

ΜΟΥΣΕΙΟ ΜΠΕΝΑΚΗ
INSTITUT DE RECHERCHE
ET D'HISTOIRE
DES TEXTES



ΕΛΛΗΝΙΚΑ
ΧΕΙΡΟΓΡΑΦΑ

10ος - 16ος αιώνας

© ΜΟΥΣΕΙΟ ΜΠΕΝΑΚΗ
ΑΘΗΝΑ

Ήλεκτρονική επανέκδοση τῆς πρώτης ἔκδοσης,
ποῦ εἶχε πραγματοποιηθεῖ τὸ 1991
ISBN 978-960-476-209-5

ΚΑΤΑΛΟΓΟΣ ΧΕΙΡΟΓΡΑΦΩΝ ΜΟΥΣΕΙΟΥ ΜΠΕΝΑΚΗ
(10^{ος} - 16^{ος} αι.)

MUSÉE BENAKI
INSTITUT DE RECHERCHE ET D'HISTOIRE DES TEXTES (C.N.R.S.)

EYRYDICE LAPPA-ZIZICA
MATOULA RIZOU-COUROUPOU

CATALOGUE DES MANUSCRITS GRECS
DU MUSÉE BENAKI
(10e - 16e s.)

ATHÈNES 2017

ΜΟΥΣΕΙΟ ΜΠΕΝΑΚΗ
INSTITUT DE RECHERCHE ET D'HISTOIRE DES TEXTES (C.N.R.S.)

ΕΥΡΥΔΙΚΗ ΛΑΠΠΑ-ΖΙΖΗΚΑ
ΜΑΤΟΥΛΑ ΡΙΖΟΥ-ΚΟΥΡΟΥΠΟΥ

ΚΑΤΑΛΟΓΟΣ ΕΛΛΗΝΙΚΩΝ ΧΕΙΡΟΓΡΑΦΩΝ
ΤΟΥ ΜΟΥΣΕΙΟΥ ΜΠΕΝΑΚΗ

(10ος - 16ος αι.)

ΑΘΗΝΑ 2017

Ἡ πρώτη ἔκδοση τοῦ βιβλίου (1991) πραγματοποιήθηκε χάρι στή συνεργασία τῆς Section Grecque τοῦ Institut de Recherche et d'Histoire des Textes καί στή γενναία οἰκονομική ἐνίσχυση τοῦ Ἰδρύματος Ἰωάννη Φ. Κωστοπούλου.

Εἰς μνήμην

Marcel Richard

Εὐγενίας Χατζηδάκη

ΠΡΟΛΟΓΟΣ

Γιὰ τὸ ἱστορικὸ τῆς ἔκδοσης τοῦ Καταλόγου τῶν Βυζαντινῶν Χειρογράφων καθὼς καὶ γιὰ τὴν ἀνεκτίμητη προσφορὰ τῶν συντελεστῶν τῆς, ὅσα μὲ εὐ-γλωττη λιτότητα καταγράφει ἡ Εἰσαγωγή τῆς Εὐρυδίκης Λάππα-Ζίζηκα μοῦ ἐπιτρέπουν νὰ παρακάμψω τὸν παραδεδεγμένο τύπο τῶν εὐχαριστιῶν. Ἡ εὐγνωμοσύνη τοῦ Μουσείου Μπενάκη δύσκολα θὰ μπορούσε ἄλλωστε νὰ ἀποδοθεῖ μὲ λόγια. Αὐτὸ μοῦ δίνει τὴν εὐκαιρία νὰ ἀφεθῶ σὲ κάποιες φαινομενικὰ ἄσχετες σκέψεις γύρω ἀπ' ὅ,τι θεωρῶ πρωταρχικὸ ἀλλὰ καὶ ἐπεῖγον χρέος τῆς ἐλληνικῆς ἐπιστήμης στοὺς σημερινοὺς δύσκολους καιροὺς τῶν εὐρω-παϊκῶν τῆς προοπτικῶν.

Σ' ἓναν τόπο ὅπου τὰ κατάλοιπα τοῦ ἱστορικοῦ βίου καὶ τῆς πολιτιστικῆς παράδοσης ἐξακολουθοῦν νὰ παραμένουν ἀσύνταχτα –δηλαδὴ ἀνενεργὰ τόσο ὡς ἐρεθίσματα ἐρευνητικῆς περιέργειας ὅσο καὶ ὡς συστατικὰ αὐτογνωσίας– ἡ ἔκδοση ἑνὸς ἐπιστημονικοῦ καταλόγου μόνον ὡς «ὑβρις» δὲν θὰ μπορούσε νὰ θεωρηθεῖ. Θὰ πρέπει κάποτε νὰ ὁμολογήσουμε μὲ παρρησία ὅτι ἀπὸ τὶς μαρτυρίες ποὺ καταγράφουν τὴν ἱστορικὴ διαδρομὴ τοῦ Ἑλληνισμοῦ, ἀκόμα καὶ οἱ σχετικὲς μὲ τὸ κλέος τῆς ἀρχαιότητος, ἀσφυκτιοῦν ἀπρόσιτες πάντοτε, κατὰ τὸ μεγαλύτερο μέρος τους, μέσα στὰ ἀδιαπέραστα σκοτάδια τῶν μουσειακῶν ἀποθηκῶν ἢ δεσμευμένες ἀπὸ τὶς ἰδιοκτησιακὲς δουλειές τοῦ παρελθόντος. Εἶναι μάλιστα ἐνδεικτικὸ ὅτι ὅσοι κατάλογοι μεγάλων ἐνοτήτων ὑλικῶν, ὅσα κομμοῖρα εἶδαν ὡς τώρα τὸ φῶς τῆς δημοσιότητος ὀφείλονται κατὰ κανόνα στὴ συνειδησιακὴ ἐγρήγορη ἀλλων, παρωχημένων ἐποχῶν ἢ στὴ συναίσθηση ἀλλοδαπῶν κυρίως συναδέλφων. Ἀλλὰ καὶ ἡ κατάστασις ποὺ ἐπικρατεῖ ἀπ' αὐτὴν τὴν ἀποψη στὸν τομέα τῆς ἔρευνας τοῦ βυζαντινοῦ πολιτισμοῦ, δύσκολα θὰ μπορούσε νὰ διεκδικήσῃ τὴν ἐπιβράβευση τῆς ἐξαίρεσης, ἐνῶ ὁ νεοελληνικὸς πολιτισμὸς τῶν χρόνων τῆς Τουρκοκρατίας γίνεται ἀντικείμενο ἐπιλεκτικῶν κατὰ κανόνα προσεγγίσεων χάρις σὲ ἐκεῖνα μόνον τὰ ὑλικά του κατάλοιπα, ποὺ συμπτωματικὰ ἐλκύουν τὸ προσωπικὸ ἐνδιαφέρον.

Γιὰ τὴ μακαριότητα ποὺ ἐπικρατεῖ στὴν ἐκπλήρωση τοῦ κάτ' ἐξοχὴν ἐπιστημονικοῦ αὐτοῦ χρέους, ἔχει ἐπανειλημμένα τονιστεῖ ἡ εὐθύνη τῶν μουσειακῶν καὶ τῶν ἄλλων πνευματικῶν ἰδρυμάτων, ἢ ὅποια δὲν μειώνει βέβαια καθόλου τὰ ποσοστὰ τῆς ἀδιαφορίας ποὺ ἀναλογοῦν στὴν Πολιτεία καὶ στὴν παντελῆ ἀπουσία μιᾶς κεντρικῆς κατευθυντήριας πολιτικῆς. Θὰ ἦταν ἔτσι παράλειψη νὰ μὴν ἀποτίσει κανεὶς τὸν πρέποντα φόρο τιμῆς στὴν ἔγνοια τοῦ Ἀντώνη Μπενάκη γιὰ τὴ σταδιακὴ ἔκδοση τῶν ἐπιμέρους συλλογῶν τοῦ δικοῦ του Μουσείου, μιὰν ἔγνοια εὐδιάκριτη στοὺς Καταλόγους τῶν Βυζαντινῶν

και Μεταβυζαντινών Εικόνων (1937), των Έλληνικών Χρυσών Κοσμημάτων (1938), της Κινέζικης Κεραμεικής και Πορσελάνης (1939) καθώς και στο μνημειακό Λεύκωμα των Έθνικών Ένδυμασιών (1948, 1954). Την ίδια παράδοση συνέχισαν οί Κατάλογοι των έξ Αιγύπτου Όστέινων Αντικειμένων (1976), της Έλληνικής και Ίσλαμικής Ύαλουργίας (1977) και της Πρώιμης Ίσλαμικής Κεραμεικής (1980), ενώ σε διαφορετικούς βαθμούς ολοκλήρωσης βρίσκεται ένα ευρύτερο έκδοτικό πρόγραμμα που θα καλύψει συνολικά τις συλλογές της Πρώιμης και της Έφυλασμένης Βυζαντινής Κεραμεικής, των Πήλινων Έλληνιστικών και Ρωμαϊκών Ειδωλίων, της Μεταβυζαντινής Άργυροχοΐας, της Κεραμεικής του Νεοελληνικού Σπιτιού, των Κεντημάτων της Σκύρου, της Ήπειρου και της Κρήτης, των Λίθινων και Μαρμάρινων Γλυπτών και της Νεοελληνικής Ξυλογλυπτικής.

Τò έκδοτικό πρόγραμμα του Μουσείου Μπενάκη, συμβάλλοντας στην πληρέστερη γνώση της ελληνικής παρακαταθήκης, πραγματοποιείται χάρη στη συνεργασία μιās πλειάδας από Έλληνες και ξένους ειδικούς αλλά και στην αποφασιστική συμπαράσταση πολλών ελληνικών και ξένων ιδρυμάτων. Τò παράδειγμα της Section Grecque του Institut de Recherche et d'Histoire des Textes και ή υποδειγματική του έφαρμογή στην Περίπτωση του Καταλόγου των Βυζαντινών Χειρογράφων φωτίζει ένθαρρυντικά τόσο τους στόχους της κεντρικής σύλληψης, όσο και την αισιοδοξία που στηρίζει τις μελλοντικές του προεκτάσεις. Όπως φαίνεται άλλωστε με πραγματικά συγκινητική άμεσότητα και από τò προλογικό σημείωμα του Joseph Paramelle, δέν χρειάζεται να είναι κανείς γεννημένος στην Ελλάδα για να αισθάνεται ελληνικά. Όταν ή σημασία μιās πολιτιστικής προσφοράς ξεπερνά τὰ περιοριστικά σύνορα της ταλαντευόμενης σήμερα γεωγραφικής πραγματικότητας, ή διάκριση της «έθνικότητας» χάνει πολύ από τò όποιο ειδικό της βάρος.

ΑΓΓΕΛΟΣ ΔΕΛΗΒΟΡΡΙΑΣ

PRÉFACE

À celui qui avait eu l'initiative de ce Catalogue, il revenait d'en saluer aujourd'hui l'achèvement. Mais voici quinze ans que l'Abbé Marcel Richard nous a quittés. C'est pourquoi l'un de ses collaborateurs, son successeur à la tête de la Section Grecque de l'Institut de Recherche et d'Histoire des Textes, cédant aux amicales instances des deux auteurs, ses collègues, a aujourd'hui le plaisir de présenter au public ce grand et beau travail.

Sur l'histoire de ce projet et les étapes de sa réalisation, le lecteur trouvera ci-dessous l'essentiel dans la Εἰσαγωγή de Madame E. Lappa-Zizicas. Il ne m'appartient pas d'anticiper le jugement des critiques et des utilisateurs en soulignant les mérites de l'ouvrage. S'agissant de manuscrits presque entièrement inconnus, il est certain que bien des chercheurs qui s'intéressent aux domaines les plus variés de la littérature grecque et de l'histoire du peuple grec, depuis les éditeurs d'Ésope jusqu'aux historiens des institutions municipales à Athènes sous la domination turque, tireront le plus grand profit des documents mis au jour dans ce volume. Qu'il me soit permis d'évoquer l'exemple qui me touche de plus près: le même recueil, τῶν Ἀνταλλαξίμων 72, où Madame Lappa-Zizicas avait découvert un texte totalement inconnu d'Évagre le Pontique ou de ses disciples, contient également un Florilège ascétique qui avait de quoi piquer la curiosité: or, de fil en aiguille, examinant le second témoin de ce Florilège, un manuscrit d'Oxford curieusement négligé par les érudits, j'ai eu la bonne surprise d'y remarquer quelques textes hermétiques, l'un jusqu'à présent seulement connu en arménien, l'autre tout à fait nouveau.

Mais dans quelle bibliothèque au monde une tranche de cent et quelques manuscrits grecs non encore décrits ne réserverait-elle pas au chercheur de semblables trouvailles, et peut-être de plus belles? Aussi, plutôt que d'énumérer les textes rares, les textes nouveaux, que ce Catalogue met maintenant à la disposition des savants, j'aimerais évoquer en quelque sorte la physionomie propre de cette collection. Avant de se trouver juxtaposés sur les rayons du même Musée, dans les pages du même Catalogue, ces livres disparates ont fait ensemble, si j'ose dire, un bout de chemin; et, à la mémoire et au cœur d'un grec – mais je ne saurais parler en son nom –, à la culture et à la curiosité d'un philhellène en tout cas, c'est une longue histoire qu'ils évoquent, par le seul fait de leur réunion.

“Benaki”, c'est le nom d'une de ces dynasties de négociants grecs – grecs d'Alexandrie en l'espèce – cultivés, patriotes, entreprenants: un de ces noms

liés depuis plus d'un siècle au maintien de la culture grecque sur tout le pourtour de la Mer Egée et à la conservation de son patrimoine, aussi bien qu'à l'histoire politique de la Grèce indépendante. Et la tradition cultivée par ces familles, celle dont témoigne justement ce Musée, avec les collections multiples qu'il abrite, ne rejoint-elle pas – au sein de conditions sociales si profondément, si tragiquement transformées que bien d'autres peuples y auraient perdu leur âme, leur langue, leur nom – la tradition de l'évergétisme antique, celle même grâce à quoi mainte cité grecque, même sans Ptolémées et sans Eumènes, pouvait s'enorgueillir, entre son gymnase et son théâtre, d'une bibliothèque?

Mais, à côté des 38 manuscrits dont le Musée est redevable à Antonis Benakis – sans compter celui qu'il doit à la donation de Damianos Kyriazis –, la principale richesse de ce Catalogue, pour le philologue, ce sont bien sûr les 75 τῶν Ἀνταλλαξίμων, épaves précieuses, pathétiques, de la catastrophe qui, deux générations avant nous, a englouti l'Hellénisme d'Asie Mineure et de la Thrace Orientale. Pauvres trésors sauvés par les rescapés, ces populations «échangées» à la suite du traité de Lausanne – puis regroupés dans une Fondation spéciale qui les a confiés au Musée. L'historien et le géographe, le folkloriste, le linguiste, recueillera dans les notes de possession, les éphémérides, les mentions d'anniversaires familiaux, les notices de toute espèce qui occupent leurs marges ou leurs pages de garde, des témoignages bruts d'un monde disparu. Mais l'éditeur d'Ésope, du Corpus Hermétique ou d'Évagre – pour revenir encore sur l'exemple déjà cité –, en collationnant ce témoin venu, qui sait? de Cappadoce ou du Pont, tout comme il ferait d'un manuscrit de l'Athos, de Jérusalem ou du Sinaï, ne peut s'empêcher de rêver une minute, quand il recopie cette simple mention, τῶν Ἀνταλλαξίμων, à l'histoire plusieurs fois millénaire qui est venue se briser sur cette rive.

Peuple acharné, non à vivre seulement, mais à parler, et à parler sa langue, et à l'écrire, à garder mémoire et porter témoignage de son histoire. Réunis à la suite de quels hasards, ces 114 codices ne comprennent sans doute ni un Homère, ni un manuscrit insigne comme par exemple cet «Octateuque de Smyrne» disparu, le 1er septembre 1922, dans l'incendie de la ville natale du Poète... En revanche, rien qu'à feuilleter ce Catalogue, le lecteur le plus distrait sera sans doute frappé par la place importante qu'y tiennent, à la fois par le nombre des témoins et par la longueur des descriptions, deux catégories de manuscrits, qui ne sont certes pas parmi les plus attractifs: les Nomocanons et les Synaxaires. Peut-être même, à parcourir ces pages arides, son admiration pour l'acribie sans égale (même parmi les Catalogues les plus soigneux) dont ont fait preuve mes collègues, se nuancera-t-elle d'un peu d'étonnement, voire de lassitude... Qu'il songe alors que ces grimoires ingrats, parfois presque informes, sont les humbles témoins, irrécusables, de ce qu'un peuple, envers et contre tout, est restés fidèles à un certain idéal de vie en société, et à la liturgie qui exprimait sa foi et son identité.

Que les derniers mots soient ceux d'un "copiste" du XXe siècle, tracés en grec à la fin du Tétraévangile arménien, τῶν Ἀνταλλαξίμων Προθήκη 30,8.

"Le vendredi 29 mai 1915, les Turcs ont égorgé dans la ville d'Erzengian tous les Arméniens de la ville et de la campagne... Les Turcs ont brûlé la bibliothèque de l'église de Sournissian. Un soldat a pris la croix comme butin et a caché le livre sous son manteau et l'a apporté à la boulangerie... et il a laissé le livre et il est parti.

En 1922, quand a commencé la persécution des Grecs, beaucoup ont fui, moi je suis resté jusqu'au jeudi 18 mai 1924, je suis parti d'Erzengian pour Thessalonique. Je suis arrivé à Thessalonique le 19 juin. Le boulanger d'Erzengian, Nicolas P. Kalogeridis".

JOSEPH PARAMELLE

ΕΙΣΑΓΩΓΗ

Όταν ο Abbé Marcel Richard, διευθυντής της Section Grecque του Institut de Recherche et d'Histoire des Textes, με την έγκριση του Διοικητικού Συμβουλίου του Μουσείου Μπενάκη μου ανέθεσε να συντάξω μια σύντομη καταγραφή (inventaire) των χειρογράφων του Μουσείου, έτοιμασα μέσα σ' ένα μήνα έναν Κατάλογο-Εύρετήριο για όλα τα χειρόγραφα χωρίς χρονολογικά όρια. Τόν επόμενο χρόνο ο Abbé Richard μου ανέθεσε τη σύνταξη λεπτομερούς καταλόγου των μέχρι του έτους 1500 χρονολογούμενων χειρογράφων. Με την έγκριση του Δ.Σ. του Μουσείου αρχίσαμε με την Ευγενία Χατζηδάκη να συντάσσουμε τις λεπτομερείς περιγραφές. Τα χρόνια πέρασαν και ούτε ο Abbé Richard ούτε η Ευγενία Χατζηδάκη, αγαπητοί και άξιοι και οι δύο, θά δούνε την έκδοση του Καταλόγου. Θεωρώ ελάχιστο φόρο τιμής να αφιερώσουμε τον Κατάλογο σ' αυτούς.

Όφειλω να όμολογήσω ότι ο Κατάλογος δεν θά τελείωνε και δεν θά έφτανε στο πιεστήριο αν δεν συνεργαζόταν η Ματούλα Κουρουπού. Οι δυσκολίες ήταν άπειρες. Τα χειρόγραφα στην Αθήνα, ή περισσότερη βιβλιογραφία στο Παρίσι. Τα προβλήματα πάμπολλα και χρειαζόταν τὸ πηγαινε-έλα Έλλάδα-Γαλλία για να λυθοῦν, ὅσα τουλάχιστον λύθηκαν.

Έπειτα από τόσα χρόνια, μονάχα τώρα στο τέλος μπορούμε να πούμε ότι έχουμε μνηθεῖ στη μέθοδο δουλειᾶς για τὴ σύνταξη ἑνὸς Καταλόγου και να καταλήξουμε στο συμπέρασμα ὅτι ἦταν ὕβρις ἐκ μέρους μας να ἀναλάβουμε τὸ ἔργο αὐτό. Ἔργο πὸν χρειαζέται ὁμάδα ἐπιστημόνων με εἰδικές γνώσεις και προϋποθέσεις δουλειᾶς, ὅπως αὐτὲς τῆς Βατικανῆς Βιβλιοθήκης ἢ τῆς Ἐθνικῆς τοῦ Παρίσιου ἢ ἄλλων μεγάλων βιβλιοθηκῶν –ὅλα τὰ παραπάνω σὰν δικαιολογίες για τις ἀτέλειες τοῦ Καταλόγου.

Με τὴ Ματούλα Κουρουπού ἀποφασίσαμε να περιληφθοῦν ὅλα τὰ προγενέστερα τοῦ 1600 χειρόγραφα, δηλαδή ἕνα σύνολο ἀπὸ 114 χειρόγραφα, μεταξύ τῶν ὁποίων τὸ ἀρχαιότερο εἶναι τοῦ 10ου αἰῶνα. Τὰ χειρόγραφα τοῦ Μουσείου Μπενάκη ἔχουν τριπλὴ προέλευση: 1) Συλλογὴ Μπενάκη ἀπὸ ἀγορὲς τῆς οἰκογένειας Μπενάκη και τοῦ Μουσείου ἢ ἀπὸ δωρεὲς πρὸς τὸ Μουσείο (38 χειρόγραφα). 2) Συλλογὴ Δαμιανοῦ Κυριαζῆ (1 χειρόγραφο). 3) Συλλογὴ τοῦ Ταμείου Ἀνταλλαξίμων, πὸν κατατέθηκαν στο Μουσείο ἀπὸ τὸ παραπάνω Ταμεῖο (75 χειρόγραφα). Τὰ χειρόγραφα εἶναι ποικίλου περιεχομένου: λειτουργικά, Παλαιὰ και Καινὴ Διαθήκη, χρονογράφοι, συναξάρια, μουσικά, νομοκάνονες, ἀρχαῖοι συγγραφεῖς κ.ἄ.*

Στὸν παρόντα Κατάλογο τὰ χειρόγραφα φέρουν διπλὴ ἀρίθμηση: τὸν αὐ-

ξοντα ἀριθμὸ τοῦ Καταλόγου καὶ σὲ παρένθεση τὸν ἀριθμὸ τῆς κάθε συλλογῆς. Οἱ περιγραφές τῶν χειρογράφων εἶναι περισσότερο ἢ λιγότερο ἐκτενεῖς ἀνάλογα μὲ τὸ ἐνδιαφέρον ποῦ παρουσιάζει κάθε χειρόγραφο. Χειρόγραφα μὲ περιεχόμενο ἤδη γνωστὸ ἔχουν περιγραφεῖ συντομότερα. Ἀντίθετα, γιὰ ἄλλα χειρόγραφα, ὅπως λειτουργικά, νομοκάνονες καὶ συναξάρια, οἱ περιγραφές ἔγιναν λεπτομερέστερες ἢ ἀκόμη καὶ λεπτομερέστατες. Οἱ τίτλοι τῶν ἔργων δίνονται ἀκριβῶς ὅπως ἀναφέρονται στὰ χειρόγραφα. Τὰ ὀνόματα καὶ οἱ τίτλοι ποῦ δὲν περιέχονται στὸ χειρόγραφο μπαίνουν σὲ ὀρθογώνιες ἀγκύλες, ὅπως καὶ οἱ συμπληρώσεις τοῦ κειμένου. Οἱ παραπομπές σὲ ἐκδόσεις ἀναφέρονται στὴν πιὸ προσιτὴ ἢ στὴν πιὸ πρόσφατη ἔκδοση –στὸ βαθμὸ βέβαια ποῦ γνωρίζουμε. Στὴν περίπτωσι ποῦ δὲν ἐνοπίσαμε ἔκδοση, δώσαμε τὴν ἀρχοτέλεια τοῦ κειμένου. Ἡ ἀρχοτέλεια ἀναγράφεται ἐπίσης, ὅταν πρόκειται γιὰ ἀποσπάσματα. Τὰ σημεῖα Α', Β', Γ' ἀναφέρονται ἀντίστοιχα σέ: Α' κυρίως παλαιογραφικὴ περιγραφή, Β' κωδικογραφικὰ καὶ κτητορικὰ σημειώματα, Γ' ἐνθυμήσεις καὶ σημειώματα διάφορα.

Ὁ Κατάλογος περιέχει τὰ ἑξῆς εὐρετήρια: 1) ἀρχὴ κειμένων ἢ ἀποσπασμάτων ἀνεκδότων ἢ ἐκδεδομένων σὲ δυσεύρετες πηγές, 2) γενικὸ εὐρετήριο, 3) BHG, 4) GPG, 5) ἀντιστοιχία τοῦ ἀριθμοῦ κατάταξης τοῦ Μουσείου μὲ τὸν ἀριθμὸ τοῦ Καταλόγου, 6) ὕδατόσημα καὶ χαράξεις, 7) φωτογραφίες χειρογράφων.

Ἡ ἔκδοση αὐτὴ δὲν θὰ ἦταν δυνατὴ χωρὶς τὴ συνεργασία καὶ τὴ βοήθεια τοῦ Μουσείου Μπενάκη. Εὐχαριστοῦμε θερμὰ τὸ διοικητικὸ Συμβούλιο τοῦ Μουσείου, καθὼς καὶ τοὺς κατὰ διαδοχὴ διευθυντές του, τὸν κ. Μανώλη Χατζηδάκη καὶ τὸν κ. Ἄγγελο Δεληβορριά, τὴ βιβλιοθηκάρια Πίτσα Τσάκωνα, τῆς ὁποίας ἡ συμβολὴ ἦταν καθοριστικὴ· τίς κυρίες Ἀγγελικὴ Μηνιάτη, Ἡλέκτρα Γεωργοῦλα, Γιούλα Ρίσκα γιὰ τὴν οὐσιαστικὴ βοήθεια ποῦ μᾶς προσέφεραν.

Ἡ στήριξι τῆς ἐργασίας μας ἀπὸ τοὺς διευθυντές τοῦ Institut de Recherche et d'Histoire des Textes Jean Glénisson καὶ Louis Holtz, σὲ ὅλη τὴ διάρκεια τῶν ἐργασιῶν, ἦταν ἀποφασιστικῆς σημασίας. Ἡ γνώση καὶ ἡ πείρα τοῦ διευθυντῆ τῆς Section Grecque τοῦ Institut de Recherche et d'Histoire des Textes Père Joseph Paramelle ἦταν πολὺτιμη. Ο Πέρε Paramelle μὲ σοφὴ καθοδήγησι καὶ συγκινητικὴ προθυμία ἔδωσε λύσι σὲ κάθε πρόβλημα ποῦ ἀντιμετωπίσαμε. Ἡ συμπαράστασι ὅλων τῶν συναδέλφων μας τῆς Section Grecque διευκόλυσε σημαντικὰ τὸ ἔργο μας.

Σημαντικὴ ἦταν ἐπίσης ἡ βοήθεια τοῦ Κέντρου Μικρασιατικῶν Σπουδῶν, ἰδιαιτέρως σὲ πρακτικῆς φύσεως ζητήματα.

Θὰ ἦταν παράλειψι νὰ μὴν ἀναφέρουμε τὴν κυρία Στέλλα Παπαδάκη-Oekland, ἡ ὁποία εἶχε τὴ γενναιοδωρία νὰ ἐμπλουτίσει τὴν ἐργασία μας μὲ τὴ μελέτη της γιὰ τὰ εἰκονογραφημένα βυζαντινὰ χειρόγραφα τοῦ Μουσείου.

Ὁφείλουμε ἐπίσης πολλὰ στὴν πείρα τοῦ Στέφανου Στεφάνου ποῦ ἐπιμελήθηκε τὴν ἔκδοση καὶ στὴν τέχνη καὶ ὑπομονὴ τοῦ τυπογράφου Σπύρου

Λένη καὶ τῶν συνεργατῶν του. Ἡ Λίκα Φλώρου ἐπιμελήθηκε τὰ ὑδατόσημα καὶ τὶς φωτογραφίες τῶν χειρογράφων, ὁ Νίκος Κωστόπουλος φιλοτέχνησε τὸ ἐξώφυλλο καὶ ὁ Κώστας Μανώλης φωτογράφησε τὰ χειρόγραφα.

Σέ ὅλους τοὺς παραπάνω ἐκφράζουμε τὴν εὐλικρινή μας εὐγνωμοσύνη.

ΕΥΡΥΔΙΚΗ ΛΑΠΠΑ-ZIZHKA

* Μιὰ προηγούμενη ἐργασία μου, ποὺ ἀφοροῦσε σύνολο χειρογράφων ὁμοίου περιεχομένου, ἦταν ὁ σύντομος Κατάλογος τῶν κωδίκων τῆς Καινῆς Διαθήκης. Ὁ Κατάλογος αὐτὸς ἐστάλη στὸν κ. K. Aland, ὁ ὁποῖος τὸν δημοσίευσε μὴ θεωρώντας ἀπαραίτητο νὰ ἀναφέρει τὸ ὄνομα τοῦ συντάκτη τῶν περιγραφῶν (K. Aland, *Kurzgefasste Liste der griechischen Handschriften des Neuen Testaments, I. Gesamtübersicht* (Arbeiten zur neutestamentlichen Textforschung, 1), Βερολίνο 1963).

ΣΥΝΤΟΜΟΓΡΑΦΙΕΣ

AHG	<i>Analecta hymnica graeca e codicibus eruta Italiae inferioris</i> , Joseph Schirò concilio et ductu edita, τ. I-XIII, Ρώμη 1966-1983.
Aland, <i>Kurzgefaste</i>	K. Aland, <i>Kurzgefaste Liste der griechischen Handschriften des Neuen Testaments, I. Gesamtübersicht</i> (Arbeiten zur neutestamentlichen Textforschung, 1), Βερολίνο 1963.
Aland, <i>Materialien</i>	K. Aland, <i>Die griechischen Handschriften des Neuen Testaments, Materialien zur neutestamentlichen Handschriftenkunde</i> (Arbeiten zur neutestamentlichen Textforschung, 3), Βερολίνο 1969.
Aldama	J.A. de Aldama, <i>Repertorium pseudochrysostomicum (Documents, études et répertoires publiés par l'Institut de Recherche et d'Histoire des Textes, X)</i> , Παρίσι 1965.
<i>Anal. Boll.</i>	<i>Analecta Bollandiana</i> , Βρυξέλλες 1882 κ.έ.
Assemani	<i>Sancti patris nostri Ephraem Syri Opera omnia quae exstant graece...</i> , opera et studio Josephi Assemani, τ. I-III, Ρώμη 1732-1746.
BHG	F. Halkin, <i>Bibliotheca Hagiographica Graeca</i> , τ. I-III (Subsidia hagiographica, 8 a), Βρυξέλλες 1957.
BHG ^a , BHG ^b	F. Halkin, <i>Novum Auctarium</i> (Subsidia hagiographica 65), Βρυξέλλες 1984. (BHG ^a : νέα κείμενα ποὺ δὲν ἀναφέρονται στὴν BHG. BHG ^b : κείμενα ποὺ ἀναφέρονται στὴν BHG, ἀλλὰ προκύπτουν νέα στοιχεία ἀπὸ τὸ Novum Auctarium.)
BZ	<i>Byzantinische Zeitschrift</i> , Λυψία/Μόναχο 1892 κ.έ.
<i>Catal. Cod. Astrol.</i>	<i>Catalogus Codicum Astrologorum Graecorum</i> , τ. I-XII, Βρυξέλλες 1898-1936.
CPG	<i>Clavis Patrum Graecorum</i> , cura e studio H. Geerard: τ. I <i>Patres antenicaeni</i> , Turnhout 1983 (Corpus Christianorum), τ. II <i>Ab Athanasio ad Chrysostomum</i> , Turnhout 1974 (Corpus Christianorum), τ. III <i>A Cyrillo Alexandrino ad Johannem Damascenum</i> , Turnhout 1979 (Corpus Christianorum), τ. IV <i>Concilia, Catenae</i> , Turnhout 1980 (Corpus Christianorum).
ΕΕΒΣ	<i>Ἐπετηρὶς Ἑταιρείας Βυζαντινῶν Σπουδῶν</i> , Ἀθήνα 1924 κ.έ.
Ehrhard, <i>Überlieferung</i>	A. Ehrhard, <i>Überlieferung und Bestand der hagiographischen und homiletischen Literatur der griechischen Kirche von den Anfängen bis zum Ende des 16. Jahrhunderts</i> , τ. I-III (Texte und Untersuchungen zur Geschichte der altchristlichen Literatur, 50-52), Λυψία 1937-1952.
ΕΦΣΚ	<i>Ὁ ἐν Κωνσταντινουπόλει Ἑλληνικὸς Φιλολογικὸς Σύλλογος</i> , Κωνσταντινούπολη 1863 κ.έ.
Εὐχ. Α.	<i>Εὐχολόγιον τὸ μέγα</i> , Ἀθήνα 1970.

- Eύχ. P. *Εύχολόγιον τὸ μέγα*, Ρώμη 1873.
- Goar J. Goar, *Εύχολόγιον sive rituale Graecorum*, Βενετία ²1730, Graz 1960.
- Gregory C. R. Gregory, *Textkritik des Neuen Testaments*, τ. I-III (συνεχῆς ἀρίθμηση), Λιψία 1900-1902-1909.
- Halkin, «Christ Church» F. Halkin, «Le synaxaire grec de Christ Church à Oxford», *Anal. Boll.* 66 (1948), 59-90 = Variorum Reprints, XXI, Λονδίνο 1973.
- Halkin, «Distiques» F. Halkin, «Distiques et notices propres au synaxaire de Chifflet», *Anal. Boll.* 66 (1948), 5-32 = Variorum Reprints, XXIII, Λονδίνο 1973.
- Lake K. and S. Lake, *Dated Greek Minuscule Manuscripts to the Year 1200*, τ. I-XII, Boston, Massachusetts 1934-1945.
- Lappa-Zizicas, *Scriptorium* E. Lappa-Zizicas, «Les manuscrits du Fonds des échangeables du Musée Benaki d'Athènes: Provenance et identification», *Scriptorium* 31, Gand 1977, p. 297-298.
- Legrand (XVe-XVIe s.) E. Legrand, *Bibliographic hellénique... aux XVe et XVIe siècles*, 4 τόμοι, Παρίσι 1885-1906.
- Legrand (XVIIe s.) E. Legrand, *Bibliographic hellénique... au XVIIes.*, 5 τόμοι, Παρίσι 1894-1903.
- Leroy J. Leroy, *Les types de réglure des manuscrits grecs* (Institut de Recherche et d'Histoire des Textes. Bibliographies, colloques, travaux préparatoires), Παρίσι 1976.
- Μην. P. *Μηναία τοῦ ὄλου ἐνιαυτοῦ*, τ. I-VI, Ρώμη 1888-1901.
- Μην. Σεπτ. - Μην. Αὐγ. *Μηναῖον Σεπτεμβρίου - Μηναῖον Αὐγούστου*, τ. 1-12, Ἀθήνα 1959-1980.
- NE *Νέος Ἑλληνομνήμων*, Ἀθήνα 1904 κ.έ.
- ᾠρολ. A. *ᾠρολόγιον τὸ μέγα*, Ἀθήνα 1963.
- ᾠρολ. P. *ᾠρολόγιον τὸ μέγα*, Ρώμη 1876.
- Παρακλητικὴ A. *Παρακλητικὴ ἤτοι Ὀκτώηχος ἡ μεγάλη*, Ἀθήνα 1976.
- Παρακλητικὴ P. *Παρακλητικὴ ἤτοι Ὀκτώηχος ἡ μεγάλη*, Ρώμη 1885.
- Patr. Or.* *Patrologia Orientalis*, Παρίσι 1907 κ.έ.
- Ραβλον, Μόσχα A. Pavlov, *Nomokanon pri bol'som trebnike*, Μόσχα ²1897.
- Ραβλον, Ὁδησοῦς A. Pavlov, *Nomokanon pri bol'som trebnike*, Ὁδησοῦς 1872.
- PG J.P. Migne, *Patrologiae cursus completus, series graeca*, τ. 1-161, Παρίσι 1857-1866.
- Ράλλης – Ποτλῆς *Σύνταγμα τῶν θεῶν και ἱερῶν κανόνων...*, ὑπὸ Γ.Α. Ράλλη και Μ. Ποτλῆ, τ. 1-6, Ἀθήνα 1852-1859.
- REB *Revue des Études byzantines*, Βουκουρέστι, Παρίσι 1943 κ.έ. (τ. 1-3, 1943-1945 *Études byzantines*, REB, τ. 4, 1946 κ.έ.).
- Richard, *Répertoire* M. Richard, *Répertoire des Bibliothèques et des Catalogues de manuscrits grecs* (Publications de l'Institut de Recherche et d'Histoire des Textes, I), Παρίσι ²1958.
- Richard, *Supplément* M. Richard, *Répertoire des Bibliothèques et des Catalogues de manuscrits grecs, Supplément I* (1958-1963). (Documents, études et répertoires publiés par l'Institut de Recherche et d'Histoire des Textes, IX), Παρίσι 1964.

- Soden H. von Soden, *Die Schriften des Neuen Testaments in ihrer ältesten erreichbaren Textgestalt...*, I, 1, Βερολίνο 1902.
- Syn. Const. H. Delehaye, *Synaxarium Ecclesiae Constantinopolitanae*, Βρυξέλλες 1902.
- Τριώδιον Α. *Τριώδιον κατανουκτικόν, περιέχον ἅπασαν τὴν ἀνήκουσαν αὐτῷ ἀκολουθίαν τῆς ἀγίας καὶ μεγάλης τεσσαρακοστῆς*, Ἀθήνα 1975.
- Τριώδιον Ρ. *Τριώδιον κατανουκτικόν, περιέχον ἅπασαν τὴν ἀνήκουσαν αὐτῷ ἀκολουθίαν τῆς ἀγίας καὶ μεγάλης τεσσαρακοστῆς*, Ρώμη 1879.
- Τρωιάνος Σπ. Τρωιάνος, «Νομοκάνων “πάνυ ὠφέλιμον καὶ πλουσιώτατον” ὁ ὑπ’ ἀριθμὸν 8 κῶδιξ τῆς Λίνδου», *Ἀρχεῖον ἐκκλησιαστικοῦ καὶ κανονικοῦ δικαίου*, ἔτ. ΚΓ’ (1968), τεύχος 1, σ. 38-59, τεύχος 2, σ. 97-118, τεύχος 3, σ. 162-176. Ἔτ. ΚΔ’ (1969), τεύχη 1-2, σ. 35-55.
- Τσελίκας Α. Τσελίκας, *Δέκα αἰῶνες ἑλληνικῆς γραφῆς (9ος-19ος αἰ.)*, Μουσεῖο Μπενάκη, Ἀθήνα 1977.
- Ζέπος, JGR I. καὶ Π. Ζέπος, *Jus Graecoromanum*, τ. 1-8, Ἀθήνα 1931 κ.έ.
- ZL C.E. Zachariae von Lingenthal, *Die Handbücher des geistlichen Rechts aus den Zeiten des untergehenden byzantinischen Reichs und der türkischen Herrschaft*, Mémoires de l’Académie des sciences de St. Petersburg, VII, 28, 7 (1881), 26-40.

ΚΑΤΑΛΟΓΟΣ ΧΕΙΡΟΓΡΑΦΩΝ

1 (Μπ. 1)

αί. 16ος, χαρτί, χιλ. 188 × 140, φφ. 338, στ. 25-26

(φφ. 1-19 δίστηλο, στ. 25)

ΓΕΩΡΓΙΟΣ ΠΙΣΙΔΗΣ, ΙΩΣΗΦ ΒΡΥΕΝΝΙΟΣ

1. φφ. 1-19 ΓΕΩΡΓΙΟΥ ΠΙΣΙΔΟΥ, *Ἐξαήμερον* (PG 92, 1425-1434 στ. 76, 1435 στ. 81-1455 στ. 272, 1457 στ. 295-1541 στ. 1403, 1542 στ. 1430-1578 στ. 1910· CPG 7834).

2. φφ. 23-338 ΙΩΣΗΦ ΒΡΥΕΝΝΙΟΥ, *Λόγοι* (φφ. 20-22^v Πίνακας λόγων Ἰωσήφ Βρυεννίου με τίτλο, ἀρχὴ καὶ παραπομπὴ στὴ σελίδα):

¹φφ. 23-167^v *Περὶ τῆς ἀγίας τριάδος, λόγοι α'-κα'* (ἔκδ. Ε. Βούλγαρις, *Ἰωσήφ μοναχοῦ τοῦ Βρυεννίου. Τὰ εὐρεθέντα*, Λιψία 1768, τ. 1, σ. 1-406): φφ. 23-29^v *Λόγος α'*. φφ. 29^v-35^v *Λόγος β'* (με σχήματα). φφ. 36-43^v *Λόγος γ'*. φφ. 43^v-52 *Λόγος δ'*. φφ. 52-57 *Λόγος ε'*. φφ. 57-64^v *Λόγος ζ'*. φφ. 64^v-71 *Λόγος ζ'*. φφ. 71-78^v *Λόγος η'*. φφ. 78^v-85^v *Λόγος θ'*. φφ. 85^v-93 *Λόγος ι'*. φφ. 93-101 *Λόγος ια'*. φφ. 101-108 *Λόγος ιβ'*. φφ. 108-115 *Λόγος ιγ'*. φφ. 115-121 *Λόγος ιδ'*. φφ. 121-128^v *Λόγος ιε'*. φφ. 128^v-135 *Λόγος ις'*. φφ. 135-141^v *Λόγος ιζ'*. φφ. 141^v-148 *Λόγος ιη'*. φφ. 148-154^v *Λόγος ιθ'*, τέλ. ὄν μιμούμενοι καὶ ἡμεῖς καὶ ὑπὲρ πάντων εὐχαριστοῦμεν καὶ διὰ πάντων εὐαρεστοῦμεν τῷ κτίσαντι, ᾧ καὶ δι' ἔργων καὶ διὰ λόγων καὶ διὰ τῶν νοημάτων δόξα πρέπει τιμὴ καὶ προσκύνησις παρὰ πάντων ἀμὴν (ἀπὸ τὴν ἔκδοσιν: Βούλγαρις, ὁ.π., σ. 351-367, 168, στ. 22-169, στ. 23, ἐκτενέστερο). φφ. 154^v-161 *Λόγος κ'*. φφ. 161-167^v *Λόγος κα'*.

²φφ. 167^v-188 *Περὶ τῆς τοῦ ἀγίου πνεύματος ἐκπορεύσεως, διαλέξεις α'-γ'*: φφ. 167^v-173 *Διάλεξις α'*. φφ. 173-179^v *Διάλεξις β'*. φφ. 179^v-188 *Διάλεξις γ'* (ἔκδ. Βούλγαρις, ὁ.π., τ. 1, σ. 407-468· βλ. R.J. Loenertz, «Pour la chronologie des oeuvres de Joseph Bryennios», *REB* 7 (1949), 30· βλ. G. Mercati, «Notizie di Procoro e Demetrio Cidone, Manuele Caleca e Teodoro Meliteniota ed altri appunti per la storia della teologia e della letteratura bizantina del secolo XIV», *Studi e Testi* 56 (1931), 102).

- ³φφ. 188-197^v *Μελέτη περὶ τῆς τῶν Κυπρίων ἐκκλησίας ἐνώσεως* (ἔκδ. Βούλγαρις, ὅ.π., τ. 2, σ. 1-25).
- ⁴φφ. 197^v-205^v *Περὶ τῆς ἡμῶν πίστεως* (ἔκδ. Βούλγαρις, ὅ.π., τ. 2, σ. 26-47).
- ⁵φφ. 205^v-212 *Εἰς τὸν Εὐαγγελισμόν, λόγος πρῶτος* (ἔκδ. Βούλγαρις, ὅ.π., τ. 2, σ. 48-65· BHG 1092i· βλ. Loenertz, ὅ.π., σ. 27-28).
- ⁶φφ. 212-221 *Εἰς τὴν σωτήριον Σταύρωσιν, λόγος πρῶτος* (ἔκδ. Βούλγαρις, ὅ.π., τ. 2, σ. 66-91· BHG 1099γ· βλ. Loenertz, ὅ.π., σ. 28).
- ⁷φφ. 221-227^v *Περὶ τῆς ἐνσάρχου οἰκονομίας* (ἔκδ. Βούλγαρις, ὅ.π., τ. 2, σ. 92-111).
- ⁸φφ. 227^v-236^v *Περὶ τῆς θείας ἐνεργείας* (ἔκδ. Βούλγαρις, ὅ.π., τ. 2, σ. 112-140).
- ⁹φφ. 236^v-242^v *Εἰς τὸν Εὐαγγελισμόν, λόγος δεύτερος* (ἔκδ. Βούλγαρις, ὅ.π., τ. 2, σ. 141-160· BHG 1116s· βλ. Loenertz, ὅ.π., σ. 28).
- ¹⁰φφ. 242^v-251^v *Εἰς τὴν σωτήριον Σταύρωσιν, λόγος δεύτερος* (ἔκδ. Βούλγαρις, ὅ.π., τ. 2, σ. 161-189· βλ. Loenertz, ὅ.π., σ. 28).
- ¹¹φφ. 251^v-257^v *Περὶ συντελείας, λόγος πρῶτος* (ἔκδ. Βούλγαρις, ὅ.π., τ. 2, σ. 190-207).
- ¹²φφ. 257^v-263 *Περὶ συντελείας, λόγος δεύτερος* (ἔκδ. Βούλγαρις, ὅ.π., τ. 2, σ. 208-226).
- ¹³φφ. 263-268^v *Εἰς τὸν Εὐαγγελισμόν, λόγος τρίτος* (ἔκδ. Βούλγαρις, ὅ.π., τ. 2, σ. 227-243· BHG 1099k· βλ. Loenertz, ὅ.π., σ. 28).
- ¹⁴φφ. 268^v-278 *Εἰς τὴν Σταύρωσιν, λόγος τρίτος* (ἔκδ. Βούλγαρις, ὅ.π., τ. 2, σ. 244-272· βλ. Loenertz, ὅ.π., σ. 28).
- ¹⁵φφ. 278-281 *Δημηγορία περὶ τοῦ τῆς πόλεως ἀνακτίσματος* (ἔκδ. Βούλγαρις, ὅ.π., τ. 2, σ. 273-282).
- ¹⁶φφ. 281-283^v *Υπόμνησις περὶ ματαιότητος* (ἔκδ. Βούλγαρις, ὅ.π., τ. 2, σ. 283-290).
- ¹⁷φφ. 284-286 *Παραμυθία πρὸς τὸν αὐτοκράτορα* (ἔκδ. Βούλγαρις, ὅ.π., τ. 2, σ. 291-298).
- ¹⁸φφ. 286-293^v *Εἰς τὴν Σταύρωσιν, λόγος τέταρτος* (ἔκδ. Βούλγαρις, ὅ.π., τ. 2, σ. 299-321· BHG^π 444n).
- ¹⁹φφ. 293^v-299^v *Υπόμνημα περὶ νοῦς* (ἔκδ. Βούλγαρις, ὅ.π., τ. 2, σ. 322-343).

²⁰φφ. 299^v-305 *Εἰς τὰ Θεοφάνεια* (ἔκδ. Βούλγαρις, ὁ.π., τ. 2, σ. 344-360· BHG 1936i).

²¹φφ. 305-313 *Περὶ τῆς μελλούσης κρίσεως, λόγος πρῶτος* (ἔκδ. Βούλγαρις, ὁ.π., τ. 2, σ. 361-384).

²²φφ. 313^v-319^v *Περὶ τῆς μελλούσης κρίσεως, λόγος δεύτερος* (ἔκδ. Βούλγαρις, ὁ.π., τ. 2, σ. 385-404).

²³φφ. 319^v-322 *Εἰς τὴν Θεοτόκον, λόγος εὐχαριστήριος* (ἔκδ. Βούλγαρις, ὁ.π., τ. 2, σ. 405-413· BHG 1102q).

²⁴φφ. 322-328 *Περὶ καρτερίας* (ἔκδ. Βούλγαρις, ὁ.π., τ. 2, σ. 414-432).

²⁵φφ. 328-338 *Περὶ τῆς ἐνώσεως τῶν ἐκκλησιῶν, λόγος συμβουλευτικὸς* (ἔκδ. Βούλγαρις, ὁ.π., τ. 1, σ. 469-500).

A. Τεύχη 29¹² ἀριθμημένα στὴν τελευταία σελίδα κάτω δεξιὰ ἢ στὴ μέση ὡς ἐξῆς: [α]-ιδ' (φφ. 23-188^v): χέρι¹, α'-[ιγ] (φφ. 189-338^v): χέρι². Τὰ δύο πρῶτα τεύχη φφ. 1-22 χωρὶς ἀρίθμηση, χέρι¹. Τεύχη 1¹⁰ (φφ. 1-10), ιδ'¹⁰ (φφ. 179-188), ζ'¹¹ (φφ. 249-259), [ιγ]⁷ (φφ. 332-338) χωρὶς χάσματα. Τὸ χέρι¹ ἀρίθμησε τὸ χειρόγραφο κατὰ φύλλα: α'-τιθ' (φφ. 23-338). Τὰ φφ. 32, 33 καὶ 166α^{r-v} φέρουν γεωμετρικὰ σχήματα σχετικὰ μὲ τὴν τριάδα. Τὸ φ. 166α^{r-v} δὲν ἀποτελεῖ μέρος τοῦ τετραδίου, ἔχει προστεθεῖ στὸ τέλος ἀπὸ χέρι¹. φ. 19^v Λευκό. Γραφὴ ὄρθια, ἐπιμελημένη, μικροῦ μεγέθους, δυσανάγνωστη, μὲ πολλὰς συντομογραφίες καὶ πολλὰ, ὀρθογραφικὰ λάθη. Μελάνι μαύρο. φφ. 1-188^v, 334-338 Χέρι¹ 16ου αἰ. φφ. 189-334 Χέρι² 16ου αἰ. Γραμμὴν ἐπιφάνεια: φφ. 1-19 δίστηλο: χιλ. 126 × 34/33, φφ. 20-338: χιλ. 126 × 84. Ἐρυθρογραφία: τίτλοι, ἀρχικά, ἀρχικὰ λόγων. Ὑδατόσημα: ancre (ἄγκυρα) = B 568 (1591-3)· ange (ἄγγελος), βλ. B 664 (1590), βλ. B 666 (1594)· arbalète (βαλλιστρίς) = B 733 (1595)· fleur de lis (κρίνο) = B 7129 (1590-6)· lettres (γράμματα) ἀταύτιστα. Ἀστάχωτο. Κατάσταση ἄριστη.

B. φ. 1 Μονοκονδυλιὰ κτήτορα, μελάνι καστανό: «†μεγάλου πρωτονοταρίου Θεσσαλονίκης καὶ τῶδε».

Γ. φ. 71^v Ἀριστερὰ στὸ κάτω περιθώριο σημείωμα ἔτ. 1615: «αυκ' (1420) τότε, αχιε' (1615) εἰσὶ νῦν, ὥστε συνάγετ(αι) ρλ' (190) ἔτη εἶναι ἐξ οὗ ταυτὶ ἔλεγεν ὁ παρὼν διδάσκαλος». Ἡ ἀφαίρεση εἶναι λανθασμένη. Ἡ σημείωση ἔχει γραφεῖ στὸ περιθώριο τοῦ κειμένου τοῦ Βρυεννίου, ὅπου ἀναφέρεται ἢ τότε χρονολογία: «ὅτι ἰδοὺ ἀπὸ τῆς τοῦ κ(υρίου) ἐναν(θρωπ)ήσεως εἴκοσι πρὸς τοῖς τετρακοσίοις (καὶ) ,α ἔτη παρῆλθον...».

Στὰ περιθώρια σχόλια στὸ κείμενο ἀπὸ χέρι 17ου αἰ.

Προέλευση ἄγνωστη.

Βιβλιογραφία: Τσελίκας, ἀρ. 45, σ. 53-54.

2 (Μπ. 2)

αι. 12ος, περιγαμηνή, χιλ. 193 × 135, φφ. 129, στ. 32-33, άκέφ. κολ.

Τὰ τέσσερα Εὐαγγέλια

1. φφ. 1-44^v Τὸ κατὰ Ματθαῖον Εὐαγγέλιον, ά κέ φ. Ἄβιουδ δὲ ἐγέννησε τὸν Ἐλιακεῖμ... (1, 13). φ. 8^v κ ο λ. τοῖς ὀφειλέ[ταις... (6, 12). φ. 9 ά κέ φ. Καί] ἐγένετο ὅτε... (11, 1).

2. φφ. 45-75^v Τὸ κατὰ Μάρκον Εὐαγγέλιον, ά κέ φ. ὑπὸ τοῦ σατανᾶ] καὶ ἦν μετὰ τῶν θηρίων... (1, 13). φ. 50^v κ ο λ. ὅταν σπαροῇ [ἀναβαίνει... (4, 32). φ. 51 ά κέ φ. ἐξελ]θόντα τὰ πνεύματα... (5, 13).

3. φφ. 77-129^v Τὸ κατὰ Λουκᾶν Εὐαγγέλιον. φ. 121^v κ ο λ. οὔτος [ἐγενή-
θη... (20, 17). φ. 122 ά κέ φ. καλῶς] εἶπας... (20, 39). φ. 123^v κ ο λ. ἀκούειν
αὐτοῦ. [Ἦγγιζε δὲ... (21, 38). φ. 124 ά κέ φ. τῶν ἐθνῶν] κατακυριεύουσιν...
(22, 25). φ. 129^v κ ο λ. καιομένη ἦν ἐν ἡμῖν ὡς ἐ[λάλει... (24, 32).

A. Τεύχη 18^s χωρὶς ἀρίθμηση. Τεύχη 6⁴, 7⁶, 11², 17⁶, 18⁶. Χάσματα μετὰ ἀπὸ φφ. 8^v (ένὸς τεύχους), 44^v (1 φ.), 50^v (1 φ.), 121^v (1 φ.), 123^v (1 φ.). φ. 1 Σχισμένο, δὲν σώζε-
ται παρὰ μόνο ἡ γραμμὴ τοῦ ἀρχικοῦ Β[ίβλος. φ. 76 Λευκό. φφ. 9, 129 Ἦχει ἀποκο-
πεῖ τὸ ἐξωτερικὸ περιθώριο. Γραφὴ ἐπιμελημένη, ὄρθια, στρογγυλή. Μελάνι μαῦρο.
Γραμμμένη ἐπιφάνεια: χιλ. 133 × 80. Χρυσογραφία: τίτλοι, ἀρχικά, τίτλοι καὶ ἀρίθμη-
ση κεφαλαίων καὶ παραγράφων. Ἐρυθρογραφία: (φ. 2) ἡ ὀριζόντια κεραία ἐπάνω
ἀπὸ τὰ κύρια ὀνόματα, (φ. 77) ὀλόκληρες οἱ σειρὲς 1, 3, 5, 7. φ. 77 Μεγάλο ἐπίτιτλο
διακοσμημένο, ἔγχρωμο, στή μέση σὲ προτομὴ ὁ εὐαγγελιστῆς Λουκᾶς. Χαράξεις =
Lake I, 33a = Leroy 42C1. Κατάσταση καλή. Ἀστάχωτο.

Γ. φ. 76^v Χέρι 18ου αι. ἔγραψε δύο συναξάρια: 1) «Τὸ αὐτὸ μὴν δευταίρα. Τοῦ
αγίου μάρτιρος Μάμαντος, ἀρχ. Οὔτος εἶτον ἄπο τι Γάγραν χώραν τῶν Παφλάγο-
νον..., τέλ. ἀποδιμῶ ἀπο τούτην τὴν ζώην». 2) «Τὴ αὐτὴ ἡμέρα μνίμου τοῦ ἐν αγίεις
πατριάρχου Κωνσταντινουπόλεος Ἰω(άννου) τοῦ νιστευτοῦ, ἀρχ. Ὁ ἐν αγίεις π(α-
τ)ηρ ἱμῶν Ἰοάνης ἔτον εἰς τὸν (και)ρόν τις βασιλίας Ἰουστινιαν[οῦ] (καὶ) Τοιβερίου...,
τέλ. εἰς τιν σάρτα εἰς τὸ δεξιὸν μέρος».

φ. 90^v Στὸ ἐπάνω περιθώριο ὑπογραφή, χέρι 18ου-19ου αι.: «Μακάροτος ἱερω(μὸ)-
ν(α)χος (καὶ) Χ(ριστο)ῦ δοῦλος καὶ ὑπυράιτις του».

φ. 90^v Στὸ κάτω περιθώριο, χέρι 18ου-19ου αι.: «μάξιμος ἱερωμῶναχος».

Προέλευση ἄγνωστη.

Βιβλιογραφία: Aland, *Kurzgefaste*, ἀρ. 2557, σ. 196· Τσελίκας, ἀρ. 11, σ. 23.

3 (Μπ. 4)

αί. 14ος, χαρτί, χιλ. 221 × 150, φφ. 39, στ. 30-34

ΠΡΟΚΟΠΙΟΣ ΚΑΙΣΑΡΕΥΣ

φφ. 1-38^v ΠΡΟΚΟΠΙΟΥ ΚΑΙΣΑΡΕΩΣ, *Περὶ κτισμάτων*. Προηγείται πίνακας κεφαλαίων α'-ζ': *Προκοπίου ῥήτορος, Περὶ τῶν τοῦ δεσπότητος Ἰουστινιανοῦ κτισμάτων, λόγος α'.* *Περὶ τοῦ κάστρου Δάρας, ὃ ἐπώνυμον ἀπὸ Δαρείου, λόγος β'.* *Περὶ τῆς ἀρχῆθεν Πάρθων τε καὶ Ἀρμενίων γενεᾶς, λόγος γ'.* *Ἔσσα περὶ Εὐρώπην καὶ Ἰστρον ποταμὸν Ἰουστινιανὸς ἐρύματα καὶ πόλεις κατεσκεύασε, λόγος δ'.* *Περὶ τῆς Ἐφεσίων χώρας καὶ ναοῦ τοῦ θεολόγου Ἰωάννου, λόγος ε'.* *Περὶ Ἀλεξανδρείας καὶ Αἰγύπτου, λόγος ζ'* (ἔκδ. G. Dindorf, *Procopius, De aedificiis*, Βόννη 1838, τ. 3, σ. 170-344· ἔκδ. J. Haury, *Procopii Caesariensis, Opera omnia*, Λιψία 1913, τ. III 2, σ. 5-186).

Α. Τεύχη 5⁸. Τεύχος 5⁷. φ. 39 Λευκό. Γραφή δεξιοκλινής, ἄτεχνη. Μελάνι καστανό. Γραμμένη ἐπιφάνεια: χιλ. 177 × 114. Ὑδατόσημα: lettre (γράμμα) S = B 9013 (1322)· lettres assemblées (σύμπλεγμα γραμμάτων) D S ἀταύτιστα. Κατάσταση καλή. Ἀστάχωτο.

Γ. φ. 39^v Δοκίμια κονδυλίου.

Προέλευση ἄγνωστη.

Βιβλιογραφία: Τσελίκας, ἄρ. 24, σ. 32-33.

4 (Μπ. 5)

ἔτ. 1060, χαρτί, χιλ. 215 × 175, φφ. 11, στ. 28

Ψαλμοὶ Σολομῶντος α'-ιη'

φ. 1 α' [*Ψαλμὸς τῷ Σαλομῶν*], ἀρχ. Ἐβόησα πρὸς κύριον..., τέλ. ἐν βεβηλώσει. φφ. 1-2 β' [*Ψαλμὸς τῷ Σαλομῶν περὶ Ἱερουσαλήμ*], ἀρχ. Ἐν τῷ ὑπερηφανεύεσθαι..., τέλ. δούλων αὐτοῦ. φ. 2^v γ' [*Ψαλμὸς τῷ Σαλομῶν περὶ δικαίων*], ἀρχ. Ἴνα τί ὑπνοῖς..., τέλ. οὐκ ἐκλείψει ἔτι. φφ. 2^v-3^v δ' [*Διαλογία τοῦ Σαλομῶν τοῖς ἀνθρωπαρέσκοις*], ἀρχ. Ἴνα τί σὺ κάθησαι..., τέλ. Τοὺς ἀγαπῶντάς σε. φφ. 3^v-4 ε' [*Ψαλμὸς Σολομῶν*], ἀρχ. Κύριε ὁ θεὸς..., τέλ. βασιλεὺς ἡμῶν. φ. 4^{r-v} ζ' [*Ἐν ἐλπίδι τῷ Σαλομῶν*], ἀρχ. Μακάριος ἀνὴρ..., τέλ. ἐν ἀληθείᾳ. φ. 4^v ζ' [*Τῷ Σαλομῶν ἐπιστροφῆς*], ἀρχ. Μὴ ἀποσκηνώσης...

τέλ. ἐπηγγείλω αὐτοῖς. φφ. 4^v-6 ἡ' Τῶ Σαλομῶν εἰς νίκος, ἀρχ. Θλίψιν καὶ φωνήν..., τέλ. εἰς τὸν αἰῶνα. φ. 6^{r-v} θ' Τῶ Σαλομῶν εἰς ἔλεγχον. ἀρχ. Ἐν τῷ ἀπαχθῆναι..., τέλ. εἰς τὸν αἰῶνα καὶ ἔτι. φ. 6^v ι' Ὑμνος τῷ Σαλομῶν, ἀρχ. Μακάριος ἀνὴρ..., τέλ. αἰώνιον. φ. 7 ια' Τῶ Σαλομῶν εἰς προσδοκίαν, ἀρχ. Σαλπίαστε ἐν Σιών..., τέλ. εἰς τὸν αἰῶνα καὶ ἔτι. φ. 7^{r-v} ιβ' Τῶ Σαλομῶν ἐν γλώσση παρανόμων, ἀρχ. Κύριε ῥῦσαι..., τέλ. ἐπαγγελίας κυρίου. φ. 7^v ιγ' Τῶ Σαλομῶν παράκλησις τῶν δικαίων, ἀρχ. Δεξιὰ κυρίου..., τέλ. τὸ ἔλεος αὐτοῦ. φ. 8 ιδ' Ὑμνος τῷ Σαλομῶν, ἀρχ. Πιστὸς κύριος..., τέλ. ἐν εὐφροσύνη. φ. 8^{r-v} ιε' Ψαλμὸς Σαλομῶν, ἀρχ. Ἐν τῷ θλίβεσθαί με..., τέλ. εἰς τὸν αἰῶνα χρόνον. φφ. 8^v-9 ις' Ὑμνος τῷ Σαλομῶν εἰς ἀντίληψιν ὁσίοις, ἀρχ. Ἐν τῷ νυστάξει..., τέλ. ὑπὸ κυρίου. φφ. 9-11 ιζ' Ψαλμὸς τῷ Σαλομῶν μετ' ὥδης τῷ βασιλεῖ, ἀρχ. Κύριε σὺ αὐτὸς..., τέλ. εἰς τὸν αἰῶνα καὶ ἔτι. φ. 11^{r-v} ιη' Ψαλμὸς τῷ Σαλομῶν ἐπὶ τοῦ Χριστοῦ κυρίου, ἀρχ. Κύριε τὸ ἔλεός σου..., τέλ. δούλων αὐτοῦ. φ. 11^v Ψαλμοὶ Σολομῶνος ιη' (ἔκδ. H.B. Swete, *The Old Testament in Greek*, Cambridge 1930, τ. 3, σ. 765-787).

A. Τεῦχος 1⁸ καὶ 3 φύλλα. Τὰ φύλλα αὐτὰ ἀποτελοῦν μέρος τοῦ χειρογράφου Λαύρα Θ 70 κατὰ ταύτιση τοῦ Marcel Richard. Στὰ φύλλα 3-11 σώζεται παλαιὰ ἀρίθμηση 296-304. Στὰ φύλλα 1-2 ἡ παλαιὰ ἀρίθμηση (φφ. 294-295) ἔχει ἀποκοπεῖ. Γραφὴ γωνιώδης, ἐπιμελημένη, συρτή. Μελάνι μαῦρο. Ὑπογεγραμμένη συχνὰ δίπλα στὸ φωνῆεν. Ἡ λέξις Ἰσραὴλ συχνὰ βραχυγραφεῖται ἰλη (βλ. φφ. 5^v, 6^{r-v}, κ.έ.). Γραμμένη ἐπιφάνεια: χιλ. 172 × 140. Χαράξεις = Lake I, 2c = Leroy 20C1. Κατάσταση μέτρια, τιφλόβρωτο στὰ περιθώρια. Ἀστάχωτο.

B. Ὁ κώδικας Λαύρα Θ 70 στὸ φ. 285^v φέρει χρονολογικὸ σημεῖωμα: «ἐτελειώθη μηνὶ νοεμβρίῳ ἐ' ἰνδι(κτιῶνος) τεσσαρεσκαίδεκάτῃσι ἔτους ςφξθ'» (= 15 Νοεμβρίου 1060) (βλ. J.M. Olivier, *Diodori Tarsensis, Commentarii in Psalmos*, τ. 1, Louvain 1980, σ. xxi-xxii (Corpus Christianorum Graecorum, Series Graeca 6).

Προέλευση: ἀγορὰ ἀπὸ τὸν Σωφρόνιο Εὐστρατιάδη, 3 Σεπτεμβρίου 1923.

Βιβλιογραφία: A. Rahlfs, *Verzeichnis der griechischen Handschriften des Alten Testaments*, Βερολίνο 1914, σ. 20· Τσελίκας, ἀρ. 4, σ. 18· O. von Gebhardt, «Die Psalmen Solomo's...», *Texte und Untersuchungen* 13, 1895, 2, σ. 29 (Μπ. 5 = L).

5 (Μπ. 7)

αι. 12ος/13ος, περγαμηνή, χιλ. 240 × 185, φφ. 293, στ. 25, ἀκέφ.

ΘΕΟΔΩΡΗΤΟΣ ΕΠΙΣΚΟΠΟΣ ΚΥΡΟΥ

1. φ. 1-292^v ΘΕΟΔΩΡΗΤΟΥ ΕΠΙΣΚΟΠΟΥ ΚΥΡΟΥ: ἴφ. *Εἰς τὰ ἄπορα τῆς θείας Γραφῆς, Εἰς τὴν Γένεσιν, ἀπόσπασμα: ἀ κ έ φ. ὑποδείκνυσι] τὰ ὀρώμενα καὶ*

τόν τούτων ποιητήν... κ ο λ. Ὡσπερ οὖν τὸ σῶμα τὸ ἡμέτερον [οὐσία... (PG 80, 88A12-C5· ἔκδ. N.F. Marcos – A. Saenz-Badillos, *Theodoretī Cyrensis Quaestiones in Octateuchum*, Μαδρίτη 1979, σ. 11₁₋₁₉).

²φφ. 1^ν-189^ν [*Εἰς τὰ ἄπορα τῆς θείας Γραφῆς*], *Εἰς τὴν Γένεσιν - Εἰς τοὺς Κριτὰς* (PG 80, 76...517· ἔκδ. Marcos – Saenz-Badillos, ὁ.π., σ. 3-311· CPG 6200). Πίνακες κεφαλαίων: φφ. 1^ν-3^ν (*Εἰς τὴν Γένεσιν*, κεφ. α'-ρια'. φφ. 66-68^ν *Εἰς τὴν Ἐξοδον*, κεφ. α'-οβ'. φφ. 101-102 *Εἰς τὸ Λευιτικόν*, κεφ. α'-λη'. Τὰ ἀποσπάσματα τῶν Πατέρων ἔχουν παραλειφθεῖ.

³φφ. 190-292^ν *Περὶ προνοίας, λόγοι δέκα* (PG 83, 556-773· CPG 6211).

2. φ. 293 *Συνταγή. Ἀλάτιον κατασκευασθὲν ὑπὸ τοῦ ἀγίου ἀποστόλου Λουκᾶ τοῦ εὐαγγελιστοῦ ἔχον ἐνεργείας ὑποτεταγμένων κεφαλαίων, διὸ καὶ δωδεκάθεον λέγεται, ἄ ρ χ. Ὅρασιν τηρεῖ μέχρι γήρους ἐσχάτου..., τ ἔ λ. ἐμβάπτων ἐν αὐτῷ τὰς τροφὰς πάσας* (βλ. I. Σακκελίω, *Πατμιακὴ Βιβλιοθήκη*, Ἀθήνα 1890, σ. 67).

A. Τεύχη 37⁸ ἀριθμημένα μὲ μελάνι καστανὸ στὴν πρώτη σελίδα ἐπάνω δεξιά. Σώζεται ἢ ἀρίθμηση στὰ τεύχη ιζ', ιη', ιθ', κ[β], κγ', κδ'. Τεύχος κδ⁵ χωρὶς χάσμα. Γραφὴ στρογγυλὴ, ὀρθία, ἔμπειρου γραφέα. Γραμμὴν ἐπιφάνεια: χιλ. 156 × 110. Μελάνι μαῦρο. Ἐρυθρογραφία: ἐπίτιτλα, τίτλοι, ἀρχικά. Ὑπογεγραμμένη συχνὰ κάτω ἀπὸ τὸ φωνῆεν ἢ κάτω καὶ δεξιά ἀπὸ τὸ φωνῆεν. φ. 293 χέρι² σύγχρονο τοῦ γραφέα. Χαραῖξις = Lake I, 25b = Leroy 31C1b. Κατάσταση ἄριστη. Στάχωση 19ου αἰ.

B. φφ. 1, 66 Χέρι 18ου/19ου αἰ., πιθανῶς τοῦ κτήτορα, σημείωσε: «Μισαὴλ μοναχοῦ».

Γ. Σχόλια, προσθήκες, διορθώσεις ἀπὸ διάφορα χέρια σύγχρονα τοῦ γραφέα. φ. 200 Στὸ κάτω περιθώριο, σχόλιο στὸ κείμενο, ἔτ. 1464: «Οὔτε μὴν ἡμεῖς τῶν οὐτως ἐν(αν)τίων τ(ῆς) προνοί(ας) οὔτε ὁσόμεθα Χ(ριστο)ῦ χάρ(ι)τ(ι). Γρηγόριος αὐξδ' μὴν Ἰανν(ου)αρίω ιθ'». φ. 293^ν Στίχοι ἔτ. 1312: «οἱ τῶν δὲ [±7 τ]οῦ [Θεο]δωρ[ήτου] θείαν βίβλον / μέλλητε χερσὶν ταῖς θείαις ταύτην φέρειν / εὐχεσθαι καὶ μοί τῷ παντλίμῳ τάχα / μοναχῷ κὰν πέφυκα ἔκτρομα πάντ(ων) / (καὶ) γὰρ νοῦν ἡμαύρωσα (καὶ) σῶμα χρόνας / τὸν μὲν λογισμοῖς αἰσχροῖς τῷ δὲ ταῖς μίξεις / ταῖς μισαραταῖς Γερμανῶ παρα φύσειν: ἔτους ςωχ».

Προέλευση ἄγνωστη.

Βιβλιογραφία: Τσελίκας, ἀρ. 14, σ. 25.

6 (Μπ. 8)

αί. 14ος, χαρτί, χιλ. 247 × 174, φφ. IV, 310, στ. 26, άκέφ.

ΘΕΟΦΥΛΑΚΤΟΣ ΑΡΧΙΕΠΙΣΚΟΠΟΣ ΒΟΥΛΓΑΡΙΑΣ

1. φ. 2. ΕΥΘΑΛΙΟΥ ΔΙΑΚΟΝΟΥ, *Υπόθεσις πρώτης πρὸς Ῥωμαίους Ἐπιστολῆς, ά κ έ φ. θανάτου] καί ὡσπερ δι' ένὸς άνθρώπου...* (PG 85, 749B9-C3· CPG 3642).

2. φφ. 2-7^v, 1^{r-v}, 8-176^v ΘΕΟΦΥΛΑΚΤΟΥ ΑΡΧΙΕΠΙΣΚΟΠΟΥ ΒΟΥΛΓΑΡΙΑΣ:

¹φφ. 2-7^v, 1^{r-v}, 8-40 *Ἐξήγησις τῆς πρὸς Ῥωμαίους Ἐπιστολῆς* (PG 124, 336 A13 ...560).

²φφ. 40-79 *Ἐξήγησις τῆς πρὸς Κορινθίους πρώτης Ἐπιστολῆς* (PG 124, 560-561A, 564...793).

³φφ. 79-109^v *Ἐξήγησις τῆς πρὸς Κορινθίους δευτέρας Ἐπιστολῆς* (PG 124, 796...952).

⁴φφ. 109^v-129^v *Ἐξήγησις τῆς πρὸς Γαλάτας Ἐπιστολῆς* (PG 124, 952-1032).

⁵φφ. 130-150 *Ἐξήγησις τῆς πρὸς Ἐφεσίους Ἐπιστολῆς* (PG 124, 1032...1137C7).

⁶φφ. 150-162 *Ἐξήγησις τῆς πρὸς Φιλιππησίους Ἐπιστολῆς* (PG 124, 1140...1204).

⁷φφ. 162-176^v *Ἐξήγησις τῆς πρὸς Κολοσσαεῖς Ἐπιστολῆς* (PG 124, 1205...1277).

3. φφ. 176^v-177 [ΕΥΘΑΛΙΟΥ ΔΙΑΚΟΝΟΥ], *Υπόθεσις τῆς πρὸς Θεσσαλονικεῖς πρώτης Ἐπιστολῆς* (PG 85, 769· CPG 3642).

4. φφ. 177-308^v ΘΕΟΦΥΛΑΚΤΟΥ ΑΡΧΙΕΠΙΣΚΟΠΟΥ ΒΟΥΛΓΑΡΙΑΣ:

¹φφ. 177-187 *Ἐξήγησις τῆς πρὸς Θεσσαλονικεῖς πρώτης Ἐπιστολῆς* (PG 124, 1280...1325).

²φφ. 187-193 *Ἐξήγησις τῆς πρὸς Θεσσαλονικεῖς δευτέρας Ἐπιστολῆς* (PG 124, 1328...1357).

³φφ. 193-208 *Ἐξήγησις τῆς πρὸς Τιμόθεον πρώτης Ἐπιστολῆς* (PG 125, 9...88).

⁴φφ. 208-217^v *Ἐξήγησις τῆς πρὸς Τιμόθεον δευτέρας Ἐπιστολῆς* (PG 125, 88 ...140).

⁵φφ. 217^v-224 *Ἐξήγησις τῆς πρὸς Τίτον Ἐπιστολῆς* (PG 125, 141...172).

⁶φφ. 224-226^v *Ἐξήγησις τῆς πρὸς Φιλήμονα Ἐπιστολῆς* (PG 125, 172...184).

⁷φφ. 226^v-308^v *Ἐξήγησις τῆς πρὸς Ἐβραίους Ἐπιστολῆς* (PG 125, 185...404).

Α. Τεύχη 39⁸ χωρίς ἀρίθμηση. Τεύχη 1⁷, 15⁷, 39⁵ χωρίς χάσματα. Ἡ σειρά τῶν φύλλων: 2-7^v, 1^{r-v}, 8-310. φφ. I, III-IV, 309-310 Λευκά, παράφυλλα. Γραφή συρτή, ἄνετη. Μελάνι καστανό. Γραμμένη ἐπιφάνεια: χιλ. 200 × 123. Ἐρυθρογραφία: τὸ κείμενο τῶν ἐπιστολῶν, τίτλοι, σχόλια καὶ προσθήκες, ἡμέρες ἀνάγνωσης τῶν περικοπῶν, «τέλος», καὶ κάποτε «ἀρχή». Τὰ σχόλια, τὰ ὁποῖα στὸ χειρόγραφο βρίσκονται στὸ περιθώριο, στὴν Πατρολογία ἔχουν ἐκδοθεῖ μέσα στὸ κείμενο. Ὑδατόσημα: coupe (κύπελλο) βλ. Hr. coupe 3 (15ος/16ος αἰ.)· lettres assemblées (σύμπλεγμα γραμμάτων) Ν Ο ἀταύτιστα. Κατάσταση καλή. Στὰ περιθώρια τιλφόβρωτο. Στάχωση 200ῦ αἰ.

Γ. Τὸ παράφυλλο Π^{r-v} εἶναι μισὸ φύλλο ἀπὸ χειρόγραφο 17ου/18ου αἰ. δίστηλο. Μελάνι μαῦρο: φφ. II, Π^v ΚΛΗΜΕΝΤΟΣ ΡΩΜΗΣ (ΨΕΥΔΟ-), Ἐπιτομή, ἀπόσπασμα: φ. II ἄ κ έ φ. τοὺς δαιμονωντας] καὶ νόσοις τισὶ κατελιημμένους αὐτῷ προσφέρουσθαι· προσενηθεῖσι... χρῆ σωφρο[νεῖν... καθαίρων, πρὸς] ἀνθρώπων ἔπαινον ἀφορῶν τοῦτο ποιεῖ, παρὰ δὲ τῷ θεῷ... κ ο λ. καὶ τοῦ υἱοῦ [καὶ τοῦ ἀγίου πνεύματος... φ. Π^v ἄ κ έ φ. ἀρμονίας] συλλαλήσας τῷ ἐπισκόπῳ... ἀπήραμεν [εἰς Ἀνταράδον... πρὰ]ττειν, διὰ τὸ ὑπὸ σοῦ προστετάχθαι... κ ο λ. οὐκ ἀντιλέγομεν. Ταῦτα [εἰπόντες... (PG 2, 517C11-D4, 520A7-A13, 520B11-C4, 520D3-D9· BHG 345· CPG 1015(7)).

Προέλευση ἄγνωστη.

Βιβλιογραφία: Aland, *Materialien*, ἀρ. 2659 pk., σ. 25· Τσελικας, ἀρ. 23, σ. 32.

7 (Μπ. 10)

αἰ. 10ος, περγαμνή, χιλ. 255 × 164, φφ. 263, στ. 31, ἀκέφ. κολ.

ΓΡΗΓΟΡΙΟΣ ΝΥΣΣΗΣ, ΙΩΑΝΝΗΣ ΧΡΥΣΟΣΤΟΜΟΣ

1. φφ. 1-236^v ΓΡΗΓΟΡΙΟΥ ΝΥΣΣΗΣ: 1φφ. 1-29 *Εἰς τοὺς Μακαρισμούς, ὁμιλία δ'-η'*, ἄ κ έ φ. διὰ τοῦ πρὸς τοὺς λίθους βλέπειν ἀντὶ τῆς νενομισμένης... φ. 15^v κ ο λ. τῷ γὰρ ἀγαθῷ [ὅμοιον, ἀγαθὸν... φ. 16 ἄ κ έ φ. τεθλιμ]μένην καὶ διὰ στενοῦ... (PG 44, 1240B2-1272B3, 1273B5-1301· CPG 3161).

2φφ. 29-63^v *Εἰς τὴν Προσευχὴν* (PG 44, 1120-1193· CPG 3160): φφ. 29-36^v *Πρόλογος εἰς τὸ Πάτερ ἡμῶν, ὁμιλία α'*. φφ. 37-42 *Πάτερ ἡμῶν ὁ ἐν τοῖς οὐρανοῖς, ὁμιλία β'*. φφ. 42^v-48 *Ἄγιασθήτω τὸ ὄνομά σου, ἐλθέτω ἡ βασιλεία σου, ὁμιλία γ'*. φφ. 48-56 *Γενηθήτω τὸ θέλημά σου, ὁμιλία δ'*. φφ. 56-63^v *Ἄφες ἡμῖν τὰ ὀφειλόμενα... ὀφειλέταις ἡμῶν, ὁμιλία ε'*.

3φφ. 63^v-109 *Περὶ παρθενίας (μὲ πῖνακα κεφαλαίων)* (PG 46, 317-416· ἔκδ. J.P. Cavnos, *Gregorii Nysseni opera VIII, I. Opera ascetica*, Leiden 1952, σ. 247-343·

ἔκδ. M. Aubineau, *Grégoire de Nysse, Traité de la virginité*, Sources Chrétiennes 119, Παρίσι 1966, σ. 246-560· CPG 3165).

⁴φφ. 109-130 *Εἰς τὸν βίον τῆς ὁσίας Μακρίνης* (PG 46, 960-1000· ἔκδ. P. Maraval, *Grégoire de Nysse, Vie de Sainte Macrine*, Sources Chrétiennes 178, Παρίσι 1971, σ. 136-266· ἔκδ. V. Woods Callahan, *Gregorii Nyssemi opera VIII, I. Opera ascetica*, Leiden 1952, σ. 370-414· BHG^a 1012· CPG 3166).

⁵φφ. 130-147 *Πρὸς Ὀλύμπιον ἀσκητὴν...* (PG 46, 252-285· ἔκδ. W. Jaeger, *Gregorii Nyssemi opera VIII, I. Opera ascetica*, Leiden 1952, σ. 173-214· CPG 3164).

⁶φφ. 147-195 *Λόγος κατηχητικός*, τέλ. αἰωνίαν ἀντίδοσιν (PG 45, 9-105B3· CPG 3150).

⁷φφ. 195-226 *Ἀπολογία περὶ τῆς ἑξαήμερου* (PG 44, 61-124· CPG 3153).

⁸φφ. 226^v-236^v *Λόγος περὶ θεότητος υἱοῦ καὶ πνεύματος καὶ εἰς τὸν Ἀβραάμ* (PG 46, 553-576· CPG 3192).

2. φφ. 236^v-263^v *ΙΩΑΝΝΟΥ ΧΡΥΣΟΣΤΟΜΟΥ, Εἰς τὸν μακάριον Βαβύλαν καὶ κατὰ [Ἰουλιανοῦ καὶ] Ἑλλήνων*, κολ. εὔρέ σου μᾶλλον [συσικιάσαι τὴν ἡτταν... (PG 50, 533-558,· BHG 208· CPG 4348).

A. Τεύχη 33⁸ ἀριθμημένα [δ']-λς' στὴν πρώτη σελίδα κάτω ἀριστερά. Τεῦχος ε⁷. Χάσμα μετὰ ἀπὸ φ. 15^v (1 φ.). Γραφὴ ἄνετη ἔμπειρου γραφέα, ἐλαφρὰ δεξιοκλινής, συχνὰ στὴ γραμμὴ. Μελάνι καστανό. Σχόλια καὶ προσθήκες στὸ περιθώριο χέρι¹ τοῦ γραφέα. Ἡ ὑπογεγραμμένη δίπλα στὸ φωνῆεν. Γραμμὴ ἐπιφάνεια: χιλ. 190 × 115. Χαράξεις = Lake I, 2c = Leroy 20C1. Κατάσταση ἄριστη. Τὰ φφ. 1, 263 εἶναι κατεστραμμένα, ἀλλὰ μπορεῖ κανεὶς νὰ διαγνώσει τὸ κείμενο. Στάχωση 200ῦ αἰ.

Γ. φ. 1 Σπαράγματα ἀπὸ χειρόγραφο 15ου αἰ. κολλημένα στὴν σελίδα αὐτὴ ἀπὸ τὴν ὠδὴ δ' κάποιου κανόνα.

Σχόλια, συμπληρώσεις καὶ διορθώσεις στὸ περιθώριο ἀπὸ διάφορα χέρια 15ου, 16ου καὶ 17ου αἰ.

Προέλευση ἄγνωστη.

Βιβλιογραφία: M. Aubineau, *Grégoire de Nysse, Traité de la virginité*, ὁ.π., σ. 222-223, 244 κ.έ. (Μπ. 10 = B)· P. Maraval, *Grégoire de Nysse, Vie de Sainte Macrine*, ὁ.π., σ. 127, 133 (Μπ. 10 = B)· Τσελίκας, ἄρ. 2, σ. 16-17.

8 (Μπ. 11)

αι. 16ος, χαρτί, χιλ. 299 × 209, φφ. Π, 124, στ. 32

ΠΡΟΧΟΡΟΣ ΚΥΔΩΝΗΣ,
ΙΩΑΝΝΗΣ Σ΄ ΚΑΝΤΑΚΟΥΖΗΝΟΣ

1. φφ. 1-11 ΠΡΟΧΟΡΟΥ ΚΥΔΩΝΗ, [Περὶ οὐσίας καὶ ἐνεργείας, βιβλ. ζ΄, περὶ τοῦ φωτὸς], Προοίμιον εἰς τὸ περὶ τοῦ φωτὸς ζήτημα Προχόρου τοῦ Κυδώνη, ἀρχ. Περὶ μὲν οὖν τῶν τῆς ἐνεργείας τοῦ θεοῦ εἰδῶν..., τέλ. τὴν ἀλήθειαν θεοῦ συναιρουμένην συστήσομεν. Ὅτι τὸ ἐν τῷ Θαβωρίῳ φῶς κτιστόν, ἀρχ. Ζητητέον τοίνυν πότερον..., τέλ. ὥσπερ ὁ θεὸς πάντων τῶν κτισμάτων (ἔκδ. M. Candal, «El libro VI de Procoro Cidonio (Sobre la luz taborica)», *Orientalia Christiana Periodica* 20, Ρώμη 1954, 258-262₁₉, 284₂₅-296₄, 262₂₀-284₂₄; βλ. G. Mercati, «Notizie di Procoro...», *Studi et Testi* 56 (1931), 6-7, 13-14; βλ. Α. Παπαδόπουλος-Κεραμεύς, *Ἱεροσολυμιτικὴ Βιβλιοθήκη*, τ. 4, Πετροῦπολη 1899/Βρυξέλλες 1963, σ. 115; βλ. Vat. gr. 673. φφ. 1-19).

2. φφ. 12-59^v ΙΩΑΝΝΟΥ Σ΄ ΚΑΝΤΑΚΟΥΖΗΝΟΥ, Ἀντιρρητικὰ [I] κατὰ τοῦ Προχόρου τοῦ Κυδώνη γράφαντος κατὰ τοῦ ἐν τῷ Θαβωρίῳ λάμψαντος φωτὸς ἐν τῷ προσώπῳ τοῦ κυρίου ἡμῶν Ἰησοῦ Χριστοῦ καὶ κτίσμα τοῦτο καλοῦντος (ἔκδ. E. Voordeckers – F. Tinnefeld, *Johannis Cantacuzeni Refutationes duae Prochori Cydonii et Disputatio cum Paulo Patriarcha Latino Epistulis septem tradita*, Corpus Christianorum 16, Brepols/Turnhout 1987, σ. 3-105):

φφ. 12-13 Πρόλογος, ἀρχ. Λόγοι ἀνόμων ὑπερδυνάμωσαν ἡμᾶς..., τέλ. Εἴθε ἱκανότης ἡμῖν ἐκ θεοῦ δωρηθείη (ἔκδ. Voordeckers – Tinnefeld, *ὁ.π.*, σ. 3-5).

φ. 14 [ΠΡΟΧΟΡΟΥ ΚΥΔΩΝΗ], Προοίμιον, ἀρχ. Περὶ μὲν οὖν τῶν τῆς ἐνεργείας..., τέλ. τὴν ἀλήθειαν θεοῦ συναιρουμένην συστήσομεν (ἔκδ. Voordeckers – Tinnefeld, *ὁ.π.*, σ. 6).

φ. 14^{r-v} Ἴδου καὶ τὸ ἕτερον ὃ προεῖπε προοίμιον, ἀρχ. Τοὺς περὶ οὐσίας καὶ ἐνεργείας διαλεχθέντας..., τέλ. τὸν πόνον ἄχρηστον τὸ παράπαν ἀποφήναντος. Ἐχει δὲ οὕτως (ἔκδ. Voordeckers – Tinnefeld, *ὁ.π.*, σ. 6-7).

φφ. 14^v-59^v [ΙΩΑΝΝΟΥ Σ΄ ΚΑΝΤΑΚΟΥΖΗΝΟΥ, Ἀντιρρητικὰ I], ἀρχ. Θαυμάζειν ἐπιεικῶς ἔπεισί μοι, πῶς ὁ τὴν ἀπλανῆ τρίβον..., τέλ. πόσῳ μᾶλλον ὃ τοῦ ἡλίου ποιητῆς τε καὶ κύριος. Αναφέρονται: Γρηγόριος Νύσσης, Θωμᾶς Ἀκυϊνάτης, Βαρνάβας, Διονύσιος Ἀρεοπαγίτης, Ἰωάννης Χρυσόστομος, Κύριλλος Ἀλεξανδρείας, Ἰουστίνος, Αὐγουστίνος, Βασίλειος Καισαρείας, Θεόδωρος Γραπτός, Γρηγόριος Ναζιανζηνός, Ἀθανάσιος Ἀλεξανδρείας, Ἀνδρέας Κρήτης, Ἰωάννης Δαμασκηνός καὶ ἄλλοι (ἔκδ. Voordeckers – Tinnefeld, *ὁ.π.*, σ. 7-105).

3. φφ. 60-87^v ΙΩΑΝΝΟΥ Ϛ' ΚΑΝΤΑΚΟΥΖΗΝΟΥ, [Ἀντιρρητικά II], Τοῦ αὐτοῦ ἱερομονάχου Προχόρου προάγοντος ῥητὰ θεολόγων ἀγίων ὡς δῆθεν φάσκοντα ὅτι τὸ αὐτὸ ἐστὶν οὐσία καὶ ἐνέργεια ἐπὶ θεοῦ, ἅτινα καὶ ἀντιλέγων βασιλεὺς ὁ Καντακουζηνὸς δείκνυσιν ὅτι οἱ μὲν ἄγιοι ὀρθῶς καὶ ἀληθῶς θεολογοῦσιν, ὁ δὲ καὶ οἱ μετ' αὐτοῦ ἀλλὰ δὴ καὶ οἱ πρὸ τούτου αὐτοῦ διδάσκαλοι βλασφημῶς τὰ τῶν θεολόγων ῥητὰ ἐξελάβοντο (ἔκδ. Voordeckers – Tinnefeld, ὁ.π., σ. 109-172):

φφ. 60-62 [ΠΡΟΧΟΡΟΥ ΚΥΔΩΝΗ], Ἀποσπάσματα: α' Ὅτι ἡ γέννησις ἐνέργεια οὐσα, ἔστιν αὐθυπόστατος... ἐν τῇ οὐσίᾳ τὸ ὑφ'εστάναι ἔχει, ἀλλ' ἄτοπον. ἰδ' Ὅτι δὲ ἀνάπαλιν δόξα ἦν τῶν Ἀρειανῶν... ἀλλὰ ἄλλως γεννᾶ καὶ ἄλλως κτίζει (ἔκδ. Voordeckers – Tinnefeld, ὁ.π., σ. 109-112).

φφ. 62-87^v Τοῦ βασιλέως, ἀρχ. Ὅλωσ μὲν οὐκ ἔδει, ὃ οὗτος, ἀπολογήσασθαί με..., τ' ἐλ. εἰ δ' οὖν καὶ οὕτω δόξα αὐτῷ, ὅς καὶ δώῃ πᾶσιν ἡμῖν σωτηρίαν τρόποις οἷς οἶδε μόνος αὐτός. Ἀναφέρονται: Γρηγόριος Ναζιανζηνός, Ἰωάννης Χρυσόστομος, Πρακτικὰ Συνόδων, Ἰωάννης Δαμασκηνός, Διονύσιος Ἀρεοπαγίτης, Μάξιμος Ὁμολογητής, Ἀθανάσιος Ἀλεξανδρείας, Κύριλλος Ἀλεξανδρείας, Ἰουστίνος, Ἰερόθεος (ἔκδ. Voordeckers – Tinnefeld, ὁ.π., σ. 112-172).

4. φ. 89 Προοίμιον, ποῦ ἀφορᾶ τὴν ἐπόμενη ἐπιστολὴ τοῦ Ἰωάννου Ϛ' Καντακουζηνοῦ, ἀρχ. Ἔτους ἐνεστηκότος ἐβδόμου καὶ ἐβδομηκοστοῦ ἐπὶ τοῖς ὀκτακοσίοις καὶ ἐξακισχιλίοις ἦκεν ἐξ Ἰταλίας..., τ' ἐλ. περὶ πάντων ἀποδεικνῶσαι τῶν ζητουμένων κεφαλαίων ἐφεξῆς (ἔκδ. Voordeckers – Tinnefeld, ὁ.π., σ. 175).

5. φφ. 89-122^v ΙΩΑΝΝΟΥ Ϛ' ΚΑΝΤΑΚΟΥΖΗΝΟΥ, Τῷ τιμωτάτῳ καὶ αἰδεσιμωτάτῳ ἀρχιερεῖ κυρῷ Παύλῳ, ἀρχ. Εἰρήνης οὐδὲν χρησιμώτερον οὐδὲ ἀναγκαϊότερον ἐν τῷ βίῳ..., τ' ἐλ. εὐρήσουσιν ἡμᾶς οὐδὲν καινοτομοῦντας (ἐπιχειρήματα Παύλου καὶ Καντακουζηνοῦ μὲ τούς τίτλους Τοῦ ἀρχιερέως πρὸς τὸν βασιλέα, Τοῦ βασιλέως πρὸς τὸν ἀρχιερέα) (ἔκδ. Voordeckers – Tinnefeld, ὁ.π., σ. 176-239).

Α. Τεύχη 15⁸ ἀριθμημένα κάτω στῆ μέση. Ἡ ἀρίθμηση σώζεται μόνο στα τεύχη ε', Ϛ', καὶ η'. Τεῦχος [ιε']¹⁰. Λευκά: φφ. I-I^v (παράφυλλα), 11^v, 13^v, 88^{r-v}, 123-124^v (παράφυλλα). Γραφὴ στρογγυλὴ, ὀρθία, ἐπιμελημένη. Μελάνι μαῦρο. Γραμμὴ ἐπιφάνεια: χιλ. 210 × 142. Ἐρυθρογραφία: τίτλοι, ἀρχικά, ἀρίθμηση κεφαλαίων. Ὑδατόσημα: ancre (ἄγκυρα), βλ. Β 481 (1510-14), 489 (1505-1508), 544 (1532), 577 (1508), 589 (1519), βλ. Hr. ancre 31, 32 (1561, 1505). Κατάσταση ἄριστη. Στάχωση 20οῦ αἰ.

Γ. φφ. 15^v, 60^v, 79, 96 Σχόλια καὶ συμπληρώσεις ἀπὸ χέρι 18ου/19ου αἰ.
φ. 82 Συμπλήρωση τοῦ κειμένου ἀπὸ τὸ χέρι τοῦ γραφέα.

Προέλευση ἄγνωστη.

9 (Μπ. 14)

αί. 11ος, περγαμηνή, χιλ. 96 × 80, φφ. 189, στ. 15, κολ.

Ψαλμοὶ καὶ ᾠδαὶ

1. φφ. 1-170^v Ψαλμοὶ α'-κ', λ'-μη', οζ'-ρν': φ. 40^v κολ. τοὺς πόδας μου [ἐπί-βλεψον... (24, 15). φ. 41 ἀκέφ. τοῦ προσώπου σου] ἀπὸ ταραχῆς ἀνθρώπων... (30, 21). φ. 45^v κολ. ἐπὶ δικαίους [καὶ ὄτα... (33, 16). φ. 46 ἀκέφ. σάκκων] καὶ ἐταπεινούν ἐν νηστεία... (34, 13). φ. 69^v κολ. τῆς ψυχῆς αὐτοῦ [καὶ ἐκόπασεν... (48, 9). φ. 70 ἀκέφ. τῆ ἀκριδί] καὶ ἀπέκτεινεν... (77, 47) (ἔκδ. A. Rahlfs, *Psalmi cum Odis*, Göttingen 1931/1967, σ. 81...340).

2. φφ. 171-189^v ᾠδαὶ α'-θ': φφ. 171-173 ᾠδὴ α' Μωϋσέως ἐν τῇ Ἐξόδῳ (Ἐξ. 15, 1-19). φφ. 173-178 ᾠδὴ β' Μωϋσέως ἐν τῷ Δευτερονομίῳ (Δευτ. 32, 1-43). φφ. 178-179 ᾠδὴ γ' Προσευχὴ Ἄννης μητρὸς Σαμουὴλ (Α' Βασ. 2, 1-10). φφ. 179-181^v ᾠδὴ δ' Προσευχὴ Ἀμβακούμ τοῦ προφήτου (Αμβ. 3, 2-19). φφ. 181^v-183 ᾠδὴ ε' Προσευχὴ Ἡσαίου τοῦ προφήτου (Ἡσ. 26, 9-19). φ. 183 ᾠδὴ ζ' Προσευχὴ Ἰωνᾶ τοῦ προφήτου (Ἰων. 2, 3-10). φφ. 183^v-187 ᾠδὴ ζ' Προσευχὴ τῶν ἁγίων τριῶν παιδῶν καὶ ὕμνος (Δαν. 3, 26-56). φφ. 187^v-188 ᾠδὴ η' Ὑμνος τῶν ἁγίων τριῶν παιδῶν (ἀπὸ τὴν ἔκδ. Δαν. 3, 57...88 συντομότερο) καὶ συνεχίζει: Εὐλογεῖτε ἀπόστολοι, προφήται καὶ μάρτυρες κυρίου τὸν κύριον. Εὐλογοῦμεν πατέρα καὶ υἱὸν καὶ ἅγιον πνεῦμα τὸν κύριον καὶ νῦν καὶ ἀεὶ καὶ εἰς τοὺς αἰῶνας τῶν αἰώνων. φφ. 188^v-189 ᾠδὴ θ' ᾠδὴ τῆς θεοτόκου ἐκ τοῦ κατὰ Λουκᾶν Εὐαγγελίου (Λουκ. 1, 46-55). φ. 189^{r-v} Προσευχὴ Ζαχαρίου πατρὸς τοῦ Προδρόμου, κολ. τοῦ δοῦνα γνῶσιν σωτηρίας τῷ [λαῶ... (Λουκ. 1, 68-77) (ἔκδ. Rahlfs, *δ.π.*, σ. 341-359).

A. Τεύχη 24⁸ χωρὶς ἀρίθμηση. Τεῦχος 6⁶. Χάσματα μετὰ ἀπὸ φφ. 40^v (8 φφ.), 45^v (2 φφ.), 69^v (32 φφ.). Γραφὴ στρογγυλή, δεξιοκλινῆς, ἐπιμελημένη. Μελάνι καστανό. Γραμμένῃ ἐπιφάνεια: χιλ. 71 × 50. Χέρι¹ φφ. 1-149^v, 157^v-189^v. Χέρι² φφ. 150, 151, 152, 153-154^v, 155^v-157. Χέρι³ φφ. 150^v, 151^v, 152^v, 155. Πιθανῶς τὸ χέρι² ξαναπέρασε μὲ μελάνι τὰ σβησμένα τμήματα τοῦ κειμένου καὶ πρόσθεσε ἢ συμπλήρωσε παραλείψεις. Ἐρυθρογραφία: τίτλοι, ἀρχικά, ἐνδείξεις μέσα στὸ κείμενο καὶ στὸ περιθώριο, ἐπίτιτλο γραμμικό. Χαράξεις = Lake I, 2e = Leroy 20A1. Κατάσταση: κατεστραμμένο στὴν ἀκρὴ τῶν φύλλων. Στάχωση σύγχρονη τοῦ χειρογράφου, ξύλινες πινακίδες μὲ δερμάτινη ἐπέκδυση. Σῶζονται οἱ τρύπες τῶν γόμφων καὶ τοῦ κλεισίματος.

Γ. φ. 170^v Σημείωμα τοῦ γραφέα: «Τῷ σύντελεστῇ τῶν καλῶν θε(ε)ῶ χάρις».

Στὴν ἐπάνω πινακίδα κατὰ τὴ στάχωση ἔχει κολληθεῖ ἀπόσπασμα περγαμηνῆς ἀπὸ λατινικὸ ἔγγραφο. Στὴν ἴδια πινακίδα μεταγενέστερο χέρι ἔγραψε κανόνες τονισμοῦ.

Προέλευση ἄγνωστη.

10 (Μπ. 16)

αί. 16ος, χαρτί, χιλ. 200 × 146, φφ. III, 101, στ. 15

Οί τρεῖς λειτουργίες

φφ. 1-32^v ΙΩΑΝΝΟΥ ΧΡΥΣΟΣΤΟΜΟΥ, *Ἡ θεία λειτουργία* (CPG 4686).

φφ. 33-76 ΒΑΣΙΛΕΙΟΥ ΤΟΥ ΜΕΓΑΛΟΥ, *Ἡ θεία λειτουργία* (CPG 2905).

φφ. 81-97^v *Ἡ θεία λειτουργία τῶν προηγιασμένων.*

Α. Τεύχη 13^s χωρὶς ἀρίθμηση. Τεύχος 13⁴. Λευκά: φφ. 76^v, 77-80^v, 98-99^v, I-III (παράφυλλα), 100-101 (παράφυλλα). Γραφή στρογγυλή, ὄρθια, εὐμεγέθης. Μελάνι μαῦρο ξέθωρο. Ἐρυθρογραφία: τίτλοι, ἀρχικά. Ἐπίτιτλα μὲ φυτική διακόσμηση. Ὑδατόσημα: ancre (ἄγκυρα), βλ. Β 567 (1588), 568 (1591-3)· lettres (γράμματα) I Β, βλ. Β 8039 (1570-4). Κατάσταση ἄριστη. Στάχωση νεωτερική, χαρτόνι ντυμένο μὲ δέρμα, διακόσμηση ἐγχάρακτη, χρυσή.

Γ. φ. 97^v Χέρι² μεταγενέστερο ἄτεχνο σημείωσε: «εἶτα ἐξερχε(αι) ο ιερε(ὺς) (καὶ) στὰς ἐν τῷ συνθηεὶ τόπῳ διδῶσι το ἀντιδερον (καὶ) μετὰ τοῦτο ποιεὶ ἀπόλυσιν».

Προέλευση ἄγνωστη.

11 (Μπ. 19)

αί. 16ος, 18ος, χαρτί, χιλ. 205 × 150, 206 × 153, 192 × 147, 200 × 150, 205 × 144, φφ. 428

ΝΙΚΟΛΑΟΣ ΣΚΑΡΛΑΤΟΣ ΚΑΡΑΤΖΑΣ,
ΓΕΩΡΓΙΟΣ ΦΡΑΝΤΖΗΣ, ΓΕΝΝΑΔΙΟΣ ΣΧΟΛΑΡΙΟΣ,
ΙΩΣΗΦ ΒΡΥΕΝΝΙΟΣ, ΔΟΥΚΑΣ ΚΑΤΑΒΟΛΑΝΟΣ,
ΜΑΡΚΟΣ ΕΥΓΕΝΙΚΟΣ κ.ἄ.

1. φφ. 1-4^v [ΝΙΚΟΛΑΟΥ ΣΚΑΡΛΑΤΟΥ ΚΑΡΑΤΖΑ]:

Ἱφφ. 1-2 *Περὶ τοῦ συγγραφέως. Ἐκ τῆς ἐκκλησιαστικῆς ἱστορίας Μελετίου τοῦ Ἀθηνῶν, βιβλ. ιε', ἀρχ. Γεώργιος ὁ Φραντζῆς ὁ πρωτοβεστιάριτης ὡς αὐτὸς μαρτυρεῖ..., τ ἐ λ. περὶ ἀλώσεως τῆς Κωνσταντινουπόλεως τῇ προτροπῇ τῶν Κερκυραίων. Ἀποσημειώσεις ἐκ τῆς ἱστορίας τοῦ αὐτοῦ, ἀρχ. Ἐπὶ τῆς βασιλείας λοιπὸν τοῦδε τοῦ αὐτοκράτορος κὺρ Μανουήλ..., τ ἐ λ. τῆ δὲ κς'*

τοῦ Ἰουλίου μηνός, τῷ ς' ἔπει, περιέπεσα ἐν τοσαύτῃ ἀσθενείᾳ, ὥστε καὶ ἐγεγόνειν τέλειος μοναχὸς τοῦ μεγάλου σχήματος μὴ ἐννοήσας τὸ τυχόν.

²φφ. 2^v-4^v Πίναξ τοῦ παρόντος χρονολογικοῦ (τοῦ Γεωργίου Φραντζῆ), κεφ. α' Περὶ τῶν αἰτιῶν τῶν Παλαιολόγων βασιλείας... κεφ. κγ' (χωρὶς τίτλο).

2. φφ. 6-145^v, 155-229^v ΓΕΩΡΓΙΟΥ ΦΡΑΝΤΖΗ, Χρονικὸν (χωρὶς πρόλογο καὶ ἐπίλογο), ἀ ρ χ. [Ο] τῆς ἀρχῆς ἐπιβήτωρ Ἀλέξιος Ἄγγελος ὁ Κομνηνός..., τ ἐ λ. οὔτε κατὰ τῆς ἀγίας Μαύρας ἦλθεν, ἀλλ' ὑπέστρεψεν ἄπρακτος (ἐκδ. Imm. Bekker, *Georgius Phrantzes, Ioannes Cananus, Ioannes Anagnostes*, Βόννη 1838, σ. 6-452₂₀; ἐκδ. J.B. Papadopoulos, *Georgii Phranzae Chronicon*, Λιψία 1935/1954, σ. xiv, 9-201 (βιβλ. Α'-Β'): φ. 145 Τὸ Χρονικὸν τοῦ Φραντζῆ μετὰ ἀπό: ἵνα συγκαθίσῃ μετ' αὐτοῦ καὶ ἀριστήσαι καὶ ὀμιλῆσαι (ἐκδ. Bekker, *ὁ.π.*, σ. 306₁₄) συνεχίζει: καὶ πολλὰ ἐπυθάνετο περὶ τῆς πίστεως τοῦ Χριστοῦ ἃ καταλεπτῶς διηγησόμεθα, πῶς ὁ πατριάρχης ἐν συνόψει τὴν τῆς πίστεως ὁμολογίαν ἐν κεφαλαίῳ αὐτῷ διεσάφησεν, ἤγγουν τὸ ἐπίτευγμα οὕτως ἔχει (ἐκδ. Bekker, *ὁ.π.*, σ. 306, κριτικὸ ὑπόμνημα).

3. φφ. 145^v-155 ΓΕΝΝΑΔΙΟΥ ΣΧΟΛΑΡΙΟΥ ΠΑΤΡ. ΚΩΝΣΤΑΝΤΙΝΟΥΠΟΛΕΩΣ, Ὅμιλοι ῥηθεῖσαι περὶ τῆς ὀρθῆς καὶ ἀμωμήτου πίστεως τῶν χριστιανῶν, ἐρωτηθεὶς παρὰ τοῦ ἀμηνῶ σουλτάνου Μεχμέτη, ἀ ρ χ. Ὁ ἀμηνῶς εἶπε τάδε. Τί πιστεύετε ὑμεῖς οἱ χριστιανοί; Ἀποκριθεὶς ὁ πατριάρχης..., τ ἐ λ. ταμὰν ὀλατὶ (PG 160, 333-352; ἐκδ. L. Petit – X.A. Sideridès – M. Jugie, *Oeuvres complètes de Gennade Scholarios*, Παρίσι 1930, τ. 3, σ. 453-458).

4. φφ. 230-231 ΙΩΣΗΦ ΒΡΥΕΝΝΙΟΥ, [Δημηγορία περὶ τοῦ τῆς πόλεως ἀνακτίσματος], Περιγραφή τῆς Μεγαλοπόλεως, ἀπόσπασμα: ἀ ρ χ. Ἡ Μεγαλόπολις αὕτη καὶ πόλις πασῶν τῶν ὑπὸ τὸν ἥλιον πόλεων..., τ ἐ λ. ἄδυτα πέπηγεν ἄστρα καὶ τὸ καλὸν ὑπερλάμποντα τῶν σεβασμίων μονῶν καὶ τῶν ναῶν ἢ πληθὺς, τοιαύτη ἡμῖν ἢ πόλις (ἐκδ. E. Βούλγαρις, *Ἰωσήφ μοναχοῦ τοῦ Βρυεννίου. Τὰ εὐρεθέντα*, Λιψία 1768, τ. 2, σ. 273₂₁-276₂₅).

5. 231^v-232 Περὶ ματαιότητος ἐκ τῶν τοῦ Βασιλείου παρὰ Βρυεννίῳ, ἀ ρ χ. Τὰ τερπνὰ ἡμῖν, ὧ ἄνθρωποι, τοῖς λυπηροῖς ἀναμέμικται..., τ ἐ λ. βλέπε πῶς πλείεις, μὴ ὑπεξώκειλον ποίησης τὸ σκάφος ἢ τῷ ἐξ ἀδικιῶν πλούτῳ ἢ τῷ ἐκ τῶν παθῶν φόρτῳ (βλ. PG 31, 541B6...544C-549A).

6. φ. 232 Γνωμικὰ ἔξι: 1) Τάφος καὶ φθορὰ καὶ κόνις τὸ τῆς βιωτικῆς εὐημερίας συμπέρασμα. 2) Ἀπουσία ποιμένος πρόφασιν ἐφόδου τοῖς λύκοις κατὰ τῆς ἀγέλης παρέχει. 3) Οὐδὲ γὰρ ὄλως μυστήριον τὸ εἰς δημῶδη καὶ εἰκαίαν ἀκοὴν ἔκφορον. 4) Ὁ ἀναλώσας τὰ παρόντα πρὸς ἃ μὴ δεῖ οὐκ εὐπορήσει τῶν

ἀπόντων πρὸς ἃ γε δεῖ. 5) Ὁ δ' ἐπιχαιρέκακος τοσοῦτον ἀπέχει τοῦ λυπεῖσθαι ὥστε καὶ χαίρειν. 6) Ὅποσα ἀγνοίᾳ πράττουσιν ἄνθρωποι, πάντα ἐγὼ ταῦτα ἀκούσια εἶναι νομίζω.

7. φφ. 233-260^v [ΝΙΚΟΛΑΟΥ ΣΚΑΡΛΑΤΟΥ ΚΑΡΑΤΖΑ], Συλλογὴ κειμένων ποῦ ἀναφέρονται στὴ σύνοδο τῆς Φλωρεντίας:

φ. 233 *Ἱστορικὸν τῆς ἐν Φλωρεντία συνόδου· περὶ τε τοῦ πάπα Εὐγενίου καὶ τῶν λογάδων Γραικῶν καὶ Λατίνων καὶ τῶν δυστήνων Παλαιολόγων καὶ τῶν μετ' αὐτὴν τὴν σύνοδον καὶ ἄλωσιν τῆς Κωνσταντινουπόλεως πατριαρχῶν· ἐν ᾧ περιέχονται συγγραφεῖς οἱ ὑποτεταγμένοι: Σιλβέστρου τοῦ Συροπούλου Ἀπομνημονεύματα, Γενναδίου τοῦ Σχολαρίου Πρακτικά, Μάρκου τοῦ Εὐγενικοῦ Δήλωσις τῆς συνόδου, Ἀωνύμου Ἐνθύμησις περὶ τῆς συνόδου, Ἀμηροῦτζη τοῦ φιλοσόφου Περὶ τῶν ἐν τῇ συνόδῳ συμβεβηκότων, Ἱεροθέου τοῦ Μονεμβασίας Περὶ τῆς ψευδεπιπλάστου συνόδου (βλ. Α. Παπαδόπουλος-Κεραμεύς, «Δύο κώδικες τῆς βιβλιοθήκης Νικολάου Καρατζᾶ», *Φιλολογικὸς Σύλλογος Παρνασσός*, Ἐπετηοὶς 8 (1904), 10).*

φ. 234 Πίναξ τῶν περιεχομένων ἐν τῷ παρόντι [*Ἱστορικῶ*]: *Μαρτυρία περὶ τε Σιλβέστρου τοῦ Συροπούλου καὶ Γεωργίου τοῦ Σχολαρίου, Ἐπιστολὴ Νεκταρίου πατρ. Ἱεροσολύμων περὶ τοῦ Ἱστορικοῦ τοῦ Συροπούλου, Μελετίου τοῦ Ἀθηνῶν περὶ τοῦ συγγραφέως, Ἀωνύμου Ἐπιγράμματα εἰς αὐτόν, Διήγησις τῆς ὀγδῆς συνόδου, Βιβλίον δευτέρον ὑπόθεσις περὶ ταύτης, Πρακτικὰ τῆς αὐτῆς, Ἀκολουθία Μάρκου τοῦ Ἐφέσου ὑπὸ τριῶν διδασκάλων συντεθεῖσα, Ἐλεγχος καὶ ἀπολογία πρὸς Μάρκον τὸν Ἐφέσου ὑπὸ Σιλβέστρου τοῦ ἐκ Κεφαλληνίας, Προσόμοια καὶ Κανὼν εἰς Μάρκον τὸν Ἐφέσου ποιηθέντα ὑπὸ τοῦ μεγάλου ῥήτορος Μανουήλ, Μονωδία ἐπὶ τῇ κοιμήσει τοῦ αὐτοῦ, Θέσπισμα συνοδικὸν περὶ τῆς ἑορτῆς τοῦ αὐτοῦ ἐκδοθὲν ἐπὶ Σεραφεῖμ πατριαρχου τοῦ ἀπὸ Νικομηδείας, Ἀποσημειώσεις περὶ τοῦ αὐτοῦ καὶ Ἀμηροῦτζη τοῦ φιλοσόφου, Μάρκου τοῦ Ἐφέσου Ὁμολογία τῆς ὀρθῆς πίστεως, Τοῦ αὐτοῦ Ἐκθεσις τίνι τρόπῳ ἐδέξατο τὸ τῆς ἀρχιερωσύνης ἀξίωμα καὶ δήλωσις τῆς ἐν Φλωρεντία συνόδου, Ἐνθύμησις περὶ τῆς αὐτῆς συνόδου, Ἀμηροῦτζη τοῦ φιλοσόφου Περὶ τῶν ἐν τῇ Φλωρεντία τῇ συνόδῳ συμβεβηκότων, Ἱεροθέου Μονεμβασίας καὶ Ἀωνύμου περὶ τῆς αὐτῆς συνόδου.*

φ. 235 Τρεῖς τίτλοι τοῦ κειμένου ποῦ περιέχονται στὰ φφ. 265-345^v ἀπὸ τρεῖς διαφορετικοὺς κώδικες: 1) *Διήγησις τῆς ὀγδῆς συνόδου... ἐγὼ Δούκας ὁ Καταβολάνος ἐμετέβαλα εἰς ἀπλουστέραν γλῶτταν διὰ τοὺς μὴ εἰδότας, ὅτι τὸ ἐλληνικὸν πολλοὶ τὸ μετέφρασαν (βλ. φ. 265· ἔκδ. Παπαδόπουλος-Κεραμεύς, «Δύο κώδικες...», ὁ.π., σ. 11-12).* 2) *Ἐπιγραφή ἐξ ἐτέρου ἀντιγράφου. Ἐκ τῶν Ἀπομνημονευμάτων τῶν συγγραφεύων παρὰ... Σιλβέστρου τοῦ Συροπούλου... καὶ ὅπως αὐτὸ ἐθεράπευσαν (ἔκδ. Παπαδόπουλος-Κερα-*

μύς, «Δύο κώδικες...», *ὅ.π.*, σ. 13). 3) Ἐξ ἑτέρου. Ἱστορικὸν εἶτ' οὖν Πρακτικὰ... τελευτησάσης ἐν Φλωρεντία (ἔκδ. Παπαδόπουλος-Κεραμεύς, «Δύο κώδικες...», *ὅ.π.*, σ. 13).

φφ. 235^v-238 [ΝΙΚΟΛΑΟΥ ΣΚΑΡΛΑΤΟΥ ΚΑΡΑΤΖΑ], *Μαρτυρίαί περὶ τοῦ συγγραφέως* (Σιλβέστρου Συροπούλου), ἀναφέρονται: Σιλβέστρος Συρόπουλος Πρακτικὰ τῆς συνόδου, Γεώργιος Κορέσιος, Νεκτάριος Ἱεροσολύμων, Δοσίθεος Ἱεροσολύμων, Σεβαστὸς Κυμινίτης, Ἡλίας Μηνιάτης, Φιλόθεος Κωνσταντινουπόλεως (ἔκδ. Παπαδόπουλος-Κεραμεύς, «Δύο κώδικες...», *ὅ.π.*, σ. 12).

φφ. 238^v-241 [ΝΙΚΟΛΑΟΥ ΣΚΑΡΛΑΤΟΥ ΚΑΡΑΤΖΑ], *Κατὰ τῆς ἐν Φλωρεντία συνόδου*, ἀναφέρονται: Εὐστράτιος Ἀργέντης, Ἐκ τῶν ἀποσημειώσεων τῶν ἐν τῇ ἱστορίᾳ περὶ τῆς διαφορᾶς τῆς περὶ τῆς ἐκπορεύσεως τοῦ ἁγίου πνεύματος μεταφρασθεῖσα ἐκ τοῦ λατινικοῦ παρὰ Εὐγενίου Βουλγάρεως, Γεώργιος Κορέσιος, Δανιὴλ Ἐφέσου, Δοσίθεος Ἱεροσολύμων, Ἄνωνυμος Ἀποκρίσεις περὶ τῆς τῶν Κατολικῶν δυναστείας, Παρθένιος Μεταξόπουλος, Ἐμμανουὴλ Μαργούνιος (βλ. ἔκδ. Παπαδόπουλος-Κεραμεύς, «Δύο κώδικες...», *ὅ.π.*, σ. 12-13).

φφ. 242-249, 250 [ΝΙΚΟΛΑΟΥ ΣΚΑΡΛΑΤΟΥ ΚΑΡΑΤΖΑ], *Περὶ Γεωργίου τοῦ Σχολαρίου*, ἀναφέρονται: Σιλβέστρος Συρόπουλος, Ἰωσήφ Μεθώνης, Δοσίθεος Ἱεροσολύμων, Λαόνικος Χαλκοκονδύλης, Γεννάδιος Σχολάριος, Μανουὴλ Κορίνθιος μέγας ῥήτωρ, Μανουὴλ Μαλαξός, Ἰέραξ μέγας λογοθέτης, Ἱερόθεος Μονεμβασίας, Μάξιμος Μαργούνιος, Ἄνωνυμος ἐξ ἐπιστολῆς προσφωνητικῆς εἰς τὸ κατὰ Λατίνων σύνταγμα τοῦ Παλαμᾶ, Δωρόθεος Μονεμβασίας, Ματθαῖος Κιγάλας, Ἄνωνυμος παρὰ Φαβρικήῳ Βιβλιοθ. τ. ι', σ. 779, Ἀπόστολος Τζηγαράς, Νεόφυτος Ῥοδινός, Δούκας Καταβολάνος, Νεκτάριος Ἱεροσολύμων, Βησσαρίων Μακρῆς, Συνοδικὸς τόμος κατὰ Καρυοφύλλου (ἔτ. 1691), Χρυσανθος Ἱεροσολύμων, Μελέτιος Ἀθηνῶν, Ὅρος πατέρων (Συνοδικὸν ἔτ. 1484), ἀ ρ χ. Γενναδίου τοῦ ἁγιωτάτου..., τέ λ. αἰωνία ἡ μνήμη (ἔκδ. Παπαδόπουλος-Κεραμεύς, «Μάρκος ὁ Εὐγενικός», *BZ* 11 (1902), 60-61), Θεοφάνης Μηδείας, ἀ ρ χ. Μετὰ δὲ ταῦτα..., τέ λ. εἴσεται καλῶς ὁ λέγω (ἔκδ. Παπαδόπουλος-Κεραμεύς, «Δύο κώδικες...», *ὅ.π.*, σ. 13-15).

φφ. 251-252^v [ΝΙΚΟΛΑΟΥ ΣΚΑΡΛΑΤΟΥ ΚΑΡΑΤΖΑ], *Περὶ Σιλβέστρου Συροπούλου*, ἀναφέρονται: Νεκτάριος Ἱεροσολύμων, Ἐπιστολὴ πρὸς τὸν Νεόφυτον Ἀδριανουπόλεως περὶ τοῦ Ἱστορικοῦ τῆς ἐν Φλωρεντία συνόδου Σιλβέστρου Συροπούλου, ἀ ρ χ. Ἐδεξάμεθα καὶ τὴν ἔναγχος..., τέ λ. καὶ ὀψιγόνων εὖ εἶπη, κατὰ τὸ ἀχοβ' ἔτος (ἔκδ. Α. Παπαδόπουλος-Κεραμεύς, «Συμβολαὶ εἰς τὴν ἱστορίαν τῆς νεοελληνικῆς φιλολογίας. Ἐπιστολαὶ λογίων ἀνδρῶν», *ΕΦΣΚ* 17 (1887), 85-86), Μελέτιος Ἀθηνῶν, Ἄνωνυμος Ἐπιγράμματα δύο ἀναφερόμενα στὸν Σιλβέστρο Συρόπουλο: 1) ἀ ρ χ. Ἄτρεκὲς ἦτορ ἔχεις μυθήσας πάντα δ' ἀληθῆ..., τέ λ. ἐκτελέσας ἱερῶς, πρόσπολε εὐσεβίης. 2) ἀ ρ χ. Ἐνθάδε τὴν παπικὴν κενεαυχέα δόξαν ἀπασιν..., τέ λ. εἵνεκ' ἀναγκαστῆς

ύπογραφῆς βιαίου (ἔκδ. Παπαδόπουλος-Κεραμεύς, «Δύο κώδικες...», ὁ.π., σ. 15-16).

φφ. 253-260^v [ΝΙΚΟΛΑΟΥ ΣΚΑΡΛΑΤΟΥ ΚΑΡΑΤΖΑ], Πίναξ εἰδικὸς τῆς παρούσης βίβλου (Δούκα Καταβολάνου), ἀρχ. Βιβλ. ἀ΄ Διήγησις τῆς ἡ συνόδου ἐν Κωνσταντινουπόλει, Νοταρᾶς ὁ μεσάζων φύλ. 1, Καντακουζηνὸς ὁ μεσάζων φύλ. 1... τέ λ. Ἔλευσις τῶν ἐκκλησιαστικῶν ἀρχόντων καὶ τῶν ἀρχιερέων εἰς τὸν πατριάρχην φύλ. 74 (ὁ Καρατζᾶς παραπέμπει στὴν παλαιὰ ἀρίθμηση τῶν φύλλων 265-345^v. βλ. παρακάτω κωδικογραφικὴ περιγραφὴ Α).

8. φφ. 265-345^v ΔΟΥΚΑ ΚΑΤΑΒΟΛΑΝΟΥ, Διήγησις τῆς ἡ συνόδου ἐν Κωνσταντινουπόλει πρὶν τῆς ἀποδημίας καὶ μετὰ τὴν εἰς Ἰταλίαν ἀποδημίαν Σιλβέστρου Συροπούλου διακόνου καὶ δικαιοφύλακος καὶ μεγάλου ἐκκλησιάρχου τῆς μεγάλης ἐκκλησίας καὶ τὰ πρακτικὰ τῆς αὐτῆς συνόδου Γεωργίου τοῦ Σχολαρίου καὶ τοῦ αὐτοῦ Σιλβέστρου εἰς βιβλία τρία καὶ νῦν πάλιν μετ' αὐτὸν ἐγὼ Δούκας ὁ Καταβολάνος ἐμετέβαλα εἰς ἀπλοτέραν γλῶτταν διὰ τοὺς μὴ εἰδότας, ὅτι τὸ ἐλληνικὸν πολλοὶ τὸ μετέφρασαν, ἀρχ. Αἴρεσιν ἢ ἐναντίαν δόξαν... κ ο λ. καὶ ἡλίου φανερώτερον καὶ σαφέστατα καὶ ὀρθοῦ τοιούτων ρημάτων (βλ. V. Laurent, *Les "Mémoires" du grand ecclésiarque de l'église de Constantinople Sylvestre Syropoulos sur le concile de Florence (1438-1439)*, Παρίσι 1971, σ. 47, 70-73).

9. φφ. 351-365 ΜΑΚΑΡΙΟΥ ΦΙΛΑΔΕΛΦΕΙΑΣ, ΓΕΩΡΓΙΟΥ ΒΥΖΑΝΤΟΣ, ΓΡΗΓΟΡΙΟΥ ΒΥΖΑΝΤΙΟΥ, Ἀκολουθία τοῦ ἐν ἀγίοις πατρὸς ἡμῶν Μάρκου τοῦ Εὐγενικοῦ, ἀρχιεπισκόπου ἐν Ἐφέσῳ τοῦ θαυματοουργοῦ, ψαλλομένη τῇ δεκάτῃ ἐνάτῃ τοῦ Ἰανουαρίου μηνός, συντεθεῖσα παρὰ τῶν τριῶν διδασκάλων Κωνσταντινουπόλεως, τοῦ κυρίου Μακαρίου μητροπολίτου Φιλαδελφείας, Γεωργίου Βύζαντος καὶ Γρηγορίου τοῦ Βυζαντίου ἐπὶ Γενναδίου τοῦ Σχολαρίου πατριαρχέοντος τῆς βασιλευούσης τῶν πόλεων (ἡ ἀκολουθία ἔχει διασκευαστεῖ σὲ ἀπλὴ γλῶσσα ἀπὸ τὸν Σίλβεστρο Βυζάντιο) (βλ. Παπαδόπουλος-Κεραμεύς, «Μάρκος Εὐγενικός», ὁ.π., σ. 54· βλ. Παπαδόπουλος-Κεραμεύς, «Δύο κώδικες...», ὁ.π., σ. 16-17· βλ. Κ. Μαμώνη, «Περὶ τινὰ ἀνέκδοτον ἀκολουθίαν εἰς Μάρκον Εὐγενικόν», *ΕΕΒΣ* 27 (1957), 370· βλ. Κ. Μαμώνη, *Μάρκος ὁ Εὐγενικός*, Ἀθήνα 1954, σ. 33).

ἴφφ. 351-352 ΓΡΗΓΟΡΙΟΥ ΒΥΖΑΝΤΙΟΥ, Τῷ παναγιωτάτῳ καὶ σοφωτάτῳ κυρίῳ κύρ Γενναδίῳ, τῷ οἰκουμενικῷ πατριάρχῃ (ἐπιστολὴ διασκευασμένη σὲ ἀπλὴ γλῶσσα ἀπὸ τὸν Σίλβεστρο Βυζάντιο), ἀρχ. Ἐπειδὴ παναγιώτατε καὶ σοφώτατε δέσποτα ὅποιος θεοσεβὴς μιμούμενος τὰς ἀρετὰς τῶν δικαίων..., τέ λ. ὁποῦ εὐκολώτερα ἤμποροῦμεν νὰ θαυμάσωμεν παρὰ νὰ ἐγκωμιάσωμεν. Γρηγόριος, ὑπηρέτης τοῦ ἀγίου, Βυζάντιος σὺν τῇ σῇ παναγιότῃ δέσποτα (ἔκδ. Παπαδόπουλος-Κεραμεύς, «Μάρκος Εὐγενικός», ὁ.π., σ. 55-56).

²φ 352 ΓΕΝΝΑΔΙΟΥ ΣΧΟΛΑΡΙΟΥ ΠΑΤΡ. ΚΩΝΣΤΑΝΤΙΝΟΥΠΟΛΕΩΣ, Πιττάκιον ἐπι-
κυρωτικὸν (διασκευασμένο σὲ ἀπλή γλώσσα ἀπὸ τὸν Σιλβέστρο Βυζάντιο),
Γεννάδιος ἐλέω θεοῦ ἀρχιεπίσκοπος Κωνσταντινουπόλεως νέας Ῥώμης καὶ
οἰκουμενικὸς πατριάρχης τοῖς ἀπανταχοῦ ὀρθοδόξοις χριστιανοῖς χάρις,
ἔλεος καὶ εἰρήνη παρὰ τοῦ κύριου, ἀρχ. Θεσπίζομεν συνοδικῶς ἐν ἅπασιν
τοῖς εὐσεβέσιν..., τ ἐλ. τῶν τριῶν διδασκάλων. Ἐν ἔτει σωτηρίῳ μυνς' (1456),
Γεννάδιος ἐλέω... καὶ οἰκουμενικὸς πατριάρχης (ἔκδ. Παπαδόπουλος-Κερα-
μεύς, «Μάρκος Εὐγενικὸς», ὁ.π., σ. 56· βλ. Μαμώνη, «Περὶ τινὰ ἀνέκδοτον
ἀκολουθίαν εἰς Μάρκον Εὐγενικὸν», ὁ.π., σ. 370, 385-386, ὅπου ἡ ἐπιστολὴ
θεωρεῖται ἔργο τοῦ Σιλβέστρου Βυζαντίου).

³φφ. 353-359, 362^v-365 Ἀκολουθία Μάρκου Εὐγενικοῦ, Μηνὶ Ἰανουαρίῳ ιθ',
μνήμη τοῦ ἐν ἀγίοις πατρὸς ἡμῶν Μάρκου ἀρχιεπισκόπου τοῦ Εὐγενικοῦ ἐν
Ἐφέσῳ καὶ θαυματουργοῦ, Εἰς τὸ κύριε ἐκέκραξα, ψάλλομεν τὸ μακάριος
ἀνὴρ, ἰστώμεν δὲ στίχ. ἡ, ἦχ. α' «Πανεύφημοι μάρτυρες», ἀρχ. Μάρκε παμ-
μακάριστε σοφέ, στῦλε καὶ ἑδραῖωμα, τῆς εὐσεβείας ὑπέρμαχε..., τ ἐλ. δίδο-
ται καὶ ἄγιον ἔλαιον τοῖς ἀδελφοῖς ἐκ τῆς κανδήλας τοῦ ἀγίου (βλ. Μαμώνη,
Μάρκος ὁ Εὐγενικός, ὁ.π., σ. 33· βλ. Μαμώνη, «Περὶ τινὰ ἀνέκδοτον ἀκολου-
θίαν εἰς Μάρκον Εὐγενικὸν», ὁ.π., σ. 369-386).

φφ. 359-362 Συναξάρι Μάρκου Εὐγενικοῦ, στίχοι: Ἀεὶ κινδύνους τῆς πιστῶν
ἐκκλησίας, εἴληψε Μάρκος ἐκδιώκων αἰρέσεις, ἀρχ. Οὗτος ὁ μακάριος καὶ θεο-
φόρος πατὴρ ἡμῶν Μάρκος ἐγεννήθη ἐξ ἐπαγγελίας..., τ ἐλ. καὶ αὐτοὺς κατ-
ετρόπωσε, οὗ ταῖς πρεσβείαις φυλαχθεῖν ἐν ἀμιάντῳ τῇ πίστει τηρεῖν ἀδι-
αλείπτως. Γένοιτο ἐν κυρίῳ (ἔκδ. Παπαδόπουλος-Κεραμεύς, «Μάρκος Εὐγε-
νικός», ὁ.π., σ. 56-59).

φ. 365 Τροπάριον τοῦ ἀγίου, ἦχ. β', ἀρχ. Τῶν ὀρθοδόξων τὸ σύστημα..., τ ἐλ.
ἵνα σῶσῃ τὰς ψυχὰς ἡμῶν (ἔκδ. Παπαδόπουλος-Κεραμεύς, «Δύο κώδικες...»,
ὁ.π., σ. 17).

10. φφ. 365^v-377^v ΣΙΑΒΕΣΤΡΟΥ ΒΥΖΑΝΤΙΟΥ, Ἐλεγχος καὶ ἀπολογία πρὸς
τὸν ἅγιον Μάρκον τῆς Ἐφέσου, ἀρχ. Πρέπει νὰ ἠξεύρη πᾶς πιστὸς καὶ εὐ-
σεβὴς χριστιανός, ὅτι πάντοτε οἱ αἰρετικοὶ ἦσαν καὶ εἶναι συκοφάνται..., τ ἐλ.
καὶ διὰ μέσου τοιοῦτου στεφάνου ἅγιος καὶ ἀγιώτατος Μάρκος ὁ ἀρχιερεὺς
τῆς Ἐφέσου. Ἐν ἔτει σωτηρίῳ αψλ' (1731), γαμηλιῶνος λ', παρὰ Σιλβέστρου
τοῦ Βυζαντίου ἱερομονάχου ἐκ Κεφαλληνίας (βλ. Μαμώνη, «Περὶ τινὰ ἀνέκ-
δοτον ἀκολουθίαν εἰς Μάρκον Εὐγενικὸν», ὁ.π., σ. 371-372· βλ. Ε. Βούλγαρις,
Ἐπιστολὴ πρὸς Πέτρον τὸν Κλαίρικιον περὶ τῶν μετὰ τὸ σχίσμα ἀγίων τῆς ὀρ-
θοδόξου ἀνατολικῆς ἐκκλησίας καὶ τῶν γενομένων ἐν αὐτῇ θαυμάτων, Ἀθή-
να 1844, σ. 22, 25, 26).

11. φφ. 379-384 ΜΑΝΟΥΗΛ ΚΟΡΙΝΘΙΟΥ ΜΕΓΑΛΟΥ ΡΗΤΟΡΟΣ, *Προσόμοια και κανών εις τὸν ἁγιώτατον μητροπολίτην Ἐφέσου κὺρ Μάρκον τὸν Εὐγενικόν, ψαλλόμενα τῇ πέμπτῃ Κυριακῇ τῶν ἁγίων νηστεϊῶν...* με τὸ συναξάρι (ἔκδ. L. Petit, «Oeuvres anticonciliaires de Marc d'Éphèse», *Patr. Or.* 17 (1923), 491-522).

12. φφ. 385-389 ΓΕΝΝΑΔΙΟΥ ΣΧΟΛΑΡΙΟΥ ΠΑΤΡ. ΚΩΝΣΤΑΝΤΙΝΟΥΠΟΛΕΩΣ, *Μονωδία ἐπὶ τῇ κοιμῆσει τοῦ ἁγίου πατρὸς ἡμῶν Μάρκου ἀρχιεπισκόπου Ἐφέσου* (ἔκδ. L. Petit – X.A. Sideridès – M. Jugie, *Oeuvres complètes de Georges Scholarios*, Παρίσι 1928, τ. 1, σ. 247-254· BHG 2251).

13. φφ. 390-394^ν ΣΕΡΑΦΕΙΜ ΠΑΤΡ. ΚΩΝΣΤΑΝΤΙΝΟΥΠΟΛΕΩΣ, *Ἴσον ἀπαράλλακτον τοῦ ἐκδοθέντος πατριαρχικοῦ συνοδικοῦ γράμματος περὶ τοῦ ἱεροῦ Μάρκου Ἐφέσου τοῦ Εὐγενικοῦ καὶ τῆς τούτου ἐτήσιου ἑορτῆς* (ἔτ. 1734). *Σεραφεῖμ ἐλέω θεοῦ ἀρχιεπίσκοπος Κωνσταντινουπόλεως νέας Ῥώμης καὶ οἰκουμενικὸς πατριάρχης, θεοφιλέστατε ἀρχιεπίσκοπε Κεφαλληνίας καὶ Ζακύνθου, ἐν ἀγίῳ πνεύματι ἀγαπητὲ ἀδελφὲ καὶ συλλειτουργῆ καὶ αἰδεσιμώτατε πρωτοπαπᾶ τῆς νήσου τῶν Κορυφῶν... εὐχή, εὐλογία καὶ συγχώρησις, ἀρχ. Πᾶσαν μὲν ἀρετὴν καὶ τοὺς ἀντιπιοιμένους αὐτῆς τιμᾶν καὶ γεραίρειν..., τ ἐ λ. καὶ τῶν ὀρθῶν αὐτῆς δογμάτων ὀπαδοὶ καὶ ἀκόλουθοι, ἵνα καὶ ἡ τοῦ θεοῦ χάρις καὶ τὸ ἄπειρον ἔλεος καὶ ἡ εὐχή καὶ ἡ εὐλογία τῆς ἡμῶν μετριότητος εἶη μετὰ πάντων ἡμῶν. Ἐν ἔτει σωτηρίῳ χιλιοστῶ ἑπτακοσιοστῶ τριακοστῶ τετάρτῳ, ἐν μηνὶ Φεβρουαρίῳ, ἰνδικτιῶνος ιβ' (βλ. Παπαδόπουλος-Κεραμεύς, «Μάρκος Εὐγενικός», ὁ.π., σ. 65-66· ἔκδ. Νικόδημος Ἀγιορείτης, *Ἀκολουθία τοῦ ἐν ἁγίοις πατρὸς ἡμῶν Μάρκου ἀρχιεπισκόπου Ἐφέσου τοῦ Εὐγενικοῦ*, Κωνσταντινούπολη 1834, σ. 21-29· βλ. Μαμώνη, *Μάρκος ὁ Εὐγενικός*, ὁ.π., σ. 34).*

φ. 394^{τ-ν} Ἀκολουθοῦν οἱ ὑπογραφῆς τῶν παρόντων στὴ σύνοδο: Παῖσιος ἐλέω θεοῦ πατριάρχης πρώην Κωνσταντινουπόλεως συναποφαινόμεθα. Ὁ Καισαρείας Νεόφυτος, ὁ ἐν τῷ αὐτῷ ἔτει καὶ μηνὶ Σεπτεμβρίῳ χρηματίσας πατριάρχης Κωνσταντινουπόλεως. Ὁ Κυζίκου Ἀνανίας κτλ. ὁ μέγας ἐκκλησιάρχης Κριτίας ὁ καὶ συγγραφεὺς τοῦ πονήματος τοῦδε... ὁ λογοθέτης γενικοῦ Νικόλαος Καρατζᾶς ὁ καὶ γραφεὺς ἰδίᾳ χειρὶ τοῦ παρόντος συνοδικοῦ τόμου..., τ ἐ λ. ὁ νοτάριος Ἀλέξανδρος, ὁ νοτάριος Γεώργιος (ἔκδ. Παπαδόπουλος-Κεραμεύς, «Δύο κώδικες...», ὁ.π., σ. 18· ἔκδ. Παπαδόπουλος-Κεραμεύς, «Μάρκος Εὐγενικός», ὁ.π., σ. 66-67).

14. φφ. 396-403^ν [ΝΙΚΟΛΑΟΥ ΣΚΑΡΛΑΤΟΥ ΚΑΡΑΤΖΑ], Σημειώσεις: ¹φφ. 396-402^ν *Ἀποσημειώσεις περὶ Μάρκου τοῦ Ἐφέσου*, ἀναφέρονται: Σίλβεστρος Συρόπουλος, Ἀμηροῦτζης, Λαόνικος Χαλκοκονδύλης, Δοσίθεος Ἱεροσολύμων, Ἱερόθεος Μονεμβασιάς, Δούκας Καταβολάνος, Νεκτάριος Ἱεροσολύμων, Με-

λέτιος Ἀθηνῶν, Σεβαστὸς Κυμινήτης, Ἰωάννης Εὐγενικός, Θεοφάνης Μηδείας, Μανουὴλ Κορίνθιος μέγας ῥήτωρ, Γεννάδιος Σχολάριος, Γεώργιος Πλήθων Γεμιστός, Ὅρος πατέρων (Συνοδικὸν ἔτ. 1484), ἀρχ. Μάρκου τοῦ ἐν μακαρία τῇ μνήμῃ..., τέλ. αἰωνία ἡ μνήμη (ἔκδ. Παπαδόπουλος-Κεραμεύς, «Μάρκος Εὐγενικός», ὁ.π., σ. 60· βλ. Παπαδόπουλος-Κεραμεύς, «Δύο κώδικες...», ὁ.π., σ. 18-19).

²φ. 403^{r-v} *Περὶ τοῦ Ἀμηρουτζῆ*, ἀναφέρονται: Δωρόθεος Μονεμβασίας, Δούκας Καταβολάνος, Σίλβεστρος Συρόπουλος, Δοσίθεος Ἱεροσολύμων, Μελέτιος Ἀθηνῶν (ἔκδ. Παπαδόπουλος-Κεραμεύς, «Δύο κώδικες...», ὁ.π., σ. 19).

15. φφ. 408-413 ΜΑΡΚΟΥ ΕΥΓΕΝΙΚΟΥ, Ὁμολογία τῆς ὀρθῆς πίστεως ἐκτεθεισα ἐν Φλωρεντία κατὰ τὴν πρὸς Λατίνους γενομένην σύνοδον, ἀρχ. Ἐγὼ τῇ τοῦ θεοῦ χάριτι..., τέλ. καὶ τὰς παραδόσεις τῶν ἁγίων καὶ θεοφόρων πατέρων ἡμῶν (ἔκδ. Petit, «Oeuvres anticonciliaires de Marc d'Éphèse», ὁ.π., σ. 435-442· βλ. Παπαδόπουλος-Κεραμεύς, «Δύο κώδικες...», ὁ.π., σ. 20, 22-23).

16. φφ. 414-417 ΜΑΡΚΟΥ ΕΥΓΕΝΙΚΟΥ, Ἐκθεσις τοῦ ἀγιοτάτου μητροπολίτου Ἐφέσου τίνι τρόπῳ ἐδέξατο τὸ τῆς ἀρχιερωσύνης ἀξίωμα καὶ δήλωσις τῆς συνόδου τῆς ἐν Φλωρεντία γενομένης, ἀρχ. Ἐγὼ διὰ τὰς ἐπιταγὰς..., τέλ. τὴν γενομένην ἔνωσιν οὐ παρεδεξάμην (ἔκδ. Petit, «Oeuvres anticonciliaires de Marc d'Éphèse», ὁ.π., σ. 443-449).

17. φ. 417^v Ἐνθύμησις περὶ τῆς [ἐν Φλωρεντία] συνόδου, ἀρχ. Ἔτους ς' αὐτῶν ἀλλ' ἐν μηνὶ Δεκεμβρίῳ κα', ἦλθεν ὁ πατριάρχης..., τέλ. καὶ ἐξεβλήθησαν οἱ Λατῖνοι ἐν ἔτει ς' αὐτῶν (ἔκδ. Παπαδόπουλος-Κεραμεύς, «Δύο κώδικες...», ὁ.π., σ. 20-21· ἔκδ. Σ. Λάμπρος, «Ἐνθυμήσεων ἤτοι χρονικῶν σημειωμάτων συλλογὴ πρώτη», ΝΕ 7 (1910), 156-157· βλ. Παπαδόπουλος-Κεραμεύς, «Συνοπτικὴ ἐκθεσις παλαιογραφικῶν ἐρευνῶν ἐν τε Κωνσταντινουπόλει καὶ ἐν ταῖς χώραις τοῦ Πόντου», ΕΦΣΚ Παλαιογραφικὸν δελτίον, Παράρτημα 16ου τόμου (1885), 7).

18. φ. 418 Σημείωμα ἔτους 1438, Ἀπὸ σημειώματος εἰς τὸ τέλος μεμβρίνου Εὐαγγελίου τοῦ πρώτου καὶ μεγίστου μήκους τῆς ἐν Κωνσταντινουπόλει ἐκκλησίας τοῦ ἁγίου Γεωργίου περὶ τὴν πύλην Ἀδριανουπόλεως, ἀρχ. Τὸ παρὸν ἅγιον Εὐαγγέλιον ἀφιερώθη..., τέλ. ἐν ἔτει ς' αὐτῶν, ἰνδικτιῶνος πρώτης. Ὁ ὑπομνηματογράφος (ἔκδ. Ἐμμ. Ἰωαννίδης, «Βιβλιογραφία», ΕΦΣΚ 2 (1864), 60-61).

19. φφ. 419-426^v [ΓΕΩΡΓΙΟΥ] ΑΜΗΡΟΥΤΖΗ ΤΟΥ ΦΙΛΟΣΟΦΟΥ, Πρὸς ἡγεμόνα Ναυπλίου Δημήτριον περὶ τῶν ἐν τῇ Φλωρεντία τῇ συνόδῳ συμβεβηκότων,

ἄρχ. Μαθητιῶντι..., τέλ. καὶ εἶ του τῶν παρ' ἡμῖν δέη ἐπίταττε (ἔκδ. L. Mohler, «Eine bisher verlorene Schrift von Georgios Amirutzes über das Konzil von Florenz», *Oriens Christianus* 11, ser. 9, Ρώμη 1920, σ. 24-35· ἔκδ. M. Jugie, «La lettre de Georgios Amiroutzes au duc de Nauplie Demetrius sur le concile de Florence», *Byzantion* 14 (1939), 81-93).

20. φ. 426^v Ἐνθύμηση ἀναφερόμενη στὴ σύνοδο τῆς Φλωρεντίας, *Τὰ γενόμενα ἐν τῇ Φλωρεντίᾳ ἐν ἔτει ς' λμζ', κατὰ δὲ Λατίνους ἀπὸ τῆς σαρκώσεως τοῦ Χριστοῦ ἔτει αὐλθ', ἄρχ.* Χρησμός ἦν ὅτι ὅταν βασιλεύση..., τέλ. ὁ τὴν καθέδραν αὐτὴν ἀνατρέψας τελευταῖον, ὁμώνυμοι (ἔκδ. Παπαδόπουλος-Κεραμεύς, «Δύο κώδικες...», *ὁ.π.*, σ. 21).

21. φφ. 427-428 *ΙΕΡΟΘΕΟΥ ΜΟΝΕΜΒΑΣΙΑΣ, Ἐκ τῆς συναγωγῆς Ἱεροθέου μητροπολίτου Μονεμβασίας περὶ τῆς ἀμωμήτου πίστεως τῶν χριστιανῶν, αἰτήσῃ τινὸς ζουπάνου Τζιμαρέλου τοῦ Πωγωνιανοῦ, Περὶ τῆς ψευδεπιπλάστου συνόδου, ἀπόσπασμα: ἄρχ.* Ἡ δὲ ἐνάτη ψευδεπίπλαστος σύνοδος..., τέλ. κύριος ὁ θεὸς ἀπὸ τοῦ ἐλέους τοῦ νὰ μᾶς ἐλευθερώσῃ καὶ νὰ μᾶς δώσῃ τὴν πρώτην μας τάξιν.

22. φ. 428 Ἐνθύμηση ἀναφερόμενη στὴ σύνοδο τῆς Φλωρεντίας, ἄρχ. Ἡ δὲ ἐν Φλωρεντίᾳ ὀγδόη σύνοδος ἐγένη ἐν ἔτει αὐλ' ἀπὸ τῆς κατὰ σάρκα γεννήσεως..., τέλ. διὰ τὸ ὑπογράψαι εἰς αὐτὴν τὴν κακῶς γενομένην σύνοδον, ἐνωθεὶς μετὰ τῶν Λατίνων (ἔκδ. Παπαδόπουλος-Κεραμεύς, «Δύο κώδικες...», *ὁ.π.*, σ. 21-22).

A. Κώδικας μεικτὸς ἀποτελούμενος ἀπὸ πέντε διαφορετικὰ χειρόγραφα. Τεύχη χωρὶς ἀρίθμηση. Ὁ κώδικας ἔχει ἀριθμηθεῖ μὲ μολύβι ἀπὸ 1 ἕως 428. Τὰ φφ. 6-229 φέρουν ἀρίθμηση ἀπὸ χέρι²: φφ. 1-225. Τὰ φφ. 265-335 φέρουν ἀρίθμηση ἀπὸ χέρι²: φφ. 1-71 κάτω δεξιὰ. Τὰ φφ. 335-345 ἔχουν ἀποκοπὴ κάτω δεξιὰ. Τὰ φφ. 265-345 φέρουν καὶ ἄλλη ἀρίθμηση ἐπάνω δεξιὰ: φφ. 1-81. Χάσμα μετὰ ἀπὸ φ. 345^v. Λευκά: φφ. 5^{r-v}, 232^v, 233^v, 234^v, 241^v, 249^v, 250^v, 261-264, 346-350, 352^v, 378^{r-v}, 384^v, 389^v, 395^{r-v}, 404-407^v, 413^v, 418^v. Τὸ χειρόγραφο ἔχει γραφῆ ἀπὸ πέντε διαφορετικὰ χέρια ὡς ἐξῆς:

1) φφ. 1-4^v, 233-260^v, 379-428 Χέρι¹ Νικολάου Σκαρλάτου Καρατζᾶ, 18ου αἰ. διαστάσεις: χιλ. 205 × 150, στ. 26. Γραφὴ εὐανάγνωστη, κομψή. Μελάνι μαῦρο. Γραμμὴν ἐπιφάνεια: χιλ. 160 × 105.

2) φφ. 6-229^v Χέρι² ἔτους 1753, διαστάσεις: χιλ. 206 × 153, στ. 23. Γραφὴ εὐανάγνωστη. Μελάνι μαῦρο. Γραμμὴν ἐπιφάνεια: χιλ. 177 × 112.

3) φφ. 230-232 Χέρι³ 18ου αἰ., διαστάσεις: χιλ. 192 × 147, στ. 21-24. Γραφὴ συρτή, δυσανάγνωστη, ἄτεχνη. Μελάνι καστανό. Γραμμὴν ἐπιφάνεια: χιλ. 170 × 135.

4) φφ. 265-345^v Χέρι⁴ 16ου αἰ. Δούκα Καταβολάνου (;). Διαστάσεις: χιλ. 200 × 150, στ. 28 (βλ. Παπαδόπουλος-Κεραμεύς, «Δύο κώδικες...», *ὁ.π.*, σ. 7-8, 11· βλ. V. Laurent, *Les "Mémoires"...* Sylvestre Syropoulos sur le concile de Florence, σ. 47 κ.έ., σ. 71 κ.έ., ὅπου ἐκφράζονται ἀμφιβολίες). Γραφὴ ἄτεχνη, δυσανάγνωστη, γεμάτη συντμήσεις

καὶ ὀρθογραφικὰ λάθη. Μελάνι μαῦρο. Γραμμένη ἐπιφάνεια: χιλ. 175 × 110. Ἐρυθρο-
γραφία: τίτλοι, ἀρχικά.

5) φφ. 351-377^v Χέρι⁵ Σιλβέστρου Βυζαντίου ἔτ. 1731. Διαστάσεις: χιλ. 205 × 144, στ.
25. Γραφή συρτή, εὐανάγνωστη. Μελάνι μαῦρο καὶ καστανό. Γραμμένη ἐπιφάνεια:
χιλ. 170 × 110. φ. 350^v Μικρογραφία ἀγίου Μάρκου Εὐγενικοῦ ἔγχρωμη.

Ἵδατόσημα: arbalète (βαλλιστρίς) = B 767 (1584) (φφ. 232, 319, 320 κ.ἄ.)· raisin
(σταφύλι), βλ. B 13188 (1598), βλ. B 13175 (1593-95) (φφ. 2, 12, 13, 17, 26 κ.ἄ.).
Κατάσταση καλή. Στάχωση δερμάτινη.

Β. φ. 229^v Κωδικογραφικὸ σημεῖωμα ἔτ. 1753: «Τέλος καὶ τῷ θ(ε)ῶ δόξα ραψνγ’
κατὰ μῆνα σεπτέμβριον ἐν Κων(σταντινου)πόλει».

φ. 377^v Κωδικογραφικὸ σημεῖωμα ἔτ. 1731: «ἐν ἔτι σ(ωτηρίῳ) ραφλα’ γαμηλιῶνος λ’
παρὰ Σιλβέστρου τοῦ Βυζαντίου ἱερομονάχου ἐκ Κεφαλληνίας». Πρόκειται γιὰ τὸν
διασκευαστὴ τῆς Ἀκολουθίας Μάρκου τοῦ Εὐγενικοῦ καὶ συγγραφέα τοῦ Ἐλέγχου
καὶ Ἀπολογίας (βλ. Μαμώνη, «Περὶ τινῶ ἀνέκδοτον ἀκολουθίαν εἰς Μάρκον Εὐγε-
νικόν», ὁ.π., σ. 370, 372-373· βλ. Παπαδόπουλος-Κεραμεύς, «Μάρκος Εὐγενικός», ὁ.π.,
σ. 54-55).

Γ. φφ. 249, 402^v Μετὰ τὸ ἀπόσπασμα τοῦ Ὁρου τῶν Πατέρων ἔχει ἀντιγραφεῖ
καὶ ὁ κολοφῶν τοῦ πρωτοτύπου: «Μηνὶ Ἰανουαρίῳ ἐ’ ἡμέρα ἐ’ ὥρα θ’ τοῦ ς>ζ^{οο}
(=1399). †Θεοῦ τὸ δῶρον (καὶ) Δωροθέου πόνος» (ἔκδ. Παπαδόπουλος-Κεραμεύς,
«Μάρκος Εὐγενικός», ὁ.π., σ. 60-61).

φ. 408 Στὸ ἐσωτερικὸ περιθώριον σημεῖωμα: «ἀντεγράφη ἀπὸ χειρογράφου τυπικοῦ
τοῦ ς>νγ’ (=1445) ἔτους. Εὐρίσκεται (καὶ) ἐν τῷ τόμῳ τῆς ἀγάπης ἐκτὸς τ(ῶν) ὑπο-
τεταγμέν(ων) κεφαλαίων, σελίδι 586».

Τρία λυτὰ φύλλα: 1) Ἀντιγραφὴ τοῦ τίτλου τῆς Διηγῆσεως Δούκα Καταβολάνου μὲ
τὴν ἀρχή. Πίσω ἄλλος τίτλος μὲ σχόλια. Ἄλλο χέρι ἔγραψε ἐγκαρσίως τῆς σημειώ-
σης: [...] (καὶ) ἀποριῶν φιλοσοφικ(ῶν) Παντολέοντος ἀναγνώστου / [...] περιφήμου
Δαρλαρίου τοῦ Χίου». 2) «Κατάλογος πατριαρχῶν τῶν μετὰ τὴν ἄλωσιν ἐκ τοῦ ἱστο-
ρικοῦ τῆς ἐν Φλωρεντίᾳ συνόδου Δούκα Καταβολάνου» (χέρι Νικολάου Σκαρλάτου
Καρατζᾶ), ἀρχ. Γεννάδιος ὁ Σχολάριος ὁ διδάσκαλος, ὁ πρῶν Γεώργιος ἔγινεν ἐπὶ
ἔτους 1454..., τὲλ. ἔκαμεν πατριάρχης ὁ Μαντήστας παραχωρήσει θε(ο)ῦ χρόνον
ἕναν (ἔκδ. Α. Παπαδόπουλος-Κεραμεύς, «Πατριαρχικοὶ κατάλογοι», *BZ* 8 (1899),
395-396· βλ. V. Laurent, «Les patriarches de Constantinople», *REB* 26 (1968), 237).
3) Σημεῖωμα Νικολάου Σκαρλάτου Καρατζᾶ: «Κ(α)τ(ὰ) τὸ φῖδ^{οο} ἐγένετο ἡ πρώτη
(καὶ) δευτέρα σύνοδος λεγομένη, ἡ ἀποκαταστήσασα Φώτιον ἐν βασιλείᾳ Βασιλείου
τοῦ Μακεδόνης καὶ Ἰωάννου πάπα τοῦ ὀρθοδοξοτάτου. Μετὰ (δὲ) ρλ’ ἔτη, ἐν και-
ρῷ Χριστοφόρου πάπα πλατυνομένης τῆς προσθήκης, Σέργιος ὁ ἀγιώτατος π(ατ)ρι-
άρχης (καὶ) οἱ λοιποὶ τῆς ἀνατολῆς ἐξέβαλον τὸ τοῦ πάπα ὄνομα ἀπὸ τ(ῶν) διπτύ-
χ(ων)» (βλ. V. Grumel, *Les Regestes des actes du Patriarcat de Constantinople*, τ. I, *Les actes
des Patriarches*, τεύχος II, [Παρίσι] 1936, ἀρ. 819, σ. 241-242).

Κτήτορες: Νικόλαος Σκαρλάτος Καρατζᾶς, Στέφανος Καραθεοδωρῆς καὶ ὁ γιὸς
τοῦ Ἀλέξανδρος (βλ. Παπαδόπουλος-Κεραμεύς, «Δύο κώδικες...», ὁ.π., σ. 5-7).

Προέλευση: Βιβλιοθήκη Καραθεοδωρῆ.

Βιβλιογραφία: Έμμ. Ίωαννίδης, «Βιβλιογραφία», ΕΦΣΚ 2 (1864), 60-61· Σ. Λάμπρος, «Ἐνθυμήσεων ἤτοι χρονικῶν σημειωμάτων συλλογὴ πρώτη», ΝΕ 7 (1910), ἀρ. 115, σ. 156-157· V. Laurent, *Les "Mémoires" du grand évêque de Constantinople Sylvestre Syropoulos sur le concile de Florence (1438-1439)*, Παρίσι 1971, σ. 47 κ.έ., 70-73· Κ. Μαμώνη, *Μάρκος ὁ Εὐγενικός, Βίος καὶ ἔργον*, Ἀθήνα 1954, σ. 33-34· Κ. Μαμώνη, «Περὶ τινῶν ἀνέκδοτον ἀκολουθίαν εἰς Μάρκον Εὐγενικόν», ΕΕΒΣ 27 (1957), 369-386· Α. Παπαδόπουλος-Κεραμεύς, «Δύο κώδικες τῆς βιβλιοθήκης Νικολάου Καρατζᾶ», *Φιλολογικὸς Σύλλογος Παρνασσός. Ἐπετηρὶς* 8 (1904), 5-23 (λεπτομερέστατη περιγραφή καὶ ἔκδοση ἀποσπασμάτων)· Α. Παπαδόπουλος-Κεραμεύς, «Μάρκος ὁ Εὐγενικός», ΒΖ 11 (1902), 50-69 (ἔκδ. φ. 249: σ. 60-61. φφ. 351-362: σ. 55-69. φ. 402: σ. 60)· Α. Παπαδόπουλος-Κεραμεύς, «Πατριαρχικοὶ κατάλογοι», ΒΖ 8 (1899), 394-396· Α. Παπαδόπουλος-Κεραμεύς, «Συμβολαὶ εἰς τὴν ἱστορίαν τῆς νεοελληνικῆς φιλολογίας, Ἐπιστολαὶ λογίων ἀνδρῶν», ΕΦΣΚ 17 (1887), 85-86· Α. Παπαδόπουλος-Κεραμεύς, «Συνοπτικὴ ἔκθεσις παλαιογραφικῶν ἐρευνῶν ἐν τε Κωνσταντινουπόλει καὶ ἐν ταῖς χώραις τοῦ Πόντου», ΕΦΣΚ, *Παράρτημα 16ου τόμου* (1885), 4, 6-7.

12 (Μπ. 20)

αἰ. 14ος/15ος, χαρτί, χιλ. 293 × 210, φφ. 430, στ. 40

Κανόνες, Σύνοφεις Βασιλικῶν μείζων

1. φ. 1 *Τὰ τῆς μεγάλης ἐκκλησίας ὀφφίγια, ἀρχ.* Τάξις α'. Ὁ μέγας οἰκονόμος..., τέλ. ὁ πριμικήριος τῶν πατριαρχικῶν νοταρίων (βλ. PG 157, 125-126, σημ. 1· ἔκδ. J. Darrouzès, *Recherches sur les ὀφφίγια de l'église byzantine*, Παρίσι 1970, σ. 563-564).

2. φφ. 1-3^ν Τάξεις θρόνων: 1φ. 1 ΛΕΟΝΤΟΣ Σ' ΣΟΦΟΥ, [Τάξις μητροπολιτικῶν θρόνων], ἀρχ. α' Ἡ Καισάρεια..., τέλ. τὰ Μάτραχα (PG 107, 367-370· ἔκδ. J. Darrouzès, *Notitiae episcopatum ecclesiae Constantinopolitanae*, Παρίσι 1984, Notitia 16, σ. 388-389).

2φ. 1 Τάξις προκαθεδρίας τῶν ὀσιωτάτων πατριαρχῶν, ἀρχ. α' Ὁ Ῥώμης..., τέλ. ε' ὁ Αἰλίας, ἤτοι Ἱεροσολύμων (PG 107, 329A1-7· ἔκδ. Darrouzès, *δ.π.*, Notitia 21, σ. 419₁₋₅).

3φφ. 1-3 Τάξις προκαθεδρίας τῶν ὑπὸ τὸν ἀποστολικὸν θρόνον Κωνσταντινουπόλεως τελούντων μητροπολιτῶν καὶ τῶν ὑπ' αὐτοὺς ἐπισκόπων, ἀρχ. Τῷ Καισαρείας Καππαδοκίας· α' ὁ Νύσσης..., τέλ. κα' ὁ Συβήλων, κβ' ὁ Κοδάκων, κγ' ὁ Συνήδων (PG 107, 371-386A5· ἔκδ. Darrouzès, *δ.π.*, Notitia 10, Recensio c, σ. 309-337).

⁴φ. 3^{r-v} ΑΝΔΡΟΝΙΚΟΥ Β' ΠΑΛΑΙΟΛΟΓΟΥ, Ἡ γενομένη ἔκθεσις τῶν ὑποκειμένων τῇ βασιλίδι Κωνσταντινουπόλει μητροπόλεων ἐπὶ τῆς βασιλείας τοῦ αἰοιδίμου βασιλέως κυροῦ Ἀνδρονίκου τοῦ δευτέρου τῶν Παλαιολόγων, ἀρχ. α' Ἡ Καισάρεια..., τέλ. ριβ' Ἡ Ἀχυράους (PG 107, 385-393· ἔκδ. Darrouzès, ὁ.π., Notitia 17, Recensio II, σ. 393-401).

⁵φ. 3^v Τῷ Κιέβῳ τῆς Ρωσίας ὑπόκεινται ἐπισκοπαὶ αὗται, ἀρχ. α' Τὸ μέγα Νοβογόρδον..., τέλ. ιθ' Ὁ Σμολένσκον (PG 107, 386A6-C1· ἔκδ. Darrouzès, ὁ.π., Notitia 17, Appendix 2, σ. 403).

3. φφ. 4-6^v Ποικίλα κείμενα: ⁴φφ. 4-5 Πρόλογοι στὸ Κανονικὸν τῶν ιδ' τίτλων (βλ. φφ. 7-12^v): φ. 4^{r-v} Πρόλογος τοῦ συνθέντος τοὺς κανόνας εἰς τίτλους δεκατέσσαρας, ἀρχ. Τὰ μὲν σώματα..., τέλ. τὸν μισθὸν ἀπενέγκασθαι (ἔκδ. Ράλλης – Ποτλῆς 1, 5-7· ἔκδ. J.B. Pitra, *Juris ecclesiastici Graecorum. Historia et Monumenta*, Ρώμη 1868, τ. II, 3, σ. 445-447).

φφ. 4^v-5 Ὁ Πρόλογος συνεχίζεται μετὰ τὸν τίτλο: Τοῦ προσθέντος τὰ μετὰ τὴν πρώτην σύνοδον, ἀρχ. Ὁ μὲν παρῶν πρόλογος..., τέλ. πράξιν προήνεγκεν (ἔκδ. Ράλλης – Ποτλῆς 1, 7-9· ἔκδ. Pitra, ὁ.π., σ. 448-449).

φ. 5 Τοῦ προσθέντος τοὺς τε παραλειφθέντας κανόνας καὶ τὰ ζητούμενα νομικὰ κεφάλαια, ἀρχ. Γέγονε καὶ ταῦτα καθ' ὃν εἴρηται χρόνον, παρ' οὐπερ ἄρα καὶ γέγονεν. Εἴτα τις τῶν ἐπιγενομένων..., τέλ. συνηρμολόγησε τῷ προκειμένῳ συντάγματι (ἔκδ. Pitra, ὁ.π., σ. 449-450).

²φ. 6 Σημείωμα περὶ παραιτήσεως ἐπισκόπου, ἀρχ. Ἡ ἐν Ἐφέσῳ σύνοδος οὐκ ἀθετεῖ τὴν παραίτησιν, ἀλλὰ μᾶλλον δέχεται ταύτην..., τέλ. τὸν λαὸν Ἀντιοχείας καὶ προσθεὶς ἐν τῷ τρισαγίῳ ὕμνῳ τὸ ὁ σταυρωθεὶς δι' ἡμᾶς.

³φ. 6 Σημείωμα περὶ ἐπιτιμιῶν, ἀρχ. Ἰστέον ὅτι τέσσαρές εἰσι τόποι τῶν ἐπιτιμιῶν, ὁ τοῦ προσκλαίουτος..., τέλ. ἕως πληρώσει τὸν ὠρισμένον χρόνον (βλ. Bâle, Bibl. Univ. gr. 29 (A. III. 6), φ. 285· βλ. Σινᾶ, Βιβλ. Ἀγ. Αἰκατερίνης 1117 (482), φ. 300· βλ. Κανόνες 22, 56, 57 τοῦ μεγάλου Βασιλείου).

⁴φ. 6^v Πίνακας περιεχομένων (βλ. φφ. 27-202^v) Ἐκθεσις τῆς ἐν τῇ παρούσῃ βίβλῳ συνθήκης τῶν ἱερῶν κανόνων τῶν ἀγίων Ἀποστόλων καὶ τῶν οἰκουμενικῶν συνόδων, ἀλλὰ μὴν καὶ τῶν μερικῶν, ἤτοι τοπικῶν, καὶ τῶν παράτινων ἀγίων πατέρων ἰδιαζόντως γενομένων κανόνων: 1) Τῶν ἀγίων ἐνδόξων καὶ πανευφήμων Ἀποστόλων κανόνες ὀγδοήκοντα πέντε. 2) Τῆς πρώτης οἰκουμενικῆς συνόδου τῆς ἐν Νικαίᾳ κανόνες κ'. 3) Τῆς δευτέρας οἰκουμενικῆς συνόδου τῆς ἐν Κωνσταντινουπόλει κανόνες ζ'... 31) Ἐγκύκλιος ἐπιστολὴ Γενναδίου πατριάρχου Κωνσταντινουπόλεως κατὰ τῶν ἐπὶ δόσει χρημάτων χειροτονούντων καὶ χειροτονουμένων. 32) Ἐπιστολὴ τοῦ μεγάλου Βασιλείου πρὸς τοὺς Νικοπολίτας. 33) Ἀποκρίσεις συνοδικαὶ πρὸς ἐρωτήσεις τινῶν μοναχῶν

ἔξω τῆς πόλεως ἀσκουμένων, προκαθημένου τότε τῆς συνόδου τοῦ πατριάρχου ἐκείνου κυροῦ Νικολάου.

4. φφ. 7-12^v ΦΩΤΙΟΥ ΠΑΤΡ. ΚΩΝΣΤΑΝΤΙΝΟΥΠΟΛΕΩΣ (ΨΕΥΔΟ-), *Τίτλοι τοῦ κανονικοῦ συντάγματος καὶ τῶν ἀρμοζόντων ἐκάστῳ τίτλῳ κεφαλαίων* (χωρὶς τὸ κείμενο καὶ τὰ σχόλια). φ. 7 *Τίτλος α΄* (37 κεφ.) Τὰ τρία πρῶτα κεφάλαια: κεφ. 1 Περὶ θεολογίας καὶ ὀρθοδόξου πίστεως, Ἀποστολικοὶ κανόνες μθ', ν'. Συνόδου οἰκουμενικῆς Β' Κωνσταντινουπόλεως Α', ε'. Συνόδου Ἐφέσου ζ'. Συνόδου Καρθαγένης β'. Συνόδου οἰκουμενικῆς ς', α', θ', ογ', πα'. κεφ. 2 Ποίους δεῖ κανόνας κρατεῖν, Συνόδου Χαλκηδόνος α'. Συνόδου Καρθαγένης α'. Συνόδου οἰκουμενικῆς ς', β'. Συνόδου Νικαίας τὸ δεύτερον α', β'. κεφ. 3 Περὶ τοῦ φυλάττεσθαι τὸ ἀγγραφον ἐκκλησιαστικὸν ἔθος ὡς νόμον καὶ ὅτι οὐκ ἔχομεν ἀνάγκην φυλάττειν τὰ τοῦ Μωσαϊκοῦ νόμου, Συνόδου οἰκουμενικῆς ς', πα'. Βασιλείου ἀπὸ τῆς πρὸς Διόδωρον ἐπιστολῆς καὶ ἐκ τοῦ κζ' καὶ κθ' κεφαλαίου τῶν πρὸς Ἀμφιλόχιον περὶ τοῦ ἁγίου πνεύματος... φφ. 7^v-8 *Τίτλος β΄* (3 κεφ.). φ. 8^{r-v} *Τίτλος γ΄* (22 κεφ.). φ. 8^v *Τίτλος δ΄* (17 κεφ.). *Τίτλος ε΄* (4 κεφ.). *Τίτλος ς΄* (3 κεφ.). φφ. 8^v-9 *Τίτλος ζ΄* (5 κεφ.). φ. 9^{r-v} *Τίτλος η΄* (19 κεφ.). φφ. 9^v-10^v *Τίτλος θ΄* (37 κεφ.). φ. 10^v *Τίτλος ι΄* (8 κεφ.). φφ. 10^v-11 *Τίτλος ια΄* (16 κεφ.). φ. 11^{r-v} *Τίτλος ιβ΄* (18 κεφ.). φφ. 11^v-12^v *Τίτλος ιγ΄* (38 κεφ.). φ. 12^v *Τίτλος ιδ΄* Περὶ κοινῶν πάντων ἀνθρώπων (7 κεφ.). Τὰ τρία τελευταῖα κεφάλαια: κεφ. 5 Περὶ τοῦ ὄνειρασθέντος ἢ ἀπὸ κοίτης τῆς ἰδίας γαμετῆς ὄντος καὶ θέλοντος κοινωνῆσαι καὶ ποίας ἡμέρας δεῖ τῆς πρὸς ἀλλήλους μίξεως διὰ τοῦτο ἀπέχεσθαι, Διονυσίου ἐκ τῆς πρὸς Βασιλείδην ἐπιστολῆς κανῶν γ', δ'. Τιμοθέου κανῶν ε', ι', ιγ'. κεφ. 6 Πῶς γίνεται προσφορά ὑπὲρ τοῦ ἑαυτὸν ἀνελόντος, Τιμοθέου κανῶν ιδ'. κεφ. 7 Περὶ τοῦ ἔχοντος γαμετὴν δαιμονιζομένην καὶ διὰ τοῦτο θέλοντος ἄλλην λαβεῖν, Τιμοθέου κανῶν ιε' (βλ. ἔκδ. Ράλλης – Ποτλῆς 1, 35...335· ἔκδ. Pitra, ὁ.π., σ. 453, 458-637).

5. φφ. 13-14^v Ἀποσπάσματα διάφορα:

¹φ. 13 Ἀποσπάσματα ἀναφερόμενα στὴν Παλαιὰ Διαθήκη: α) ἄ ρ χ. Ὁ μὲν Μωϋσῆς τὸ αἷμα ἐρράντισε τῶν τράγων καὶ μόσχων..., τ ἐ λ. τὸν θάνατον καὶ τὴν ἀνάστασίν μου ὁμολογεῖτε. β) ἄ ρ χ. Λέγει ἐν τοῖς Ἄσμασιν Σολομών, ἐξήκοντά εἰσι βασιλίσσαι..., τ ἐ λ. διὰ τὸ πληθυντικὸν καὶ ἄμετρον τοῦ λόγου τῆς αὐτῶν διδασκαλίας (βλ. Ἅγιον Ὅρος, Βατοπέδι 13. φ. 129· βλ. PG 89, 1428C2-C13: ANTIOXOY MONAXOY).

²φ. 13 Περὶ τοῦ λυχνικοῦ ὕμνου, ἄ ρ χ. Ὁ ὑποκείμενος λυχνικὸς ὕμνος γεγένηται τρόπῳ τοιῶδε· ἐπειδὴ σύνηθες τῇ ἐν Ἱερουσαλήμ ἀγία μεγάλη ἐκκλησία..., τ ἐ λ. πᾶσιν ἄδεσθαι (ἔκδ. J. Pasinus..., *Codices manuscripti Bibl. Reg. Taurinensis.*, Τορίνο 1749, σ. 173).

³φ. 13 *Περὶ τῶν δι' ἣν πρόφασιν δεῖ μοναχοὺς ἀναχωρεῖν τῆς μονῆς*, Τρία κεφάλαια ἐκβάλλουσι τοὺς μοναχοὺς ἀπὸ τῆς μονῆς· ἐάν ἐστὶν ὁ ἡγούμενος αἰρετικὸς, ἐὰν εἰσέρχωνται γυναῖκες ἐν τῷ κοινοβίῳ καὶ ἐὰν διδάσκωνται παιδία κοσμικὰ ἐν τῷ κοινοβίῳ.

⁴φφ. 13-14 Ἀποσπάσματα ἀναφερόμενα στὴν Καινὴ Διαθήκη: α) 13^{r-v} *Περὶ τοῦ ἀπὸ ὥρας ἕκτης ἕως ὥρας ἐνάτης γενομένου σκοτούς ἐπὶ πᾶσαν τὴν γῆν τῷ καιρῷ τῆς τοῦ κυρίου Σταυρώσεως*, ΔΙΟΝΥΣΙΟΥ ΑΡΕΟΠΑΓΙΤΟΥ, ἄρχ. Ἐντεῦθεν καὶ μόνον τὴν λύσιν..., τ. ἐλ. τῆς αὐτῆς ἐκλείψεως (PG 4, 541C-544B: Σχόλιο στὴν ἐπιστολὴ Ζ', β' τοῦ Διονυσίου). β) φ. 13^v *Περὶ τῶν τριῶν νυχθημέρων τῆς ταφῆς τοῦ κυρίου, ἀποσπάσματα* ΑΓΙΟΥ ΑΘΑΝΑΣΙΟΥ: 1) ἄρχ. Ὡρα ἕκτη τῆ Παρασκευῆ ἐσταυρώθη ὁ κύριος..., τ. ἐλ. τὸ Σάββατον καὶ ἡ νύξ τρίτον. 2) ἄρχ. Τῆ Παρασκευῆ παρέδωκεν ὁ κύριος τὸ πνεῦμα..., τ. ἐλ. ἐπιφωσκούσης Κυριακῆς ἠγέρθη. 3) ἄρχ. Ἀφ' ἧς ἡμέρας, τοὔτεστιν τῆς ἀγίας Πέμπτης, παρεδόθη..., τ. ἐλ. ἀριθμηθῆναι τὴν τριήμερον Ἀνάστασιν. γ) φφ. 13^v-14 *Περὶ τοῦ ἀγίου Πάσχα, ἀποσπάσματα* δύο: 1) ἄρχ. Τοὺς τὸ ἅγιον Πάσχα ἐορτάζειν ἐθέλοντας ἀσφαλῶς..., τ. ἐλ. οὔτε κς' τοῦ Ἀπριλίου ἡ Ἀνάστασις ἐγένετο ποτε ἢ γενήσεται, οὔτε τῆ ἰδ' ἢ τῆ κβ' τῆς σελήνης. 2) [ΓΡΗΓΟΡΙΟΥ ΝΑΖΙΑΝΖΗΝΟΥ], ἄρχ. Τὸ Πάσχα τοῦτο τὸ μέγα τε καὶ σεβάσιμον φάσκα τοῖς Ἐβραίοις προσαγορεύεται..., τ. ἐλ. παραλαβοῦσα δὲ ἡ συνήθεια τὴν φωνὴν ἰσχυροτέραν ἐποίησε προτρεχούσης τῆς τῶν πολλῶν ἀκοῆς ὡς εὐσεβεστέρω τῷ ῥήματι (PG 36, 636B10-637A2: ΓΡΗΓΟΡΙΟΥ ΝΑΖΙΑΝΖΗΝΟΥ, *Εἰς τὸ ἅγιον Πάσχα, λόγος με'*). δ) φ. 14 [ΑΝΑΣΤΑΣΙΟΥ ΣΙΝΑΪΤΟΥ], *Πῶς νοητέον τὸ εἰσὶν εὐνοῦχοι οἳτινες εὐνοῦχισαν ἑαυτοὺς διὰ τὴν βασιλείαν τῶν οὐρανῶν*, ἄρχ. Οὐ τῶν μελῶν τὴν ἐκκοπὴν λέγει, ἀπαγε, ἀλλὰ τῶν πονηρῶν λογισμῶν τὴν ἀναίρεσιν..., τ. ἐλ. μηδὲ τὴν ἐπιθυμίαν οὕτω κοιμωμένην καὶ λυσσῶσαν ἔσχον καὶ παφλάζουσαν (PG 89, 685A1-C4: Ἐρωτ. 66).

⁵φ. 14 Ἀποσπάσματα τρία: 1) Τοὺς ἐν γυναιξὶν ἄνδρας καὶ ἐν ἀνδράσι γυναῖκας, οἱ τὸ φυσικῶς ἀσελγαίνειν οὐκ ἔχοντες, ὁ δύνανται, τῆ γλώσση πορνεύουσιν. 2) ΙΣΙΔΩΡΟΥ, Θηρώσι γὰρ διὰ τοῦ καλλωπισμοῦ οἱ μὲν ἄνδρες τὰς γυναῖκας, αἱ δὲ γυναῖκες καὶ οἱ ἀνδρόγυνοι τοὺς ἄνδρας. 3) ΤΟΥ ΑΓΙΟΥ ΒΑΣΙΛΕΙΟΥ, *Ἐκ τῆς πρὸς Συμπλικίαν ἐπιστολῆς*, ἄρχ. Ἐπήγειρας ἡμῖν σαύρας τε καὶ φρόνους, ἐαρινὰ δῆθεν θηρία..., τ. ἐλ. ἀλλ' ὀφθαλμὸς δικαίων καὶ ὄψις ἀνδρῶν (PG 32, 529C9-532A14).

⁶φ. 14^{r-v} [ΑΜΦΙΛΟΧΙΟΥ ΕΠΙΣΚΟΠΟΥ ΙΚΟΝΙΟΥ], ἀπόσπασμα: ἄρχ. Ἀδελφοί, μακαρίας κλήσεως μέτοχοι πρὸς υἰοθεσίαν θεοῦ καὶ ἀδελφότητα κυρίου κεκλημένοι..., τ. ἐλ. δοξασθεὶς δὲ ὑφ' ἡμῶν ὁ κύριος, δοξάσει ἡμᾶς τῆ οὐρανίῳ δόξῃ, δι' οὗ τῷ πατρὶ ἢ δόξα σὺν τῷ ἁγίῳ πνεύματι εἰς τοὺς αἰῶνας ἀμήν (ἔκδ. C. Datema, *Amphilochii Iconiensis opera*, Corpus Christianorum 3, Brepols/Turnhout 1978, σ. 8-9· CPG 2945, 3231. Στὸ χροφ. μετὸ ὄνομα Ἀθανασίου Ἀλεξανδρείας).

6. φφ. 15-23 Κανόνες πατριαρχών: φφ. 15-17 ΤΙΜΟΘΕΟΥ ΑΛΕΞΑΝΔΡΕΙΑΣ, *Ἀποκρίσεις κανονικαὶ με ἐρμηνεῖα Θεοδώρου Βαλσαμῶνος* (ἔκδ. Ράλλης – Ποτλῆς 4, 331...341· CPG 2520).

φφ. 17-18 ΝΙΚΟΛΑΟΥ Γ' ΓΡΑΜΜΑΤΙΚΟΥ, *Ἀποκρίσεις κανονικαὶ χωρὶς ἐρμηνεῖα* (ἔκδ. Ράλλης – Ποτλῆς 4, 417...425· βλ. V. Grumel, *Les Regestes des actes du Patriarcat de Constantinople*, τ. I, *Les actes des Patriarches*, τεύχος III, [Παρίσι] 1947, ἄρ. 982, 23, 24, 26, σ. 66-67).

φφ. 18-20 ΝΙΚΗΦΟΡΟΥ Α' ΠΑΤΡ. ΚΩΝΣΤΑΝΤΙΝΟΥΠΟΛΕΩΣ, Κανόνες (PG 100, 860C8-13, 852...864).

φ. 20 ΙΩΑΝΝΟΥ ΧΡΥΣΟΣΤΟΜΟΥ, [Περὶ *Ἱερωσύνης*, *λόγος β'*], ἀπόσπασμα: *Περὶ ἐπιτιμιῶν* (ἔκδ. Ράλλης – Ποτλῆς 4, 387· CPG 4316).

φφ. 20^v-23 ΣΙΣΙΝΝΙΟΥ Β' ΠΑΤΡ. ΚΩΝΣΤΑΝΤΙΝΟΥΠΟΛΕΩΣ, Κανόνες με σχεδιάγραμμα (βλ. V. Grumel, *Les Regestes des actes du Patriarcat de Constantinople*, τ. I, *Les actes des Patriarches*, τεύχος II, [Παρίσι] 1936, ἄρ. 805, σ. 233-234).

7. φφ. 23^v-26 ΜΙΧΑΗΛ ΧΟΥΜΝΟΥ: ¹φφ. 23^v-25 *Περὶ τῶν βαθμῶν τῆς συγγενείας* (ἀπὸ τὴν ἔκδοση PG 119, 1297-1300 πολὺ ἐκτενέστερο).

²φφ. 25^v-26 *Ἐτέρα σχέψις τῆς αὐτῆς ὑποθέσεως*, ἄρχ. Ῥητῶν μὲν οὖν προσώπων ἐξ ἀγκιστείας τελείας ἀρμοσμένων... λέξεσιν οὕτως. Καὶ συνεχίζει: Ἄδελφοὶ δύο..., τ ἐ λ. προσηκόντως καὶ δι' ὑπομνήματος ἐπεκύρωσεν (ἔκδ. A. Schminck, *Vier eherechtige Entscheidungen aus dem 11 Jahrhundert*, Φραγκφούρτη 1979, σ. 228-232, βλ. σ. 234 με τὸ ὄνομα Εὐσταθίου τοῦ Ῥωμαίου).

8. φφ. 27-39 Κανόνες Ἀποστολικοὶ με πρόλογο καὶ ἐρμηνεῖα Ἰωάννου Ζωναρά (ἔκδ. Ράλλης – Ποτλῆς 2, 1...111).

9. φφ. 39-91 Κανόνες τῶν ἑπτὰ οἰκουμενικῶν συνόδων με πρόλογο καὶ ἐρμηνεῖα Ἰωάννου Ζωναρά (ἔκδ. Ράλλης – Ποτλῆς 2, 113...646):

φφ. 39-44^v Νικαίας Α', οἰκουμ. 1η, ἔτ. 325 (CPG 8513).

φφ. 44^v-48 Κωνσταντινουπόλεως Α', οἰκουμ. 2α, ἔτ. 381 (CPG 8600, 8603).

φφ. 48-51^v Ἐφέσου, οἰκουμ. 3η, ἔτ. 431 (CPG 8800).

φφ. 52-60^v Χαλκηδόνος, οἰκουμ. 4η, ἔτ. 451 (CPG 9008, 9003 nota, 9004 nota).

φ. 60^v Κωνσταντινουπόλεως Β', οἰκουμ. 5η, ἔτ. 553, *Περὶ τῆς πέμπτῆς συνόδου*.

φφ. 61-84 Κωνσταντινουπόλεως ἐν Τρούλλῳ, οἰκουμ. 6η, ἔτ. 691 (CPG 9444).

φφ. 84-91 Νικαίας Β', οἰκουμ. 7η, ἔτ. 787.

10. φφ. 91-92^v ΤΑΡΑΣΙΟΥ ΠΑΤΡ. ΚΩΝΣΤΑΝΤΙΝΟΥΠΟΛΕΩΣ, *Ἐπιστολή πρὸς Ἀδριανὸν πάπαν Ῥώμης* (ἔκδ. Ράλλης – Ποτλῆς 4, 375-383· βλ. V. Grumel, *Les Regestes des actes du Patriarcat de Constantinople*, τ. I, *Les actes des Patriarches*, τεύχος II, [Παρίσι] 1936, ἀρ. 364, σ. 18-19) μὲ ἐρμηνεία Ζωναρά, ἀρχ. Ἡ ἐπιστολή αὕτη ἀπεστάλη..., τέλ. εἰσὶν κατακρίσεως ἄξιοι.

11. φφ. 93-158^v Κανόνες τοπικῶν συνόδων μὲ πρόλογο καὶ ἐρμηνεία Ἰωάννου Ζωναρά (ἔκδ. Ράλλης – Ποτλῆς 2, 647...711. 3,1...628):

φφ. 93-98^v Κωνσταντινουπόλεως Α' καὶ Β' ἐν τῷ ναῶ τῶν ἁγίων Ἀποστόλων, ἔτ. 859, 861.

φφ. 98^v-99 Κωνσταντινουπόλεως ἐν τῷ ναῶ τῆς ἁγίας Σοφίας, ἔτ. 879-880.

φφ. 99-103 Ἀγκύρας, ἔτ. 314 (CPG 8501).

φφ. 103-105 Νεοκαισαρείας, ἔτ. 319; (CPG 8504).

φφ. 105-107^v Γάγγρας, ἔτ. 340 (CPG 8554).

φφ. 107^v-111^v Ἄντιοχείας, ἔτ. 330 (CPG 8536).

φφ. 111^v-117 Λαοδικείας τῆς Φρυγίας, τέλος 4ου αἰ. (CPG 8607).

φφ. 117-122^v Σαρδικῆς, ἔτ. 343 (CPG 8570).

φφ. 122^v-154 Καρθαγένης.

φφ. 154-157^v Καρχηδόνας.

φφ. 157^v-158^v Ὑπόμνημα τῆς ἐν Κωνσταντινουπόλει ἐπὶ Νεκταρίου, τέλος 14ου αἰ., Περὶ Ἀγαπίου καὶ Βαγαδίου.

12. φφ. 158^v-202^v Κανόνες Πατέρων καὶ Πατριαρχῶν: φφ. 158^v-160 ΔΙΟΝΥΣΙΟΥ ΑΛΕΞΑΝΔΡΕΙΑΣ, *Ἐπιστολή πρὸς Βασιλείδην* μὲ ἐρμηνεία Ἰωάννου Ζωναρά (ἔκδ. Ράλλης – Ποτλῆς 4, 1...13· CPG 1569).

φφ. 160-164^v ΠΕΤΡΟΥ ΑΛΕΞΑΝΔΡΕΙΑΣ, *Ἐπιστολή ἐκ τοῦ περὶ μετανοίας* μὲ ἐρμηνεία Ἰωάννου Ζωναρά (ἔκδ. Ράλλης – Ποτλῆς 4, 14...44· CPG 1639).

φφ. 164^v-166^v ΓΡΗΓΟΡΙΟΥ ΘΑΥΜΑΤΟΥΡΓΟΥ (ΝΕΟΚΑΙΣΑΡΕΙΑΣ), *Ἐπιστολή* μὲ ἐρμηνεία Ἰωάννου Ζωναρά (ἔκδ. Ράλλης – Ποτλῆς 1, 45...65· CPG 1765).

φφ. 166^v-168^v ΑΘΑΝΑΣΙΟΥ ΑΛΕΞΑΝΔΡΕΙΑΣ, *Ἐπιστολή πρὸς Ἄμμον ἠμμόζοντα* μὲ ἐρμηνεία Ἰωάννου Ζωναρά (ἔκδ. Ράλλης – Ποτλῆς 4, 67...76· CPG 2106).

φφ. 168^v-169^v ΤΟΥ ΑΥΤΟΥ, *Ἐπιστολή πρὸς Ρουφινιανὸν ἐπίσκοπον* μὲ ἐρμηνεία Ἰωάννου Ζωναρά (ἔκδ. Ράλλης – Ποτλῆς 4, 82...85· CPG 2107).

- φφ. 169^v-175 ΒΑΣΙΛΕΙΟΥ ΚΑΙΣΑΡΕΙΑΣ, *Ἐπιστολή πρώτη πρὸς Ἀμφιλόχιον* με ἐρμηνεία Ἰωάννου Ζωναρά (ἔκδ. Ράλλης – Ποτλῆς 4, 88...137· CPG 2900, 2901).
- φφ. 175-181 ΤΟΥ ΑΥΤΟΥ, *Ἐπιστολή δευτέρα πρὸς Ἀμφιλόχιον* με ἐρμηνεία Ἰωάννου Ζωναρά (ἔκδ. Ράλλης – Ποτλῆς 4, 138...204· CPG 2900, 2901).
- φφ. 181-184^v ΤΟΥ ΑΥΤΟΥ, *Ἐπιστολή τρίτη πρὸς Ἀμφιλόχιον* με ἐρμηνεία Ἰωάννου Ζωναρά (ἔκδ. Ράλλης – Ποτλῆς 4, 206...254· CPG 2900, 2901).
- φ. 184^v ΤΟΥ ΑΥΤΟΥ, *Ἐπιστολή τετάρτη πρὸς Ἀμφιλόχιον* με ἐρμηνεία Θεοδώρου Βαλσαμῶνος (ἔκδ. Ράλλης – Ποτλῆς 4, 257...258· CPG 2900, 2901).
- φφ. 184^v-186^v ΤΟΥ ΑΥΤΟΥ, *Ἐπιστολή πρὸς Διόδωρον* με πρόλογο Θεοδώρου Βαλσαμῶνος καὶ ἐρμηνεία Ἰωάννου Ζωναρά (ἔκδ. Ράλλης – Ποτλῆς 4, 259...268· CPG 2900, 2901).
- φ. 187^{r-v} ΤΟΥ ΑΥΤΟΥ, *Ἐπιστολή πρὸς Γρηγόριον πρεσβύτερον* με ἐρμηνεία Ἰωάννου Ζωναρά (ἔκδ. Ράλλης – Ποτλῆς 4, 269...271· CPG 2900, 2901).
- φφ. 187^v-188 ΤΟΥ ΑΥΤΟΥ, *Ἐπιστολή πρὸς χωροεπισκόπους* με ἐρμηνεία Ἰωάννου Ζωναρά (ἔκδ. Ράλλης – Ποτλῆς 4, 275...277· CPG 2900, 2901).
- φ. 188^{r-v} ΤΟΥ ΑΥΤΟΥ, *Ἐπιστολή πρὸς τοὺς ὑφ' ἑαυτὸν ἐπισκόπους* με ἐρμηνεία Ἰωάννου Ζωναρά (ἔκδ. Ράλλης – Ποτλῆς 4, 278...281· CPG 2900, 2901).
- φφ. 189-190^v ΤΟΥ ΑΥΤΟΥ, *Περὶ τοῦ ἁγίου πνεύματος* (κεφάλαια 27, 29) πρὸς Ἀμφιλόχιον με ἐρμηνεία Ἰωάννου Ζωναρά (ἔκδ. Ράλλης – Ποτλῆς 4, 283...289, 292-293· CPG 2900, 2901).
- φφ. 190^v-195^v ΓΡΗΓΟΡΙΟΥ ΝΥΣΣΗΣ, *Ἐπιστολή πρὸς Λητόιον* με ἐρμηνεία Ἰωάννου Ζωναρά (ἔκδ. Ράλλης – Ποτλῆς 4, 295...329· CPG 3148).
- φφ. 195^v-197^v ΤΙΜΟΘΕΟΥ ΑΛΕΞΑΝΔΡΕΙΑΣ, *Ἀποκρίσεις κανονικαὶ* με ἐρμηνεία Θεοδώρου Βαλσαμῶνος (ἔκδ. Ράλλης – Ποτλῆς 4, 331...341· CPG 2520).
- φφ. 197^v-199^v ΘΕΟΦΙΛΟΥ ΑΛΕΞΑΝΔΡΕΙΑΣ, *Κανόνες* με ἐρμηνεία Θεοδώρου Βαλσαμῶνος (ἔκδ. Ράλλης – Ποτλῆς 4, 342...354· CPG 2678).
- φφ. 199^v-200^v ΚΥΡΙΑΛΟΥ ΑΛΕΞΑΝΔΡΕΙΑΣ, *Ἐπιστολή πρὸς Δόμνον* με ἐρμηνεία Θεοδώρου Βαλσαμῶνος (ἔκδ. Ράλλης – Ποτλῆς 4, 355...360· CPG 5378).
- φφ. 200^v-201 ΤΟΥ ΑΥΤΟΥ, *Ἐπιστολή τοῖς κατὰ Λιβύην καὶ Πεντάπολιν ἐπισκόποις* με ἐρμηνεία Θεοδώρου Βαλσαμῶνος (ἔκδ. Ράλλης – Ποτλῆς 4, 361...362· CPG 5379).
- φ. 201 ΓΡΗΓΟΡΙΟΥ ΝΑΖΙΑΝΖΗΝΟΥ, *Ἐκ τῶν Ἐπῶν, Περὶ τοῦ ποῖα χρὴ βιβλία ἀναγιγνώσκεισθαι* (ἔκδ. Ράλλης – Ποτλῆς 4, 363-364· CPG 3034).

φ. 201^{r-v} ΑΜΦΙΛΟΧΙΟΥ ΙΚΟΝΙΟΥ, Ἐκ τῶν πρὸς Σέλευκον ἰάμβων (ἔκδ. Ράλλης – Ποτλῆς 4, 365-367· CPG 3230).

φφ. 201^v-202^v ΓΕΝΝΑΔΙΟΥ Α΄ ΠΑΤΡ. ΚΩΝΣΤΑΝΤΙΝΟΥΠΟΛΕΩΣ, Ἐγκύκλιος ἐπιστολή, τέλ. ὑπερεύχου ἡμῶν θεοφιλέστατε ἀδελφέ. Ἰωάννης ἐπίσκοπος τῆς μητροπόλεως Ἡρακλείας ὑπέγραψα. Ὑπέγραψαν καὶ οἱ οἱ γ' (ἔκδ. Ράλλης – Ποτλῆς 4, 368-371· CPG 5977).

φ. 202^v ΒΑΣΙΛΕΙΟΥ ΚΑΙΣΑΡΕΙΑΣ, Ἐκ τῆς ἐπιστολῆς πρὸς τοὺς Νικοπολίτας (κανὼν 95) (ἔκδ. Ράλλης – Ποτλῆς 4, 386· CPG 2900, 2901).

13. φφ. 203-205 ΝΕΟΦΥΤΟΥ Β΄ ΠΑΤΡ. ΚΩΝΣΤΑΝΤΙΝΟΥΠΟΛΕΩΣ, Τόμος συνοδικὸς [περὶ γάμου, ἔτους 1611]: Νεόφυτος ἐλέω θεοῦ ἀρχιεπίσκοπος Κωνσταντινουπόλεως νέας Ῥώμης καὶ οἰκουμενικὸς πατριάρχης, ἀρχ. Τῆς ἡμῶν μετριότητος συνοδικῶς προκαθημένης, συνεδριαζόντων..., τέλ. κατεστρώθη ἐν τῷ ἱερῷ κώδικι τῆς καθ' ἡμᾶς τοῦ Χριστοῦ μεγάλης ἐκκλησίας. Ἐν ἔτει ζριθ', μηνὶ Μαΐω, ἰνδικτιῶνος θ'. †Ὁ πατριάρχης Κωνσταντινουπόλεως Νεόφυτος, †Θεοφάνης ἐλέω θεοῦ πατριάρχης τῆς ἁγίας πόλεως Ἱερουσαλὴμ κτλ. κτλ. †Ὁ Σκιαθίου Σάββας.

φ. 205 Σημεῖωμα περὶ τοῦ συνοδικοῦ Τόμου τοῦ 1800, ἀρχ. Ἐν ἔτει σωτηρίω ρα', ἐν μηνὶ Μαρτίω, ἰνδικτιῶνος γ', πατριαρχεύοντος τοῦ οἰκουμενικοῦ θρόνου τὸ δεύτερον τοῦ ἀπὸ Μαρωνείας Νεοφύτου, ἐκδέδεται πατριαρχικὸς καὶ συνοδικὸς Τόμος, ἐπικυρωτικὸς μὲν τοῦ ἀνωτέρω περὶ τῶν γάμων Τόμου τοῦ ὁμωνύμου αὐτοῦ Νεοφύτου, ἀοιδίμου Κωνσταντινουπόλεως, προστιθεὶς δὲ καὶ τοῦτο, μηκέτι τοῦ λοιποῦ ἐπὶ τῶν ἐξ ἀγχιστείας συνοικεσίων διερευνᾶσθαι τὴν ὀνομάτων σύγχυσιν..., τέλ. ἐκδέδεται συναινέσει καὶ ὑπογραφαῖς τῶν τε πατριαρχῶν πρώην Κωνσταντινουπόλεως Γερασίμου, Ἀντιοχείας Ἀνθεμίου, Ἱεροσολύμων Ἀνθίμου καὶ μητροπολιτῶν δέκα Ἡρακλείας Μελετίου... κτλ. Μαρωνείας Νεοφύτου. Ὡς κάτωθι φαίνεται.

14. φφ. 205-206 [ΝΕΟΦΥΤΟΥ Ζ΄ ΠΑΤΡ. ΚΩΝΣΤΑΝΤΙΝΟΥΠΟΛΕΩΣ, Τόμος συνοδικὸς περὶ γάμου, ἔτους 1800], ἀρχ. Τῆς ἡμῶν μετριότητος συνοδικῶς προκαθημένης, σκέψις προϋτέθη περὶ ἐπιεικοῦς διαιτήσεως τῶν γάμων..., τέλ. ἐν τῷ ἱερῷ κώδικι τῆς καθ' ἡμᾶς τοῦ Χριστοῦ μεγάλης ἐκκλησίας, ἐν ἔτει σωτηρίω ρα', ἐν μηνὶ Μαρτίω, ἰνδικτιῶνος γ'. †Νεόφυτος ἐλέω θεοῦ ἀρχιεπίσκοπος Κωνσταντινουπόλεως νέας Ῥώμης καὶ οἰκουμενικὸς πατριάρχης. †Ὁ πρώην Κωνσταντινουπόλεως Γεράσιμος... κτλ. †Ὁ Ἀγκύρας Ἰωαννίκιος. †Ὁ Μαρωνείας Νεόφυτος.

15. φφ. 208-427^v Ἐκλογή καὶ Σύνοψις τῶν Βασιλικῶν ξ' βιβλίων μετὰ τοῦ Παραρτήματος Β' (βλ. Ν. Svoronos, *Recherches sur la tradition juridique à Byzance. La Synopsis major des Basiliques et ses appendices*, Παρίσι 1964, σ. 54, 89,

ὅπου τὸ χειρόγραφο ἀναφέρεται μὲ τὸ γράμμα *c*, σ. 91-103, 110-111, 116, 121 κ.έ., 128, 131, 163):

¹φφ. 208-214 Πίναξ σὺν θεῶ τοῦ παρόντος βιβλίου. φφ. 208-213 Πίναξ τῆς Συνόψεως τῶν Βασιλικῶν, ἀρχ. Περὶ ἀγγαρειῶν καὶ παραγγαρειῶν καὶ τίνες ἀγγαρεύονται καὶ οὐκ ἀγγαρεύονται..., τ.έ.λ. Περὶ ὠρειαιρίων τῶν ὑποδεκτῶν καλουμένων καὶ περὶ ὠρείων καὶ τῶν ἐν αὐτοῖς ἀποκειμένων εἰδῶν (ἔκδ. Ζέπος, JGR 5, σ. 13-30). φφ. 213-214 Πίναξ τοῦ Παραρτήματος Β' τῆς Συνόψεως, ἀρχ. Ἀρχὴ τῶν Νεαρῶν, ἀ' Νεαρὰ τοῦ κυροῦ Ῥωμανοῦ βασιλέως τοῦ πρεσβύτου, Περὶ τῶν ὑπείσερχομένων δυνατῶν εἰς ἀνακοινώσεις πενήτων ἦν ὑπηγόρευσεν Κοσμάς μαγίστρος, ἰνδ. β', ἔτους ςυλζ'....., τ.έ.λ. Περὶ διαφορῶν κεφαλαίων (βλ. Svoronos, ὁ.π., σ. 110-111).

²φφ. 214^v-215^v Προσθήκαι εἰς τὸ Παράρτημα Β':

φ. 214 Νομικὲς σημειώσεις, ἀρχ. Νόξα ἢ τῆς ζημίας θεραπεία..., τ.έ.λ. ὡς ἀνελῶν ὑπόκειται (Svoronos, ὁ.π., ἀρ. 1, σ. 104, ἀρ. 23, σ. 61).

φφ. 214^v-215 ΤΟΥ ΔΙΚΑΙΟΦΥΛΑΚΟΣ ΘΕΣΣΑΛΟΝΙΚΗΣ ΚΥΡΟΥ ΓΕΩΡΓΙΟΥ ΤΟΥ ΦΟΒΗΝΟΥ, [Περὶ κάσσου], ἀρχ. Ἡ τοῦ κάσσου σημασία..., τ.έ.λ. νῦν οὐ κρατεῖ, οὔτε μὴν ἀπαιτεῖται (Svoronos, ὁ.π., ἀρ. 2, σ. 104, ἀρ. 19, σ. 61· ἔκδ. K.E. Zachariae von Lingenthal, *Geschichte des griechisch-römischen Rechts*, Aalen in Wiirttemberg 1955, σ. 97, σημ. 254).

φ. 215 ΤΟΥ ΑΥΤΟΥ, Περὶ ὑποβόλου, ἀρχ. Τὸ ὑπόβολον, ὃ καὶ προγαμιαία καλεῖται δωρεὰ..., τ.έ.λ. ὅπερ ἐστὶν ἐφ' ἐκάστη λίτρα νομισμάτων ἐξᾶς (Svoronos, ὁ.π., ἀρ. 3, σ. 104, ἀρ. 20, σ. 61· ἔκδ. Zachariae von Lingenthal, ὁ.π., σ. 97-98, σημ. 254).

φ. 215 Πρόλογος στὰ Βασιλικά, Λέοντος ἐν Χριστῷ βασιλεῖ αἰώνιῳ, εὐσεβοῦς βασιλέως, τῆς ἐν ὄλοις βιβλίοις ἐξήκοντα πάσης νομοθεσίας πεπραγματευμένης αὐτῷ παραλλήλου συναγωγῆς καὶ συντάξεως, ἀρχ. Ἰουστινιανῷ τῷ βασιλέων περιωνύμῳ ἦλθε μὲν εἰς ἐπίνοιαν..., τ.έ.λ. καὶ μέχρι τῆς ἡμῶν βασιλείας τεθεσπισμένων (Svoronos, ὁ.π., ἀρ. 4, σ. 104, ἀρ. 9, σ. 60· ἔκδ. I.Δ. Ζέπος, *Βασιλικά κατὰ τὴν ἐν Λειψία ἔκδοσιν τοῦ G.E. Heimbach*..., Ἀθήνα 1910, σ. 9· ἔκδ. A. Schminck, *Studien zu mittelbyzantinischen Rechtsbüchern*, Φραγκφούρτη 1986, σ. 22).

φ. 215^{r-v} Τῶν ἑπτὰ σοφῶν τὰ ἀποφθέγματα, ἀρχ. Περίανδρος ὁ Κυψέλου, Θυμοῦ κράτει..., τ.έ.λ. Θαλῆς ὁ Μιλήσιος, Ἐγγύη πάρα δ' ἄτα (Svoronos, ὁ.π., ἀρ. 5, σ. 104).

φ. 215^v Περὶ μέτρων, ἀρχ. Ὅτι ὁ δάκτυλος πρῶτός ἐστιν ὡς καὶ ἡ μονὰς ἐπὶ ἀριθμῶν..., τ.έ.λ. Ἡ σχοῖνος ἐλληνικόν ἐστι μέτρον, τὸ αὐτὸ τῷ παρασάγγῃ, ποτὲ μὲν τεσσαρακονταστάδιος, ποτὲ δὲ ἐξηκονταστάδιος (Svoronos, ὁ.π.,

άρ. 6, σ. 104· βλ. ἔκδ. Fr. Dölger, *Beiträge zur Geschichte der byzantinischen Finanzverwaltung, besonders des 10 und 11 Jahrhunderts*, Λιψία/Βερολίνο 1927, σ. 113-114).

³φφ. 216-375 Ἐκλογή καὶ Σύνοψις τῶν Βασιλικῶν ξ' βιβλίων σὺν παραπομπαῖς κατὰ στοιχεῖον τοῦ περὶ πίστεως μόνου τίτλου προτεθέντος πάντων τῶν στοιχείων διὰ τὸ τίμιον, *Περὶ τῆς ὀρθοδόξου πίστεως τῶν χριστιανῶν καὶ τοῦ μηδένα κατατολμᾶν περὶ αὐτῆς δημοσίᾳ ἀμφισβητεῖν*, ἀρχ. Ἀνάγνωθι βιβλίον πρῶτον, τίτλον α', κεφάλαιον α' καὶ δ', ἐν οἷς φησιν ὅτι: Χριστιανός ἐστιν..., τ ἐλ. μηκέτι μετεργέσθω διὰ τοῦ αὐτοῦ ἐπιτηδεύματος (ἔκδ. Ζέπος, JGR 5, σ. 31-598· Svoronos, ὁ.π., ἀρ. 3, σ. 111).

⁴φφ. 375^v-427 Παράρτημα Β' τῆς Συνόψεως (Svoronos, ὁ.π., ἀρ. 4, σ. 111): Νεαραὶ καὶ ἄλλα νομικὰ κείμενα: φφ. 375^v-377^v ΡΩΜΑΝΟΥ Α' ΤΟΥ ΠΡΕΣΒΥΤΟΥ, ἀρχ. Ἀνθρώποις ἐστὶ ζηλωτὸν... (ἔκδ. Ζέπος, JGR 1, 205-206, 207-214· Svoronos, ὁ.π., σ. 91). φφ. 377^v-378^v ΚΩΝΣΤΑΝΤΙΝΟΥ Ζ' ΠΟΡΦΥΡΟΓΕΝΝΗΤΟΥ, ἀρχ. Παρὰ πολλῶν ἀνέκαθεν... (ἔκδ. Ζέπος, JGR 1, 214-217· Svoronos, ὁ.π., σ. 92). φφ. 378^v-380^v ΤΟΥ ΑΥΤΟΥ, ἀρχ. Ὡσπερ ἐν σώματι κεφαλῆ... (ἔκδ. Ζέπος, JGR 1, 222-226· Svoronos, ὁ.π., σ. 92). φ. 380^{r-v} ΝΙΚΗΦΟΡΟΥ ΦΩΚΑ, ἀρχ. Κελεύομεν εἶ τινες τῶν Ἀρμενίων... (ἔκδ. Ζέπος, JGR 1, 247-248· Svoronos, ὁ.π., σ. 93). φφ. 380^v-381 ΚΩΝΣΤΑΝΤΙΝΟΥ Ζ' ΠΟΡΦΥΡΟΓΕΝΝΗΤΟΥ, ἀρχ. Ἡ τοῦ Μωσέως... (ἔκδ. Ζέπος, JGR 1, 230-231· Svoronos, ὁ.π., σ. 93). φ. 381^{r-v} ΤΟΥ ΑΥΤΟΥ, ἀρχ. Ταῦτα νομοθετεῖν... (ἔκδ. Ζέπος, JGR 1, 232-234· Svoronos, ὁ.π., σ. 93). φφ. 381^v-382^v ΤΟΥ ΑΥΤΟΥ, ἀρχ. Ἐπειδὴ τῆς συνηθείας... (ἔκδ. Ζέπος, JGR 1, 218-221· Svoronos, ὁ.π., ἀρ. 7, σ. 94). φφ. 382^v-383^v ΤΟΥ ΑΥΤΟΥ, ἀρχ. Ἐκτισὶν τινα... (ἔκδ. Ζέπος, JGR 1, 227-229· Svoronos, ὁ.π., ἀρ. 8, σ. 94). φφ. 383^v-384^v ΡΩΜΑΝΟΥ Α' ΤΟΥ ΠΡΕΣΒΥΤΟΥ, ἀρχ. Παλαιὸς νόμος ἐστὶ... (ἔκδ. Ζέπος, JGR 1, 200-204· Svoronos, ὁ.π., ἀρ. 9, σ. 94-95). φφ. 384^v-385^v ΡΩΜΑΝΟΥ Β' ΤΟΥ ΝΕΟΥ, ἀρχ. Ἡ ἀναφορά σου κελεύσει... (ἔκδ. Ζέπος, JGR 1, 240-242· Svoronos, ὁ.π., ἀρ. 10, σ. 95). φφ. 385^v-386 ΤΟΥ ΑΥΤΟΥ, ἀρχ. Παλαιὸν καὶ καλὸν ἔθος... (ἔκδ. Ζέπος, JGR 1, 244-246· Svoronos, ὁ.π., ἀρ. 11, σ. 95). φ. 386^{r-v} ΝΙΚΗΦΟΡΟΥ ΦΩΚΑ, ἀρχ. Πατὴρ δίκαιος... (ἔκδ. Ζέπος, JGR 1, 253-255· Svoronos, ὁ.π., ἀρ. 12, σ. 96). φφ. 386^v-387 ΙΩΑΝΝΟΥ ΤΣΙΜΙΣΚΗ, ἀρχ. Ἀδιορίστου καὶ ἀδιαστίκτου... (ἔκδ. Ζέπος, JGR 1, 257-258· Svoronos, ὁ.π., ἀρ. 13, σ. 96). φφ. 387-389^v ΒΑΣΙΛΕΙΟΥ Β', ἀρχ. Ἐπειδήπερ ἡ βασιλεία ἡμῶν... (ἔκδ. Ζέπος, JGR 1, 263-272· Svoronos, ὁ.π., ἀρ. 14, σ. 96-97). φφ. 389^v-391 ΝΙΚΗΦΟΡΟΥ ΦΩΚΑ, ἀρχ. Ὁ τοῦ θεοῦ πατὴρ λόγος... (ἔκδ. Ζέπος, JGR 1, 249-252· Svoronos, ὁ.π., ἀρ. 15, σ. 97). φ. 391 ΒΑΣΙΛΕΙΟΥ Β', ἀρχ. Ἡ ἐκ θεοῦ βασιλεία... (ἔκδ. Ζέπος, JGR 1, 259· Svoronos, ὁ.π., ἀρ. 16, σ. 97). φφ. 391-399^v ΛΕΟΝΤΟΣ ς' ΣΟΦΟΥ: φφ. 391-399 Ἐκλογή τῶν Νεαρῶν Λέοντος τοῦ εὐσεβοῦς βασιλέως, Νεαρά α', Ἐκλογή 1, ἀρχ. Θεσπίζομεν ἀπὸ τοῦ νῦν... (ἔκδ.

P. Noailles – A. Dain, *Les Nouvelles de Léon VI le Sage*, Παρίσι 1944, σ. 15³⁻¹⁴. βλ. Svoronos, *δ.π.*, ἀρ. 1, σ. 99). Νεαρά ε΄, Ἐκλογὴ 2, ἀρχ. Θεσπίζομεν εἶμεν ὠφθη... (ἔκδ. Noailles – Dain, *δ.π.*, σ. 31¹⁴⁻²²). Νεαρά ς΄, Ἐκλογὴ 3, ἀρχ. Τοιγαροῦν σύν τε τῷ ἀγιωτάτῳ πατριάρχῃ... (ἔκδ. Noailles – Dain, *δ.π.*, σ. 33^{19-35, 25}). Νεαρά ζ΄, Ἐκλογὴ 4, ἀρχ. Θεσπίζομεν κατὰ τὸν τῆς ἐκκλησίας... (ἔκδ. Noailles – Dain, *δ.π.*, σ. 37¹⁸⁻²³) κτλ. κτλ. φ. 399 Νεαρά ρή΄, Ἐκλογὴ 55, ἀρχ. Θεσπίζομεν τὸν ἄπαξ ὑπὸ δικαστικῆς... (ἔκδ. Noailles – Dain, *δ.π.*, σ. 353¹⁰-355⁶). Νεαρά ρθ΄, Ἐκλογὴ 56, ἀρχ. Καὶ ἡμεῖς θεσπίζομεν μηδαμῶς συνίστασθαι... (βλ. Noailles – Dain, *δ.π.*, σ. 355²¹-357⁶). φ. 399^v Πρόλογος στὰ Βασιλικά, *Περὶ τῆς ἐν ὄλοις βιβλίους ἐξήκοντα πάσης νομοθεσίας πεπραγματευμένης αὐτῷ παραλλήλου συναγωγῆς καὶ συντάξεως*, ἀρχ. Ἰουστινιανῷ τῷ τῶν βασιλέων περιωνύμῳ... (ἔκδ. Ζέπος, *Βασιλικά*, *δ.π.*, σ. 9· ἔκδ. Schminck, *δ.π.*, σ. 22· Svoronos, *δ.π.*, ἀρ. 4, σ. 104). φφ. 399^v-400^v ΚΩΝΣΤΑΝΤΙΝΟΥ Ζ΄ ΠΟΡΦΥΡΟΓΕΝΝΗΤΟΥ, ἀρχ. Πολλάκις ἐθαύμασα... (ἔκδ. Ζέπος, JGR 1, 235-238· Svoronos, *δ.π.*, ἀρ. 2, σ. 99). φ. 400^v ΛΕΟΝΤΟΣ ς΄ ΣΟΦΟΥ, Νεαρά ρι΄, ἀρχ. Μετὰ τῶν ἄλλων ὅσα περὶ τοὺς γάμους... (ἔκδ. Noailles – Dain, σ. 357-359· Svoronos, *δ.π.*, ἀρ. 3, σ. 99). φ. 400^v-403 ΜΑΝΟΥΗΛ Α΄ ΚΟΜΝΗΝΟΥ, ἀρχ. Ἐννομον ἐπιστασίαν... (ἔκδ. Ζέπος, JGR 1, σ. 389-396· Svoronos, *δ.π.*, ἀρ. 1, σ. 100). φφ. 403-405 ΤΟΥ ΑΥΤΟΥ, ἀρχ. Σκοπὸς μὲν τοῖς ἀνθρώποις... (ἔκδ. Ζέπος, JGR 1, σ. 397-402· Svoronos, *δ.π.*, ἀρ. 2, σ. 100). φφ. 405-406^v ΤΟΥ ΑΥΤΟΥ, ἀρχ. Τοῖς ἀρχηγέταις τοῦ γένους... (ἔκδ. Ζέπος, JGR 1, σ. 403-408 καὶ σημ. 35· Svoronos, *δ.π.*, ἀρ. 3, σ. 101). φφ. 406^v-407 [ΑΛΕΞΙΟΥ Α΄] ΚΟΜΝΗΝΟΥ, ἀρχ. Παρὰ πολλῶν ὀχληθεῖσα... (ἔκδ. Ζέπος, JGR 1, σ. 422-423· Svoronos, *δ.π.*, ἀρ. 4, σ. 101). φφ. 407-409 ΝΙΚΗΦΟΡΟΥ ΒΟΤΑΝΕΙΑΤΟΥ, *Χρυσόβουλλον*, ἀρχ. Ὀπλισε καὶ μέλιττας... (ἔκδ. Ζέπος, JGR 1, σ. 283-288· Svoronos, *δ.π.*, ἀρ. 5, σ. 101). φ. 409^v-410 ΜΑΝΟΥΗΛ Α΄ ΚΟΜΝΗΝΟΥ, *Χρυσόβουλλον*, ἀρχ. Ἀδικίαν ἐμίσησα... (ἔκδ. Ζέπος, JGR 1, σ. 385-387· Svoronos, *δ.π.*, ἀρ. 6, σ. 102). φφ. 409^v-410 Ὅρκος, *ὃν ὑπέχουσιν οἱ τὰς ἀρχὰς λαμβάνοντες*, ἀρχ. Ὅμνυμι ἐγὼ τὸν θεόν..., τ ἐλ. ὑπεύθυνον εἶναι (ἔκδ. H.J. Scheltema – N. Van der Wal, *Basilicorum Libri LX*, Series A (texte)... τ. 1, Cröningen 1955, σ. 191-193: B VI, 3, 50· Svoronos, *δ.π.*, ἀρ. 1, σ. 102). φ. 410 ΕΥΣΤΑΘΙΟΥ ΤΟΥ ΡΩΜΑΙΟΥ, *Περὶ ὑποβόλου μὲ σχόλιον*, ἀρχ. Ἰστέον ὅτι τὸ μὲν παλαιὸν..., τ ἐλ. κατευθύνεται καλῶς. Σχόλιον, ἀρχ. Δίδεται ἐπίτροπος..., τ ἐλ. παρὰ Ῥωμαίοις λέγονται (ἔκδ. A. Dain, «Eustathe Romain. “De hypobolo”», *REB* 11 (1953), 47-49· Svoronos, *δ.π.*, ἀρ. 2, σ. 102). φ. 410^v-411 ΑΝΩΝΥΜΟΥ, *Περὶ καστρένσιου καὶ παγαυικοῦ πεκουλίου καὶ τῆς διαφορᾶς αὐτῶν*, ἀρχ. Τὰ πεκούλια ἐν τοῖς ὑπεξουσίαις..., τ ἐλ. ἦτοι ὡσανεὶ καστρένσια λέγονται (ἔκδ. A. Dain, «Sur le “peculium castrense”», *REB* 19 (1961), 253-257· Svoronos, *δ.π.*, ἀρ. 3, σ. 103). φφ. 410^v-413^v Λεξικὸν κατὰ στοιχεῖον, Ἀρχὴ τοῦ α΄, ἀρχ. Ἄδετ, ἔχει. Ἄδ πραετίουμ πάρτικι πάνδουμ, ἑαυτὸν ἠνέσχετο πραθῆναι. Ἄεδίλες, οἱ ναοὶ..., τ ἐλ.

Φαμιλεέμπτορ, ὁ ἀγοράζων τὴν κληρονομίαν. Φιέριτ, γένηται. Φινίουμ ῥεγουν-
 δόρουμ, τὸ μεταξὺ τῶν ἀγρογειτόνων γυμναζόμενον, ἐχόντων περὶ ὄρων πρὸς
 ἀλλήλους φιλονεικίας (Svoronos, ὁ.π., ἀρ. 1, σ. 103). φ. 413^v-416 *Λέξεις κατ’*
ἐκλογὴν τῶν νομικῶν βιβλίων, Ἀρχὴ τοῦ ἀ’, ἀρχ. Ἀγωγή παρὰ τὸ ἄγειν τοὺς
 ἀγομένους εἰς τὸ δικαστήριον. Ἀδέπτους, ἐπελάβετο. Ἀδεμπαθεί, ἐκρίθη..., τ ἐ λ.
 χωρὶς κούλπας θανάτου, ἤγουν χωρὶς δόλου. Ψιλουνούδου, ἀπὸ γυμνοῦ πάκτου
 ἀγωγή οὐ τίκτεται. Ὡς κονούμαξ, ὡς σοῦ<σ>πεκτον (Svoronos, ὁ.π., ἀρ. 2,
 σ. 103). φ. 416^v-426 *Περὶ χρονικῶν διαστημάτων ἀπὸ ῥοπῆς ἕως ἑκατὸν ἐτῶν*,
 ἀρχ. Τρίτον γεννᾶ..., τ ἐ λ. τῶν δὲ Βασιλικῶν βιβλίον β’, τίτλος ε’, κεφ. ι’ (βλ.
 Ζέπος, JGR 3, σ. 275, σημ. 1, σ. 341, σημ. 11· Svoronos, ὁ.π., ἀρ. 1, σ. 98· Fr. Sitzia,
Le Rhopai (Università di Cagliari. Pubblicazioni della Facoltà di Giurisprudenza
 30), Νεάπολη 1984, σ. 42: Μπ. 20 = C). φφ. 426-427 *Περὶ διαφόρων κεφα-*
λαίων, ἀρχ. Μηδεὶς ἀποκρισιάριος ἐναγέσθω..., τ ἐ λ. οἱ βαλλιστράριοι τοῖς
 πατράσιν ὑπόκεινται τῶν πόλεων (ἔκδ. G.E. Heimbach, *Ἀνέκδοτα*, τ. I, Λιψία
 1838, σ. 191-198· Svoronos, ὁ.π., ἀρ. 2, σ. 98). φ. 427^v ΘΕΟΔΩΡΟΥ ΒΑΛΣΑΜΩ-
 ΝΟΣ, Ἀποκρίσις, Ἐκ τῶν κανονικῶν ἐρωτήσεων τοῦ ἀγιωτάτου πατριάρχου
 Ἀλεξανδρείας κυροῦ Μάρκου καὶ ἀποκρίσεων τοῦ Βαλσαμών, Περὶ νη-
 στείων, Ἐρώτ. νε’: Αἱ νηστεῖαι τῆς ἑορτῆς τῶν ἀγίων Ἀποστόλων καὶ τῆς Χρι-
 στοῦ Γεννήσεως... ἢ συγχωρητέαι καὶ ἀδιάφοροι; Ἀπόκρ.: Ἡ μὲν ἐν Κωνσταν-
 τिनουπόλει ἀγία σύνοδος ἐπὶ τῶν ἡμερῶν..., τ ἐ λ. δι’ ἐπιτιμίων μεγάλων διορ-
 θωθήσονται (ἔκδ. Ράλλης – Ποτλῆς 4, 488· PG 119, 1081· PG 138, 1001· Svorono-
 nos, ὁ.π., σ. 63, 111, σημ. 2).

Α. Τεύχη 53⁸ ἀριθμημένα ἀ’-[κε’] στὸ πρῶτο καὶ στὸ τελευταῖο φύλλο κάτω στῆ
 μέση (= φφ. 6-205) καὶ [α’]-κη’ (= φφ. 208-427) στὸ τελευταῖο φύλλο κάτω ἀριστε-
 ρά. Τὰ φφ. 206-207 προστέθηκαν τὸν 19ο αἰώνα. Τὰ φφ. 1-5^v δὲν εἶναι ἀριθμημένα.
 Τεῦχος ἀ’: φφ. 6-13^v. Τὸ χειρόγραφο ἔχει καὶ μεταγενέστερη ἀρίθμηση κατὰ σελίδες
 ἀπὸ τὸ φ. 13 καὶ ἐξῆς: σ. 1-854. Λευκά: φφ. 5^v, 26^v, 206^v-207^v, 428-430^v. Γραφὴ
 στρογγυλῆ, ὄρθια, κειμένον καὶ σχολίων στὰ περιθώρια. Μελάνι καστανό. Γραμμέ-
 νη ἐπιφάνεια: χιλ. 220 × 145. Δύο κύρια χέρια συγγενῆ 14ου/15ου αἰ. φφ. 4-5, 6^v,
 189^v-202^v, 208-427^v Χέρι¹. φφ. 7-189^v Χέρι². φφ. 1-3^v Χέρι³ 14ου αἰ. φ. 6 Χέρι⁴ 19ου αἰ.
 φφ. 203-205 Χέρι⁵ 19ου αἰ., μελάνι μαῦρο. φφ. 205-206 Χέρι⁶ 19ου αἰ., μελάνι κα-
 στανό. Ἐρυθρογραφία: τίτλοι, ὑπότιτλοι, ἐπίτιτλα, ἀρχικά. Χέρι¹, χέρι²: διορθώσεις,
 προσθήκες στὸ περιθώριο. Ὑδατόσημα compas (διαβήτης) = B 4462 (1402)· enclume
 (ἀμόνι) = B 5954 (1416-24)· huchet (χέρας) = B 7680 (1407) = Z 402 (1389)· monts
 (ὄρη) = B 11719 (1401-19). Κατάσταση καλή. Στάχωση παλαιά, ξύλινες πινακίδες μὲ
 δερμάτινη ἐπένδυση καὶ γραμμικὰ σχέδια. Σώζονται καὶ οἱ δέκα γόμφοι καὶ μέρος
 ἀπὸ τὸ θηλυκωτήρι.

Γ. Διάφορα χέρια μεταγενέστερα ἔγραψαν στὰ περιθώρια προσθήκες καὶ σχόλια.
 Στὸ ἐσωτερικὸ τῆς ἐπάνω πινακίδας χέρι μεταγενέστερο (18ου αἰ.) σημείωσε: «βι-
 βλίον περιεχον τα της μεγάλης ἐκκλησίας ὀφφίγια».
 φ. 1^v Χέρι 17ου αἰ. σημείωσε: «Ὁ Μαγνησίας τῆς ἀνγλίου. Ὁ Ἀλγίζων. Ὁ Σολυμῆζων».

φφ. 6^v, 7-12^v Χέρι 18ου/19ου αί. σημείωσε στὸν πίνακα τῶν περιεχομένων τὰ ἐδάφια καὶ τὰ κεφάλαια.

φ. 23^v Στὸ ἐπάνω περιθώριο τὸ ἴδιο χέρι 18ου/19ου αί. πρόσθεσε σημείωμα περὶ γάμων: «ἐπὶ π(ατ)ριαρχου πατῆρ (καὶ) υἱὸς ἔλαβεν θείαν (καὶ) ἀνεψιὰν ἦτοι ὁ Γερογρη/γορβοδᾶς ὁ Γκίκας εἶχε πρώτην γυναῖκα τὴν θυγατέρα τοῦ Ἀθανασάκη Κιουρτζίπασση / Ἀθανάσης / Γερογρηγορβοδᾶς ἀνδρὸς. τὴν δεῖνα ἀδελ. Εὐφροσύνην / Μαθέης ἔλαβε τὴν Δόμναν Σμαράγδαν».

φ. 23^v Στὸ ἀριστερὸ περιθώριο: «Σολουτζιάρης Γεωργάκης ἐγέννησε Μιχαλδοβᾶς ἐγέννησε / τὴν Σουλτάναν (καὶ) Μαρί(αν) ἦτις ἐγεν. Κωνσταντίν Βόδα καὶ Μιχαλίκαν / Εὐφροσύνην / αὐτὸ τὸ συνοικέσιον ἐγένετο ἐπὶ Κυρίλλου (καὶ) ἔλαβον δύο ἀδελφοὶ / θείαν (καὶ) ἀνεψιὰν». Τὸ ἴδιο χέρι ἀρίθμησε κατὰ σελίδες τὸν κώδικα.

φ. 39 Χέρι² κάτω ἀπὸ τὸ κείμενο στίχοι: «ἀποστόλων εὐραντο κανόνες τέλος / τῶν συνοδικῶν ἔνθεν ἀρχὴ κανόνων».

φ. 216 Στὸ ἐπάνω περιθώριο χέρι¹: «Πηγὴν νάουσαν νομικῶν προσταγμάτων / ἐνταῦθ' ἐφεύρης, εἰ μετέλθοις γνησίως» (βλ. Vat. gr. 852, φ. 16).

Σὲ λυτὸ φύλλο σημείωμα 20οῦ αἰ.: «Ἐκ τῆς βιβλιοθήκης Κ. Καραθεοδωρῆ». Στὸ ἴδιο λυτὸ φύλλο σχόλια καὶ παραπομπές σὲ ἐκδόσεις σὲ γαλλικὴ γλῶσσα.

Προέλευση: Βιβλιοθήκη Κ. Καραθεοδωρῆ.

Βιβλιογραφία: J. Darrouzès, *Notitiae episcopatum ecclesiae Constantinopolitanae*, Παρίσι 1981, ἀρ. 61a, σ. 429, σ. 308 (Μπ. 20 = C²⁴)· A. Schminck, *Studien zu mittelbyzantinischen Rechtsbüchern*, Φραγκφούρτη 1986, σ. 17-20, 22-23, 28 σημ. 32· Fr. Sitzia, *Le Rhopai* (Università di Cagliari. Pubblicazioni della Facoltà di Giurisprudenza 30), Νεάπολη 1986, σ. 42 (Μπ. 20 = C)· N. Svoronos, *Recherches sur la tradition juridique à Byzance. La Synopsis major des Basiliques et ses appendices*, Παρίσι 1964, σ. 54, 89, 91-103, 110-111, 116 κ.έ....128, 131, 163· Τσελίκας, ἀρ. 35, σ. 44-45.

13 (Μπ. 24)

αί. 11ος/12ος, περγαμηνή, χιλ. 335 × 237, φφ. 175, δίστηλο, στ. 35

Μηνολόγιον Δεκεμβρίου
(βλ. Ehrhard, *Überlieferung II*, 471-472)

1. φφ. 1-22^v Δεκ. 14, [ΣΥΜΕΩΝ ΜΕΤΑΦΡΑΣΤΟΥ], *Μαρτύριον τῶν ἁγίων μαρτύρων Θύρσου, Λευκίου, Καλλινίκου, [Φιλήμονος] καὶ Ἀπολλωνίου* (PG 116, 508-560· BHG 1845, 1846).

2. φφ. 23-29^v Δεκ. 15, [ΤΟΥ ΑΥΤΟΥ], *Μαρτύριον τοῦ ἁγίου ἱερομάρτυρος Ἐλευθερίου* (PG 115, 128-14· BHG 571).

3. φφ. 29^v-33^v Δεκ. 16, *Βίος καὶ πολιτεία τοῦ μακαρίου καὶ δικαίου Ἀνδρονίκου καὶ Ἀθανασίας τῆς αὐτοῦ γυναικός*, ἀρχ. Κατ' ἐκεῖνον τὸν καιρὸν ἦν τις ἀνὴρ ὀνόματι Ἀνδρόνικος..., τέλ. φθάσαι εἰς τὰ μέτρα τοῦ ἀββᾶ Ἀνδρονίκου καὶ τοῦ ἀββᾶ Ἀθανασίου ὅπως καὶ ἡμεῖς σὺν αὐτοῖς τῶν αἰωνίων τοῦ θεοῦ ἀγαθῶν ἐπιτύχωμεν σὺν Χριστῶ... ἀμήν (βλ. Ehrhard, *Überlieferung II*, 495· BHG^a 122b).

4. φφ. 34-45^v Δεκ. 17, [ΣΥΜΕΩΝ ΜΕΤΑΦΡΑΣΤΟΥ], *Υπόμνημα εἰς τὸν προφήτην Δανιήλ καὶ εἰς τοὺς ἁγίους τρεῖς παῖδας*: φ. 39^v κ ο λ. μνησθεὶν δὲ αὐτῶ τὰ γεγραμμένα [τοῦ βίου... φ. 40 ἀ κ ε φ. οἱ μὲν ἄλλοι] πάντες φυλαττόμενοι... (PG 115, 372-385C11, 388D9-404· BHG 485).

5. φφ. 46-52^v Δεκ. 18, [ΤΟΥ ΑΥΤΟΥ], *Μαρτύριον τοῦ ἁγίου μάρτυρος Βονιφρατίου* (PG 115, 241-257· BHG 281, 282).

6. φφ. 53-63^v Δεκ. 19, [ΤΟΥ ΑΥΤΟΥ], *Μαρτύριον τοῦ ἁγίου μάρτυρος Σεβαστιανοῦ καὶ τῆς συνοδίας αὐτοῦ Ζωῆς, Τραγκυλίνου, Νικοστράτου, Κλαυδίου, Κάστορος, Τιβουρτίου, Καστούλου, Μαρκελλίνου καὶ Μάρκου* (PG 116, 793-816· BHG 1620).

7. φφ. 64-71 Δεκ. 20, [ΤΟΥ ΑΥΤΟΥ], *Μαρτύριον τοῦ ἁγίου ἱερομάρτυρος Ἰγνατίου τοῦ θεοφόρου* (PG 114, 1269-1285· BHG 815).

8. φφ. 71^v-77 Δεκ. 21, [ΤΟΥ ΑΥΤΟΥ], *Μαρτύριον τῆς ἁγίας μάρτυρος Ἰουλιανῆς [τῆς ἐν Νικομηδείᾳ]* (PG 114, 1437-1452· BHG 963).

9. φφ. 77^v-92^v Δεκ. 22, [ΤΟΥ ΑΥΤΟΥ], *Μαρτύριον τῆς ἁγίας μάρτυρος Ἀναστασίας τῆς Ῥωμαίας* (PG 116, 573-609· BHG 82).

10. φφ. 93-96 Δεκ. 23, [ΤΟΥ ΑΥΤΟΥ], *Μαρτύριον τῶν ἁγίων δέκα μαρτύρων τῶν ἐν Κρήτῃ μαρτυρησάντων* (PG 116, 565-573· BHG 1197).

11. φφ. 96-114^v Δεκ. 24, [ΤΟΥ ΑΥΤΟΥ], *Μαρτύριον τῆς ἁγίας μάρτυρος Εὐγενίας καὶ τῆς συνοδίας αὐτῆς* (PG 116, 609-652· BHG 608).

12. φφ. 114^v-122 Δεκ. 26, ΓΡΗΓΟΡΙΟΥ ΝΥΣΣΗΣ, *Ἐγκώμιον εἰς τὸν ἅγιον πρωτομάρτυρα Στέφανον* (PG 46, 701-721· βλ. Ehrhard, *Überlieferung II*, 496· BHG^a 1654· CPG 3186).

13. φφ. 122^v-132 Δεκ. 27, [ΣΥΜΕΩΝ ΜΕΤΑΦΡΑΣΤΟΥ], *Μαρτύριον τῶν ἁγίων*

μαρτύρων Θεοδώρου και Θεοφάνους τῶν Γραπτῶν (PG 116, 653-684· BHG 1746).

14. φφ. 132^v-150 Δεκ. 28, [ΤΟΥ ΑΥΤΟΥ], *Μαρτύριον τῶν ἀγίων μαρτύρων Δωροθέου, Γλυκερίου, Μαρδονίου, Ἰνδη και Δόμνας και τῆς συνοδίας αὐτῶν* (PG 116, 1037-1081· BHG 823).

15. φφ. 150^v-159^v Δεκ. 29, [ΤΟΥ ΑΥΤΟΥ], *Βίος και πολιτεία τοῦ ὁσίου πατρὸς ἡμῶν και ἀρχιμανδρίτου Μαρκέλλου μονῆς τῶν Ἀκοιμήτων*, κ ο λ . οὐπω δύο παρῆλθον [ἡμέραι... (PG 116, 705-728D14· BHG 1028).

16. φφ. 160-175^v Δεκ. 31, ΤΟΥ ΑΥΤΟΥ, *Βίος και πολιτεία τῆς ὁσίας Μελάνης τῆς Ῥωμαίας, ἀ κ έ φ . Ῥωμαίων βουλῆς.*] Ἔφου δὲ ἐξ ἀγαθῶν... (PG 116, 753 A15-793· BHG 1242).

A. Τεύχη 22⁸ ἀριθμημένα ἀ'-κγ' στὴν πρώτη σελίδα κάτω ἀριστερά. Τεύχος ε⁷. Τὸ τεύχος [κα'] λείπει ὀλόκληρο. Χάσματα μετὰ ἀπὸ φφ. 39^v (1 φ.), 159^v (8 φφ). φ. 106^v Λευκό. Γραφὴ ἐπιμελημένη, στρογγυλή, ὄρθια. Μελάνι καστανό. Γραμμένη ἐπιφάνεια: χιλ. 262 × 80/80. Ἐρυθρογραφία: ἀρχικά, τίτλοι, ἡμερομηνίες, φ. 175^v Στὸ τέλος τῆς 31ης Δεκεμβρίου: «†Δόξα σοι ὁ θεὸς ἡμῶν». Ἐπίτιτλα ὀρθογώνια με θέματα φυτικά. Χαράξεις = Lake II, 19d = Leroy 32C2. Κατάσταση καλή. Στὶς ἄκρες ἔχνη φωτιᾶς και ὑγρασίας. Στάχωση παλαιά, ξύλινες πινακίδες με δερμάτινη ἐπέκδυση, διακόσμηση με χαράγματα γεωμετρικά.

Προέλευση: ἀγορὰ ἀπὸ Π. Παπαβρανούση 8.3.1947.

Βιβλιογραφία: BHGⁿ 122b· Τσελίκας, ἀρ. 16, σ. 26-27.

14 (Μπ. 29)

ἔτ. 1580, χαρτί, χιλ. 138 × 96, φφ. 128, στ. 15

Νομοκάνων

1. φφ. 1-101 Νομοκάνων (τύπου Ρανλον – Τρωιάνου: Ἐξομολογητάριον-Κανονικόν). φφ. 1-12 Πίνακας κεφαλαίων, Ἀρχὴ σὺν θεῷ ἀγίῳ νομοκάνονον εἰς πᾶσα ζήτημα και ἀμάρτημα τῶν ἀνθρώπων. Κεφάλαια τῶν ἀγίων Ἀποστόλων και τῶν ἀγίων και οἰκουμενικῶν συνόδων:

¹φφ. 12-31^v Ἐξομολογητάριον, Προοίμιον και ἐρμηνεία περὶ τοῦ πῶς ὑπάρχει

τὸν πνευματικὸν καὶ ἐρμηνεύειν ἀκωλύτως τοὺς εἰς αὐτὸν ἐρχομένους, ἄ ρ χ. Ὁ δεχόμενος τοὺς λογισμοὺς τῶν ἀνθρώπων ὀφείλει εἶναι τύπος τῶν ἀγαθῶν πάντων..., τ ἐ λ. διὰ βίου μέλλονται κακοπάθειαν μετιέναι ἀγωγῇ τοιαύτῃ προσήκουσῃ (ἔκδ. PAVLON, Μόσχα, σ. 83-110· βλ. Τρωιάνος, τεῦχος 1, σ. 42, ἄρ. I. σ. 47, ἄρ. γ'. σ. 42, ἄρ. II, 1 - σ. 46, ἄρ. VI, 9· βλ. 29 (Μπ. 64) φφ. 1-14^v· βλ. 37 (Μπ. 72) φφ. 6-11· βλ. 49 (TA 56) φφ. 61-75^v· βλ. 101 (TA 285) φφ. 47-65).

²φφ. 31^v-101 Κανονικόν, Συνοδικοὶ καὶ ἀποστολικοὶ κανόνες καὶ τοῦ μεγάλου Βασιλείου καὶ τῶν συνόδων τῶν ἁγίων πατέρων, κεφ. α'-σλ': φ. 32 α' Ὁ χειροτονῶν παρενορίας σὺν τῷ χειροτονουμένῳ καθαιρείσθω κατὰ τὸν τριακοστὸν πέμπτον κανόνα τῶν ἁγίων Ἀποστόλων. β' Ὁ ἐπὶ χρήμασι χειροτονῶν σὺν τῷ χειροτονουμένῳ καθαιρείσθω καὶ ἀφοριζέσθω κατὰ τὸν τριακοστὸν ἕνατον κανόνα τῶν ἁγίων Ἀποστόλων. φ. 32^{r-v} γ' Κληρικὸς ἐγγύας διδοὺς καθαιρείσθω κατὰ τὸν εἰκοστὸν κανόνα τῶν ἁγίων Ἀποστόλων.

Τὰ τρία τελευταῖα κεφάλαια: φφ. 98^v-99 σκῆ Περὶ τῆς νηστείας τῶν ἁγίων Ἀποστόλων καὶ τῶν Χριστουγέννων καὶ τῆς θεοτόκου, ἄ ρ χ. Τὴν νηστείαν τῶν ἁγίων Ἀποστόλων καὶ τῶν Χριστουγέννων..., τ ἐ λ. μόνον κατὰ Σάββατον καὶ Κυριακὴν ἐσθίουσι τὸ ὀψάριον καὶ τὸ ἔλαιον. φφ. 99-100 σκῆ Πότε καὶ ποῦ καταλύεται ἡ νηστεία τῆς Τετράδος καὶ τῆς Παρασκευῆς ὄλου τοῦ ἐνιαυτοῦ εἰς ἰχθύας, ἄ ρ χ. Μόνον εἰς τὰς δεσποτικὰς ἑορτὰς καὶ τῆς θεοτόκου. Ἐὰν δὲ τύχη ἡ παραμονή..., τ ἐ λ. εἰ μὴ μόνον ἔλαιον καὶ οἶνον. Ὡσαύτως δὲ καὶ τῶν δύο ἀποστόλων καὶ πρωτοκορυφαίων Πέτρου καὶ Παύλου καταλύομεν ἰχθύας ὡς φησὶν ὁ ἅγιος Θεόδωρος ὁ Στουδίτης εἰς τὸ αὐτοῦ τυπικόν. φφ. 100-101 [σλ'] Πότε ὀφείλουσιν οἱ ὀρθῶς βιοῦντες μεταλαβεῖν, ἄ ρ χ. Ἰστέον δὲ καὶ τοῦτο ὀφείλουσιν οἱ ὀρθῶς βιοῦντες καὶ τὰς Τετραδοπαρασκευὰς φυλάττοντες τοῦ ὄλου χρόνου ἵνα μεταλαμβάνωσι τῶν ἀχράντων μυστηρίων τὸ μέγα Πάσχα, τῶν Χριστουγέννων, τῶν ἁγίων Ἀποστόλων καὶ τῆς θεοτόκου..., τέλ. ἐὰν δὲ καὶ αὐτὰ τυχὸν δὲν νηστεύουν, ἤγουν δὲν κρατοῦσι τὸ προσφάγιον (τὸ Κανονικὸν ἀκολουθεῖ τῇ σειρᾷ τῶν κεφαλαίων τοῦ PAVLON, Ὁδησός, ἄρ. 1-228. Τὰ κεφάλαια ἀναφέρονται καὶ στὴν ἔκδοσιν τοῦ Τρωιάνου, τεῦχος 1, σ. 49...53, τεῦχος 2, σ. 97...118, τεῦχος 3, σ. 162...176· βλ. 29 (Μπ. 64) φφ. 14^v-57^v· βλ. 37 (Μπ. 72) φφ. 11-51· βλ. 49 (TA 56) φφ. 75^v-100^v· βλ. 101 (TA 285) φφ. 65-124^v).

2. φφ. 101-116^v Πρόχειρος νόμος: τίτλος ἡ', § 98, Ἐκθεσις περὶ γάμου καὶ συναθείας νομίμου καὶ θαυμαστῆ καὶ σαφῆς, ἄ ρ χ. Ὁ Ῥαδηνὸς πατήρ, Μιχαὴλ Ἄννα ἀδελφοί. Κεκώλυται ὁ γάμος οὗτος τοῦ Μιχαὴλ..., τ ἐ λ. ἢ ὡς ἀδελφότητες τῆς πρώτης γυναικὸς αὐτοῦ ἵνα ἐπάρωσι καὶ δύο ἀδελφὰς (ἔκδ. Ζέπος, JGR 7, σ. 79-88).

3. φφ. 117-125^v [Ἀκολουθία τοῦ μικροῦ ἁγιασμοῦ], ἄ ρ χ. Μετὰ τὸν εὐλο-

γητόν, τὸ τρισάγιον, παναγία τριάς... καὶ εὐθύς, Ἡ τὸ χαίρει δι' ἀγγέλου δεξαμένη καὶ τεκοῦσα τὸν κτίστην τὸν ἴδιον..., *Ἐβρ.* 2, 11-18, *Ἰωάν.* 5, 1-4..., τέλ. Νεῦσον παρακλήσεσι σῶν οἰκετῶν πανάμωμε. Μετὰ δὲ τὸ ῥαντισθῆναι πάντας λέγει ὁ ἱερεὺς, Ἐλέησον ἡμᾶς ὁ θεὸς κατὰ τὸ μέγα ἔλεός σου, δεόμεθά σου, ἐπάκουσον, καὶ ἀπόλυσις (βλ. ἔκδ. *Εὐχ. Α.*, σ. 339...347· βλ. ἔκδ. *Εὐχ. Ρ.*, σ. 208...215· βλ. ἔκδ. *Goar*, σ. 358...362· βλ. 29 (Μπ. 64) φφ. 136^v-143^v).

4. φφ. 125^v-128^v *Εὐχὴ λεγομένη παρὰ πνευματικοῦ πατρὸς ἐν υἱῷ αὐτοῦ πνευματικῷ εἰς τὸ ποιῆσαι ἀφέσιμον, ἀρχ.* Κύριε Ἰησοῦ Χριστέ ὁ θεὸς ἡμῶν, υἱὲ καὶ λόγε τοῦ θεοῦ τοῦ ζῶντος, ποιμὴν καὶ ἀμνέ..., τέλ. ὅσα ἂν δήσητε ἐπὶ τῆς γῆς, ἔσται δεδεμένα ἐν τῷ οὐρανῷ, καὶ ὅσα ἂν λύσητε ἐπὶ τῆς γῆς, ἔσται λελυμένα ἐν τοῖς οὐρανοῖς, ὅτι σὺ εἶ μόνος ἀναμάρτητος (ἀπὸ τῆς ἐκδόσεως *Εὐχ. Α.*, σ. 225, *Εὐχ. Ρ.*, σ. 205-206, *Goar*, σ. 536-537 πολὺ ἐκτενέστερη βλ. 29 (Μπ. 64) φφ. 133^{r-v}, 150-151^v καὶ 37 (Μπ. 72) φφ. 246^v-249 ἢ ἴδια εὐχὴ).

A. Τεύχη 17⁸ χωρὶς ἀρίθμηση. Τεύχη 15⁴, 17⁴. Γραμμὴν ἐπιφάνεια: χιλ. 105 × 65. Γραφὴ στρογγυλὴ, ἐπιμελημένη. Σφάλματα στὴν ὀρθογραφία καὶ στὴ σύνταξη. φφ. 1-45^v, 50-70^v, 71^v-116^v Χέρι¹. φφ. 46-49^v, 71^{r-v}, 117-128^v Τρία διάφορα χέρια σύγχρονα μὲ τὸ χέρι¹. Μελάνι μαῦρο. Ἐρυθρογραφία: ἀρχικὰ καὶ σποραδικὰ οἱ τίτλοι μὲ διακοσμητικὰ σχήματα. Ὑδατόσημα: lettres (γράμματα) P B, βλ. B 9616 (1565). Κατάστασι καλὴ, ἔχνη ὑγρασίας. Στάχωση 20οῦ αἰ., χαρτόνι.

B. φ. 1 Στὸ ἐπάνω περιθώριο σημείωμα 19ου/20οῦ αἰ. Πιθανῶς τοῦ τελευταίου κτήτορα: «Ἐκ τῶν Δρ. Δημ. Κοντουμᾶ».

φ. 1 Στὸ κάτω περιθώριο σημείωμα 18ου αἰ.: «τὸ παρὸν ὑπάρχει κτῆμα [τοῦ συ]νκῆλου Μακαρίου...».

φ. 116^v Κωδικογραφικὸ σημείωμα ἔτ. 1580: «Ἐν ἔτη ζπη' (ἰνδικτιῶνος) ἡ μὴν μάιος εἰς τὰς ιη' ἡμέρα δ'» (μελάνι ἐρυθρὸ). «†Θεοῦ το δόρ(ων) (καὶ) Θεόδοῦλου πόνος» (μελάνι μαῦρο).

φ. 117 Σημείωμα 17ου αἰ.: «†ἐτούτο τὸ νομοκάνονο ὑπ(ά)ρχι το[ῦ] ἐν ιερομ(ονά)χ(οις) Σαμουήλ».

Προέλευση: ἀγορὰ ἀπὸ τὸν βιβλιοπώλη Σπανὸ το 1946.

15 (Μπ. 32)

αι. 15ος, χαρτί, χιλ. 225 × 146, φφ. 187, στ. 25, άκέφ. κολ.

Μηναϊον Αύγουστου

φφ. 1-187^v Μηναϊον Αύγουστου 2-30 με συναξάρια και μερικες περικο-
πες: Αύγ. 2, *Η άνακομιδη του λειψάνου του άγιου πρωτομάρτυρος Στεφά-
νου, ά κ έ φ. ώδη ζ'... Κοντάκιον, ήχ. πλ. δ' Πρωτος έσπάρης έπι γης... κ ο λ.*
Αύγ. 30, *Των άγιων πατρ. Κωνσταντινουπόλεως Αλεξάνδρου, Ιωάννου και
Παύλου του νέου, ώδη ζ'... Θεοτοκιον, Παρθενικης εκ νηδύος... διο σου την
μητέρα ειδότες θεοτόκον, ευχαρίστως κραυ[γάζομεν... (βλ. έκδ. Μην. Αύγ.
σ. 18...165· βλ. έκδ. Μην. Ρ. VI, σ. 300...547): φ. 117^v κ ο λ.* Αύγ. 19, *Του άγιου
μάρτυρος Ανδρέου του στρατηλάτου, ώδη γ'... Θεοτοκιον, Ρυόμενον τους βρο-
τους... παρθένε πανάμωμε. [Ο ειρμός, Ευφραίνεται... (έκδ. Μην. Αύγ. σ. 109·
έκδ. Μην. Ρ. VI, σ. 451). φ. 118 ά κ έ φ. (Αύγ. 19)... Στιχηρον Ιδιόμελον], ήχ.
πλ. α' Άσατε λαοι τη μητρι... ειρήνην και το μέγα έλεος. Τω αυτώ μηνι κ'
του άγιου προφήτου Σαμουήλ (βλ. έκδ. Μην. Αύγ. σ. 111· βλ. έκδ. Μην. Ρ.
VI, σ. 455).*

Α. Τεύχη 24⁸ άριθμημένα [γ]-κς' στην πρώτη και στην τελευταία σελίδα κάτω στη
μέση. Τεύχη [γ]⁷, ζ⁷, ιζ⁷, [ιη]⁶. Χάσμα μετά από φ. 117^v (3 φφ.). Γραφή στρογγυλή,
όρθια, έπιμελημένη. Μελάни καστανό. Γραμμένη έπιφάνεια: χιλ. 155 × 90. Έρυθρο-
γραφία: τίτλοι, άρχικά, ένδειξεις. Ύδατόσημα: fer à cheval (πέταλο) = Hr. fer à cheval
5 (±1455), βλ. Β 6170 (1460). Κατάσταση καλή, τιλφόβρωτο στα περιθώρια. Στάχωση
παλαιά, ξύλινες πινακίδες με δερμάτινη επένδυση και πρόστυπη διακόσμηση.

Γ. φ. 58^v Στο κάτω περιθώριο χέρι¹ του γραφέα: «†δοκίμιον του βάρζεοῦ». φ. 113 Στο έξω περιθώριο το ίδιο χέρι¹: «λάβ(ος) έγινεν (και) βλέπ(ε) κάτ' όμπρός»
και διόρθωσε με σωστή άρίθμηση.

Στην επάνω πινακίδα, στο έσωτερικό σημείωση μεταγενέστερη: «1 = ένα χαηρλέν
δηπλόν / 2 = πολήτικα μεγάλα / 3 ρουμπιέδες / 4 χαηλέδες».

Προέλευση: δωρεά Δ. Λούντρα 26.1.1949.

16 (Μπ. 42)

αι. 11ος, περγαμηνή, χιλ. 305 × 245, φφ. 6, δίστηλο, στ. 25, άκέφ. κολ.

Εὐαγγελιστάριον

φφ. 1-6^v Εὐαγγελιστάριον: ά κ έ φ. Λουκᾶς τῆ γ' τῆς ι' έβδ., έξήλθε Λώτ άπό] Σοδόμων... (Λουκ. 17, 29), κ ο λ. Κυριακή τῆς ια' έβδ., και ειπεν [ό κύριος... (Λουκ. 14, 23) (βλ. Gregory I, 356-357).

A. Έξι λυτά φύλλα ένός τεύχους ποὺ άνῆκαν πιθανότατα στο χειρόγραφο 24 (Μπ. 51): διαστάσεις, γραφή, σημαδόφωνα, μελάιι, χαράξεις και ύπογεγραμμένη όμοια. Γραφή στρογγυλή, έπιμελημένη. Μελάιι καστανό. Γραμμένη έπιφάνεια: χιλ. 214 × 65/60. Ύπογεγραμμένη κάποτε δίπλα στο φωνῆεν (φφ. 1, 3^v, 4, 4^v, 5^v, 6^v). Έρωθρογραφία: ένδειξεις τῆς ήμέρας, τῆς έβδομάδας, τών άναγνώσεων, σημαδόφωνα. Χρυσογραφία και χρωματογραφία: άρχικά άνθρωπόμορφα και ζωόμορφα, άλλαγμένα και ζωγραφισμένα τόν 20ό αι., φαίνονται ίχνη τών παλαιών. Χαράξεις = Lake II, 24b = Leroy 34C2. Κατάσταση άριστη, ίχνη πυρκαγιᾶς στην άκρη τών φύλλων.

Προέλευση άγνωστη.

Βιβλιογραφία: Aland, *Kurzgefaste*, άρ. 2560, σ. 196, και *Materialien*, άρ. 1 2016 (πρώην 2560), σ. 31.

17 (Μπ. 43)

αι. 12ος, περγαμηνή, χιλ. 165 × 120, φφ. 308, στ. 20

Ψαλμοί και Ώδαί

1. φ. 1^{r-v} [Στίχοι ίαμβικοί εις τὸ Ψαλτήριον], ά ρ χ. Ψαλμῶν τεύχος έσφραγισμένον χάρις..., τ έ λ. Πληροί δε φωτός τᾶς φρένας τοῦ κτήτορος (έκδ. Τσελίκας, άρ. 15, σ. 26· βλ. S.G. Mercati, «Confessione di fede di Michele categumeno del Monastero fondato da Michele Attaliate», *Orientalia Christiana Periodica* 21, Ρώμη 1955, σ. 272 όπου σε άνάλογο έπίγραμμα έχουν έκδοθει οι στίχοι 1, 5, 6, 12).

2. φφ. 1^v-7 ΕΥΣΕΒΙΟΥ ΚΑΙΣΑΡΕΙΑΣ, [Έρμηνεία εις τούς Ψαλμούς]: Ύποθέσεις εις τούς Ψαλμούς α'-ρν' (PG 23, 68A8-72C).

3. φφ. 9-282^v Ψ'αλλοὶ ἀ'-ρνα' (ἔκδ. A. Rahlfs, *Psalms cum Odis*, Göttingen 1931/1967, σ. 81-340).

4. φφ. 283-308 Ἰδδαὶ ἀ'-θ', ια': φφ. 283-285 Ἰδδῆ [α'] Μωϋσέως ἐν τῇ Ἐξόδῳ (Ἐξ. 15, 1-15). φφ. 285^v-291^v Ἰδδῆ [β'] Μωϋσέως ἐκ τοῦ Δευτερονομίου (Δευτ. 32, 1-43). φφ. 291^v-293 Ἰδδῆ γ' Προσευχὴ Ἄννης μητρὸς Σαμουὴλ τῆς πρώτης τῶν Βασιλειῶν (Α' Βασ. 2, 1-10). φφ. 293-296 Ἰδδῆ δ' Ἀμβακούμ τοῦ προφήτου (Αμβ. 3, 2-19). φφ. 296-297^v Ἰδδῆ ε' Προσευχὴ Ἡσαΐου τοῦ προφήτου (Ἡσ. 26, 9-20). φφ. 298-299 Ἰδδῆ ς' Προσευχὴ Ἰωνᾶ τοῦ προφήτου (Ἰων. 2, 3-10). φφ. 299-303 Ἰδδῆ ζ' Αἶνος τῶν τριῶν παιδῶν καὶ ᾠδὴ τῶν τριῶν παιδῶν (Δαν. 3, 26-56). φφ. 303-304^v Ἰδδῆ η' Ὕμνος τῶν τριῶν παιδῶν (Δαν. 3, 57-88) καὶ συνεχίζει: Εὐλογεῖτε ἀπόστολοι, προφήται καὶ μάρτυρες κυρίου τὸν κύριον, ὑμνεῖτε. Εὐλογοῦμεν πατέρα καὶ υἱὸν καὶ ἅγιον πνεῦμα, τὸν κύριον. Αἰνοῦμεν, εὐλογοῦμεν, προσκυνοῦμεν τὸν κύριον. φφ. 304^v-305^v Ἰδδῆ [θ'] τῆς θεοτόκου ἐν τῷ ἀγίῳ Εὐαγγελίῳ (Λουκ. 1, 46-55). φφ. 305^v-306^v Προσευχὴ Ζαχαρίου πατρὸς Ἰωάννου τοῦ Προδρόμου (Λουκ. 1, 68-79). φφ. 306^v-308 [Ἰδδῆ ια'] Προσευχὴ Ἐζεκίου, βασιλέως τῆς Ἰουδαίας (Ἡσ. 38, 10-20) (ἔκδ. Rahlfs, *ὁ.π.*, σ. 341-361).

A. Τεύχη 39^s χωρὶς ἀρίθμηση. Γραφὴ στρογγυλὴ, ὀρθία, ἄνετη. Μελάνι καστανό-μαυρο. Γραμμὴν ἐπιφάνεια: χιλ. 106 × 64. Ὑπογεγραμμένη κάτω ἀπὸ τὸ φωνῆεν. Χρυσογραφία: τίτλοι, ἀρχικά, στίχοι στὸ Ψαλτήρι (οἱ στίχοι ἔχουν ξαναπεραστεῖ μεταγενέστερα, συχνὰ λανθασμένα). Μικρογραφίες 20οῦ αἰ. στὰ φφ. 7^v-8^v, 87, 112, 147^v, 281^v, 308. Χαράξεις = Lake I, 46a = Leroy 54D1q. Κατάσταση ἄριστη. Στάχωση παλαιά, δυτικῆς τύπου, ξύλινες πινακίδες μὲ δερμάτινη ἐπένδυση καὶ πρόστυπη διακόσμηση. Σώζονται τὰ θηλυκωτήρια.

Γ. φ. 308^v Ἐνθύμηση ἔτ. 1504: «Ἐτους ζιβ' μηνὴ νωεμβρίου εἰς τ(ὰς) Γ' ἡρ-θαμ(εν) εκ το Ἀμίτην εἰς το Τζημοσκατζάγκην εἰς το χορίον Ἐργκᾶν Κοζοῦκ εἰς τω ὀσπίτην τοῦ Νορ ἄτι καὶ ἤμουν ἄστενεῖς καὶ ἐπαρέδοκα αὐτὸν το Νορ Ἄτην εἰς τον θ(εὸν) ἀτοῦ ἀμανάτηα, φουλουρία σ' καὶ ὅταν ἐρθῆ ὁ ἀνεψιό μου ὁ Μουράτης καὶ ἐζητήσι με να τα παραδόσι σαυτὸν».

Προέλευση: ἀγορὰ ἀπὸ Ζουμπουλάκη 8.2.1932.

Βιβλιογραφία: Τσελίκας, ἀρ. 15, σ. 25-26.

18 (Μπ. 44)

αι. 10ος/11ος, περιγραμνή, χιλ. 215 × 170, φφ. 292, στ. 20

Τὰ τέσσερα Εὐαγγέλια

1. φφ. 1^v-9^v Συναξάριον (σύντομο), Ἀρχὴ σὺν θεῷ τῶν καθημερινῶν Εὐαγγελίων τοῦ χρόνου ἀρχόμενον ἀπὸ τῆς β' τῆς (Πεντηκοστῆς) μὲ τις ἀρχοτέλειες, κ ο λ. (τῇ μεγάλῃ Παρασκευῇ)... ὥρα θ', ὄφονται εἰς ὄν ἐξεκέντησαν. [Μετὰ δὲ ταῦτα... (Ἰωάν. 19, 37).

2. φ. 10 ΕΥΣΕΒΙΟΥ ΚΑΙΣΑΡΕΙΑΣ, Ἐπιστολὴ πρὸς Καρπιανόν, ἀ κ έ φ. ἀριθμός τις] πρόκειται κατὰ μέρος... (PG 22, 1277A10-B· CPG 3465).

3. φ. 10^v Τοῦ κατὰ Ματθαῖον Εὐαγγελίου τὰ κεφάλαια, κ ο λ. [κζ'] Περὶ τοῦ ἐν θαλάσῃ περιπάτου... φφ. 11-91^v Τὸ κατὰ Ματθαῖον Εὐαγγέλιον, ἀ κ έ φ. ἐγέν]ησε τὸν Ἰεχονίαν... (Ματθ. 1, 11), κ ο λ. παρὰ Ἰουδαίους [μέχρι τῆς σήμερον... (Ματθ. 28, 15); φ. 64^v κ ο λ. ἀπὸ Ἱεριχῶ ἠκολού[θησεν... (Ματθ. 20, 29). φ. 65 ἀ κ έ φ. λέγοντες] πῶς παραχρημα... (Ματθ. 21, 20).

4. φ. 92 Τοῦ κατὰ Μάρκον Εὐαγγελίου τὰ κεφάλαια. φφ. 93-141^v Τὸ κατὰ Μάρκον Εὐαγγέλιον, ἀ κ έ φ. Ἰωάννην] ἦλθεν ὁ Ἰησοῦς... (Μάρκ. 1, 14). φ. 141^v [Δήλωσις ἐκδόσεως], Τὸ κατὰ Μάρκον Εὐαγγέλιον ἐξεδόθη μετὰ χρόνους ι' τῆς τοῦ Χριστοῦ Ἀναλήψεως (βλ. ἔκδ. Soden I, 298).

5. φφ. 142^v-143^v Κεφάλαια τοῦ κατὰ Λουκᾶν Εὐαγγελίου. φφ. 144-234 Τὸ κατὰ Λουκᾶν Εὐαγγέλιον, ἀ κ έ φ. εἰσηκούσθη] ἡ δέησίς σου... (Λουκ. 1, 13). φ. 234 [Στιχομετρία καὶ δήλωσις ἐκδόσεως], Εὐαγγέλιον κατὰ Λουκᾶν στίχοι β'. Ἐξεδόθη δὲ μετὰ χρόνους ιε' τῆς τοῦ Χριστοῦ Ἀναλήψεως (βλ. ἔκδ. Soden I, 298).

6. φ. 234^v Τοῦ κατὰ Ἰωάννην Εὐαγγελίου τὰ κεφάλαια. φφ. 235-291 Τὸ κατὰ Ἰωάννην Εὐαγγέλιον, ἀ κ έ φ. ἐδό]θη ἡ χάρις... (Ἰωάν. 1, 17): φ. 268^v κ ο λ. ἀποθνήσκειν [ὑπὲρ τοῦ ἔθνους... (Ἰωάν. 11, 51). φ. 269 ἀ κ έ φ. ἐν τῇ σκοτίᾳ] οὐκ οἶδε ποῦ ὑπάγει... (Ἰωάν. 12, 35). φ. 271^v κ ο λ. ἔγνω τῶν ἀνα[κειμένων... (Ἰωάν. 13, 28). φ. 272 ἀ κ έ φ. οὐκ ἀφήσω] ὑμᾶς ὀρφανούς... (Ἰωάν. 14, 18).

Α. Τεύχη 40⁸ χωρὶς ἀρίθμηση. Τεύχη 1¹⁰, 2⁷, 8⁷, 9⁷, 12⁴, 13¹, 14⁷, 20⁴, 21⁷, 25⁶, 32⁶, 33⁷, 37⁵, 40⁵. φ. 292 Παράφυλλο. Χάσματα μετὰ ἀπὸ φφ. 9^v (1 φ.), 10^v (2 φφ.), 64^v (2 φφ.), 91^v (1 φ.), 92^v (1 φ.), 143^v (1 φ.), 234^v (1 φ.), 268^v (3 φφ.), 271^v (2 φφ.). Γραφὴ ἀπὸ τρία χέρια σύγχρονα καὶ συγγενῆ. Μελάνι καστανό. φφ. 1-87^v, 116-139^v, 142-204^v Χέρι¹, Γρα-

φή ἐλαφρὰ δεξιοκλινής. φφ. 88-91^v, 140-141^v, 205-234, 241-289^v Χέρι², γραφή ὄρθια, γωνιώδης. φφ. 93-115, 234^v-240^v Χέρι³, γραφή ὄρθια, στρογγυλή. φφ. 290-291 Χέρι⁴ 15ου αἰ. Γραμμένη ἐπιφάνεια: χιλ. 135 ἢ 140 × 95. Ὑπογεγραμμένη δίπλα στὸ φωνῆεν. Ἐρωτηρογραφία καὶ χρυσογραφία: Ἐπιστολὴ πρὸς Καρπιανόν, πίνακες κεφαλαίων, τίτλοι, ἀρχικά, ἀριθμήσεις. Μικρογραφεῖες 20οῦ αἰ. στὰ φφ. 1, 141^v, 142, 234, 291. Χαράξεις: βλ. Leroy 44C1op. Κατάσταση ἄριστη. Στάχωση παλαιά, ξύλινες πινακίδες με δερμάτινη ἐπέκδυση καὶ πρόστυπη διακόσμηση, σώζονται ἑπτὰ ἀπὸ τοὺς ὀκτὼ γόμφους.

Γ. Διορθώσεις μεταξὺ τῶν στίχων ἀπὸ χέρι 11ου αἰ. Στὸ φ. 256^v τὸ ἴδιο χέρι πρόσθεσε στὸ περιθώριο παράλειψη τοῦ κειμένου. φφ. 256^v-257 Στὸ περιθώριο χέρι μεταγενέστερο ἐπανέλαβε τὸ ἴδιο κείμενο.

Προέλευση: ἀγορὰ ἀπὸ Χατζηγεωργίου 1.8.1933.

Βιβλιογραφία: Aland, *Kurzgefaste*, ἀρ. 2561e, σ. 196· Τσελίκας, ἀρ. 6, σ. 19-20.

19 (Μπ. 45)

αἰ. 12ος/13ος, περγαμηνή, χιλ. 143 × 93, φφ. I, 308, στ. 20

Τὰ τέσσερα Εὐαγγέλια

1. φφ. 1-82^v Τὸ κατὰ Ματθαῖον Εὐαγγέλιον. φ. 82^v [Δήλωσις ἐκδόσεως], κ ο λ . Τὸ κατὰ Ματθαῖον ἅγιον Εὐαγγέλιον ἐξεδόθη ὑπ' αὐτοῦ μετὰ [χρόνους ὀκτὼ τῆς Χριστοῦ Ἀναλήψεως (βλ. ἔκδ. Soden I, 298· βλ. ἔκδ. Α. Παπαδόπουλος-Κεραμεύς, *Κατάλογος τῶν χειρογράφων τῆς ἐν Σμύρνη Βιβλιοθήκης τῆς Εὐαγγελικῆς Σχολῆς*, Σμύρνη 1877, κῶδιξ Γ-2(117), σ. 50, φ. 60).

2. φφ. 83^v-135^v Τὸ κατὰ Μάρκον Εὐαγγέλιον. φ. 135^v [Δήλωσις ἐκδόσεως], Τὸ κατὰ Μάρκον Εὐαγγέλιον ἐξεδόθη ὑπ' αὐτοῦ μετὰ χρόνους ἰ' τῆς τοῦ Χριστοῦ Ἀναλήψεως (βλ. ἔκδ. Soden I, 298· βλ. ἔκδ. Σωφρόνιος Εὐστρατιάδης, *Ἐκκλησιαστικὸς Φάρος* 7, Ἀλεξάνδρεια 1911, σ. 367· ἔκδ. Παπαδόπουλος-Κεραμεύς, *ὁ.π.*, σ. 51, φ. 61 κ.έ.).

3. φφ. 135^v-136 Ὑπόθεσις τὸν κατὰ Λουκᾶν ἁγίου Εὐαγγελίου, ἀρχ. Κατὰ Λουκᾶν Εὐαγγέλιον ἐπιγέγραπται ἐπειδὴ Λουκᾶς ὁ μαθητὴς Πέτρου..., τέλ. ἀνελήφθη βλεπόντων τῶν μαθητῶν (ἔκδ. Soden I, 315· ἔκδ. Παπαδόπουλος-Κεραμεύς, *ὁ.π.*, σ. 51-52, φ. 100^v). φφ. 137-226 Τὸ κατὰ Λουκᾶν Εὐαγγέλιον.

4. φφ. 227-294^v Τὸ κατὰ Ἰωάννην Εὐαγγέλιον.

5. φφ. 295-299^v *Συναξάριον* (σύντομο).

6. φ. 299^v *Εὐαγγέλια ἑωθινὰ τὰ ια΄*.

7. φφ. 299^v-303^v *Μηνολόγιον* (σύντομο), Σεπτ. 1 - Αὐγ. 31.

Α. Τεύχη 39⁸ ἀριθμημένα α΄-λθ΄ κάτω ἀριστερὰ στὴν πρώτη σελίδα καὶ κάτω δεξιὰ στὴν τελευταία. Τεύχη ια⁷, ιη⁷, λη⁹, λθ⁹. Χάσμα μετὰ ἀπὸ φ. 82^v (1 φ.). φ. I Λευκό. Γραφή στρογγυλή, ὄρθια. Μελάνι καστανό. Γραμμένη ἐπιφάνεια: χιλ. 97 × 66. Χρυσογραφία καὶ ἐρυθρογραφία: τίτλοι Εὐαγγελίων, ἀρχικά, ἐνδείξεις καὶ ἀρχὲς περικοπῶν, ἀρχή, τέλος, ἀρίθμηση, δηλώσεις ἐκδόσεως. Ἐπίτιτλα διακοσμημένα. Μικρογραφίες ἐπιζωγραφισμένες τὸν 20ῦ αἰ. στὰ φφ. I, 83, 136^v, 226^v. φφ. 304^v-308 (παράφυλλα) Κανόνες Εὐαγγελίων: «Κανὼν πρῶτος ἐν ᾧ οἱ τέσσαρες», ἔχουν σχεδιαστεῖ μόνο τὰ πλαίσια τῶν κανόνων. Χαράξεις ἀταύτιστες. Κατάσταση καλή. Στάχωση παλαιά, ξύλινες πινακίδες μὲ δερμάτινη ἐπένδυση καὶ πρόστυπη διακόσμηση. Σώζεται ἕνας γόμφος.

Γ. Στὰ περιθώρια δύο μεταγενέστερα χέρια σημείωσαν ἤχους, ἑωθινὰ, κάποτε τίτλους κεφαλαίων.

φ. 303^v Χέρι μεταγενέστερο, ἀδόκιμο: «ἀν(θρωπ)ος αγραματος ξιλον απελεκιτον».

φ. 304 Δοκίμια κονδυλίου.

Προέλευση: ἀγορὰ ἀπὸ Ἰωσηφίδη 12.9.1931.

Βιβλιογραφία: Aland, *Materialien*, ἀρ. 2660e, σ. 25· Τσέλικας, ἀρ. 19, σ. 28.

20 (Μπ. 46)

αἰ. 13ος, περγαμηνή, χιλ. 190 × 134, φφ. II, 311, στ. 18

Τὰ τέσσερα Εὐαγγέλια, Ἀποκάλυψις Ἰωάννου

1. φφ. 2-9^v Πρόλογοι στὰ Εὐαγγέλια: ¹φφ. 2-3 *ΙΕΡΩΝΥΜΟΥ* (ΨΕΥΔΟ-), *Πρόλογος εἰς τὸ κατὰ Ματθαῖον Εὐαγγέλιον*, ἀρχ. Ματθαῖος ἐξ Ἰουδαίας ὥσπερ τῇ τάξει πρῶτος τίθεται..., τέλ. ἐπιμελῶς νοεῖσθαι τοῖς ζητοῦσι μὴ σιωπῆσαι (ἔκδ. Σωφρόνιος Εὐστρατιάδης Λεοντοπόλεως, «Εὐαγγέλιον Μαρίας τῆς Παλαιολογίνας», *Ἐκκλησιαστικὸς Φάρος* 7, Ἀλεξάνδρεια 1911, σ. 277-278· βλ. Fr. Stegmüller, *Repertorium Biblicum Medii Aevi* I, Μαδρίτη 1940, ἀρ. 590, σ. 283).

²φφ. 3^v-4^v *ΑΝΩΝΥΜΟΥ*, *Ἔτερος πρόλογος εἰς τὸ κατὰ Ματθαῖον Εὐαγγέλιον ἐτέρου*, ἀρχ. Ματθαῖος ἐπειδὴ πρῶτον ἐν Ἰουδαίᾳ τὸ Εὐαγγέλιον ἐδίδαξεν...,

τέλ. τὸ τῆς θεότητος ἐξαγγέλλεται μυστήριον (ἔκδ. Σωφρόνιος Εὐστρατιάδης Λεοντοπόλεως, ὁ.π., σ. 278· βλ. Stegmüller, ὁ.π., ἀρ. 589, σ. 283).

³φφ. 4^v-6 ΙΕΡΩΝΥΜΟΥ (ΨΕΥΔΟ-), *Πρόλογος εἰς τὸ κατὰ Μάρκον Εὐαγγέλιον*, ἀρχ. Μάρκος ὁ εὐαγγελιστὴς ἐκλεκτὸς θεοῦ καὶ Πέτρου ἐν τῷ βαπτίσματι..., τέλ. καὶ ὁ ποτίζων εἷς εἰσίν, ὁ δὲ αὐξάνων θεὸς (ἔκδ. Σωφρόνιος Εὐστρατιάδης Λεοντοπόλεως, ὁ.π., σ. 278-279· βλ. Stegmüller, ὁ.π., ἀρ. 607, σ. 284).

⁴φφ. 6-8 ΙΕΡΩΝΥΜΟΥ (ΨΕΥΔΟ-), *Πρόλογος εἰς τὸ κατὰ Λουκᾶν [Εὐαγγέλιον]*, ἀρχ. Λουκᾶς Σύρος τῷ γένει, Ἄντιοχεύς, ἰατρὸς τὴν τέχνην..., τέλ. ἡ τοῖς ναυτιῶσι προδεδωκέναι (ἔκδ. Σωφρόνιος Εὐστρατιάδης Λεοντοπόλεως, ὁ.π., σ. 280· βλ. Stegmüller, ὁ.π., ἀρ. 620, σ. 286).

⁵φφ. 8-9^v ΙΕΡΩΝΥΜΟΥ (ΨΕΥΔΟ-), *Πρόλογος εἰς τὸ κατὰ Ἰωάννην Εὐαγγέλιον*, ἀρχ. Οὗτός ἐστιν Ἰωάννης ὁ εὐαγγελιστὴς, εἷς τῶν μαθητῶν τοῦ κυρίου..., τέλ. ἡ τῆς διδασκαλίας παιδείους τηροῖτο (ἔκδ. Σωφρόνιος Εὐστρατιάδης Λεοντοπόλεως, ὁ.π., σ. 281· βλ. Stegmüller, ὁ.π., ἀρ. 624, σ. 286).

φ. 9^v Τέλος τῶν ἐν τοῖς Εὐαγγελίοις προλόγων τοῦ ἁγίου Ἱερωνύμου ἐρμηνευθέντες ἀπὸ τοῦ λατινικοῦ.

2. φφ. 15-16 *Δήλωσις διαλαμβάνουσα τὴν τοῦ χρόνου τῶν Εὐαγγελίων ἀναγνωσιν καὶ τὴν τῶν εὐαγγελιστῶν διαδοχὴν, πόθεν τε ἄρχονται καὶ ποῦ καταλήγουσιν*: φ. 15 ἀρχ. Ἰστέον ὅτι ἀναγινώσκειται τὸ ὕφος τοῦ κατὰ Ἰωάννην..., τέλ. καὶ κατὰ Μάρκον ἀναγινώσκομεν. φ. 15^{r-v} ἀρχ. Τὸ δὲ κατὰ Ματθαῖον ἅγιον Εὐαγγέλιον ἀναγινώσκειται..., τέλ. συμβαίνει μέντοι σπανίως πάνυ. φφ. 15^v-16 ἀρχ. Τὸ δὲ κατὰ Λουκᾶν ἅγιον Εὐαγγέλιον μετὰ τὸ παρελθεῖν τὴν μετὰ τὴν Ὑψωσιν Κυριακὴν..., τέλ. μέχρι τέλους ἀπροσκόπως ἀναγινώσκειν. φ. 16 ἀρχ. Τὸ δὲ κατὰ Μάρκον ἅγιον Εὐαγγέλιον μεμέρισται τῷ τε κατὰ Ματθαῖον καὶ τῷ κατὰ Λουκᾶν..., τέλ. ἐν οἷς ἀμεταθέτως ἀναγινώσκειται (ἔκδ. Σωφρόνιος Εὐστρατιάδης Λεοντοπόλεως, ὁ.π., σ. 282-284).

3. φ. 16^{r-v} *Δήλωσις ὅπως δεῖ εὐρίσκειν τὰ ζητούμενα Εὐαγγέλια*, ἀρχ. Ἐπειδὴ σοι διήρηται εἷς ἕκαστος τῶν εὐαγγελιστῶν εἰς τὰ καθημέραν Εὐαγγέλια..., τέλ. καὶ ἄρξαι πάλιν ὅθεν γέγραπται ἄρξασθαι (ἔκδ. Σωφρόνιος Εὐστρατιάδης Λεοντοπόλεως, ὁ.π., σ. 284).

4. φφ. 16^v-19^v *Συναξάριον (σύντομο), Δήλωσις τῶν καθ' ἑκάστην ἡμέραν ὀφειλόντων λέγεσθαι Εὐαγγελίων* (βλ. ἔκδ. Σωφρόνιος Εὐστρατιάδης Λεοντοπόλεως, ὁ.π., σ. 284-285).

5. φφ. 19^v-27^v *Μηνολόγιον (σύντομο), Συναξάριον τῶν ἰβ' μηνῶν δηλοῦν τὰ*

κεφάλαια τῶν καθεκάστην Εὐαγγελίων, Σεπτ. 1 - Αὐγ. 31 (ἔκδ. Σωφρόνιος Εὐστρατιάδης Λεοντοπόλεως, ὁ.π., σ. 285-304, 353-365).

6. φφ. 27^v-28 Εὐαγγέλια λεγόμενα εἰς διαφόρους μνήμας ἁγίων (ἔκδ. Σωφρόνιος Εὐστρατιάδης Λεοντοπόλεως, ὁ.π., σ. 365-367).

7. φφ. 29-30^v Τὰ κεφάλαια τοῦ κατὰ Ματθαῖον ἁγίου Εὐαγγελίου. φφ. 31-100 Τὸ κατὰ Ματθαῖον Εὐαγγέλιον. φ. 100 Τέλος τοῦ κατὰ Ματθαῖον ἁγίου Εὐαγγελίου (βλ. Σωφρόνιος Εὐστρατιάδης Λεοντοπόλεως, ὁ.π., σ. 369-373, ὅπου κριτικὸ ὑπόμνημα).

8. φφ. 101-102 Τὰ κεφάλαια τοῦ κατὰ Μάρκον ἁγίου Εὐαγγελίου. φ. 102 [Επίγραμμα εἰς τὸν Μάρκον], ἀρχ. Ὅσα περὶ Χριστοῦ θεηγόρος ἔθνεα Πέτρος..., τέλ. τοῦνεκα καὶ μερόπεσσι εὐάγγελος ἄλλος ἐδείχθη (ἔκδ. Σωφρόνιος Εὐστρατιάδης Λεοντοπόλεως, ὁ.π., σ. 367· ἔκδ. Ἀθ. Κομίνης, «Συναγωγὴ ἐπιγραμμάτων εἰς τοὺς τέσσαρας εὐαγγελιστάς», *ΕΕΒΣ* 21 (1951), 267). φφ. 102^v-145 Τὸ κατὰ Μάρκον Εὐαγγέλιον (βλ. Σωφρόνιος Εὐστρατιάδης Λεοντοπόλεως, ὁ.π., σ. 373-380, ὅπου κριτικὸ ὑπόμνημα). φ. 145 [Στιχομετρία καὶ δήλωσις ἐκδόσεως], Τέλος τοῦ κατὰ Μάρκον ἁγίου Εὐαγγελίου, στίχοι ἀχ'. Ἐξεδόθη μετὰ χρόνους ἰ' τῆς τοῦ Χριστοῦ Ἀναλήψεως (ἔκδ. Σωφρόνιος Εὐστρατιάδης Λεοντοπόλεως, ὁ.π., σ. 367).

9. φφ. 146-148 Τὰ κεφάλαια τοῦ κατὰ Λουκᾶν ἁγίου Εὐαγγελίου. φ. 148 [Επίγραμμα εἰς τὸν Λουκᾶν], ἀρχ. Λουκᾶς ἠπιόθυμος ἀκεστορίας ἐπίστωρ..., τέλ. ἔνθεν δ' οὐρανὴν ὑπὲρ ἄντυγα πατρὶ φαάνθη (ἔκδ. Σωφρόνιος Εὐστρατιάδης Λεοντοπόλεως, ὁ.π., σ. 367· ἔκδ. Κομίνης, «Συναγωγὴ ἐπιγραμμάτων εἰς τοὺς τέσσαρας εὐαγγελιστάς», ὁ.π., σ. 270). φφ. 148^v-222^v Τὸ κατὰ Λουκᾶν Εὐαγγέλιον (βλ. Σωφρόνιος Εὐστρατιάδης Λεοντοπόλεως, ὁ.π., σ. 380-388, ὅπου κριτικὸ ὑπόμνημα). φ. 222^v [Στιχομετρία καὶ δήλωσις ἐκδόσεως], Τέλος τοῦ κατὰ Λουκᾶν ἁγίου Εὐαγγελίου, στίχοι, βω'. Ἐξεδόθη μετὰ χρόνους ιε' τῆς τοῦ Χριστοῦ Ἀναλήψεως (ἔκδ. Σωφρόνιος Εὐστρατιάδης Λεοντοπόλεως, ὁ.π., σ. 367).

10. φ. 223^v Τὰ κεφάλαια τοῦ κατὰ Ἰωάννην ἁγίου Εὐαγγελίου. φφ. 224-278^v Τὸ κατὰ Ἰωάννην Εὐαγγέλιον (βλ. Σωφρόνιος Εὐστρατιάδης Λεοντοπόλεως, ὁ.π., σ. 388-403, ὅπου κριτικὸ ὑπόμνημα). φ. 278^v [Στιχομετρία καὶ δήλωσις ἐκδόσεως], Τὸ κατὰ Ἰωάννην ἅγιον Εὐαγγέλιον ἐξεδόθη μετὰ χρόνους λβ' τῆς τοῦ Χριστοῦ Ἀναλήψεως. Στίχοι βτ' (ἔκδ. Σωφρόνιος Εὐστρατιάδης Λεοντοπόλεως, ὁ.π., σ. 368).

11. φφ. 279-308 Ἀποκάλυψις τοῦ ἁγίου Ἰωάννου τοῦ θεολόγου μετὰ σύντομα σχόλια στὸ περιθώριο καὶ παραπομπὲς στὸ κείμενο ἀπὸ τὴν Ἑρμηνείαν

εις τὴν Ἀποκάλυψιν Ἀνδρέου Καισαρείας (βλ. H.G. Beck, *Kirche und theologische Literatur im byzantinischen Reich*, Μόναχο 1959, σ. 418· βλ. PG 106, 220...457· CPG 7478).

Α. Τεύχη 39⁸ χωρίς ἀρίθμηση καὶ ἓνα φύλλο. Τεύχη 2⁶, 386. Παράφυλλα: I-II, 310-311 (χάρτινα). Λευκά: φφ. I-II^v, 1, 10-14^v, 28^v, 100, 145^v, 223, 308^v-309, 310-311^v. φφ. 15-308 Χέρι¹ γραφή στρογγυλή, ὄρθια, ἐπιμελημένη. Μελάνι καστανό. Γραμμένη ἐπιφάνεια: χιλ. 113 × 80. Ἐρυθρογραφία: τίτλοι, ἀρχικά, δηλώσεις ἀναγνώσεων, ἀρχὴ περικοπῶν, ἐνδείξεις κειμένου, ἀρχή, τέλος, ἀρίθμηση, παραπομπές. Ἐπάνω ἀπὸ κάθε Εὐαγγέλιο ἀφέθηκε χώρος γιὰ προβλεπόμενη διακόσμηση καὶ φύλλα λευκά γιὰ τὶς μικρογραφίες τῶν εὐαγγελιστῶν. φφ. 1^v-9^v Χέρι² 14ου/15ου αἰ. Γραφή στρογγυλή πολὺ συγγενής μὲ τοῦ φ. 309^v. Ο Α. Τσελίκας ὑποστηρίζει ὅτι καὶ τὰ φύλλα 1^v-9^v εἶναι ἀπὸ τὸ χέρι ποῦ ἔγραψε τὴ σημείωση τοῦ κτήτορα τοῦ φ. 309^v. Χαράξεις ἀταύτιστες. Κατάσταση ἄριστη. Στάχωση δυτικοῦ τύπου.

Β. φ. 309^v Κτητορικὸ σημείωμα Πέτρου [Φιλάργου] ἔτους 1402: «Τ[ὸ παρ]ὸν [ἅγιον] εὐαγγέλιον) ἐδωρήθη ἐμοί, τῷ ἀδελ(φῶ) Πέτρῳ τῆς τάξεως τῶν ἀδελ(φῶν) τῶν ἐλαχίστων, τῶν παρ' ἰταλοῖς Μινόρων καλουμένων, ἐλέω θε(ο)ῦ ἀρχιεπισκόπῳ τῆς μ(η)τροπόλεως τῆς Λιγυστικῆς Μεδιολάνου, ἐπισκόπῳ Νοβαρίας τηρικαῦτα ὄντι, παρὰ τῆς ὑψηλοτάτης καὶ λαμπροτάτης δεσποίνης Ῥωμαίων καὶ αὐγούστης Μαρίας, τῆς μετονομασθείσης Μακαρίας, ὅτε μετὰ τοῦ υἱοῦ αὐτῆς τοῦ ὑψηλοτάτου καὶ λαμπροτάτου βασιλέως Ῥωμαίων κυροῦ Ἰωάννου τοῦ Παλαιολόγου ἦλθεν εἰς Τ[ικίνιον] τῆς Λιγυστικῆς ἄρχοντος τηρικαῦτα καὶ ἡγεμονεύον[τος Λιγύων] τοῦ λαμπροτ[άτου] δ[ουκὸς] Μεδιολάνου κυ(ροῦ) [Γ]ω[άννου] Γαλ[εᾶς] κόμητος Πα[πίας] ὄντος, ἔτει ἀ[πὸ] Χριστοῦ) ατ[ηβ']» (ἔκδ. Σωφρόνιος Εὐστρατιάδης Λεοντοπόλεως, ὁ.π., σ. 274-275· βλ. E. Lappa-Zizicas, «Le voyage de Jean VII Paléologue en Italie», *REB* 34 (1976), 140).

φ. 1^v Ἡ σημείωση ἐπαναλαμβάνεται ἀπὸ τὸ χέρι² (μελάνι ἐρυθρὸ), διαφέρει μόνον στὸ τέλος: ἀρχ. Τὸ ἱερὸν καὶ ἅγιον τοῦτο Εὐαγγέλιον..., τέλ. ἔτει ἀπὸ Χ(ριστο)ῦ χιλιοστῶ τριακοσιοστῶ ἐνενηκοστῶ δευτέρῳ (ἔκδ. Lappa-Zizicas, ὁ.π., 139-140· βλ. ἔκδ. Τσελίκας, σ. 39, ὅπου ὁ γραφέας ταυτίζεται μὲ τὸν Πέτρο Φιλάρρη). Ἡ σημείωση τοῦ φ. 309^v εἶναι ἀπὸ τὸ χέρι τοῦ Πέτρου ἀρχιεπισκόπου Μιλάνου (βλ. Σωφρόνιος Εὐστρατιάδης Λεοντοπόλεως, ὁ.π., σ. 273) καὶ πρέπει νὰ γράφτηκε μεταξὺ Μαΐου καὶ Σεπτεμβρίου 1402, ἐφόσον ἔγινε ἀρχιεπίσκοπος Μιλάνου στὶς 17 Μαΐου 1402 καὶ πρὶν ἀπὸ τὸ θάνατο τοῦ Ἰωάννου Γαλεᾶς Βισκόντι στὶς 3 Σεπτεμβρίου 1402.

φ. 309^v Κτητορικὸ σημείωμα 15ου αἰ.: «†Τὸ ἱερὸν καὶ ἅγιον) εὐαγγέλιον τοῦτο ἐδόθη(η) παρ' ἐμοῦ τῷ εὐλαβεστάτῳ υἱῷ μου (μον)αχ(ῶ) (καὶ) διακόνῳ Θεοδότῳ καὶ ὀφείλει ἔχειν τοῦτο ἀνενοχλήτ(ως) ὡς ἴδιον αὐτοῦ εἰς [±18]. διὰ τοῦτο [±20] ἐπεσημηνάμην τότε τοῖς οἰκειοχείροις γράμμασι μηνὶ ὀκτωβρίῳ (ινδ.) ια'» (ἔκδ. Σωφρόνιος Εὐστρατιάδης Λεοντοπόλεως, ὁ.π., σ. 368· ἔκδ. Lappa-Zizicas, ὁ.π., 142).

Προέλευση: ἀγορὰ ἀπὸ Σωφρόνιο Εὐστρατιάδη Λεοντοπόλεως, 3.9.1923.

Βιβλιογραφία: Aland, *Kurzgefasste*, ἀρ. 2323 er, σ. 182· Σωφρόνιος Εὐστρατιάδης Λεοντοπόλεως, «Εὐαγγέλιον Μαρίας τῆς Παλαιολογίνης», *Ἐκκλησιαστικὸς Φάρος* 7, Ἀλεξάνδρεια 1911, σ. 273-304, 353-405· E. Lappa-Zizicas, «Le voyage de Jean VII Paléologue en Italie», *REB* 34 (1976), 139-142· Τσελίκας, ἀρ. 30, σ. 38-40.

21 (Μπ. 47)

αι. 11ος, περιγραμνή, χιλ. 135 × 110, φφ. 157, στ. 23, άκέφ.

Τὰ τέσσερα Εὐαγγέλια

1. φφ. 1-2^v, 20^{r-v}, 3-17 *Τὸ κατὰ Ματθαῖον Εὐαγγέλιον, ά κέ φ. οί μαθηταί* ἔπεσαν ἐπὶ πρόσωπον... (Ματθ. 17, 6): φ. 20^v κ ο λ. παρέδωκεν αὐτὸν [τοῖς βασιανισταῖς... (Ματθ. 18, 34). φ. 3 ά κέ φ. προσκαλεσάμενος] αὐτοὺς εἶπεν... (Ματθ. 20, 25). φ. 7^v κ ο λ. λόγον, οὐ[δὲ ἐτόλμησέ τις... (Ματθ. 22, 46). φ. 8 ά κέ φ. μηδὲ] ἐν Σαββάτω... (Ματθ. 24, 20). φ. 13^v κ ο λ. ἰδοὺ [ἤγγικεν... (Ματθ. 26, 46). φ. 14 ά κέ φ. τοῦ κεραμέως] καθά... (Ματθ. 27, 10).

2. φ. 17^v *Τοῦ κατὰ Μάρκον Εὐαγγελίου τὰ κεφάλαια με κανόνα.* φ. 18 *Υπόθεσις τοῦ κατὰ Μάρκον Εὐαγγελίου, ά ρ χ.* Κατὰ Μάρκον τὸ Εὐαγγέλιον ἐπιγέγραπται..., τ έ λ. ἵνα καὶ αὐταὶ ἀπαγγείλωσι τοῖς μαθηταῖς (ἔκδ. P. Posinus, *Catena graecorum patrum in evangelium*, Ρώμη 1673, σ. 1· ἔκδ. Α. Παπαδόπουλος-Κεραμεύς, *Κατάλογος τῶν χειρογράφων τῆς ἐν Σμύρνη βιβλιοθήκης τῆς Εὐαγγελικῆς Σχολῆς*, Σμύρνη 1877, κώδιξ Γ-2(117). φ. 61 κ.έ., σ. 51· ἔκδ. Soden I, 314-315). φφ. 21-52^v *Τὸ κατὰ Μάρκον Εὐαγγέλιον, ά κέ φ.* ἐὰν θέλης] δύνασαι με... (Μάρκ. 1, 40): φ. 21^v κ ο λ. τῇ οἰ[κία αὐτοῦ... (Μάρκ. 2, 15). φ. 22 ά κέ φ. ἔγειρε εἰς τὸ] μέσον... (Μάρκ. 3, 3). φ. 27^v κ ο λ. ἐδύ]νατο ἐκεῖ... (Μάρκ. 6, 5). φ. 28 ά κέ φ. αὐτῆς τῆς] Ἡρωδιάδος... (Μάρκ. 6, 22).

3. φφ. 53^v-55^v *Τοῦ κατὰ Λουκᾶν Εὐαγγελίου τὰ κεφάλαια με κανόνα.* φ. 56 *Υπόθεσις τοῦ κατὰ Λουκᾶν Εὐαγγελίου, ά ρ χ.* Κατὰ Λουκᾶν τὸ Εὐαγγέλιον ἐπιγέγραπται ἐπειδὴ Λουκᾶς..., τ έ λ. ἀνελήφθη βλεπόντων τῶν μαθητῶν (ἔκδ. Παπαδόπουλος-Κεραμεύς, *δ.π.* φ. 100^v, σ. 51-52· ἔκδ. Soden I, 315). φφ. 57-111 *Τὸ κατὰ Λουκᾶν Εὐαγγέλιον:* φ. 96^v κ ο λ. ἀνέζησεν, [ἦν ἀπολωλώς... (Λουκ. 15, 24). φ. 97 ά κέ φ. ὀδυνῶ]μαι ἐν τῇ φλογί... (Λουκ. 16, 24). φ. 97^v κ ο λ. ὅταν ποιήση[τε πάντα... (Λουκ. 17, 10). φ. 98 ά κέ φ. εἰσπορευόμε]νοι εὐρήσετε... (Λουκ. 19, 30). φ. 105^v κ ο λ. αὐ]τὸν ἤγαγον... (Λουκ. 22, 54). φ. 106 ά κέ φ. ἐν τῷ ἀνθρώπῳ] τούτῳ... (Λουκ. 23, 4).

4. φ. 111^v *Τὰ κεφάλαια τοῦ κατὰ Ἰωάννην Εὐαγγελίου με κανόνα.* φφ. 113-154 *Τὸ κατὰ Ἰωάννην Εὐαγγέλιον, ά κέ φ.* βοῶντος] ἐν τῇ ἐρήμῳ... (Ἰωάν. 1, 23): φ. 118^v κ ο λ. ἀνθρώποις [δεῦτε..., (Ἰωάν. 4, 28). φ. 119 ά κέ φ. Ἐὰν μῆ] σημεῖα... (Ἰωάν. 4, 48). φ. 135^v κ ο λ. αὐτὸν ἔ[πεσεν... (Ἰωάν. 11, 32). φ. 136 ά κέ φ. ὄνου. [Ταῦτα δὲ... (Ἰωάν. 12, 16).

5. φ. 154^{r-v} *Εὐχὴ τῶν Βαΐων*, ἀρχ. Ὑμνοῦμεν σοῦ τὴν ἄφατον συγκατάβασιν Χριστὲ ὁ θεὸς ἡμῶν..., τ. ἐλ. κληρονόμοι γενώμεθα, ὅτι φιλόανθρωπος εἶ καὶ δεδοξασμένος καὶ σοὶ τὴν δόξαν (ἔκδ. Teodoro Minisci, «Le preghiere oipisthambonoi», *Bollettino della Badia Greca di Grottaferrata* 3 (1949), 8-9).

φ. 154^v *Εὐχὴ*, ἀρχ. Κύριε ὁ θεὸς ἡμῶν, ὁ ἐν τῇ σαρκί σου τὴν οἰκουμένην διαστεύεις..., τ. ἐλ. καὶ σοὶ τὴν δόξαν εἰς τ[οὺς αἰῶνας].

6. φφ. 155-157^v *Συναξάριον τῶν Εὐαγγελίων (σύντομο)* (βλ. Gregory I, 344-363): φ. 155 Σαβ. Κυρ. τῶν νηστειῶν με ἀρχοτέλειες.

φ. 155^v *Τῶν ἐωθινῶν τῆς τεσσαρακοστῆς με ἀρχοτέλειες*.

φ. 156 *Τῆς ἐβδομάδος τῆς ἀρχινηστείας, τῶν ὄρθρων καὶ τῶν προηγιασμένων με ἀρχοτέλειες*.

φ. 156^v-157^v *Τῆς μεγάλης ἐβδομάδος, τῶν παθῶν, μεγάλης Παρασκευῆς, μεγάλου Σαββάτου, Κυριακῆς τοῦ Πάσχα με ἀρχοτέλειες*.

Α. *Τεύχη* 23⁸ ἀριθμημένα κάτω ἀριστερὰ στὴν πρώτη σελίδα καὶ κάτω δεξιὰ στὴν τελευταία καὶ ἓνα φύλλο. Σῶζεται ἡ ἀρίθμηση μόνο στὰ τεύχη κδ', κε', κς'. Τὰ τεύχη α'-γ' ἐξέπεσαν. Τεύχη [δ']³, [ε']⁵, [ς']⁶, [ζ']⁶, [η']⁵, [θ']⁷, [ιη']¹, [κ']⁶, [κα']⁷, κδ'⁶. Ἡ σειρά τῶν φύλλων: 1-2^v, 20^{r-v}, 3-19^v, 21-157. Χάσματα μετὰ ἀπὸ φφ. 7^v (3 φφ.), 13^v (2 φφ.), 19^v (2 φφ.), 20^v (5 φφ.), 21^v (1 φ.), 27^v (1 φ.), 96^v (2 φφ.), 97^v (7 φφ.), 105^v (1 φ.), 112^v (1 φ.), 118^v (1 φ.), 135^v (2 φφ.). Γραφὴ στρογγυλὴ, ὄρθια, ἐπιμελημένη. Μελάνι καστανό. Γραμμὴν ἐπιφάνεια: χιλ. 90 × 70. Χέρι¹ φφ. 1-18, 19^v-153^v, 155-157^v. Χέρι² 14ου αἰ. φ. 154^{r-v}. Χέρι³ 16ου αἰ. φφ. 18^v-19. Ἐρυθρογραφία: πίνακες κεφαλαίων καὶ κανόνες, τίτλοι, ἐνδείξεις καὶ ἀρχές τῶν περικοπῶν, ἀρχή, τέλος, ἀριθμήσεις. Ἐπίτιτλα, ἀρχικὰ διακοσμημένα, ἔγχρωμα. Μικρογραφίες ἐπιζωγραφισμένες τὸν 20ὸ αἰ. στὰ φφ. 19^v, 56^v, 112^v. Χαράξεις = Lake I, 40a = Leroy 44D1. Κατάσταση καλή.

Β. φ. 52^v *Κτητορικὸ σημεῖωμα 16ου αἰ.: ἱερ(έ)ος παπ(α)γεώργ(η) τοῦ Καστελύτα»*.

φ. 155^v Ὁ γραφέας τῶν εὐχῶν τοῦ φ. 154^{r-v} καὶ κτήτωρ(ς): «Ἰω(άννη) ἀμαρτ(ω)λλ(ῶ) τῶ Μαρκανοπ(ού)λλ(ω) ἐν κρίσει σ(ῶ)τερ ἄνες πρεσβείας τ(ῆ)ς μ(η)τρ(ός) σου (καὶ) πάντ(ων) τ(ῶν) ἀγί(ων) ἀμ(ή)ν».

Γ. φφ. 18^v-19 *Χέρι 16ου αἰ.: εὐχὴ πνευματικοῦ πρὸς ἀποφυγὴν κακῶν ἀπὸ τοῦ δούλου τάδε (δυσανάγκωστη)*.

φ. 53 *Ἐνθύμηση* ἔτ. 1538 *χέρι τοῦ γιοῦ τοῦ κτήτορα: «ἡμνήστικ(ι) κ(ύρι)ε καὶ σηγχορ(ησον) τὴν ψυχὴν τοῦ δούλου σοῦ (πρωτο) παπ(ᾶ) Φουκά τοῦ Καστελύτα ἱερεος (καὶ) πρεσ(β)ητέρισ(ας) παπαδί(ας) τῆς γυναικ(ς) αγαστασ(ίας) τοῦ τάξι κ(ύριος) ὁ θε(ός) τὰς ψυχὰς αὐτοῦ ἐν ημέρ(α) τῆς κρίσεος. (καὶ) τοῦ υἱοῦ αὐτοῦ ἱερέος παπ(α)γεώργ(η) σῶτερ ἄνες εν τι κρίσει ἀμ(ή)ν ἴέτους ζιμς' ἐπὶ ἐθνικο<ῦ> σουлт(άνου) βασιλέος Σουλλαειμάνου»*.

φ. 53^v *Ἐνθύμηση* ἔτ. 1538 *τὸ ἴδιο χέρι: «ἡέκυμίθ(η) ἡ μιτέρα μου οἱ πρεσβητέρισα ὁ*

παπαδία τοῦ πάπ(α)γεώργ(η) τοῦ Καστελύτ(α) μινι δεκευρ(ίω) εἰς τ(ὰς) ς´ ἡμέρ(α) τοῦ ἁγίου Νικολάου ἐπὶ ἔτους ζμζ´ (ἰνδικτιῶνος) ια´».

φ. 112 Χέρι μεταγενέστερο. Δωρεά: «ἴμνιστι[τι] κ(ύρι)ε την δουλγν σου Αναν Χατζηαναν ης τη ημαρτεν. εγο η Ανα η Χαντζηανα επαρέδοκα τ(ὸν) τοπ(ον) τη ληχ... δας ης την εκλησηαν την υπεραγηναν θε(οτόκο)ν περη ψ(υ)χηκης σωτηριας τον αποθαμενον μου γην του παπαβασίλη ης τους εξης και απ(αν)τας και διηνεκης χρονους ου(καί)χη εξουσίαν κανης ενοχλησιν το (καί) ηος ενοχλη το οйна δη[δη] παραδες σ´ (καί) εκηνο παλη να ενη της εκλησηας. Μαρτ(υρες) Βασηλ(ης) ο Λεβωενης. Μηχα(λης) του Χαλουτζη. Λέων τοῦ Μάρ[κου]».

φ. 157^v Στὸ περιθώριο: «γραφεὺς [πα]παγεώργ(ης) Καστελύτας [υἱ]δὸς τοῦ ποτ(ε) Φουκά» (βλ. φ. 52^v).

φ. 157^v Σημείωμα ἔτ. 1526 ἄλλο χέρι: «ὄτ(αν) εχμαλοτίσταν οἱ ρομέοι (καί) εντόκ(αν)νε με τους τούρκους (καί) ἐτζακοςαναι εἰς τα πουλοῦ(…) με τὸ Φεήχ πα(σα) ἔτους ζλδ´».

Προέλευση: ἀγορὰ ἀπὸ Δ. Ζουμπουλάκη τὸ 1936. Τὸ χειρόγραφο προέρχεται πιθανῶς ἀπὸ τὴν Κύπρο (βλ. σημ. φφ. 53, 157^v, ὅπου στοιχεῖα κυπριακῆς διαλέκτου).

Βιβλιογραφία: Aland, *Materialien*, ἀρ. 2661e, σ. 25· Τσέλικας, ἀρ. 5, σ. 19.

22 (Μπ. 48)

αἱ. 11ος/12ος, περγαμηνή, χιλ. 260 × 180, φφ. I, 200, στ. 23

Εὐαγγελιστάριον

1. φφ. 1-152 Εὐαγγελιστάριον: φφ. 1-45^v Ἰωάννης ἐβδ., φφ. 46-66^v Ματθαῖος Σαβ. Κυρ., φφ. 67-92^v Λουκάς Σαβ. Κυρ.: φ. 91^v τέλ. Σαββάτῳ τῆς Τυροφάγου. φ. 92 Εὐαγγέλιον ἐκ τοῦ κατὰ Ματθαῖον. Τῆ β´ τῆς α´ ἐβδ., ἀρχ. Εἶπεν ὁ κύριος προσέχετε τὴν ἐλεημοσύνην... φ. 92^v κ ο λ. ἡμᾶς ἀπὸ τοῦ πονηροῦ, ὅτι σοῦ [ἔστιν... (Ματθ. 6, 13). φφ. 93-152 Εὐαγγέλια πανν. (τῆ β´ τῆς α´ ἐβδ.) – νηστειῶν: φ. 93 ἀ κ ε φ. Σαββάτῳ α´ τῶν νηστειῶν, ἐπέινασεν αὐτὸς καί] οἱ μετ' αὐτοῦ... (Μάρκ. 2, 25), μεγ. ἐβδ., παθῶν, μεγ. Παρ. ὠρῶν, λειτ., μεγ. Σαβ. (βλ. Gregory I, 344-363).

2. φφ. 153-195^v Μηνολόγιον (σύντομο), Σεπτ. 1 - Αὐγ. 31, μὲ τὶς περικοπὲς τῶν Εὐαγγελίων ἢ ἀπλή παραπομπή (βλ. Gregory I, 365-384)

3. φφ. 196-199^v Εὐαγγέλια ἀναστάσιμα ἑωθινὰ ια´ κ ο λ. ἑωθ. ι´... δεῦτε ἀριστήσατε. [Οὐδεὶς δὲ ἐτόλμα... (Ἰωάν. 21, 12) (βλ. Gregory I, 364).

Α. Τεύχη 26⁸ ἀριθμημένα ἐπάνω δεξιά ἀπὸ τὸ χέρι τοῦ γραφέα καὶ κάτω δεξιά στὴν πρώτη σελίδα ἀπὸ χέρι μεταγενέστερο. Τεύχη ζ⁵, ιβ⁷, ιδ⁶, κ⁶, κα⁷. Χάσμα μετὰ ἀπὸ φ. 92^v (1 φ.). Γραφή στρογγυλή, ὀρθία, ἐπιμελημένη. Μελάνι καστανό. Γραμμένη ἐπιφάνεια: χιλ. 170 × 110. Χρυσογραφία: τίτλοι, ἐνδείξεις ἀναγνώσεων. Ἐρυθρογραφία: σηματοδῶφωνα, ἀριθμήσεις τετραδίων, τίτλοι, ἐνδείξεις ἀναγνώσεων. Μεγάλα ἀρχικά διακοσμημένα, ἔγχρωμα. Μικρογραφίες 20οῦ αἰ. στὰ φφ. 45^v, 67, 138^v, 152^v. Ἐπίτιτλα 20οῦ αἰ.

φφ. I, 200 Ἄπὸ ἄλλο χειρόγραφο παλίμψηστο: περγαμηνή, χιλ. 210 × 124. Κατώτερη γραφή 10ου/11ου αἰ. μελάνι καστανό. Ἀποσπάσματα ἀπὸ τὸ Τριώδιον, π.χ. φ. 200 [Τῆ μεγάλη Παρασκευῆ ἐσπέρας]... Ὁ εὐσχήμων Ἰωσήφ ἀπὸ τοῦ ξύλου... κτλ. Ταῖς μυροφόροις γυναιξιν παρὰ τὸ μνημα ἐπιστὰς (βλ. ἔκδ. Τριώδιον P., σ. 708-709). Ἄνω γραφή 13ου αἰ. μελάνι μαῦρο. Ἀποσπάσματα ἀπὸ τὴν Ὀκτώηχον: φ. 1 [ἤχος α', Τῆ Τρίτῃ πρωῒ]... Ἰδοῦ καιρὸς μετανοίας καὶ καθαρᾶς... κτλ. Ὡς ὁ τελώνης κραυγάζει... κτλ. (βλ. ἔκδ. Παρακλητικὴ P., σ. 46). Χαράξεις: βλ. Leroy 32D1q. Κατάσταση καλή, τὰ ἄκρα τῶν φύλλων ἐλαφρῶς καμμένα. Στάχωση 20οῦ αἰ.

Γ. φ. 2 Στὸ περιθώριο χέρι 14ου/15ου αἰ. σημείωσε: «Μιχαὶλ ιερομ(όναχος) (καὶ) διάκονο(ς) χώριου τῶν».

φ. 180^v «Μνισθιτι κ(ύρι)ε τοῦ δούλου τοῦ θε(ο)ῦ ὑερεῦς διμητρίου».

Προέλευση: δωρεὰ Ἀλεξάνδρας Χωρέμη τὸ γένος Μπενάκη.

Βιβλιογραφία: Aland, *Materialien*, ἀρ. 1 2017, σ. 31· Τσέλικας, ἀρ. 8, σ. 20-21.

23 (Μπ. 49)

αἰ. 16ος, χαρτί, χιλ. 143 × 100, φφ. VIII, σ. 360, στ. 15

Ἱατροσόφιον

1. σ. 1-229 Ἱατροσόφιον ἐκλελεγμένον ὑπὸ πολλῶν βιβλίων Ἱατρικῶν Γαληνοῦ, Ἱπποκράτους καὶ Μελετίου μοναχοῦ καὶ ἄλλων δοκιμοτάτων σοφῶν ἱατρῶν (βλ. H. Diels, *Die Handschriften der antiken Aerzte*, Βερολίνο 1906, II, σ. 64, *Excerpta varia*) περιέχον. Ἔγινεν ἐκ θεοῦ ὁ ἄνθρωπος ἐκ τεσσάρων στοιχείων καὶ πῶς γίνεται ὁ ἄνθρωπος εἰς τὴν κοιλίαν τῆς γυναικὸς καὶ πῶς ὁμοιάζει τοῦ πατρὸς ἢ τῆς μητρὸς τὸ παιδίον καὶ ἀπὸ τί λωβιάζει καὶ ἡ ψυχὴ εἰς ποῖον μέρος τοῦ κορμίου κατοικεῖ καὶ περὶ τοῦ πῶς κάμνει ὁ ἄνθρωπος παιδία καὶ εἶναι ἄλλα φρόνιμα καὶ ἄλλα τρελλὰ καὶ περὶ ἱατρείας εἰς τὰς ἀσθενείας τοῦ ἀνθρώπου, ὅπου νὰ τοῦ ἔρθει εἰς τὸ κορμί του μὲ τί νὰ τὸν ἱατρεύσεις νὰ λάβει ὑγίαν:

¹σ. 1-145 ΠΠΟΚΡΑΤΟΥΣ, Κεφάλαια α'-σμ': σ. 1-3 κεφ. α', Ὅτι ὁ κόσμος ἐκ τεσσάρων στοιχείων ἐγένετο καὶ στέκεται καὶ ὁ ἄνθρωπος ἐκ τεσσάρων στοιχείων ἐγένετο καὶ διατί λέγεται ἄνθρωπος καὶ ὁ Ἄδὰμ διατί ὠνομάσθη Ἄδὰμ, ἄ ρ χ. Ὑπὸ τεσσάρων στοιχείων στέκεται ὁ κόσμος ἡλίου, ἀέρος, τῆς γῆς καὶ τοῦ νεροῦ..., τ ἐ λ. ὅτι εἶναι ἐβγαλμένος ἀπὸ τὴν γῆν (βλ. Diels, *ὁ.π.*, II, σ. 64, *Excerpta varia*: βλ. Ἄγιον Ὅρος, Ἰβήρων 535, ἀρ. 20, 16ου αἰ.).

σ. 4-6 κεφ. β', Περὶ εἰς ποῖον τόπον τοῦ κορμίου τοῦ ἀνθρώπου εὐρίσκεται τὸ καθένα στοιχείον ἀπὸ τὰ τέσσαρα· ἦγουν τὸ αἷμα, τὸ φλέγμα, ξανθῆς χολῆς καὶ μελαίνης, ἄ ρ χ. Τὸ κορμὶ τοῦ ἀνθρώπου ἀπὸ τέσσαρα στοιχεῖα ἐγέννη..., τ ἐ λ. εἰς τὴν τετάρτην ἡλικίαν κυριεύει τὸ φλέγμα, ἕως ὅλον τὸ γῆρας τοῦ ἀνθρώπου (βλ. I.L. Ideler, *Physici et Medici Graeci minores*, τ. 1, Ἄμστερνταμ 1841/1963, σ. 303-304).

σ. 6-11 κεφ. γ', Περὶ τοῦ πῶς γίνεται ὁ ἄνθρωπος εἰς τὴν κοιλίαν τῆς γυναικὸς καὶ ποῖον ἀπὸ ὅλα τὰ μέλη γίνεται πρῶτον καὶ ποῖον ἀπ' αὐτὰ ἀποθνήσκει ὕστερον, ἄ ρ χ. Ὅταν σμιγῆ ὁ ἄνδρας μετὰ τῆς γυναικὸς αὐτοῦ..., τ ἐ λ. μόνον ἢ καρδιά εἶναι σωζομένη καὶ αὐτὴ διαλύεται.

Τὰ τρία τελευταῖα κεφάλαια:

σ. 144 κεφ. σλῆ', Περὶ ἐπτάλοφου, ἄ ρ χ. Τὸ ἐπτάλοφον φύεται ἐπὶ ὑδάτων..., τ ἐ λ. τὸ ἔχον πόνον εἰς τοὺς ὀδόντας καὶ ἰᾶται.

σ. 144-145 κεφ. σλθ', Περὶ εἰ τινα πιάσει τὸ κρῦον, ἄ ρ χ. Κοπάνισον τὰ φύλλα..., τ ἐ λ. καὶ πίνει τὸν ζωμὸν καὶ ἰᾶται.

σ. 145 κεφ. σμ', Περὶ περιστεροβοτάνου, ἄ ρ χ. Πάρε φύλλα καὶ τὴν ῥίζαν..., τ ἐ λ. μέχρι τέλους τῆς ζωῆς σου ἐπάνω εἰς τὸ κρασίν. Τέλος τῶν κεφαλαίων τοῦ Ἰπποκράτους (βλ. M. Petta, «Tre codici greci superstiti nel monastero di Mezzojuso», *Bollettino della Badia Greca di Grottaferrata* 13 (1959), 16-17, cod. 3. φφ. 3-14^v).

²σ. 145-226 Ἀρχὴ τῶν κεφαλαίων τοῦ ΓΑΛΗΝΟΥ, κεφ. σμᾶ'-υπ': σ. 145 κεφ. σμᾶ', Περὶ ἀπήγανου, ἄ ρ χ. Ὁ ἀπήγανος ἔχει οὕτως..., τ ἐ λ. νὰ τὸν πῆ μετὰ οἴνου (βλ. H. Hunger – O. Kresten, *Katalog der griechischen Handschriften der Oesterreichischen National Bibliothek*, Teil 2, Codices Juridici. Codices Medici, Βιέννη 1969: Med. gr. 53. φ. 70^v).

σ. 145 κεφ. σμβ', Περὶ πράσου, ἄ ρ χ. Τὸ πράσον ἔχει οὕτως..., τ ἐ λ. νὰ τὸ φάγη ἰᾶται.

σ. 145 κεφ. σμγ', Περὶ πεπερίνας, ἄ ρ χ. Εἰ τινος πιάσει ἢ κοιλία του ἄνεμον..., τ ἐ λ. ἐσθιέτω πιπερίνας καὶ ὠφελεῖται.

Τὰ τρία τελευταῖα κεφάλαια:

σ. 223-225 κεφ. υοῆ', Περὶ τῶν δώδεκα μηνῶν τὰς ἡμέρας τὰς καλὰς καὶ τὰς ἐναντίας, ἄ ρ χ. Δεῖ γινώσκειν περὶ τῶν δώδεκα μηνῶν..., τ ἐ λ. καὶ εἰς παντὸς πράγματος ἕναρξιν.

σ. 225-226 κεφ. υοθ', Περὶ τοῦ πῶς ἐξουσιάζουσι οἱ χυμοὶ τὰς ἡμέρας, ἀρχ. Ὡρα α', β', γ' ἐξουσιάζουσι τοῦ αἵματος..., τέλ. ὦραι ι', ια', ιβ' τοῦ φλέγματος,

σ. 226 κεφ. υπ', Αἱ ἀγαθαὶ ὦραι τῆς σελήνης καὶ αἱ πονηραὶ ποῖαί εἰσιν, ἀρχ. Ὡς ἀγαθαὶ ὦρα ς'..., τέλ. αἱ πονηραὶ ὦραι τῆς σελήνης ὦρα α', β', γ', δ', θ', ι', ια', ιε', ις', ιθ', κα', κη', κθ' λ'.

³σ. 226-229 Διαθήκαι τῶν τριῶν ἰατρῶν ΓΑΛΗΝΟΥ, ΙΠΠΟΚΡΑΤΟΥΣ καὶ ΜΕΛΕΤΙΟΥ ΤΩΝ ΣΟΦΩΝ, κεφ. υπα', ἀρχ. Πᾶσι τοῖς θέλουσιν ἐνδιάγειν περὶ τῆς ἑαυτῶν ὑγείας..., τέλ. χρῶ δὲ τοῖς ὀξέσι καὶ δρυμίοις (βλ. Wien, Bibl. nat., Med. gr. 53, φφ. 8^v-11^v βλ. Diels, ὁ.π., I, σ. 39: testamentum).

2. σ. 229-237 Κεφάλαια ἰατρικὰ-ἀστρολογικὰ υπβ'-υπς' (σχετικὰ μὲ τις 29 ἡμέρες τῶν μηνῶν καὶ τῆ σελήνη), κεφ. υπβ', ἀρχ. Εἰς τὴν α^ν, Ἐὰν κατακληθῆ ὁ ἄρρωστος φόβον ἔχει τοῦ θανάτου..., τέλ. κεφ. υπς', Περὶ τῶν παραλογῶν τοῦ ἀνθρώπου, Τοῦ ἀνθρώπου αἱ παραλογαὶ εἰσὶν αὐται... οὕτως οὖν εἶναι αἱ παραλογαὶ τοῦ ἀνθρώπου.

3. σ. 237-242 Κεφάλαια θεολογικὰ υπς'-υπη' [ΙΩΑΝΝΟΥ ΔΑΜΑΣΚΗΝΟΥ, Ἐκδοσις ἀκριβῆς τῆς ὀρθοδόξου πίστεως], ἀποσπάσματα: σ. 237 κεφ. υπς', Περὶ δημιουργίας, ἀρχ. Ἐπεὶ οὖν ὁ ἀγαθός..., τέλ. καὶ πνεύματι τελειούμενον.

σ. 237-240 κεφ. υπζ', Περὶ ἀγγέλων, ἀρχ. Αὐτὸς τῶν ἀγγέλων..., τέλ. τῶν ἀγγελικῶν δυνάμεων.

σ. 240-242 κεφ. υπη' Περὶ διαβόλων καὶ δαιμόνων, ἀρχ. Ὁ πρωτοστάτης τῆς περιγείου τάξεως..., τέλ. οἷω τρόπῳ εἰρήκαμεν (PG 94, 864C9-877B1· ἔκδ. B. Kotter, *Die Schriften des Johannes von Damaskos*, II, Ἐκδοσις ἀκριβῆς τῆς ὀρθοδόξου πίστεως, Patristische Texte und Studien 12, Βερολίνο 1973, σ. 45-49₂₉).

4. σ. 243-260 Ἐρωταποκρίσεις, κεφ. υπθ'-υηγ'.

σ. 243 κεφ. υπθ', Ἐρώτ.: Πόσα γράμματα ἔφερον ὁ Μωϋσῆς ἀπὸ ὄρους Σινᾶ ἃ παρέδωκεν αὐτῷ ὁ θεὸς πρὸς τοὺς υἱοὺς Ἰσραήλ; Ἀπόκρ.: ἀρχ. Εἰκοσιδύο γράμματα ἔφερον..., τέλ. οἱ δὲ Φαρισαῖοι ἐδίπλασαν τὰ πέντε καὶ ἐποίησάν τα εἴκοσι ἑπτά.

σ. 243 κεφ. υη', Ἐρώτ.: Περὶ τοῦ ποῖα γράμματα ἐδίπλασαν. Ἀπόκρ.: Τὸ κάν, τὸ μέν, τὸ νοῦν, τὸ μπε καὶ τὸ τζαδέκ.

σ. 243-244 κεφ. υηα', Ἐρώτ.: Διατί ἔφερον ὁ Μωϋσῆς τὰ κβ' γράμματα ἀπὸ θεοῦ; Ἀπόκρ.: ἀρχ. διὰ τοῦτο ἔφερον γράμματα κβ' κατὰ τὸν τύπον..., τέλ. καὶ κατὰ τὸν τύπον τῶν κβ' ἰουδαϊκῶν βιβλίων καὶ κατὰ τὸν τύπον τούτων ἔφερε πάντων ὁ Μωϋσῆς τὰ κβ' γράμματα. (Μετὰ τὸ κεφ. υηβ' (σ. 244-260) οἱ ἐρωτήσεις δὲν ἀριθμοῦνται ἐκτὸς ἀπὸ τὴν τελευταία.)

Οί τρεῖς τελευταῖες: σ. 259 Ἐρώτ.: Πόσα τάγματα εἰσι τῶν ἀγγέλων; Ἀπόκρ.: ἀρχ. Ἐννέα, ἅτινά εἰσι ταῦτα ἀρχαί. ἐξουσίαι..., τ ἐλ. καὶ οἱ μὲν τάξεις τοῦ θεοῦ καὶ τῶν ἀνθρώπων, ἄγγελοι.

σ. 259-260 Ἐρώτ.: Ἐὰρ βλέπουσιν οἱ ἄγγελοι τὴν θεότητα ἢ οὐ; Ἀπόκρ.: Οὐ βλέπουσιν οἱ ἄγγελοι τὸν θεόν. Θεὸν γὰρ οὐδεὶς ἐώρακεν πώποτε οὐδὲ οἱ ἄγγελοι τῶν οὐρανῶν.

σ. 260 Ἐρώτ.: Πῶς νοοῦσιν τὰ θελήματα τοῦ θεοῦ καὶ ποιοῦσιν αὐτά; Ἀπόκρ.: ἀρχ. Ὡσπερ καθεζομένων πολλάκις πολλῶν ἀνθρώπων..., τ ἐλ. κἂν καὶ μὴ βλέπουσιν τὸν θεόν.

σ. 260 κεφ. υἱγ', Περὶ τοῦ λ' στοιχείου, Λαγωγὸς διακώμενος (leg. διωκόμενος) φονευτέτος δὲ τοῦ ἀλόγησεν ὁ θεὸς τοὺς ἀγγέλους καὶ οὕτως ἐστὶν (βλ. G. Heinrici, *Griechisch-byzantinische Gesprächsbücher und Verwandtes aus Sammelhandschriften*, Λιψία 1911, σ. 59).

5. σ. 260-262 κεφ. υἱδ', *Διάλεξις τοῦ ΜΕΓΑΛΟΥ ΒΑΣΙΛΕΙΟΥ, Ἐκ τοῦ πρὸς Εὐνόμιον διαλόγου*, Τί ἐστὶ θεός; Βασίλειος: Πᾶσι σπουδαστόν, ἀθεώρητος οὐσία, ἀκατάληπτος νοῦς, ἀόριστος μέγεθος, ἀμήχανον κάλλος.

Εὐνόμιος: Τί ἐστὶ υἱός; Βασίλειος: ἀρχ. Ἄρρητον γέννημα, μονογενῆς ὁ λόγος..., τ ἐλ. ἀπαύγασμα δόξης, χαρακτήρ ὑποστάσεως.

Εὐνόμιος: Τί ἐστὶ πνεῦμα τὸ ἅγιον; Βασίλειος: Ὄνομα θεῖον, πνεῦμα νοερόν, σοφία σοφοῦ, θεία οὐσία, μονογενὲς εἶδος λεπτόν.

Οἱ τρεῖς τελευταῖες ἐρωταποκρίσεις:

Εὐνόμιος: Διατί πολλὰ συμπαρατρέχει; Βασίλειος: Ἵνα διὰ τοῦ ὀρωμένου ἐπιγινώσκειται τὸ νοούμενον.

Εὐνόμιος: Κατὰ ποίαν αἰτίαν ὅμοιος ὁ ἄνθρωπος τῷ θεῷ; Βασίλειος: Κατὰ τὴν ἐνάρετον αὐτοῦ πολιτείαν.

Εὐνόμιος: Ποίαν τοιαύτην; Βασίλειος: Τὴν τοῦ παντὸς κακοῦ ἀλλοτριώσιν (βλ. Heinrici, *ὁ.π.*, σ. 39-40· βλ. CPG 3066).

6. σ. 262-281 κεφ. υἱε'-φη', *Περὶ τοῦ φυσιολόγου, μερικὴ διήγησις*:

σ. 262-264 κεφ. υἱε', Περὶ τοῦ φοίνικος, ἀρχ. Ἔστι γὰρ ὁ φοῖνιξ ὠραῖον ὄρνον..., τ ἐλ. καὶ ὁ προφήτης ἔλεγε δίκαιος ὡς φοῖνιξ ἀνθῆσαι (ἔκδ. F. Sbordone, *Physiologus*, Μιλάνο 1936/Νέα Ὑόρκη 1976, σ. 199-204, 2).

σ. 264 κεφ. υἱς', Περὶ τῆς παῶνος, ἀρχ. Ἔστι γὰρ ἡ παῶν, πάνυ τερπνὴ καὶ ὠραία..., τ ἐλ. Ἵνα δίκαιος τῷ νυμφίῳ φανῆς (ἔκδ. Sbordone, *ὁ.π.*, σ. 204-205, 7).

σ. 264-265 κεφ. υἱζ', Περὶ τοῦ γρυπὸς (τοῦ γρυψὸς χορψ.), ἀρχ. Ἔστι γὰρ ὁ

γρὸψ μεγεθέστατον ὄρνεον..., τ ἐλ. ἵνα μὴ τοῖς πᾶσιν ἐρεῖ· οὐκ οἶδα ὑμᾶς (ἔκδ. Sbordone, *ὁ.π.*, σ. 182-183, 8).

σ. 265-269 κεφ. υἷθ', Περὶ τῆς ἀσπίδος, ἀρχ. Ἔστι γὰρ ἡ ἀσπίς..., τ ἐλ. καὶ ἐπεβίωσε τὸν διάβολον (ἔκδ. Sbordone, *ὁ.π.*, σ. 222).

σ. 269-270 κεφ. υἷθ', Περὶ τῆς ἐχίδνης, ἀρχ. Ἔστι γὰρ ἡ ἐχίδνη ἀπὸ μὲν τῆς μέσεως..., τ ἐλ. ἀπὸ τῆς μελλούσης ὀργῆς (ἔκδ. Sbordone, *ὁ.π.*, σ. 240).

σ. 270-272 κεφ. φ', Περὶ τῆς γοργόνης, ἀρχ. Ἔστι γὰρ ἡ γοργόνη γυναικὸς εὐμόρφου μόρφωσιν..., τ ἐλ. εὐκόλως τὰς ἐναντίας δυνάμεις (ἔκδ. Sbordone, *ὁ.π.*, σ. 242).

σ. 272-273 κεφ. φα', Περὶ ὄφρεως, ἀρχ. Εἶπεν ὁ Χριστὸς διὰ τοῦ ἱεροῦ Εὐαγγελίου..., τ ἐλ. καὶ ἀκέραιοι ὡς αἱ περιστεραι (ἔκδ. Sbordone, *ὁ.π.*, σ. 248).

σ. 273-274 κεφ. φβ', Περὶ τῆς ἀλώπεκος, ἀρχ. Ἔστι γὰρ ἡ ἀλώπηξ πολύτροπον ζῶον..., τ ἐλ. εὐκόλως παγιθεῖσαι αὐτὸν (ἔκδ. Sbordone, *ὁ.π.*, σ. 239).

σ. 274-275 κεφ. φγ', Περὶ τῆς χελιδόνος (χοργφ. χελώνης), ἀρχ. Ἔστι γὰρ ἡ χελιδὼν ἄκακον ὄρνεον..., τ ἐλ. καὶ λύεται ἡ τύφλωσις τῆς ἀμαρτίας (βλ. ἔκδ. Sbordone, *ὁ.π.*, σ. 228-230).

σ. 275-276 κεφ. φδ', Περὶ τοῦ δενδροκόλακος, ἀρχ. Ἔστι γὰρ ὁ δενδροκόλαξ ποικίλον ὄρνεον..., τ ἐλ. καὶ ἐκπορεύεται εἰς ἀνθρώπους ἐτέρους (ἔκδ. Sbordone, *ὁ.π.*, σ. 231).

σ. 276-278 κεφ. φε', Περὶ τοῦ ἐπόπου, ἀρχ. Ἔστι γὰρ ὁ ἔποπος φιλοπάτριον ὄρνεον..., τ ἐλ. ὀρνέου μιμητῆς (βλ. ἔκδ. Sbordone, *ὁ.π.*, σ. 234).

σ. 278 κεφ. φς', Περὶ τῆς μελίσσης, ἀρχ. Εἶπε γὰρ ὁ θεὸς διὰ Ἐζεκιίου..., τ ἐλ. ὑπὲρ πάντων τῶν κτισμάτων (ἔκδ. Sbordone, *ὁ.π.*, σ. 206-207, 3).

σ. 278-279 κεφ. φζ', Περὶ τοῦ ξηροβατράχου, ἀρχ. Οὗτος ὁ ξηροβάτραχος ἐστι δεχόμενος τὸν καύσωνα..., τ ἐλ. προσπελάζουσι μᾶλλον τῇ γαστριμαργίᾳ (βλ. ἔκδ. Sbordone, *ὁ.π.*, σ. 253-254, 11).

σ. 279-281 κεφ. φη', Περὶ τοῦ μυρμηγκοῦ, ἀρχ. Ἔστι γὰρ ὁ μύρμηξ μικρὸς ἐν ἐρπετοῖς..., τ ἐλ. καθὼς ἔλεγξεν ὁ φυσιολόγος περὶ τῶν ζῶων, τῷ δὲ θεῷ ἡμῶν εἶη δόξα εἰς τοὺς αἰῶνας τῶν αἰώνων ἀμῆν (βλ. ἔκδ. Sbordone, *ὁ.π.*, σ. 255-256).

σ. 281 *Τέλος τοῦ φυσιολόγου.*

7. σ. 281-288 κεφ. φθ', *Σεισμολόγιον τοῦ ὄλου ἐνιαυτοῦ*, ἀρχ. Μῆν Σεπτέμβριος. Ἐὰν ἡμέρα σεισμὸς γένηται, καρπῶν ἀπώλεια..., τ ἐλ. (Μῆν Αὐγούστος)... Καὶ τὰ γεννήματα πληθυνθήσονται καὶ καλὰ ἔσται τῇ πόλει ἐκείνῃ.

8. σ. 288-290 κεφ. φι´, Καλανδολόγιον, Ἐσδράν τοῦ πάνυ θαυμαστοῦ περὶ τῶν ἑπτὰ ἡμερῶν τῶν καλάνδων, ἀρχ. Ἐν ἡμέρα πρώτη, ἴγουν Κυριακῆ, ἐὰν γένωνται καλάνδες, ἔσται χυμὸς χρήσιμος..., τέλ. ἐν ἡμέρα ἐβδόμη... καὶ γερόντων ἀπώλεια (βλ. Ducange, *Glossarium*, 548 λῆμμα Καλανδολόγιον· βλ. Catal. Cod. Astrol τ. V⁴, σ. 23 καὶ τ. VI, σ. 56· βλ. ἔκδ. R. Wunsch, «Zu Lydus de ostentis», *BZ* 5 (1896), 419-420).

9. σ. 290-302 Γεωγραφικά, ἀστρολογικὰ κεφάλαια: σ. 290-293 κεφ. φια´, Περί τῶν δ´ θαλασσῶν, ἀρχ. Τέσσαρες θάλασσές εἰσιν ἐν ὄλω τῷ κοσμῷ..., τέλ. λίμναι μᾶλλον εἰσιν καὶ οὐ θάλασσα (βλ. ἔκδ. A. Delatte, «Geographica», *BZ* 30 (1929/1930), 513-515).

σ. 293 κεφ. φιβ´, Περί τοῦ ὠκεανοῦ ποταμοῦ, ἀρχ. Γύρωθεν τῆς γῆς ὄλης..., τέλ. τοῦ κυκλοῦντος τὴν γῆν ποταμοῦ τοῦ ὠκεανοῦ οὕτως (βλ. ἔκδ. Delatte, «Geographica», *ῥ.π.*, σ. 515).

σ. 294-295 κεφ. φιγ´, Περί τοῦ Παραδείσου διήγησις, ἀρχ. Ὁ Παράδεισος οὐκ ἔστιν ἐν τῇ καθ´ ἡμᾶς γῆ..., τέλ. ἡλύσιον πεδίον (βλ. ἔκδ. Delatte, «Geographica», *ῥ.π.*, σ. 515-516, 7).

σ. 295-296 κεφ. φιδ´, Περί τῶν θερμῶν ὑδάτων, ἀρχ. Περί τῶν θερμῶν ὑδάτων πολλοὶ πολλὰ ἐδιασάφησαν..., τέλ. καὶ οὕτως εἰσὶ τὰ θερμὰ ὕδατα (βλ. ἔκδ. Delatte, «Geographica», *ῥ.π.*, σ. 517-518).

σ. 297-298 κεφ. φιε´, Περί κομητῶν πιπτόντων εἰς γῆν καθάπερ ἀστέρων, ἀρχ. Οἱ κομηται οὐκ εἰσὶν ἀστέρες..., τέλ. διὰ τὴν αὐτὴν αἰτίαν (βλ. M. Petta, «Tre codici greci superstiti nel monastero di Mezzojuso», *ῥ.π.*, σ. 20, cod. 3. φ. 57).

σ. 298-300 κεφ. φισ´, Περί πλανητῶν, ἀρχ. Οἱ οὐρανοὶ δὲ πάντες καὶ οἱ ἄλλοι ἀστέρες γυρίζουσιν..., τέλ. γυρίζουσιν οἱ αὐτοὶ ἑπτὰ πλανῆται, ὁ Κρόνος, ὁ Ζεὺς, ὁ Ἄρης, ὁ Ἀπόλλων, ἡ Ἀφροδίτη, ὁ Ἑρμῶν, ἡ Ἄρτεμις (μὲ τὰ σύμβολα τῶν πλανητῶν).

σ. 300-302 κεφ. φιζ´ Περί τῶν ἑπτὰ πλανητῶν, ἀρχ. Χρὴ γινώσκειν ὅτι οἶαν ὦραν παραλάβει..., τέλ. καὶ καθεξῆς ὁμοίως.

10. σ. 302-328 Χρησμοί: σ. 302-303 Χρησμός, ἀρχ. Ὁ προφήτης λέγει τότε ὁ γέρακας ὁ ἄσπρος, θαυμαστὸς πετάσσει θέλει..., τέλ. καὶ τὴν κρίσιν τῶν ἀπάντων, μὲ τὸ ζῦγι τήνε δίδει.

²σ. 304-328 κεφ. φιη´, Χρησμοὶ τῆς Κωνσταντινουπόλεως εὐρεθεῖσα παρὰ τοῦ σοφωτάτου κυροῦ Λέοντος τοῦ βασιλέως Κωνσταντινουπόλεως ὅπερ ἐπέλθει ἐν ὑστέροις ἐνιαυτοῦ (βλ. Ch. Gidel – E. Legrand, «Les oracles de Léon VI le sage», *Annuaire de l'association pour l'encouragement des études grecques en France* 8, Παρίσι 1874, 160-161, 173-192₄₅· βλ. *NE* 19 (1925), 108-135):

σ. 305-309 ἄ ρ χ. Εἰς Οὐγκρίαν εἴκοσι μένουν, παπαρίζουν καὶ φωνάζουν, καὶ πτερόν ἀποτινάζουν..., τ ἐ λ. τὸ δισάκιν ἦν σπασμένον, ἔβδομόν σοι φέρει κράτος.

σ. 309-310 ἄ ρ χ. Ἐφαγεν τὸ μιαρὸν ποντίκιν τὸ βαστάγιν τῆς κανδήλας..., τ ἐ λ. ἔξαναχυθῆ κανδήλι καὶ ἔξανάφει πάλιν.

σ. 310-311 Λέοντος τοῦ σοφοῦ βασιλέως Κωνσταντινουπόλεως, Πρόλογος, Λέοντος σοφωτάτου βασιλέως λέξεως αἰνίγματος συμβολικῶς ἐν Βυζαντίῳ ἐλέγξι, μυθογραφικῶς ῥητορεύσας... ἔντρισον ἐμὸν λόγον τὴν ἀρχὴν καὶ τὸ τέλος.

σ. 311-328 Ὁ χρησμὸς μὲ ἐρμηνεῖα (στὶς σ. 305-309 ὁ ἴδιος χρησμὸς ἀλλὰ συντομότερος καὶ μὲ παραλλαγές):

σ. 311 Στίχος τῶν μελλόντων γενέσθαι, ἄ ρ χ. Εἰς Οὐγκρίαν ἀκούω σημαίνουν, καὶ ἂν σημαίνουν παπαρίζουν..., τ ἐ λ. ὁποῦ ἔπρσεν καὶ σάπη. Ἐρμηνεῖα: Ὅγκρια λέγει τὸ ξανθὸν γένος... πανούργοι καὶ δολεροὶ ὑπῆρχον.

σ. 312 ἄ ρ χ. Ἦλθασιν οἱ δυὸ ἀνδρειωμένοι, νὰ τήνε σηκώσουν θέλουν μετὰ Σέρβων, Κομανάτων..., τ ἐ λ. καὶ τὸν κόσμον σαρτανίζουν. Ἐρμηνεῖα: Ἀνήρ τις ἐκ Σερβίας... καὶ τὸν κόσμον σα<ρ>τανίζουν.

σ. 312-313 ἄ ρ χ. Εἶδα γραιὴν καὶ πῆδα τράφον..., τ ἐ λ. ἀλλὰ τρέχει καὶ διαβαίνει καὶ τὸν τράφον καταλεῖ τον. Ἐρμηνεῖα: Γραιά ἐστὶν ὁ κόσμος... τοὺς ἐν τῇ κτήσει ἀνθρώπους ἀπολύσει.

σ. 313-315 ἄ ρ χ. Πληρουμένης τῆς ἐβδόμης..., τ ἐ λ. νὰ τὰ φάγουσιν τὰ γίδια ὁποῦ τὰ βουνᾱ κρατοῦσιν. Ἐρμηνεῖα: Τῆς ἕκτης πληρουμένης καταλείπεται ταῦτα καὶ ἐρχομένης τῆς ἐβδόμης, ἦτοι τοῦ 5φ' ἔτους, ἄρχεται ἡ δύναμις τῶν υἰῶν τῆς Ἄγαρ... πορευόμενα ἔξω τῶν ἐντολῶν τοῦ θεοῦ.

σ. 315 ἄ ρ χ. Τὸ φωμὶν θωρῶ καὶ κόπτουν..., τ ἐ λ. τίς νὰ φᾶ τὸ πλειοτερίτζιν. Ἐρμηνεῖα: Ψωμὶν λέγει τὰς μερίδας... νὰ ἀρπάξῃ τὸ πλεόν εἰς τὸ νὰ ζήσῃ.

σ. 315-316 ἄ ρ χ. Ἦλθε βάτος ἀπὸ πέρα..., τ ἐ λ. ἦπλωσεν καὶ πιάσε τόπον τὸ λεγόμενον ἀμπέλι. Ἐρμηνεῖα: Ἀπὸ πέρα ἐρχομένη βάτος ἐστὶν ὁ Βατάτζης... οἵτινες ἠττήθησαν ὑπ' αὐτοῦ.

σ. 316-317 ἄ ρ χ. Καὶ κουκούτζια μαγειρεύουν καὶ ἀγκινάρες καθαρίζουν..., τ ἐ λ. καὶ ἄλλος θέλει φάγει τὴν πίτα. Θῆτα ἦτον, μάθε πίτα ἄπατα κι ἡ πῆτα χάθη. Ἐρμηνεῖα: Πῆτα λέγει τὴν βασιλείαν... ἀλλὰ ἀπώλετο.

σ. 317-319 ἄ ρ χ. Κᾶν καὶ ξύλα φέρουσιν νὰ ἄψουν τὴν ἡστίαν..., τ ἐ λ. ἄπατα κι πίτα χάθη. Ἐρμηνεῖα: Ἐλαθέ σοι ἡ βασιλεία κυροῦ Ἰωάννη Παλαιολόγου... εἰς βοήθειαν τοῦ ξανθοῦ γένους, ἦτοι τῆς Ῥώμης.

σ. 319-320 ἀρχ. Ἦλθε νέφος ἀπὸ πάνω..., τ ἐ λ . καὶ φῦξε καὶ μάρανέ τω. Ἑρμηνεία: Τὸ ἀπὸ πάνω νέφος λέγει... ὑποστρέψαντες εἰς τὰ ἴδια.

σ. 320-322 ἀρχ. Καὶ ἐφύσησεν ὁ Κριὸς..., τ ἐ λ . καὶ ἔβραν τόπον καὶ ἐκάτξαν. Ἑρμηνεία: Ἄνεμος νότος... ἕως Βυζαντίου.

σ. 322-323 ἀρχ. Καὶ ἴδεν ὁ δράκων..., τ ἐ λ . καὶ πνιξεν πουλάριν μέγαν. Ἑρμηνεία: Ἰδὼν δὲ ὁ βασιλεὺς... καὶ πνιγίησεται ἡμίονος.

σ. 323-325 ἀρχ. Ἔρχεται πουλὶ γεράκι..., τ ἐ λ . καὶ ἐπίβλεψον ταύτην καὶ τὰ ἐξῆς. Ἑρμηνεία: Πουλὶ γεράκι ἐστὶν ἀγγελοφόρος... καὶ ἔσται τὸ κράτος αὐτοῦ ἔτη τριάκοντα δύο.

σ. 325-327 ἀρχ. Τὸ νὰ εἰποῦν τὸν λόγον τοῦτον..., τ ἐ λ . τὰς τριάκοντα δύο ὥρας. Ἑρμηνεία: Ἀμπελών ἐστὶν ὁ κόσμος... καὶ πορευθῶ μετὰ ταῦτα πάλιν ὅθεν ἐξῆλθον.

σ. 328 ἀρχ. Ἔρχεται τώρα τὸ τέλος καὶ ὁ λύκος εἰς τ' ἀμπέλι..., τ ἐ λ . παῖδας χριστιανῶν μὴ φθάσουν εἰς τὰς ὥρας καὶ ἡμέρας τὰς πολλὰς δεινὰς ἐκεῖνας. Ἑρμηνεία: Ἐν δὲ ταῖς ἡμέραις ταύταις, ἐγερθήσεται ὁ ἀντίχριστος... ἀπὸ φόβου καὶ προσδοκίας τῶν ἐπερχομένων τῆ.

11. σ. 331-343, 355, 358. φφ. I, VI-VIII^ν Ἰατροσόφιον: συνταγὲς διάφορες (χέρια διάφορα).

12. σ. 344-350 Τάξεις Θρόνων: ἴσ. 344-346 *Οἱ πατριάρχαι τῆς Κωνσταντινουπόλεως νέας Ῥώμης ὅσοι ἐπατριάρχευσαν αὐτὴν ἀπ' ἀρχῆς ἕως τὴν σήμερον καὶ πόσους χρόνους ἔκαμε ὁ καθένας εἰς τὸν θρόνον καὶ ποῖοι ἐξεβλήθησαν ἐκ τοῦ θρόνου*, ἀρχ. Στάχυς ἐκ τῶν ἐβδομήκοντα ἀποστόλων ἔτη ις'..., τ ἐ λ . Παῦλος ὁ Κύπριος ἔτη ιδ', Ταράσιος ἔτη κα', Νικηφόρος ἔτη θ'.

²σ. 347-349 Ἦσαν δὲ καὶ ἄλλαι μητροπόλεις καὶ ἀρχιεπισκοπαὶ ὡς φαίνονται γεγραμμέναι. Εἰσὶν δὲ μητροπόλεις ἐρημωμέναι νὰ' καὶ ἀρχιεπισκοπαὶ ἠ' καὶ ἐπισκοπαὶ υοη'. Περὶ ποῖοι τῶν μητροπολιτῶν ἔχουν τὴν σήμερον ἐπισκοπὰς, ἀρχ. Ὁ Ἡρακλείας τῆς Εὐρώπης ἔχει ταύτας: τοῦ Ῥαιδεστοῦ, τοῦ Πανίου, τοῦ Καλλιουπόλεως, τοῦ Περιστάσεως καὶ Μυριοφύτου, τοῦ Μετρῶν καὶ Ἀθύρων καὶ τοῦ Τζερλοῦ. Ὁ Νικομηδείας τῆς Βιθυνίας ἔχει μία ἢ ὅποια λέγεται Ἀπολλωνιάδα..., τ ἐ λ . Ὁ Εὐρίπου τῆς Εὐβοίας ἔχει ταύτας: τῶν Ὁραιῶν, τοῦ Καρύστου, τοῦ Πορθμοῦ, τοῦ Αὐλώνος καὶ τῶν Καναλίων (ἔκδ. J. Darrouzès, *Notitiae episcopatum ecclesiae Constantinopolitanae*, Παρίσι 1981, *Notitia* 21, σ. 420₈₆-421₁₇₇· βλ. ἔκδ. Α. Παπαδόπουλος-Κεραμεύς, *Κατάλογος ἐπισκοπῶν μετὰ τινῶν ἀνεκδότων ἐπιγραμμάτων καὶ στιχογραφημάτων τοῦ ις' καὶ ἠ' αἰῶνος ἐκ χειρογράφων τῆς Βιβλ. τῆς Εὐαγγελικῆς Σχολῆς* (Μουσεῖο καὶ Βιβλιοθήκη), Σμύρνη 1876, σ. 75-77· βλ. *NE* 3 (1906), 117-118).

³σ. 349-350 *Αί έξαρχαί τῶν μητροπολιτῶν. Ποῖοι λέγονται ὑπέρτιμοι καὶ ἔξ-
αρχοι, ποῖοι δὲ ὑπέρτιμοι μόνον, ἀρχ. Καισαρείας Καππαδοκίας...*, τ ἐλ. οἱ
δὲ ἐπίλοιποι μητροπολίται, ὑπέρτιμοι μόνον γράφονται καὶ οὐχὶ ἔξαρχοι (ἔκδ.
Darrouzès, ὁ.π., Notitia 20, σ. 416₁-417₄₁; βλ. ἔκδ. Παπαδόπουλος-Κεραμεύς,
ὁ.π., σ. 78-82).

13. σ. 351-354. φ. V^{r-v} *Ἀρχὴ σὺν θεῷ ἀγίῳ τοῦ βροντοσεισμολογίου, σ.
351-354 ἀρχ. Μὴν Σεπτέμβριος ὁ καὶ λεγόμενος Σκορπίος, ἔχει ἡμέρας λ'...*
τ ἐλ. Ταῦρος ἐὰν βροντήσῃ, σιτοφορίαν δηλοῖ κατὰ πάντα τόπον. φ. V^{r-v}
ἀρχ. Ἀπρίλιος λέγεται Ταῦρος, ἔχει τὴν Ἀσίαν καὶ τὴν Δακίαν..., τ ἐλ. σιτά-
ριν πολὺν καὶ αὐτὸν τὸν χρόνον φθίγνια.

14. σ. 356, 359 *Περὶ ζωδίων: σ. 356 Περὶ ζωδίων καὶ χαρακτῆρων, ἀρχ.
Πρὸς τὸ κατανοῆσαι ἐνὸς ἐκάστου ζωδίων κρᾶσιν καὶ τάξιν, ἦν λαχῶν καὶ ὁ
ἄνθρωπος οὕτως ἔχει, ἰδοὺ ἀντιτιθέμεθα ταῦτα... (ἀτελές).* σ. 359 *Ἀντιστοιχία
ζωδίων καὶ μηνῶν.*

A. Τεύχη 26^s. Τὰ τεύχη 1-23 ἀριθμημένα ἀπὸ χέρι¹ στὴν πρώτη καὶ στὴν τελευ-
ταία σελίδα κάτω στὴ μέση. Ἡ ἀρίθμηση σώζεται ἢ μαντεύεται σὲ μερικὰ τεύχη,
π.χ. σ. 93, 108 (τεῦχος θ'), σ. 285 (τεῦχος κ[α']), σ. 300 (τεῦχος κα'), σ. 316 (τεῦχος
κβ'). Τεύχη α'⁶, γ'⁶, ζ'², κβ'⁷, κγ'⁴, κδ'⁴, κε'⁴, κς'³. Τὸ χειρόγραφο ἔχει ἀριθμηθεῖ με-
ταγενέστερα κατὰ σελίδες 1-360. Χάσματα μετὰ ἀπὸ σ. 88 (±13 φφ.), σ. 346 (4 φφ.).
Ἡ σειρὰ τῶν φύλλων: σ. 1-212, 215-216, 213-214, 217-360. Τὰ φφ. I-VIII προστέθη-
καν ἀργότερα. Γραφὴ ἐπιμελημένη, συρτή. Γραμμὴν ἐπιφάνεια: χιλ. 100 × 60. Ἐρυ-
θρογραφία: τίτλοι, ἀρχικά, ἀρίθμηση κεφαλαίων. φφ. I-VIII, σ. 331-360. Διάφορα
χέρια σύγχρονα μὲ τὸ χέρι¹ ἢ μεταγενέστερα. Ὑδατόσημα: ancre (ἄγκυρα) = B 568
(1591-3). Κατάσταση καλή. Στάχωση παλαιά, ξύλινες πινακίδες μὲ δερμάτινη ἐπέν-
δυση καὶ πρόστυπη διακόσμηση.

B. σ. 356 Κτητορικὸ σημεῖωμα ἔτ. 1736: «τὸ παρὸν υατροσόφου ἦναι ηπαρχυ κα-
μοῦ Μαιλαιτουο υϊαιρωμωνάχου παργιανοῦ τό παρανομα καουβος τρυφυης 1736
μυνύ ὠκτονβρίου 2 (καὶ) ἄς βουλου ἄλος ἀθελῦμάτος νᾶχη τήν κατάρρα μου (καὶ) τὸν
λυπὸν ηηρεων πνευματικων» (ἡ σημείωση ἔχει μεταγραφεῖ σὲ λυτὸ φύλλο ἀπὸ χέρι
19ου αἰ.).

Γ. Στὸ ἐσωτερικὸ τῆς ἐπάνω πινακίδας σὲ ἐπικολλημένο φύλλο: «εἰς τὸ(ν) Γεώρ-
γιον Σταμάτη ..ρώνη».

φ. I Σημεῖωμα ἔτ. 1726 «1726 ἐν μινοὶ Ιουναρίου 25 ἀπεκιμήθη ὁ μακαρίτης κι ἐγνο-
στος Κατακουζένος ἐν Ουλ (±12)».

φ. I Σημεῖωμα ἔτ. 1717, τὸ ἴδιο χέρι: «ἐν μ(ι)νει Ιουλίου 29 ἀπεκιμιθοι ὁ μακαρίτης
κυρ.ιήλος.....ῦστερα».

φ. I Ἄλλο χέρι: «Μια ἠπόθεση ἄσπρον ὅπου να περασαν δεκαπέντε χρόνη χορῆς
αφωρμί ἐμπόρι ὁ κριτής χωρίς φιορμανὶ νά τὴν κρινῆ δέν ἰμπόρι ὁ Πετρὸς (καὶ) ὁ
Παῦλος ἐκάθισαν εἰς χρόνους ἰσα με δεκα πεντε ὀπῆος Πέτρος ἀνγάλα (καὶ) νά ἦχασε

ισε τουτον .τον ανοθεν (και)ρον βρισκοντε δυ(και)α τῳτε ισηκόθι (και) γυρευγι τῳσα ἄσπρα ἀπ' τό μΠαῦλο λέγοντας πός του ταχρόστα ὁ Παῦλος ἀποταδεκαπέντε χρόνια και ὀμπρός το ληπον τετῃ υποθεσι ἐν ημπορί ὁ κριτῆς νά την κρινι δεν ιμπόρι».

φ. 1 ἔτ. 1879: «Σταμάτιος Σπ. Μάστρακας ἱεροσπουδαστῆς 1879 Ἰούλιος».

φ. I, σ. 355 Μονοκονδυλιά: «Ἀντώνιος Μαυρομάτης».

σ. 2 Στὸ περιθώριο σχόλιο ἀπὸ ἄλλο χέρι: «τον μίναν τὸν μαρτίων κιταξε δια κανέ- ναν τρωπον να μὴν ευγαλης ἔμα».

σ. 106 Χέρι 19ου/20οῦ αἰ. σχόλιο σὲ συνταγὴ γιὰ τὴ λέξι «μυρίχη»: «Λεξ. μυρίχη = ἐρείχη = κοινῶς ἀρεῖκι = βράθη. φυτ. θαμνώδες με φύλλα κυπαρισσοειδῆ, γαλ. bruyere».

σ. 146-193 Στὰ περιθώρια τὸ ἴδιο χέρι τῆς σ. 106 σημείωσε ὑποτίτλους.

σ. 329 Βραχὺ χρονικὸ ἔτ. 1614: «Ἐφάνη ὁ Μοᾶμεθ εἰς ἔτους 590ζ' ἔλαβ(αν) οἱ Ἄγα- ρινοὶ τὴν Κωνσταντινουπόλιν εἰς ἔτους 590ξ' αἰτίου κθ' (καὶ) ἐβασιλεύσεν ἐν αὐτῇ πρὸτος ὁ σουλτὰν Μεμετις, β' Μπαγιαζήτης, γ' Σουλῆμης, δ' Σουλιμανίς, ε' Σελή- μη(ς), ς' Μοῦρατης, ζ' Μέμετης, η' Ἀχμέτης, θ' σουλταν Μουσταφας, ι' σουλτάνου Ὄσουμαν(ης) ἔτος 1614».

σ. 330 Ἐνθυμήσει 19ου αἰ.: «Εἰς τοὺς 1823 ἀπριλλίου 6 ὑπανδρευθήκα ἐγὼ ὁ Ἰω- ἀνης τοῦ Κομνινοῦ Κολόνι καὶ εἰς τὸν χρόνον ἀπάνω εἰς τὰς 8 μαῖου ἐγένησε ἡ Μπίλ- λια τὸν Κομνινὸν καὶ ἀπέθανε. Εἰς τὰ 1827 ὀκτωμβρίου 8 ἐγενήθη ἡ Μαρίνα». Ἄλλο χέρι: «1876 ν(οεμβρίου) 30 ἐτελεύτησε».

σ. 330 «Σταμάτιος Μάστρακας».

σ. 357 «Ἀλέξανδρος ὁ Περσιανός».

σ. 357 Ἄλλο χέρι: «Εἰς 1741 Πάρος ἐγηνικεν μεγάλη διστηχια σὲ ὅλα τα παντα ὅπου δεν ἐστάθη ποτὲ ὅς καθὸς λέγουσι οτι δεν εβρεθι χοραφι να καμι τον σπορο του».

σ. 357 Μονοκονδυλιά: «Ἀντώνιος Μαυρομαμάτης. ζ = Antonio Mavromati testimonio della sopra detta».

σ. 360 Ἐνθύμησῃ ἔτ. 1825: «1825 αὐγούστου θ' ἀπέθανεν ἡ Μαρίνα Παμπακιᾶ μάνα μου».

Στὸ ἐσωτερικὸ τῆς κάτω πινακίδας: «παρα Ἀλεξάνδρου τοῦ Περσίου».

Σὲ λυτὸ φύλλο: α) συνταγὴ «Ἱατρεία τῆς Θέρμης», β) «1825 αὐγούστου θ' ἀπέθανεν ἡ Μαρίνα Μπαμπακιᾶ μάνα μου. Ἰωάννης» (ἴδια σημείωσῃ τῆς σ. 360).

Προέλευση: ἀγορὰ ἀπὸ Γουλιέλμο Συρίγο, 24.6.1960.

24 (Μπ. 51)

αἰ. 11ος, περγαμηνή, χιλ. 305 × 245, φφ. 2, δίστηλο, στ. 25, ἀκέφ. κολ.

Εὐαγγελιστάριον

φ. 1 ἀ κ έ φ. Τῇ Κυριακῇ τῆς Πεντηκοστῆς... ἐπ' αὐτὸν] χειρᾶς. Ἦλθον... (Ἰωάν. 7, 44). φ. 1^ν κ ο λ. Τῇ ἐπαύριον τῆς (Πεντηκοστῆς) ἤγγουν τοῦ ἀγίου

πνεύματος... δύο μαρτύρων ἢ τριῶν σταθῆ πᾶν [ρῆμα... (Ματθ. 18, 16) (βλ. Gregory I, 347). φ. 2 ἀ κ έ φ. Πανν.-νηστ. Τῆ Παρασκευῆ α' τῶν νηστειῶν... αὐ]τοῦ μαθηταῖς. Ἐγώ εἰμι ἡ ἄμπελος... (Ἰωάν. 15, 1). φ. 2^v κ ο λ. Τῷ Σαββάτω α' τῶν νηστειῶν καὶ μνήμη τοῦ ἁγίου μεγαλομάρτυρος Θεοδώρου... ἔξεστι τοῖς Σάββασιν ἀγαθοποιῆσαι [ἢ κακοποιῆσαι... (Μάρκ. 3, 4) (βλ. Gregory I, 361).

Α. Δύο φύλλα ποὺ ἀνήκαν πιθανότατα στὸ ἴδιο χειρόγραφο μὲ τὸ 16 (Μπ. 42). Γραφή στρογγυλή, ἐπιμελημένη. Μελάνι καστανό. Γραμμὲν ἐπιφάνεια: χιλ. 214 × 65/60. Ὑπογεγραμμένη δίπλα στὸ φωνῆεν. Ἐρυθρογραφία: ἐνδείξεις τῆς ἡμέρας, σημαδόφωνα. Χρυσογραφία καὶ χρωματογραφία: ἀρχικά, ἐπίτιτλα. Δύο μικρογραφίες ἐπιζωγραφισμένες τὸν 20ῦ αἰ. Χαράξεις = Lake II, 24b = Leroy 34C2, ὅμοιες μὲ 16 (Μπ. 42). Κατάσταση ἀριστη. Ἰγνη πυρκαγιᾶς στὴν ἄκρη τῶν φύλλων.

Προέλευση: δωρεὰ Ἀλεξάνδρας Χωρέμη τὸ γένος Μπενάκη.

Βιβλιογραφία: Aland, *Materialien*, ἀρ. 1 2018, σ. 31.

25 (Μπ. 52)

αἰ. 11ος/12ος, περγαμηνή, χιλ. 350 × 265, φφ. 2, δίστηλο, στ. 16

Εὐαγγελιστάριον

φφ. 1-2^v [Εὐαγγέλια τῶν ὥρων] (ὥρα ζ' - ὥρα θ'): φ. 1 ἀ κ έ φ. ὥρα ζ'... Κλαίετε καὶ ἐπὶ τὰ] τέκνα ἡμῶν... (Λουκ. 23, 28). φ. 1^v κ ο λ. (ὥρα θ')... εἶπον οὖν αὐτῷ οἱ Ἰουδαῖοι [ἡμῖν οὐκ ἔξεστιν... (Ἰωάν. 18, 31). φ. 2 ἀ κ έ φ. καὶ ἔ]θηκεν ἐπὶ τοῦ σταυροῦ... (Ἰωάν. 19, 19). φ. 2^v κ ο λ. οἱ μὲν οὖν στρατιῶται ταῦτα ἐποίησαν. [Εἰστήκεισαν... (Ἰωάν. 19, 24) (βλ. Gregory I, 363).

Α. Δύο φύλλα ἀπὸ τὸ ἴδιο τετράδιο. Γραφή ἄνετη. Μελάνι μαῦρο. Γραμμὲν ἐπιφάνεια: χιλ. 222 × 65/65. Χρυσογραφία: τίτλοι, ἀρχικά. Ἐρυθρογραφία: σημαδόφωνα. Στὸ ἐσωτερικὸ περιθώριο ὁ γραφέας σημείωσε μὲ μελάνι ἀχνὸ πράσινο τὰ γράμματα ποὺ ἔπρεπε νὰ γραφοῦν μὲ χρυσό. Χαράξεις = Lake II, 24b = Leroy 34C2. Κατάσταση ἀριστη.

Γ. φ. 1 Χέρι μεταγενέστερο στὸ τέλος τοῦ Εὐαγγελίου τῆς ὥρας ζ' σημείωσε: «καὶ εὐθεὶς εὐαγγέλιον) Η. Ἦγοντο δὲ (καὶ) ἕτεροι».

Προέλευση: δωρεὰ Ἀχιλλέως Σαμοθράκη ἀπὸ τὴν Ἀλεξανδρούπολη, 7.9.1940.

Βιβλιογραφία: Aland, *Materialien*, ἀρ. 1 2019, σ. 31.

26 (Μπ. 53)

αι. 13ος/14ος, περιγαμινή, χιλ. 322 × 250, φφ. 127, δίστηλο, στ. 23

Εὐαγγελιστάριον

1. φφ. 1-89^v Εὐαγγελιστάριον: φφ. 1-27^v Ἰωάννης ἐβδ. φφ. 27^v-42^v Ματθαῖος Σαβ. Κυρ. φφ. 42^v-54^v Λουκᾶς Σαβ. Κυρ.: φ. 42^v κ ο λ. Κυρ. α´... χαλάσατε τὰ [δίκτυα... (Λουκ. 5, 4). φ. 43 ἀ κ έ φ. Σαβ. ε´... αὐτῶ] ἔντιμος... (Λουκ. 7, 2). φ. 44^v κ ο λ. Κυρ. ζ´... ἀπήγγει[λαν... (Λουκ. 8, 34). φ. 45 ἀ κ έ φ. Κυρ. ζ´... ἔρχεται τις] παρὰ τοῦ ἀρχισυναγωγοῦ... (Λουκ. 8, 49). φφ. 54^v-62 Νηστειῶν Σαβ. Κυρ., Σαβ. Λαζ., Κυρ. Βαΐων. φφ. 62^v-89^v Μεγ. ἐβδ., παθῶν α´-ια´, μεγ. Παρ. ὠρῶν, μεγ. Σαβ.: φ. 89^v κ ο λ. ἠγέρθη γὰρ [καθῶς εἶπεν... (Ματθ. 28, 6) (βλ. Gregory I, 344-363).

2. φφ. 90-120 Μηρολόγιον (σύντομο), Σεπτ. 1 - Αὐγ. 31: φ. 103^v κ ο λ. Δεκ. 25... εὔρητε [ἀπαγγείλατέ μοι... (Ματθ. 2, 8). φ. 104 ἀ κ έ φ. Δεκ. 26,... καὶ ἦκο]λούθησαν αὐτῶ... (Ματθ. 12, 15) (βλ. Gregory I, 365-384).

3. φφ. 120-127^v Εὐαγγέλια ἐωθινὰ ἀναστάσιμα ια´ (βλ. Gregory I, 364).

A. Τεύχη 17⁸ ἀριθμημένα ἀπὸ τὸν γραφέα στὴν πρώτη σελίδα ἐπάνω δεξιά. Ἡ ἀρίθμηση σώζεται μόνο στὰ τεύχη θ´-ις´. Τεύχη [ς´]⁴, [η´]⁷, ιβ´⁶, ιδ´⁷, [ιζ´]⁷. Χάσματα μετὰ ἀπὸ φφ. 42^v (3 φφ.), 44^v (1 φ.), 89^v (1 φ.), 103^v (1 φ.). Γραφή στρογγυλή, ὄρθια. Μελάνι καστανό. Γραμμένη ἐπιφάνεια: χιλ. 230 × 90/90. Ἐρυθρογραφία: ἐπίτιτλα, τίτλοι, ἀρχικά. Χαράξεις ἀταύτιστες. Κατάσταση: ἔχνη καψίματος ἐπάνω καὶ στὴ ράχη, φύλλα κατεστραμμένα στὰ περιθώρια. Στάχωση παλαιά, ξύλινες πινακίδες με βελούδινη ἐπέκδοση.

Τὸ χειρόγραφο εἶναι παλίμψηστο. Κατώτερη γραφή στρογγυλή, μικροῦ σχήματος, ἔμπειρου γραφέα 10ου/11ου αἰ. Συχνὰ ἐπάνω στὴ χάραξη τῆς περιγαμνῆς. Μελάνι καστανό. Δίστηλο. Περιεχόμενα: ΙΩΑΝΝΟΥ ΧΡΥΣΟΣΤΟΜΟΥ, Ὁμιλία εἰς τὴν Γένεσιν (π.χ. φ. 13: PG 53, 22₃₂. - φ. 108: PG 53, 174₄₆. - φ. 110^v: PG 53, 203₄₀). Στὸ ἐπάνω περιθώριο ἀναγράφονται οἱ τίτλοι τῶν Ἠθικῶν. Χαράξεις ἀρχικῆς (παλιμψήστου) περιγαμνῆς, βλ. Leroy 34C2q.

B. Σὲ φύλλο ἀπὸ περιγαμνῆ, ἐπικολλημένο στὸ ἐσωτερικὸ τῆς ἐπάνω πινακίδας, ἀφιερωτικὸ σημεῖωμα: «† Ἡ ἱερὰ βίβλος αὕτη ἀφιερῶ(η) τῇ μονῇ τοῦ παμμάκαρος ἁγίου Νικολάου τῇ ἐπικεκλημέν(η) τοῦ κυρ(οῦ) Ἰακώβου ἐν τῷ Νησίῳ, παρ' ἐμοῦ τοῦ ἁμαρτωλοῦ Μιχ(αῆλ) ἱερέ(ως) τοῦ Φιλανθρωπῆνοῦ. Καὶ οἱ τούτ(ω) ἐντυγχάνοντ(ες) μέμνησθαί μου διὰ τὸν κ(ύριο)ν. Μιχ(αῆλ) ἱερε(ὺς) καὶ μέγ(ας) οἰκονόμος τ(ῆς) ἁγιωτ(ά)της μ(η)τροπόλ(εως) Ἰωαννίνων ὁ Φιλανθρωπῆνός†» (βλ. NE 11 (1914), 5-6· βλ. NE 13 (1916), 279· βλ. Averkios Th. Papadopoulos, *Versuch einer Genealogie der Palaiologen* 1259-1453, Μόναχο 1938/Ἀμστερνταμ 1962, ἀρ. 17, σ. 11· ἔκδ. Τσελίκας,

άρ. 3, σ. 18, όπου αναφέρεται ότι ο Μιχαήλ Φιλανθρωπηνός είναι και ο γραφέας του χειρογράφου.

Γ. Στο ίδιο επικολλημένο φύλλο: πίνακας των Εὐαγγελίων των Κυριακῶν.

Προέλευση: ἀγορά ἀπὸ Θεοδ. Ἀθανασιάδη 14.6.1944.

Βιβλιογραφία: Aland, *Materialien*, ἀρ. 1 2020, σ. 31· Τσέλικας, ἀρ. 3, σ. 17-18.

27 (Μπ. 56)

αι. 11ος, περιγραμνή, χιλ. 176 × 122, φφ. 131, στ. 18-20.

Εὐχολόγιον

¹ φφ. 9-25^v, 1-8^v, 26-69 Οἱ τρεῖς λειτουργίες: ¹φφ. 9-25^v ΙΩΑΝΝΟΥ ΧΡΥΣΟΣΤΟΜΟΥ, Ἡ θεία λειτουργία, ἀ κ έ φ. τῶ μαρτυρίῳ τῆς] συνειδήσεως ἡμῶν ἐπικαλεῖσθαι..., τ έ λ. Τὸ πλήρωμα τοῦ νόμου... κτλ. ἀμὴν: φ. 23^v κ ο λ. ἀκούσια καὶ ὅσα σοι ἤμαρτον [εἶτε ἐν γνώσει... φ. 24 ἀ κ έ φ. ὁρᾷ τὸν λαὸν λέγων] πάντοτε νῦν καὶ ἀεὶ... (βλ. ἔκδ. Π.Ν. Τρεμπέλας, *Αἱ τρεῖς λειτουργίαι*, Ἀθήνα 1935, σ. 67...140, 151...157· βλ. ἔκδ. Εὐχ. Α., σ. 56...70, 72...73· βλ. ἔκδ. Εὐχ. Ρ., σ. 54...73, 74...77· CPG 4686).

² φφ. 1-8^v, 26-52^v ΒΑΣΙΛΕΙΟΥ ΤΟΥ ΜΕΓΑΛΟΥ, Ἡ θεία λειτουργία (βλ. ἔκδ. Τρεμπέλας, *ὁ.π.*, σ. 161...194· βλ. ἔκδ. Εὐχ. Α., σ. 75...97· βλ. ἔκδ. Εὐχ. Ρ., σ. 81...104· CPG 2905).

³ φφ. 53-69 Ἡ θεία λειτουργία τῶν προηγησμένων, Εὐχὴ τῆς προθέσεως, ἀ ρ χ. Δέσποτα κύριε ὁ θεὸς ὁ σωτὴρ ἡμῶν, ὁ ὑποδείξας ἡμῖν τὸ μέγα τοῦτο τῆς σωτηρίας μυστήριον..., τ έ λ. τῇ λογικῇ σου ποιίμνῃ καὶ κληρονόμους ἀνάδειξον τῆς βασιλείας σου νῦν καὶ ἀεὶ... ἀμὴν (βλ. ἔκδ. Τρεμπέλας, *ὁ.π.*, σ. 199₆...220₁₉· βλ. ἔκδ. Εὐχ. Α., σ. 108...118· βλ. ἔκδ. Εὐχ. Ρ., σ. 112...128).

2. φφ. 70-82 [Ἀκολουθία τῆς Πεντηκοστῆς], Ἄχραντε, ἀμίαντε, ἀναρχε... τὸν μόνον ἀληθινὸν θεὸν καὶ φιλόανθρωπον. Ἐκφώνησις. Ἀντιλαβοῦ... κτλ. ὁ θεὸς ἡμῶν καὶ σοὶ (βλ. ἔκδ. Εὐχ. Α., σ. 370...379· βλ. ἔκδ. Εὐχ. Ρ., σ. 382...392).

3. φφ. 82-88 Ἀκολουθία τοῦ μεγάλου ἁγιασμοῦ τῶν Θεοφανείων, Τάξις γινομένη ἐὰν λάχῃ νηστεία τῶν ἁγίων Θεοφανείων. Μετὰ τὸ τελεσθῆναι τὴν θείαν λειτουργίαν οὐ λέγει ὁ διάκονος ἐν εἰρήνῃ προέλθωμεν, ἀλλ' ἀντὶ τού-

του ἄρχονται οἱ ψάλται τροπάριν ἤχος πλ. δ', Φωνή κυρίου ἐπὶ τῶν ὑδάτων, ἕως ἐλθῶν ὁ ἱερεὺς ἐπάνω τῆς φιάλεως καὶ τῶν ὀφειλόντων εὐλογηθῆναι ὑδάτων καὶ εὐθέως ὁ ἀρχιδιάκονος τὴν συναπτὴν, ἀρχ. Ἐν εἰρήνῃ τοῦ κυρίου δεηθῶμεν, ὑπὲρ τῆς ἀνωθεν εἰρήνης, ὑπὲρ τῆς εἰρήνης τοῦ σύμπαντος κόσμου..., τέλ. (φ. 88) Εὐχή, Κλῖνον κύριε... σώματος (ἔκδ. Εὐχ. Α., σ. 360). Ἐκφώνως. Σὺ γὰρ εἶ ὁ ἁγιασμός... τὴν δόξαν· καὶ βαπτίζων τὸν σταυρόν, οἱ ψάλται τὸ ἐν Ἰορδάνῃ (βλ. ἔκδ. Εὐχ. Α., σ. 353...360· βλ. ἔκδ. Εὐχ. Ρ., σ. 215...225).

4. φφ. 88^v-92^v Ἀκολουθία τοῦ [μικροῦ] ἁγιασμοῦ, Τὸ γ' Δεῦτε προσκυνήσωμεν, γ' τὸ Ἐλέησόν με ὁ θεός, Τὰ τροπάρια [κατ' ἀλφάβητον], ἤχ. πλ. β' «Ἡ τὸ χαῖρε» – Ἄνυμνοῦμεν τὸν υἱόν σου... τοὺς σοὺς οἰκέτας περισώζε πάντοτε (βλ. ἔκδ. Εὐχ. Α., σ. 339). – Βασιλίδα σὲ καλοῦμεν, θεοτόκε... δυσώπει ἀγνή ἀεὶ (ἢ ἀει[πάρθενε]. – Γηγενῶν σε τοῦ βροτείου γένους... κράζωμεν. – Δὸς Χριστέ μου, καὶ ἐμοὶ τῷ ἀναξίῳ... σὲ τεκούσης θείαις παρακλήσεσι (βλ. ἔκδ. Εὐχ. Α., σ. 340). – Ἐπὶ σέ μου τὰς ἐλπίδας... ἄφεισιν (ἔκδ. Εὐχ. Α., σ. 340). – (φ. 89) Ζώσόν με ἡ τεκοῦσα τὸν σωτήρα καὶ δεσπότην, Μαρία θεόνομφε, καὶ σωτηρίας ἀξίωσον δέσποινα (ἀπὸ ἔκδ. Εὐχ. Α., σ. 340 διαφορετικὸ). – Ἡ τὸν κτίστην τῶν ἀπάντων... σώσον τοὺς ὑμνοῦντας (βλ. ἔκδ. Εὐχ. Α., σ. 340). – Θεοτόκε ἡ τεκοῦσα... τὰς ψυχὰς (ἔκδ. Εὐχ. Α., σ. 340). – Ἰλεῶν μοι τὸν ἐν θλίψεσι τοῦ βίου τὸν υἱόν σου, παρθένε, ἀπέργασαι βραβεύοντά μοι πταισμάτων τὴν ἄφεισιν. – Καταχρέως ἐκβοῶμεν... τοὺς σοὺς οἰκέτας περισώζε πάντοτε (ἀπὸ ἔκδ. Εὐχ. Α., σ. 340 διαφορετικὸ). – (φ. 89^v) Λῦσον πάντας τῶν δεσμῶν τῶν ἐγκλημάτων... τὴν χάριν σου δέσποινα. – Μὴ παρίδῃς τὰς δεήσεις, παναγία, τῶν σῶν δούλων τῶν πίστει καὶ πόθῳ τὴν σὴν σκέπην αἰτούντων ἐκ πίστεως (ἀπὸ ἔκδ. Εὐχ. Α., σ. 340 διαφορετικὸ). – Νοσημάτων καὶ παντοίων... ἐν πίστει τὸν τὸ [ὄνομά σου] (ἀπὸ ἔκδ. Εὐχ. Α., σ. 340 διαφορετικὸ). – Ξένον θαῦμα ἐπὶ σοί, θεογενῆτορ, νῦν ἐπράχθη. Ὁ πάντων γὰρ κύριος ἐκ σοῦ ἐτέχθη σῶζων τὰς [ψυχὰς ἡμῶν;] (ἀπὸ ἔκδ. Εὐχ. Α., σ. 340 διαφορετικὸ). – Ὅμβρισόν μοι τοῦ ἐλέους σου, παρθένε, θείαν δρόσον ἐν τούτῳ τῷ ὕδατι καὶ ἔμπλησόν με τῆς θείας σου χάριτος. – (φφ. 89^v-90) Προστασία τῶν ἀνθρώπων σὺ ὑπάρχεις, παναγία, ἐλπίς καὶ βοήθεια τῶν προστρεχόντων ἀεὶ ἐν τῇ σκέπῃ [σου]. – (φ. 90) Ὑῤοσαι πάσης μηχανῆς καὶ ἐπηρείας τῶν δαιμόνων, παρθένε πανύμνητε, τοὺς σοὺς οἰκέτας τοὺς πόθῳ ὑμνοῦντάς σε. – Σῶσον, σῶσον, θεοτόκε παναγία, τὴν ψυχὴν μου ἐν ὥρᾳ τοῦ τέλους μου καὶ ἐκδημίας τῆς ἀπὸ τοῦ σώματος. – Τίς προστρέχων... ἄχραντε (ἔκδ. Εὐχ. Α., σ. 341). – Ἦμνον πάντες χαριστήριον, παρθένε, σοὶ βοῶμεν χαρᾶς ἀπολαύσαντες καὶ θυμηδίας ἐν σοὶ παναμώμητε. – Φῶς τεκοῦσα, παναγία θεοτόκε, φώτισόν μου τὰ ὄμματα, δέομαι τὰ τῆς καρδίας καὶ δεῖξον υἱόν με φωτός. – (φ. 90^v) Χαῖρε μόνῃ ἢ τὸ χαῖρε δι' ἀγγέλου δεξαμένη καὶ τεκοῦσα Χριστὸν τὸν θεόν

ἡμῶν, αὐτὸν δυσώπει σῶσαι τὰς ψυχὰς ἡμῶν. – (φ. 90^v) Ψυχικῶν με μολυσμάτων καὶ κρηπίδα, θεοτόκε, ἀπόπλυνον, δέομαι βραβεύουσά μοι παθῶν τὴν συγχώρησιν. – Ὡ παρθένε, ἡ τεκοῦσα τὸν σωτῆρα καὶ δεσπότην, Μαρία θεόνυμφε, τοὺς δούλους σου περισώζε πάντοτε.

(φ. 90^v) [Τροπάρια]. Προστασίαις τῶν τιμίων Ἀσωμάτων... τοὺς δούλους σου δώρη[σον]. – Ταῖς πρεσβείαις προφητῶν... τὰς ψυχὰς ἡμῶν. – Ὡσπερ πάλαι τοὺς δεσμῶτας ἐλυτρώσω ἐκ θανάτου οὕτως καὶ ἡμᾶς λύτρωσαι πειρατηρίων τοῦ βίου Νικόλαε. – Ἀναργύρων ἡ δυὰς ἱερωτάτη τοὺς ἐν νόσοις ἰάσασθαι ἄγιοι Κοσμᾶ καὶ Δαμιανὲ δεόμεθα πάντοτε. – (φ. 91) Σὺν ἀγίοις ἱεράρχαις καὶ ὁσίοις καὶ δικαίοις... ἡμῶν. – Τὸν πατέρα καὶ υἱὸν... ἡμῶν (ἔκδ. Εὐχ. Α., σ. 341). [Θεοτοκίον], Ὡς τὸν κτίστην τῶν ἀπάντων συλλαβοῦσα ἐν γαστρὶ σου... τὰς ψυχὰς ἡμῶν.

(φ. 91) [Τροπάρια], ἤχ. πλ. δ' – Νῦν ἐπέστη... ἐλέησον (ἔκδ. Εὐχ. Α., σ. 342). – Παναγία θεοτόκε... τὸν ὕμνον (ἔκδ. Εὐχ. Α., σ. 342). Ἅγιος ὁ θεὸς κτλ.

(φ. 91^v) Τὰ διακονικά, Ἐν εἰρήνῃ τοῦ κυρίου (βλ. ἔκδ. Εὐχ. Α., σ. 343...344).

(φφ. 91^v-92) Εὐχὴ, Ὁ θεός, ὁ θεὸς ἡμῶν, ὁ τὸ πικρὸν ὕδωρ ἐπὶ Μωϋσέως τῷ λαῷ εἰς γλυκύτητα μεταποιήσας... ἁγιασμὸν οἴκων, πάσης ἐπιβουλῆς ὁρατῆς τε καὶ ἀοράτου ἀλεξίτηριον. – Ὅτι σὺ εἶ ὁ ἁγιασμὸς... τὴν δόξαν ἀναπέμπομεν.

(φ. 92) Εὐχὴ, Κλίνον, κύριε, τὸ οὖς σου... σώματος (ἔκδ. Εὐχ. Α., σ. 346). – (φ. 92^v) Σὺ γὰρ εἶ ὁ ἁγιασμὸς... ἀνάρχω σου πατρὶ (ἔκδ. Εὐχ. Α., σ. 346).

(φ. 92^v) Καὶ βάλλει ὁ ἱερεὺς τὸν σταυρὸν ἐν τῷ ὕδατι λέγων. Τροπάριον, ἤχ. πλ. β' Τῶν σῶν δωρεῶν... ἄχραντε (ἔκδ. Εὐχ. Α., σ. 346).

Τοῦτο λέγει ραίνων τὸν λαὸν ἁγίασμα. Ποτίζει δὲ καὶ τὸν βουλόμενον. Εἶτα δοξάζει. [Τροπάριον], ἤχ. δ' Πηγὴν ἰαμάτων ἔχοντες (ἔκδ. Εὐχ. Α., σ. 347). [Θεοτοκίον], Νεῦσον παρακλήσεσι τῶν ἰκετῶν (ἔκδ. Εὐχ. Α., σ. 347).

Εἶτα τρισάγιον. Ἀπολυτίκιον, ἤχ. πλ. β' Ἐλέησον ἡμᾶς κύριε, ἐλέησον ἡμᾶς Χριστέ, ἐλέησον ἡμᾶς ἐπὶ σοὶ γὰρ πεποιθήαμεν. Καὶ νῦν. Τῆς εὐσπλαχνίας τὴν πηγὴν. Ἐκτενὴ καὶ ἡ ἀπόλυσις (βλ. Π.Ν. Τρεμπέλας, «Ἡ ἀκολουθία τοῦ μικροῦ ἁγιασμοῦ», Θεολογία 22, Ἀθήνα 1951, σ. 233...241, 402...515· βλ. ἔκδ. Εὐχ. Α., σ. 339...347· βλ. ἔκδ. Εὐχ. Ρ., σ. 208...215).

5. φφ. 93-107 Ἀρχὴ σὺν θεῷ ἀγίῳ τὰ Ἀποστολοευάγγελια ὅλης τῆς ἑβδομάδος (μὲ λειτουργικὰς ἐνδείξεις): φφ. 93-95^v Τῆ β' τῶν Ἀσωμάτων. φφ. 95^v-97 Τῆ γ' τοῦ Προδρόμου. φφ. 97-98^v Τῆ δ' τῆς ὑπεραγίας Θεοτόκου. φφ. 98^v-100^v Τῆ ε' τῶν ἀγίων Ἀποστόλων. φφ. 100^v-102^v Τῆ Παρασκευῆ. φφ. 102^v-104 Τῷ Σαββάτῳ. φφ. 104-107 Τῆ Κυριακῆ (βλ. Goar, σ. 723-724, ὅπου Ἀπόστολος καὶ Εὐαγγέλια δὲν συμπίπτουν πάντοτε μὲ τὸ χειρόγραφο).

6. φφ. 107-115^v [Ἀποστολοευάγγελια ἀναγινωσκόμενα εἰς διαφόρους μνήμας] (μὲ λειτουργικὲς ἐνδείξεις): φφ. 107-108^v Εἰς ἱεράρχας. φφ. 108^v-110 Εἰς προφήτας. φφ. 110-112 Εἰς ἀγίας μάρτυρας γυναίκα. φφ. 112-113 Εἰς ὁσίου. φφ. 113-115^v Εἰς μάρτυρας (βλ. ἔκδ. Εὐχ. Α., σ. 663· βλ. ἔκδ. Εὐχ. Ρ., σ. μθ'-νη': καὶ στὶς δύο ἐκδόσεις Ἀπόστολος καὶ Εὐαγγέλια δὲν συμπίπτουν πάντοτε μὲ τὸ χειρόγραφο· βλ. Gregory I, 385).

7. φφ. 116-131^v Εὐαγγέλια ἑωθινὰ [τὰ ἰα']: φ. 122^v κ ο λ. Εὐαγγ. ε'... διηνοίχθησαν οἱ ὀφθαλμοὶ καὶ ἐπέγνωσαν... (Λουκ. 24, 30). φ. 123 ἀ κ ε φ. Εὐαγγ. ς'... οὐκ ἔχει καθὼς] ἐμὲ θεωρεῖτε... (Λουκ. 24, 39) (βλ. ἔκδ. Εὐχ. Α., σ. 667-676· βλ. ἔκδ. Εὐχ. Ρ., σ. ξβ'-ξθ').

Α. Τεύχη 18⁸ ἀριθμημένα στὴν πρώτη καὶ στὴν τελευταία σελίδα κάτω ἀριστερά. Τεύχη α', ιβ', ιγ' ἐξέπεσαν. Τεύχη β⁷, δ², ια⁴, ιδ⁷, κ⁷. Τὸ τεύχος ε' ἔχει τοποθετηθεῖ στὴν ἀρχή. Ἡ σειρά τῶν φύλλων: 9-25, 1-8, 26-131. Χάσματα μετὰ ἀπὸ φφ. 23^v (1 φ.), 69^v (17 φφ.), 122^v (1 φ.). Γραφὴ στρογγυλή, ὄρθια, ἄνετη, ὕφος perlschrift. Μελάνι καστανό. Γραμμὴν ἐπιφάνεια: χιλ. 120 × 80 καὶ 125 × 85. Δύο χέρια σύγχρονα 11ου αἰ.: φφ. 1-69 χέρι¹, στ. 18, φφ. 70-131 χέρι² ἐμπειρότερο, στ. 20, φ. 131^v χέρι³ 13ου αἰ. Γραφὴ συρτὴ τελείωσε τὸ ἰα' ἑωθινὸ Εὐαγγέλιο. Χέρι μεταγενέστερο ἀρίθμησε πάλι τὰ τεύχη λάθος. Ἐρυθρογραφία: τίτλοι, ὑπότιτλοι, ἀρχικὰ καὶ σημείωση γραφέα (χέρι¹). Χέρι μεταγενέστερο ἐρυθρογράφησε μὲ μελάνι ζωηρότερο ὅ,τι εἶχε ξεβάψει. Χαρᾶξεις = Lake I, 26c = Leroy 32C1. Κατάσταση ἄριστη. Στάχωση 20ου αἰ.

Β. φφ. 25^v, 69 Σημείωμα, χέρι¹: «Τῷ ἔχοντι καὶ γράψαντι Χ(ριστ)ὲ σ(ω)τήρ μου σῶσον».

Γ. Διάφορα μεταγενέστερα χέρια σημείωσαν μέσα στὸ κείμενο ἢ στὸ περιθώριο ὀνόματα ζώντων καὶ νεκρῶν: φφ. 9^v-10 στὸ ἐπάνω περιθώριο χέρι 14ου αἰ.: «ἐν τῇ βασιλείᾳ σ(ου) μνήσθητι κ(ύρι)ε τὴν ψυχ(ὴν) τοῦ δούλ(ου) τοῦ θε(ο)ῦ Μιχαὴλ καὶ Καλλ(ῆς) τοῦ Κοντονιακοῦ Μιχαὴλ (καὶ) τῆς Καλῆς τῆς Κοντο[νιάκα]νας (καὶ) τῶν τέκνων αὐτῶν σὺνταξον ἐν τῇ βασιλείᾳ σου».

φ. 18 Στὸ ἐπάνω περιθώριο, ἄλλο χέρι: «†[Μνήσθητι κύριε] τῆς δούλις σ(ου) Μαρίας. Μνήσθητι κ(ύρι)ε τις δούλης σου Μαρίας κὲ Καλίσ. Μνήσθητι κ(ύρι)ε του δουλου σου Νικολάου κὲ Μαρίας».

φ. 18 «Μνή[σθη]τι κ(ύρι)ε [τῶν] δούλ[ων] σοῦ...Θ(ε)οδω[ρου καὶ] Ανι[σίας]».

φ. 18^v Στὸ ἐπάνω περιθώριο: «Μνήσθητι κ(ύρι)ε τὰς ψυχ(ὰς) τ(ῶν) δούλ(ων) σου Θεοδόρου καὶ Ἀνησῆ(ας) μ(ονα)χ(ῆς)». «Εὐγενίου μ(ονα)χ(οῦ)».

φ. 18^v Μέσα στὸ κείμενο, χέρι 13ου αἰ.: «†ἐν τῇ βασιλείᾳ σου μνήσθητι κ(ύρι)ε τ(ὴν) ψυχ(ὴν) τῆς δούλοισου Κασιάνοις μοναχοῖς καὶ τῆς δούλοισου Ερίνοις».

φ. 41 Μέσα στὸ κείμενο μὲ μελάνι ἐρυθρό: «Μανουὴλ ἱερέ(ως). Ἡρήγενας πρε<σ>βύτερησας. Μηχαὴλ καὶ Μαρούδας».

φ. 69^v Σὲ χαρτὶ ἐπικολημένο, χέρι 17ου αἰ.: «†διὰ τῆς υποθεσες του καηκίου. εν προτης ασιλανία -50. ὀλοπουλητ(ὸν) ης τα ξιλα -10. ης τὴν πισαν παραδες -1.4. ης το φομὴ του ζουλοτα -1. (καὶ) επιραμεν διο μακαραδε (καὶ) τ(ὸν) κόλον -ακόμι ἔχι (καὶ) το παράγγι το καλὸν ης τὸ Καρλόβασι ἀκόμι η τέντα ης το Καρλόβασι».

Προέλευση: ἀγορὰ ἀπὸ τὸν Σταῦρο Μαριάση, 24.4.1964.

28 (Μπ. 63)

αι. 12ος, περγαμηνή, χιλ. 170 × 140, φφ. 31, στ. 25-26

Τὸ κατὰ Λουκᾶν Εὐαγγέλιον

φφ. 1-31^v Τὸ κατὰ Λουκᾶν Εὐαγγέλιον, ἀ κ έ φ . ὁ ἀγαθὸς ἄνθρωπος] ἐκ τοῦ ἀγαθοῦ θησαυροῦ... (Λουκ. 6, 45). φ. 23^v κ ο λ . οὐ χρεῖαν ἔχουσιν μετανοίας. Ἦ τίς γυνή [δραχμᾶς... (Λουκ. 15, 8). φ. 24 ἀ κ έ φ . καὶ σὺ ἐπάνω γίνου] πέντε πόλεων... (Λουκ. 19, 19). φ. 31^v κ ο λ . καὶ οὗτος σὺν αὐτῷ ἦν· [ὁ δὲ ἤρνησατο... (Λουκ. 22, 56).

A. Τεύχη 4⁸ χωρὶς ἀρίθμηση. Τεύχος 1⁷. Χάσμα μετὰ ἀπὸ φ. 23^v (±8 φφ.). Γραφή ὄρθια, στρογγυλή. Μελάνι καστανό. Γραμμμένη ἐπιφάνεια: χιλ. 95 × 75. Ἐρυθρογραφία: ἀρχικά, ἐνδείξεις ἀναγνώσεων, τίτλοι κεφαλαίων. Χαράξεις βλ. Lake I, 11c, βλ. Leroy 12C1. Κατάσταση καλή. Ἀστάχωτο.

Προέλευση ἄγνωστη.

Βιβλιογραφία: Aland, *Kurzgefasste*, ἀρ. 1 1886, σ. 311.

29 (Μπ. 64)

αι. 16ος, χαρτί, χιλ. 150 × 100, φφ. IX, 173, στ. 15-18

Νομοκάνων, Κανόνες, Εὐχολόγιον

1. φφ. 1-57^v Νομοκάνων (τύπου Ραβλον – Τρωιάνου: Ἐξομολογητάριον-Κανονικόν): ¹φφ. 1-14^v Ἐξομολογητάριον, *Περὶ τοῦ πῶς δεῖ τυγχάνειν τοὺς πνευματικούς πατέρας καὶ οἰκοδομεῖν τοὺς κατὰ θεὸν πραγματευομένους τὴν ἐτέρων σωτηρίαν*, ἀ ρ χ . Ὁ δεχόμενος τοὺς λογισμοὺς τῶν ἀνθρώπων ὀφείλει εἶναι τύπος ἀγαθὸς τῶν πάντων..., τ έ λ . διὰ βίου μέλλοντος κακοπάθειαν μετεῖναι ἀγωγή τοιάδε προσήκουσα (ἔκδ. Ραβλον, Μόσχα, σ. 83-110· βλ. Τρωιάνος, τεύχος 1, σ. 42, ἀρ. I, 1-2, σ. 47, ἀρ. γ, σ. 42, ἀρ. II, 1 - σ. 46, ἀρ. VI, 9· βλ. 14 (Μπ. 29) φφ. 12-31^v· βλ. 49 (TA 56) φφ. 61-75^v· βλ. 101 (TA 285) φφ. 47-65).

²φφ. 14^v-57^v Κανονικόν, *Συνοδικοὶ καὶ ἀποστολικοὶ κανόνες καὶ τοῦ μεγάλου πατρὸς Βασιλείου*, κεφ. α´-σλ´: φ. 15 α´ Ὁ χειροτονῶν παρ' ἐνορίαν σὺν τῷ χειροτονουμένῳ καθαιρείσθω κατὰ τὸν λε´ κανόνα τῶν ἀγίων Ἀποστόλων. φ. 15 β´

Ὁ ἐπὶ χρήμασι χειροτονῶν σὺν τῷ χειροτονουμένῳ καθαιρείσθω καὶ ἀφοριζέσθω κατὰ τὸν κθ' κανόνα τῶν ἁγίων Ἀποστόλων. φ. 15 γ' Κληρικὸς ἐγγύας διδοὺς καθαιρείσθω κατὰ τὸν κ' κανόνα τῶν ἁγίων Ἀποστόλων.

Τὰ τρία τελευταῖα κεφάλαια: φ. 56^{r-v} σκη' Περὶ τοῦ πότε καταλύεται ἡ νηστεία τῆς δ' καὶ τῆς Παρασκευῆς, Ἰωάννου Κίτρος, ἀρχ. Ἰστέον δὲ καὶ τοῦτο· ὅτι οὐ καταλύεται ἡ νηστεία..., τέλ. ὡς φησὶν ὁ ἱερώτατος Ἰωάννης ἐπίσκοπος Κίτρος ἐν τῷ κζ' αὐτοῦ κανόνι εἰς τὸν Ματθαῖον. φφ. 56^v-57 σκθ' ἀρχ. Καταλύουσι δὲ ὁ αὐτός φησι καὶ ὅλης τῆς Πεντηκοστῆς τὰς Τετραδοπαρασκευὰς..., τέλ. ὡς φησὶν ὁ ἅγιος Θεόδωρος ὁ Στουδίτης ἐν τῷ αὐτοῦ τυπικῷ. φ. 57^{r-v} σλ' Πότε ὀφείλουσι οἱ ὀρθῶς βιοῦντες μεταλαμβάνειν. ἀρχ. Ἰστέον δὲ καὶ τοῦτο ὅτι ὀφείλουσιν οἱ ὀρθῶς βιοῦντες καὶ τὰς Τετραδοπαρασκευὰς φυλάττοντες..., τέλ. οὐδὲ τὰ τέκνα αὐτοῦ ἐὰν τυχόν οὐ νηστεύουσιν (τὸ Κανονικὸν ἀκολουθεῖ τῇ σειρᾷ τῶν κεφαλαίων τῆς ἔκδοσης τοῦ Ραβλον, Ὀδηγός: ἀρ. 1-23, 24-210, 213-228. Τὰ κεφάλαια ἀναφέρονται καὶ στὴν ἔκδοση τοῦ Τρωιάνου: τεῦχος 1, σ. 49...53, τεῦχος 2, σ. 97...118, τεῦχος 3, σ. 162...176: ἀρ. ιδ'...σβ'.

βλ. 14 (Μπ. 29) φφ. 31^v-101· βλ. 37 (Μπ. 72) φφ. 11-51· βλ. 49 (ΤΑ 56) φφ. 75^v-100^v· βλ. 101 (ΤΑ 285) φφ. 65-124^v).

2. φφ. 57^v-80^v Κανόνες συνόδων, Εὐλογίου ἀρχιεπισκόπου Ἀλεξανδρείας, Τόμου ἐνώσεως, Ἀποστόλων, Νικηφόρου πατρ. Κωνσταντινουπόλεως, Ἰγνατίου θεοφόρου, Πέτρου Ἀλεξανδρείας, ὀσίου Ἀπολλῶ, Ἀθανασίου Ἀλεξανδρείας, Βασιλείου Καισαρείας, Ἐπιφανίου: φ. 57^v *Συνόδου πρώτης καὶ β', κανὼν τρίτος, κεφ. με'*. Τοὺς μὴ ὑποτασσομένους μοναχοὺς ἐν μοναστηρίοις... καὶ τῶν πόλεων ἀπελαύνουσι.

φφ. 57^v-58^v *Κανὼν τῆς ἁγίας καὶ οἰκουμενικῆς δ' συνόδου, [κανὼν β']*, Εἴ τις ἐπίσκοπος ἐπὶ χρήμασι χειροτονίαν ποιήσαιτο... εἰ δὲ λαϊκὸς ἢ μονάζων ἀναθεματιζέσθω (ἔκδ. Ράλλης – Ποτλῆς 2, 217-218).

φ. 58^v *Τῆς ἐν Γάγγρα συνόδου, κανὼν ιη'*, Ὁ τὴν Κυριακὴν ἢ τὸ Σάββατον ἄσιτων πλὴν τοῦ ἐνὸς Σαββάτου ἀνάθεμα ἔστω (βλ. ἔκδ. Ράλλης – Ποτλῆς 3, 114-115: ἐρμηνεῖα Ἀριστηνοῦ).

Τὰ τρία τελευταῖα κεφάλαια: φφ. 78^v-79 *Συνόδου ζ'*, [κανὼν ιδ'], Ὅριζει ὁ ιδ' κανὼν τῶν ἁγίων καὶ θεοφόρων πατέρων ἡμῶν τῆς ἁγίας καὶ οἰκουμενικῆς ζ' συνόδου ὥστε πρεσβύτερον πρὸ τῶν λ' ἐτῶν μὴ χειροτονεῖσθαι... ὁμοίως μῆτε διάκονος πρὸ τῶν κε' ἐτῶν ἢ διακόνισσα πρὸ τῶν μ' χρόνων χειροτονεῖσθω. [Κανὼν ιε'], Καὶ ὑποδιάκονος μὴ ἦττον κ' χειροτονεῖσθω ἐνιαυτῶν... χειροτονηθεὶ χρόνους, καθαιρείσθω (ἔκδ. Ράλλης – Ποτλῆς 2, 337-339).

φ. 79^v-80^v Ἐάν τις παιδίον ὄν συγκυλισθῆ καὶ τὴν ῥοὴν ἐδέχθη εἰς τοὺς μηρούς... καὶ γέγονεν ἄχρηστον εἰς ἱερωσύνην... Ὡσαύτως καὶ αὐτὸς εἰς ἄλλο πρόσωπον... τῆς ἱερωσύνης κωλύεται (ἔκδ. Pavlov, Ὁδησός, ἀρ. 186, 187).

φφ. 79^v-80^v Κανὼν τῆς ἀγίας καὶ οἰκουμενικῆς ς' συνόδου, [κανὼν μζ'], Μήτε ἐν ἀνδρῶν μοναστηρίῳ γυνή... εἴτε κληρικὸς ἀφοριζέσθω. Ἐρμηνεῖα Ζωναρά, Παντὸς σκανδάλου ἀπηλλάχθαι ὁ κανὼν οὐχὶ τοὺς μοναχοὺς ἀπαιτεῖ μόνον... τοὺς δὲ παρὰ ταῦτα ποιοῦντας ἀφορισμῶν κολάζουσι καὶ εἰκότως (ἔκδ. Ράλλης – Ποτλῆς 2, 416-417).

3. φφ. 81-162^v Εὐχολόγιον: ἴφφ. 81-82 Ἀκολουθία εἰς ἀρχάριον ῥασοφοροῦντα, Εὐχολογοῦντος τοῦ ἱερέως καὶ ἡμεῖς τὸ γ' ἅγιον, παναγία τριάς... καὶ αὐτὴν τὴν εὐχὴν, Εὐχαριστοῦμέν σοι, κύριε ὁ θεὸς ἡμῶν, ὁ κατὰ τὸ πολὺ ἔλεός σου ῥυσάμενος τὸν δοῦλόν σου τόνδε... μηδὲν ἐπιλέγων καὶ ποιεῖ ἀπόλυσιν (ἔκδ. Εὐχ. Α., σ. 188-189· ἔκδ. Εὐχ. Ρ., σ. 225-226).

²φφ. 82^v-93^v Ἀκολουθία μοναχοῦ εἰς μικρὸν σχῆμα, ἦτοι εἰς μανδύαν, Ὁ μέλλων κουρευθῆναι ἀδελφὸς εἰσέρχεται καὶ ἴσταται εἰς τὸν νάρθηκα... εἰσοδεύει καὶ εἰς τὰ ἅγια. Εἰ δ' οὐκ ἔστι λειτουργία γίνεται ἐκτενῆς καὶ ἀπόλυσις. Εἶτα ἀδελφὸς τις κουρεύει αὐτὸν φάλλον καὶ τὸν ἄμμωμον (βλ. ἔκδ. Εὐχ. Α., σ. 190...199· βλ. ἔκδ. Εὐχ. Ρ., σ. 226...234).

³φφ. 94-117^v Ἀκολουθία τοῦ μεγάλου καὶ ἀγγελικοῦ σχήματος, ἔρμηνεῖα, ἀρχ. Τῆς εἰσόδου τελεσθείσης ὁ μέλλων κουρίαν, ἀποβαλὼν τὸ ἐπὶ τῆς κεφαλῆς αὐτοῦ κάλυμμα... φάλλεται τὸ παρὸν τροπάριον, ἦχ. α' Ἀγκάλας πατρικὰς διανοῖξάι μοι σπεύσον... Ἦθελον δάκρυσιν ἐξαλειφῆ τῶν ἐμῶν πταισμάτων... σῶσόν με..., τέλ. Εἶτα ἐπεύχεται, Τὸν τῆ πυρίνη κεφαλῆ, τὴν ὑλαίαν κεφαλὴν... ἐπηρείας ὀρατῆς τε καὶ ἀοράτου. Ὅτι πρέπει σοι πᾶσα. Εἶτα σφραγίζων τὴν κεφαλὴν αὐτοῦ καὶ χαλάσας τὸ κουκούλιον ὀπισθεν, ποιεῖ τὴν ἀπόλυσιν. Τέλος τοῦ μεγάλου σχήματος (βλ. Εὐχ. Α., σ. 199...219· βλ. ἔκδ. Εὐχ. Ρ., σ. 239...250).

⁴φφ. 118-124^v, 135-136^v Ἀκολουθία τοῦ μεγάλου ἀγιασμοῦ τῶν Φώτων, ἀρχ. Μετὰ τὴν ὀπισθάμβωνον εὐχὴν ἐξερχόμεθα ἐντὸς λουτροῦ μετὰ λαμπάδων, ἐπιφέροντος τοῦ ἱερέως τὸ τίμιον ξύλον καὶ φάλλομεν ἰδιόμελα, ἦχ. πλ. δ' Φωνὴ κυρίου ἐπὶ τῶν ὑδάτων... (φ. 136^v), τέλ. ἀοράτως ἐπιδίδοται παρὰ Χριστοῦ τοῦ θεοῦ καὶ σωτήρος τῶν ψυχῶν ἡμῶν. Καὶ εὐθύς. Εἶη τὸ ὄνομα κυρίου. Εὐλογῆσω τὸν κύριον. Καὶ δίδοται τὸ κατακλάσιν καὶ ἀπόλυσις. Τέλος τοῦ μεγάλου ἀγιασμοῦ (βλ. ἔκδ. Εὐχ. Α., σ. 350...361· βλ. ἔκδ. Εὐχ. Ρ., σ. 215...225).

⁵φφ. 136^v-143^v Ἀκολουθία τοῦ μικροῦ ἀγιασμοῦ, ἀρχ. Ἀρχόμεθα τὸ γ' ἅγιον, τὸ παναγία τριάς... Τροπάρια κατ' ἀλφάβητον, ἦχ. πλ. β' «Ἡ τὸ χαίρε δι' ἀγγέ-

λου δεξαμένη...», Ἄνουμοῦμεν τὸν υἱόν σου, θεοτόκε... κ ο λ. Τροπάριον, ἤχ. β' Τῶν σῶν δωρεῶν ἀξίους ἡμᾶς ποιήσον, θεοτόκε παρθένε... τοῖς ἐν πίστει λαμβάνουσι τὴν εὐλογία σου ἄχραντε. [Εἶτα ἀσπάζεται ὁ ἱερεὺς... (βλ. ἔκδ. Εὐχ. Α., σ. 339-346· βλ. ἔκδ. Εὐχ. Ρ., σ. 208-215· βλ. ἔκδ. Goar, σ. 358-362· βλ. 14 (Μπ. 29) φφ. 117-125^ν).

⁶φφ. 144-149^ν, 125-132^ν *Νεκρώσιμος ἀκολουθία εἰς μοναχοὺς, ἀ κέ φ.* Ἄντιφωνον α', ἤχ. α'] Ἐν τῷ θλίβεσθαί με εἰσάκουσόν μου... (φ. 132^ν), τέ λ. ποιοῦμεν δὲ καὶ μετανοίας ἰβ' ὑπὲρ τοῦ κοιμηθέντος ἀδελφοῦ (βλ. ἔκδ. Εὐχ. Α., σ. 423-437· βλ. ἔκδ. Εὐχ. Ρ., σ. 280-288).

⁷φφ. 133^ν, 150-151^ν *Εὐχὴ λεγομένη ὑπὸ ἀρχιερέως ἢ ἱερέως ἐπὶ τὸν μέλλοντα μεταλαβεῖν τῶν θείων μυστηρίων, ἀ ρ χ.* Κύριε Ἰησοῦ Χριστέ, υἱὲ καὶ λόγε τοῦ θεοῦ τοῦ ζῶντος, ποιμὴν καὶ ἀμνὲ..., τέ λ. καὶ ὅσα ἂν λύσητε ἐπὶ τῆς γῆς, ἔσται λελυμένα ἐν τῷ οὐρανῷ· ὅτι σὺ εἶ μόνος ἀναμάρτητος... ἀμὴν (ἀπὸ τῆς ἐκδόσεις Εὐχ. Α., σ. 225, Εὐχ. Ρ., σ. 205-206, Goar, σ. 536-537 πολὺ ἐκτενέστερη· βλ. 14 (Μπ. 29) φφ. 125^ν-128^ν καὶ 37 (Μπ. 72) φφ. 246^ν-249 ἢ ἴδια εὐχή).

⁸φφ. 151^ν-157 *Εὐχὴ τοῦ ἀγίου Νήφωνος λεγομένη ὑπὸ τοῦ ἱερέως εἰς ψυχορραγοῦντα πάνυ ὠφέλιμος, ἀ ρ χ.* Κύριε ὁ θεὸς τῶν δυνάμεων, ὁ μέγας καὶ φοβερός, ὁ πλοῦσιος καὶ ὑπεράγαθος..., τέ λ. καὶ παράσχου μοι ὅσα ἂν ἤητησα καὶ ἐζήτησα τῷ κράτει σου καὶ τῷ παντοδυνάμῳ σου ὀνόματι, ᾧ πρέπει... ἀμὴν.

⁹φ. 157^ν *Εὐχὴ ἐτέρα ἐπὶ ψυχὴν κρινομένην, ἀ ρ χ.* Δέσποτα ὁ θεὸς ὁ παντοκράτωρ, ὁ πατὴρ τοῦ κυρίου ἡμῶν Ἰησοῦ Χριστοῦ..., τέ λ. κέλευσον, φιλάνθρωπε, ἀπολυθῆναι τὸ πνεῦμα τοῦ δούλου σου καὶ καταπαῦσαι εἰς αἰωνίους σκηνὰς μετὰ τῶν ἀγίων σου μηδὲν παρ' αὐτοῦ ζητήσας ἄγιον, χάριτι καὶ φιλανθρωπία... ἀμὴν (βλ. ἔκδ. Εὐχ. Α., σ. 335-336· βλ. ἔκδ. Εὐχ. Ρ., σ. 374-375).

¹⁰φφ. 157^ν-161^ν *Εὐχὴ τοῦ ἀγίου Τρύφωνος καὶ μάρτυρος λεγομένη εἰς κῆπον, εἰς χωράφιον καὶ εἰς ἄμπελον, ἀ ρ χ.* ὄντος μου ἐν Καμφάδου κώμῃ καὶ τὰς χῆνας ἐπιμελουμένου καὶ βόσκοντος..., τέ λ. αἱ προσευχαὶ καὶ αἰτήσεις τοῦ ταπεινοῦ Τρύφωνος ἐκπληρωθῶσι ὅτι τῷ θεῷ πρέπει... ἀμὴν (ἔκδ. Goar, σ. 554-555· BHG^a 1858). Ἀκολουθεῖ ἡ εὐχή: (φ. 161^ν) Δέσποτα κύριε ὁ θεὸς ἡμῶν, ὁ ἐν τῇ ἐνσάρκῳ σου οἰκονομία εὐλογήσας τὴν Βηθλεὲμ..., τέ λ. τῶν ἀγίων ἐνδόξων μαρτύρων Τρύφωνος, Δημητρίου, Εὐσταθίου καὶ πάντων τῶν ἀγίων... νῦν καὶ αἰεὶ (ἔκδ. Εὐχ. Α., σ. 500-503· ἔκδ. Εὐχ. Ρ., σ. 340-341· ἔκδ. Goar, σ. 556).

¹¹φφ. 161^ν-162 *Εὐχὴ ἐπὶ εὐλογήσει σταφυλῶν, ἀ ρ χ.* Κύριε ὁ θεὸς ἡμῶν, ὁ πρὶν μὲν τὴν γῆν τοῖς ἄνθεσιν καλλωπίσας καὶ καρποφορία φυτοῖς τὸ ταύτης πρόσ-

ωπον ώραΐσας..., τ έλ. δώρα εις ιλασµον των ημετερων αμαρτηματων δια του ιερου και ζωοποιου σωματος και αιματος του κυριου... νυν και αιει (βλ. 37 (Μπ. 72) φ. 239^{r-v}).

¹²φ. 162^{r-v} *Ευχη εις ευλογησιν οινου, αρχ.* Κυριε ο θεος ημων, αγαθη και φι-
λάνθρωπε, επιδε εφ' ημας και επι τον νεον οϊνον τουτον..., τ έλ. οτι συ ει ο
ευλογων και αγιαζων και πληθυνων τα παντα, Χριστε ο θεος ημων... και τω παν-
αγιω και αγαθω (εξδ. Ευχ. Α., σ. 498· εκδ. Ευχ. Ρ., σ. 340).

4. φφ. 163-169 Κύκλοι του ηλιου και της σεληνης (σχηματα).

5. φ. 169^v *Κανονιον της εισελευσεως της αρχης του χρονου και των μηνων των Ελληνων ο και ημερας ευρεσιον λεγεται* (σχημα).

6. φ. 170 *Ευρετηριον των ηχων και των εωθινων των Κυριακων.*

7. φφ. 171-172 [*Ευχη συγχωρητικη επι εξομολογουμενων*], αρχ. Κυριε Ιη-
σου, υιε του θεου του ζωντος, ποιμην και αμνε..., τ έλ. και οσα αν λυσητε επι
της γης εσται λελυμενα εν τω ουρανω· οτι συ ει μονος αναμαρτητος... αμην
(εξδ. Ευχ. Α., σ. 225· εκδ. Ευχ. Ρ., σ. 205-206· βλ. φφ. 133^{r-v}, 150-151^v οπου
η ευχη πολυ εκτενεστερη).

Α. Τεύχη 22⁸ χωρις αριθμηση. Μονο τα τευχη α' και γ' αριθμημενα στην πρωτη
σελιδα στη μεση η αριστερα κάτω. Το φ. 94 φερει αριθμηση παλι α'. Τεύχη 2⁶, 16⁷,
17¹⁰, 19⁷, 22⁵. Τα φυλλα αριθμημενα με μελανι μαυρο: 1-41, 41α-173. Η σειρα των
φυλλων: 1-124^v, 135-149^v 125-133^v, 150-173. Παράφυλλα I-IX, 171-173. Λευκα: φφ.
I^v-IX^v, 134^{r-v}, 173^{r-v}. φφ. 1-93^v Χερι¹ 16ου αι., γραφη στρογγυλη. φφ. 94-170^v Χερι²
16ου αι., γραφη συγγενη με την προηγουμενη. φφ. 171-172 Χερι 17ου αι. φφ. I-V
Πινακας κεφαλαιων ημιτελης, μονο για τα φφ. 15-36, αλλο χερι 17ου αι. Γραμμενη
επιφανεια: χιλ. 105 x 65. Μελανι μαυρο. Ερυθρογραφια: τιτλοι, υποτιτλοι, αρχικα,
μικρα αρχικα, κάποτε οι λειτουργικες ενδειξεις. φφ. 1, 82, 94, 118 Επιτιτλα γραμμι-
κα εγχρωμα. Υδατόσημα: ancre (αγκυρα) = B 552 (1566)· fleur de lis (κρινο) βλ. B
7306 (1546)· sirène (σειρηνα) βλ. B 13888 (1523). Κατάσταση καλη. Σταχωση πα-
λαια φθαρμενη στη ραχη. Ξυλινες πινακιδες με δερμα και προστυπες παραστασεις.
Επάνω πινακίδα: Σταύρωση. Κάτω πινακίδα: Μυστικος δειπνος. Επάνω από το κε-
φαλι του Χριστου επιγραφη στα σλαβικα.

Γ. φ. 170^v *Δοκιμια κονδυλιου μεταγενεστερα*: 1) «της εκλησης τω νομημο χαρ-
τη». 2) «τω παρ(ον) νόμμων υπαρ<χει>». 3) «της εκλησις τω χαρτη». φ. 172^v Η αρχη της ευχης του φ. 171 από αλλο χερι.
φ. 173^v «Αφεντουλη σονα».

Προέλευση: δωρεα Μανωλη Μπενάκη, 31.7.1975.

30 (Μπ. 65)

αι. 16ος, χαρτί, χιλ. 210 × 150, φφ. 47, στ. 20, άκέφ. κολ.

ΕΦΡΑΙΜ ΣΥΡΟΣ

φφ. 1-47^v [ΕΦΡΑΙΜ ΣΥΡΟΥ]: ¹φφ. 1-4 *Λόγος προτροπτικός εις μετάνοιαν*, νζ', άρχ. Μάθωμεν, άμαρτωλοί, εύσπλαγχνίαν πώς έστιν..., τέλ. τί σοι λάχνη, άδελφέ, εκ του θανάτου ότι, ταίς άμαρτίαις άει συνανεστράφης, αλλά σπεύσον προσάξει προς αυτόν μετάνοιαν, όπως σοι δωρήσεται ζώην την αιώνιον (βλ. CPG 4003).

²φφ. 4-8^v *Περί παθών ανάμνησις μετ' έξομολογήσεως, νη'* (Assemani I, 144-147· CPG 3914).

³φφ. 8^v-16 *Λόγος προτροπτικός εις μετάνοιαν*, [νθ'] (Assemani I, 148-153· CPG 3915).

⁴φφ. 16-22 *Εύχαριστία προς κύριον μετά κατανύξεως, ξ'* (Assemani I, 154-158· CPG 3916).

⁵φφ. 22-32 *Περί κρίσεως και κατανύξεως ψυχής, ξα'* (Assemani II, 50-56· CPG 3940).

⁶φφ. 32-34 *Λόγος παραινετικός, ξβ'* (Assemani 1,166-167· CPG 3919).

⁷φφ. 34-40^v *Περί ύπομονής και συντελείας και παρουσίας Χριστού άδιαδόχου τε των δικαίων βασιλείας και άτελευτήτου των άμαρτωλών κολάσεως, ύπόθεσις τε έξομολογήσεως και προτροπή μελέτης των θείων γραφών, τίνες τε αί μεθοδεΐαι του έχθρου και τί τού της ήσυχίας ώφέλιμον, ξγ', κολ. των γενναίων άγωνιστών την προθυμίαν κατά των [άντιπάλων... (Assemani III, 93-98D₃· CPG 4007).*

⁸φφ. 41-47^v *Μακαρισμοί, κεφάλαια ξε', άκέφ. Μακάριος ός... των άρετών* ών πονήσας έφύτευσεν... (Assemani I, 283A₄-292· CPG 3935).

A. Τεύχη 6⁸ χωρίς άρίθμηση. Τεύχος 6⁷. Γραφή όρθια, στρογγυλή. Μελάni καστανό. Γραμμένη έπιφάνεια: χιλ. 106 × 105. Έρυθρογραφία: τίτλοι κεφαλαίων, αρχικά, μερικά όμως ξαναπεράστηκαν με μαύρο μελάni. Υδατόσημα: ancre (άγκυρα) = B 507 (1529) = B 511 (1535) = B 521 (1549) = Hr. ancre 41 (1539). Κατάσταση καλή. Αστάχωτο.

Προέλευση: δωρεά Μανίνας Μαντζούνη, Νοέμβριος 1983.

31 (Μπ. 66) Προθήκη 34, 1

αι. 11ος, περγαμηνή, χιλ. 160 × 110. φ. 1

Ἰδαι

φ. 1^{r-v} Ἰδὴ ζ', Προσευχὴ Ἰωνᾶ, Ἐκ θηρῶς ἐκραύγασεν Ἰωνᾶς λέγων, ἀρχ. Ἐβόησα ἐν θλίψει μου πρὸς κύριον..., τέλ. σωτηρίαν μου τῷ κυρίῳ (Ἰων. 2, 3-10) (ἔκδ. A. Rahlfs, *Psalmi cum Odis*, Göttingen 1931/1967, σ. 353-354).

A. Ἐνα φύλλο λυτό, σπάραγμα ἀπὸ τὸν κώδικα τοῦ Ἁγίου Ὄρους, Παντοκράτορος 49. Γραφὴ στρογγυλή, ὄρθια. Χρυσογραφία: τίτλοι, ἀρχικά, ὠδὴ ζ', ὠδὴ ζ'. Μικρογραφίες: φ. 1 Ἰωνᾶς, ὠδὴ ζ'. φ. 1^v οἱ τρεῖς παῖδες ἐν καμίνῳ, ὠδὴ ζ'. Χαράξεις = Leroy V 10A1n.

Προέλευση: Ἅγιον Ὄρος, μονὴ Παντοκράτορος 49. φ. 78^{r-v}.

Βιβλιογραφία: A. Cutler, «The Aristocratic Psalters in Byzantium», *Bibliothèque des Cahiers Archéologiques* XIII, Παρίσι 1984, σ. 95-96, πίν. 331-332, ὅπου ἀναφέρει ὅτι ὁ κώδικας Παντοκράτορος 49 τώρα βρίσκεται στὴν Οὐάσιγκτον μὲ ἀριθμὸν Dumbarton Oaks, cod. 3, χρονολογημένος γύρω στὰ 1084, βλ. ἐπίσης καὶ τὴ σχετικὴ βιβλιογραφία, K. Weitzmann, *Illustrations in Roll and Codex*, Princeton 1947, σ. 149.

32 (Μπ. 67) Προθήκη 34, 2

ἔτ. 1456, περγαμηνή, χιλ. 300 × 360. φ. 1, στ. 19

Ἀργυρόβουλλος ὀρισμὸς τοῦ δεσπότη Δημητρίου Παλαιολόγου

Ὁ δεσπότης Δημήτριος Παλαιολόγος παραχωρεῖ στὸν Ἰωάννη Ξανθόπουλο τὰς δύο μύζας καὶ τὸ φλωριατικὸν τῶν χωρίων Χελιδοβουνίου καὶ Βρεστένης. ἀρχ. ¹Ἐπειδὴ εἶχον ἐξαρχῆς (καὶ) ἐνέμαντο καὶ ἐδέσποζεν δι' ἀργεροβούλων) δικαιομ(ά)τ(ων) ὁ περιπόθ(η)τος ἀνεψιὸς τῆς βασιλεί(ας) μου κ(ὸρ) Ἰωάννης ὁ Ξανθόπουλος..., τέλ. ¹⁷παρὼν ἀργυρόβουλος ὀρισμ(ὸς) τῆς βασιλεί(ας) μου κατ(ὰ) μῆνα σεπτ(έμβρ)ιον) τῆς νῦν τρεχούσης (ἰνδικτιῶνος) ε' τοῦ ς' ἔτους ἐν ᾧ (καὶ) ἡ βασιλεία μου ὑπεσημῆνατο ¹⁸ †Δημήτριος ἐν Χ(ριστ)ῷ τῷ θ(ε)ῷ πιστὸς δεσπότης ¹⁹ Ῥωμαίων ὁ Παλαιολόγος†.

A. Γραφὴ συρτή. Μελάνι καστανό. Γραμμένη ἐπιφάνεια: χιλ. 190 × 260. Ἡ ὑπογραφὴ μὲ ἐρυθρὰ γράμματα.

Προέλευση άγνωστη.

Βιβλιογραφία: βλ. Έρα Βρανούση, «Ένας άνέκδοτος άργυρόβουλλος όρισμός του Δημητρίου Παλαιολόγου και τὰ προβλήματά του», *Βυζαντινά* 10, Θεσσαλονίκη 1980, 347-359· βλ. Έρα Βρανούση, «Notes sur quelques actes suspects ou faux de l'époque byzantine. La Paléographie grecque et byzantine» (= *Colloques internationaux du C.N.R.S.*, άρ. 559, Παρίσι 21-25 Οκτωβρίου 1974), Παρίσι 1977, σ. 509, 516, πίν. VI.

33 (Μπ. 68) Προθήκη 34, 3

αι. 12ος, περγαμηνή, χιλ. 152 × 120, φφ. 198, στ. 23-25

Ψαλμοί και Ώδαί

1. φφ. 1-173 Ψαλμοί α'-ρλς', ρλη'-ρν', Ψαλτήριον τερπνόν εις θεόν μέλος (έκδ. A. Rahlfs, *Psalmi cum Odis*, Göttingen 1931/1967, σ. 1-320, 322-339).

2. φφ. 174^v-175 Στίχοι [ιθ'] εις τὸ Ψαλτήριον και εις τὸν μοναχὸν Βαρνάβαν και μέγαν οἰκονόμον. άρχ. Άνήρ μέγιστος και μοναχὸς Βαρνάβας, / οἰκονόμος μέγιστος ήγιασμένος, / κτήμασι τυγχάνουσιν εν νήσω Κύπρω / τοῦ πατριάρχου τῆς Σιών τῆς άγίας..., τέλ. φυχῆς καθαρότητα και νοὸς κράτος (έκδ. A. Culter - Annemarie Weyl Carr, «The Psalter Benaki 34, 3», *REB* 34 (1976), 313-314).

3. φφ. 178-193 Ώδαί α'-ιβ': φφ. 178-179 Ώδὴ α' Μωϋσέως εν τῇ Έξόδω (Έξ. 15, 1-19). φφ. 179^v-183 Ώδὴ β' Μωϋσέως εν τῷ Δευτερονομίῳ (Δευτ. 32, 1-43). φφ. 183-184 Ώδὴ γ' Προσευχὴ Άννης μητρὸς Σαμουήλ (Α' Βασ. 2, 1-10). φφ. 184-185^v Ώδὴ δ' [Προσευχὴ] Άμβακούμ τοῦ προφήτου (Άμβ. 3, 2-19). φφ. 186-187 Ώδὴ ε' [Προσευχὴ] Ησαίου τοῦ προφήτου (Ησ. 26, 9-10). φ. 187^{r-v} Ώδὴ ζ' [Προσευχὴ] Ίωνᾶ τοῦ προφήτου (Ίων. 2, 3-10). φφ. 188-190 Ώδὴ ζ' Προσευχὴ τῶν τριῶν παιδων και ὕμνος τῶν τριῶν παιδων (Δαν. 3, 26-56). φ. 190^{r-v} Ώδὴ η' Έτερος ὕμνος τῶν αὐτῶν άγιῶν τριῶν παιδων (Δαν. 3, 57-88) και συνεχίζει: Εὐλογεῖτε άπόστολοι, προφηται και μάρτυρες κυρίου τὸν κύριον ὕμῶν... αἰνοῦμεν, εὐλογοῦμεν, προσκυνοῦμεν τὸν κύριον ἡμῶν. φ. 191 [Ώδὴ ια' Προσευχὴ Έζεκιου] (Ησ. 38, 10-20). φφ. 191^v-193 Ώδὴ ιβ' Προσευχὴ Μανασσῆ βασιλέως τῆς Ίουδαίας (βλ. Β' Παραλ. 33, 12-13, 18-19) (έκδ. Rahlfs, *δ.π.*, σ. 341-358, 360, 361-362).

4. φφ. 194-198^v Εὐχῆς (2) στῆ θεοτόκο: 1) φ. 194^{r-v} άρχ. Παρθένε δέσποινα θεοτόκε, ή τὸν θεὸν λόγον κατὰ σάρκα γεννήσασα... κ ο λ. σὲ προβάλλομαι

μεσίτην καὶ πρέσβυν διότι[... 2) φφ. 195-198^v ἀρχ. Πολλῶν καὶ μεγάλων ἀπολαύσας δωρεῶν τοῦ πλαστοουργήσαντός με θεοῦ..., τέλ. τῆς τρυφῆς τοῦ παραδεισίου ἔνθα πάντων εὐφραينوμένων ἢ κατοικία, νῦν καὶ ἀεὶ... ἀμὴν.

A. Τεύχη 26⁸ ἀριθμημένα στὴν πρώτη σελίδα ἐπάνω δεξιά. Ἡ ἀρίθμηση σώζεται μόνο στὰ τεύχη δ´-ζ´. Τεύχη 7⁹, 18⁹, 20⁷, 22⁶, 23², 25⁵. Χάσματα μετὰ ἀπὸ φφ. 159^v (1 φ.), 190^v (3 φφ.), 194^v (1 φ.). Λευκά: φφ. 177^v, 193^v. Γραφὴ στρογγυλὴ, ὄρθια (βλ. P. Carnart, «Un style d'écriture livresque dans les manuscrits chypriotes du XIV^e siècle, La chypriote "bouclée". La Paléographie grecque et byzantine» (= *Colloques internationaux du C.N.R.S.*, ἀρ. 559, Παρίσι 21-25 Ὀκτωβρίου 1974), Παρίσι 1977, σ. 311, σημ. 41). Μελάνι μαῦρο. Γραμμὴ ἐπιφάνεια: χιλ. 120 × 80. Χρυσογραφία: τίτλοι, ἀρχικά. Ἐπίτιτλα, ἀρχικά διακοσμημένα. Μικρογραφίες πολλές, ὀλοσέλιδες στὰ φφ. 175^v, 176^v, 177. Χαράξεις = Lake I, 26c = Leroy 32C1. Κατάσταση καλὴ. Ἡ στάχωσή του ἔχει καταστραφεῖ ἐντελῶς.

B. φ. 174^v Βαρνάβας μοναχὸς καὶ μέγας οἰκονόμος τοῦ μετοχίου τοῦ Πατριαρχείου Ἱεροσολύμων στὴν Κύπρο (πιθανότατα τῆς μονῆς Χρυσοστόμου), γραφέας, ζωγράφος καὶ πιθανῶς κτήτωρ τοῦ χειρογράφου.

Γ. φφ. 174^v-175 Χέρι σύγχρονο καὶ συγγενὲς τοῦ γραφέα ἔγραψε τοὺς στίχους στὸν Βαρνάβα καὶ ἴσως τὴν εὐχὴ στὰ φφ. 195-198^v. φφ. 146^v, 193, 194^r Ἄλλο χέρι: φ. 146^v Πρόσθεσε τὰ νεκρώσιμα τροπάρια, ἀρχ. Τῶν ἁγίων ὁ χορὸς... κ ο λ. καὶ πάντες οἱ ἐν βίῳ [... φ. 193 Συμπλήρωσε τὴν ᾠδὴ. φ. 194^r Ἐγραψε τὴν εὐχὴ μὲ μελάνι καστανό. φ. 176 Ἐπίκληση μὲ μελάνι πράσινο: «Κ(ύρι)ε Ἰ(ησο)ῦ Χ(ριστ)ὲ υἱὲ τοῦ θ(εο)ῦ ἐλέησόν με τὸν ἁμαρτωλῶν».

Προέλευση: πιθανότατα μονῆς Χρυσοστόμου Κύπρου. Ἀγορὰ ἀπὸ τὴν Ἑλένη Ἀναγνωστοπούλου (συλλογῆς Μαμουκᾶ) τὸ 1941.

Βιβλιογραφία: A. Cutler, «The Aristocratic Psalters in Byzantium», *Bibliothèque des Cahiers Archéologiques* XIII, Παρίσι 1984, σ. 99-103, ὅπου καὶ ἡ σχετικὴ βιβλιογραφία.

34 (Μπ. 69) Προθήκη 34, 4

ἔτ. 1244(:), περγαμνὴ, χιλ. 270 × 195, φφ. 270, στ. 24

Τὰ τέσσερα Εὐαγγέλια

1. φφ. 1-78^v Τὸ κατὰ Ματθαῖον Εὐαγγέλιον.

2. φ. 78^v Ὑπόθεσις τοῦ κατὰ Μάρκον ἁγίου Εὐαγγελίου, ἀρχ. Κατὰ Μάρκον τὸ Εὐαγγέλιον ἐπιγέγραπται..., τέλ. ἵνα καὶ αὐταὶ ἀπαγγείλωσιν τοῖς

μαθηταῖς (ἔκδ. P. Possinus, *Catena graecorum patrum in evangelium*, Ρώμη 1673, σ. 1· ἔκδ. Α. Παπαδόπουλος-Κεραμεύς, *Κατάλογος τῶν χειρογράφων τῆς ἐν Σμύρνη βιβλιοθήκης Εὐαγγελικῆς Σχολῆς*, Σμύρνη 1877, κῶδιξ Γ-2(117), σ. 51, φ. 61 κ.έ.· ἔκδ. Soden I, 314-315). φφ. 79-127 *Τὸ κατὰ Μάρκον Εὐαγγέλιον*.

3. φ. 127^{r-v} *Υπόθεσις τοῦ κατὰ Λουκᾶν ἁγίου Εὐαγγελίου*, ἀρχ. Κατὰ Λουκᾶν τὸ Εὐαγγέλιον ἐπιγέγραπται..., τέλ. ἀνελήφθη βλεπόντων τῶν μαθητῶν (ἔκδ. Παπαδόπουλος-Κεραμεύς, *ὁ.π.*, σ. 51-52, φ. 100^v· ἔκδ. Soden I, 315). φφ. 128-209 *Τὸ κατὰ Λουκᾶν Εὐαγγέλιον*.

4. φφ. 209-210 *Υπόμνημα εἰς τὸν ἅγιον ἀπόστολον Ἰωάννην τὸν θεολόγον*, ἀρχ. Οὗτος ὁ εὐαγγελιστὴς πατρίδος μὲν ἦν, ἦτοι κώμης εὐτελοῦς ἀπὸ Βησθαῖδᾶ..., τέλ. διεδόθη εἰς πάντας τοὺς πιστεύοντας εἰς ὠφέλειαν ἡμῶν καὶ εἰς δόξαν Χριστοῦ τοῦ θεοῦ ἡμῶν (βλ. ἔκδ. Soden I, 306, ἀρ. 104· βλ. ἀρχὴ BHGⁿ 919f). φφ. 210^v-269^v *Τὸ κατὰ Ἰωάννην Εὐαγγέλιον*.

Α. Τεύχη 34⁸ ἀριθμημένα στὴν πρώτη σελίδα κάτω ἀριστερὰ [α']-λδ'. Τεύχη [α']-ιβ', χέρι γραφέα, μελάνι ἐρυθρό. Τεύχη ιγ'-λδ', χέρι μεταγενέστερο, μελάνι κυανό. Τεύχη κζ'⁶, λ'⁷. Χωρὶς χάσματα. φ. 270 Λευκό, χάρτινο. Γραφὴ στρογγυλή, ὄρθια ἐπιμελημένη. Μελάνι καστανό. Γραμμὴν ἐπιφάνεια: χιλ. 175 × 111. Χρυσογραφία: τίτλοι Εὐαγγελίων, κεφαλαίων, ἀρχικά, κολοφῶν. Ἐρυθρογραφία: ἐνδείξεις καὶ ἀρχὴ ἀναγνώσεων, ἀρχή, τέλος, ἀρίθμηση παραγράφων, ἀρίθμηση τετραδίων β'-ιβ'. Ἐπίτιτλα, ἀρχικά διακοσμημένα, δύο μικρογραφίες οἱ ὁποῖες ξαναζωγραφίστηκαν τὸν 20ῦ αἰ.: φ. 127^v Ὁ Ἰησοῦς καὶ οἱ τέσσερις εὐαγγελιστές, φ. 210 Ἰωάννης καὶ Πρόχορος. Χαράξεις = Lake I, 26c = Leroy 32C1. Κατάσταση ἄριστη. Στάχωση παλαιὰ δερμάτινη. Ἴχνη γόμφων, πρόστυπη διακόσμηση στὴν κάτω πινακίδα. Διακόσμηση μεταγενέστερη μπρούτζινη: σταύρωση καὶ τὰ σύμβολα τῶν τριῶν εὐαγγελιστῶν (λιοντάρι, μοσχάρι, ἀετός· ὁ ἄγγελος χάθηκε).

Β. φ. 269^v Κωδικογραφικὸ σημεῖωμα ἔτ. 1244(;) «Κ(ύρι)ε Ἰ(ησο)ῦ Χ(ριστ)ὲ υἱὲ τοῦ θε(ο)ῦ ἐλέησόν με τὸν ἁμαρτωλότερον πάντων(ν) τ(ῶν) ἁμαρτωλῶν Ἀντώνιον τάχα καὶ μοναχόν, τὸν Μαλάκην ρασμδ'». Ὁ κολοφῶν ἔχει ξαναπεραστεῖ με χρυσὸ μεταγενέστερα. Ἐνῶ σὲ ὅλο τὸν κολοφῶνα διακρίνονται τὰ παλαιὰ ἐρυθρὰ γράμματα, στὴ χρονολογία δὲν διακρίνονται καθόλου. Ἄν ἡ χρονολογία εἶναι σωστὴ, τὸ χειρόγραφο εἶναι ἀπὸ τὰ παλαιότερα γνωστὰ χρονολογημένα ἀπὸ Χριστοῦ.

Γ. Χέρι 14ου αἰ. πρόσθεσε ἀρίθμηση παραγράφων, ἐνδείξεις καὶ ἀρχὴ ἀναγνώσεων. φφ. 5, 160^v Ἄλλο χέρι στὸ περιθώριο συμπλήρωσε παραλείψεις τοῦ κειμένου με μελάνι ἐρυθρό.

Προέλευση: Ἄμοργός, μονὴ Χοζοβιώτισσας 1.

Βιβλιογραφία: Aland, *Kurzgefasste*, ἀρ. 1305e, σ. 129· βλ. K.W. Clark, *A Descriptive Catalogue of Greek New Testament Manuscripts in America*, Σικάγο 1937, σ. 312 καὶ πίν. LI: χειρόγραφο University of Michigan ἀρ. 34, φ. 367^v κωδικογραφικὸ σημεῖωμα: «Κύ-

ριε Ἰησοῦ Χριστε υιε του θεου ελεησον με τον πολιαμαρτητον Ἄντωνιον ταχα και μοναχον τον Μαλακην» (τὸ χειρόγραφο τοποθετεῖται στὸν 14ο αἰ.). Gregory I, 253, III, 1138, ἀρ. 1304· βλ. R.S. Nelson, «The Manuscripts of Antonios Malakes and the Collecting and Appreciation of Illuminated Books in the Early Palaeologan Period», *Jahrbuch der Österreichischen Byzantinistik* 36, Βιέννη 1986, σ. 229-254, πίν. 9, 11, 13, 15-17· Α. Ξυγγόπουλος, «Τὸ ἱστορημένον Εὐαγγέλιον τοῦ Ἑλληνικοῦ Ἰνστιτούτου Βενετίας», *Θησαυρίσματα* 1, Βενετία 1962, σ. 87, σημ. 1, πίν. ιγ', 2· βλ. J. Spatharakis, *Corpus of Dated Illuminated Greek Manuscripts to the Year 1453*, Leiden 1981, τ. 1, σ. 81, τ. 2, πίν. 590, 591· M. Vogel – V. Gardhausen, *Die griechischen Schreiber des Mittelalters und der Renaissance*, Λιψία 1909, σ. 38· βλ. K. Weitzmann, *Studies in Classical and Byzantine Manuscript Illumination*, The University of Chicago Press, Σικάγο/Λονδίνο 1971, σ. 330, σημ. 72 (ὄπου ἡ χρονολογία δὲν ἀμφισβητεῖται).

35 (Μπ. 70) Προθήκη 34, 5

αί. 11ος/12ος, περγαμηνή, χιλ. 150 × 115, φφ. III, 187, στ. 27

Τὰ τέσσερα Εὐαγγέλια

1. φ. 1^{r-v} [Τοῦ κατὰ Ματθαῖον Εὐαγγελίου τὰ κεφάλαια]. φ. 3 Ὑπόθεσις τοῦ κατὰ Ματθαῖον Εὐαγγελίου, ἀρχ. Κατὰ Ματθαῖον τὸ Εὐαγγέλιον ἐπιγέγραπται ἐπειδὴ αὐτὸς ὁ Ματθαῖος..., τ ἐλ. ἐπαγγελιάμενος εἶναι μετ' αὐτῶν πάσας τὰς ἡμέρας <ἔως> τῆς συντελείας τοῦ αἰῶνος (ἔκδ. Soden I, 314). φφ. 4-56 Τὸ κατὰ Ματθαῖον Εὐαγγέλιον. φ. 56 [Δήλωσις συγγραφῆς], ἀρχ. Τὸ κατὰ Ματθαῖον ἅγιον Εὐαγγέλιον τῇ ἐβραϊδι διαλέκτῳ γραφὲν ἐξεδόθη ὑπ' αὐτοῦ ἐν Ἱερουσαλήμ..., τ ἐλ. ὑπὸ τῶν ἁγίων Ἀποστόλων χειροτονηθέντος (ἔκδ. Soden I, 298).

2. φ. 56^{r-v} Ὑπόθεσις τοῦ κατὰ Μάρκον Εὐαγγελίου, ἀρχ. Κατὰ Μάρκον Εὐαγγέλιον ἐπιγέγραπται ἐπειδὴ αὐτὸς ὁ Μάρκος..., τ ἐλ. ἵνα καὶ αὐταὶ ἀπαγγελίωσι τοῖς μαθηταῖς (ἔκδ. P. Possinus, *Catena graecorum patrum in evangelium*, Ρώμη 1673, σ. 1· ἔκδ. Α. Παπαδόπουλος-Κεραμεύς, *Κατάλογος τῶν χειρογράφων τῆς ἐν Σμύρνη βιβλιοθήκης τῆς Εὐαγγελικῆς Σχολῆς*, Σμύρνη 1877, κῶδιξ Γ-2(117), σ. 51, φ. 61 κ.έ.· ἔκδ. Soden I, 314-315). φφ. 56^v-57 [Τοῦ κατὰ Μάρκον Εὐαγγέλιον τὰ κεφάλαια]. φφ. 58-90 Τὸ κατὰ Μάρκον Εὐαγγέλιον. φ. 90 [Δήλωσις συγγραφῆς], Τὸ κατὰ Μάρκον ἅγιον Εὐαγγέλιον ὑπηγορεύθη ὑπὸ Πέτρου τοῦ ἀποστόλου ἐν Ρώμῃ μετὰ χρόνους δέκα τῆς τοῦ Χριστοῦ Ἀναλήψεως καὶ ἐπεδόθη Μάρκῳ τῷ εὐαγγελιστῇ καὶ ἐκηρύχθη ἐν Ἀλεξανδρείᾳ καὶ πάσῃ τῇ περιχώρῳ αὐτῆς (βλ. ἔκδ. Soden I, 298).

3. φ. 90^{r-v} Ὑπόθεσις τοῦ κατὰ Λουκᾶν Εὐαγγελίου, ἄ ρ χ. Κατὰ Λουκᾶν Εὐαγγέλιον ἐπιγέγραπται ἐπειδὴ Λουκᾶς ὁ μαθητὴς Πέτρου ὁ καὶ χειροτονηθεὶς συνέκδημος Παύλου..., τ ἐ λ. μετὰ ταῦτα ἀνελήφθη βλεπόντων τῶν μαθητῶν (ἔκδ. Παπαδόπουλος-Κεραμεύς, ὅ.π., σ. 51-52, φ. 100^v; ἔκδ. Soden I, 315). φφ. 90^v-91 [Τοῦ κατὰ Λουκᾶν Εὐαγγέλιον τὰ κεφάλαια]. φφ. 92-144^v Τὸ κατὰ Λουκᾶν Εὐαγγέλιον. φ. 144^v [Δήλωσις συγγραφῆς], ἄ ρ χ. Τὸ κατὰ Λουκᾶν Εὐαγγέλιον καὶ τῶν ἁγίων Ἀποστόλων αἱ Πράξεις ὑπηγορεύθησαν ὑπὸ Πέτρου καὶ Παύλου..., τ ἐ λ. Λουκᾶς δὲ ὁ ἰατρὸς συνέγραψε καὶ ἐκήρυξε καὶ ἐκοιμήθη ἐν Θήβαις ἐτῶν ὀγδοήκοντα τεσσάρων (ἔκδ. Soden I, 298-299).

4. φφ. 144^v-145 [Ὑπόθεσις τοῦ κατὰ Ἰωάννην Εὐαγγελίου], ἄ ρ χ. Κατὰ Ἰωάννην τὸ Εὐαγγέλιον ἐπιγέγραπται ἐπειδὴ Ἰωάννης ὁ ἀδελφὸς Ἰακώβου τοῦ Ζεβεδαίου, ὁ ἐπὶ τὸ στήθος ἀναπεσὼν τοῦ κυρίου..., τ ἐ λ. τὸ μὲν ἐν ὅτε ἤρξατο κηρύττειν τὸ Εὐαγγέλιον, τὸ δὲ ἕτερον ἐν ᾧ καὶ πέποιθεν (ἔκδ. Παπαδόπουλος-Κεραμεύς, ὅ.π., σ. 53, φφ. 163^v-164^v; ἔκδ. Soden I, 315-316). φ. 145 [Τοῦ κατὰ Ἰωάννην Εὐαγγελίου τὰ κεφάλαια]. φφ. 146-184 Τὸ κατὰ Ἰωάννην Εὐαγγέλιον. φ. 184 [Δήλωσις συγγραφῆς], Τὸ κατὰ Ἰωάννην Εὐαγγέλιον συνεγράφη ὑπ' αὐτοῦ τοῦ Ἰωάννου, ὅτε ἦν ἐν ἐξορίᾳ ἐν Πάτμῳ τῇ νήσῳ ὑπὸ Τραϊανοῦ τοῦ βασιλέως, μετὰ χρόνους τριάκοντα δύο τῆς Χριστοῦ Ἀναλήψεως καὶ ἐξεδόθη ἐν Ἐφέσῳ διὰ Γαῖου τοῦ ξενοδόχου τῶν Ἀποστόλων.

A. Τεύχη 23⁸ ἀριθμημένα στὴν πρώτη καὶ στὴν τελευταία σελίδα κάτω στὴ μέση. Τεῦχος κγ⁷. φφ. I-III, 185-187 Παράφυλλα. φ. 2^{r-v} Χάρτινο λευκό. Γραφὴ στρογγυλῆ, ὀρθία. Μελάνι καστανό. Γραμμὴν ἐπιφάνεια: χιλ. 115 × 83. Χρυσογραφία καὶ χρωματογραφία: ἐπίτιτλα, τίτλοι, ἀρχικά. Ἐρυθρογραφία: μικρὰ ἀρχικά, τίτλοι κεφαλαίων, ἀρίθμηση. Μικρογραφίες ὀλοσέλιδες τῶν εὐαγγελιστῶν στὰ φφ. 3^v, 57^v, 91^v, 145^v (ἔξαναζωγραφίστηκαν τὸν 20ὸ αἰ.). Χαράξεις = Lake I, 26c = Leroy 32C1. Κατάσταση ἄριστη. Στάχωση παλαιά, ξύλινες πινακίδες μὲ δερμάτινη ἐπένδυση καὶ πρόστυπη διακόσμηση. Ἰγνη γόμφων.

B. φφ. 2, 2^v Σημειώματα κτητόρων(;): φ. 2 «Ἀναστάσιος Θωμά Κουλουμπῆς τὰς 14 Ἀπριλίου 1830». φ. 2^v «Ἀναστάσιος Εὐαγγελينوῦ Κουλουμπῆς τὰς 14 Ἀπριλίου 1830».

Γ. φ. 184^v Ἐνθύμηση 15ου αἰ.: «Ὁ κυρ Νικολῶς Γρηπαρης ἐπηρεν το [±8 εἰς τὰς] ἔξη τοῦ φε(β)ρ(ουαρίου) ἡμέρα σαβάτ(ω). Μανουήλ Χουμελας την α' (= πρώτην) δ' (= τετάρτην) τῆς μ^{ης} (= τεσσαρακοστῆς) ὁ μισηρ Μανουηλήτῆς Νταρζηνας [±7] δ' [τῆς] μ^{ης} (= τεσσαρακοστῆς) φε(β)ρ(ουαρίου) ημ[έρα±4]. Θεοδορος [±3]φιάτης παπα[±2] τα ἐχι [±4] μαχη μ(ῆν)α μα(ῖον) (καὶ) ἔναιπηθη».

Προέλευση ἄγνωστη.

Βιβλιογραφία: Aland, *Kurzgefasste*, ἀρ. 2562e, σ. 196.

36 (Μπ. 71) Προθήκη 34, 6

αί. 11ος, περγαμηνή, χιλ. 111 × 175, 108 × 185, 135 × 179, 87 × 177,
φφ. 5 λυτά, μισά, δίστηλα

Μηνολόγιον αὐτοκρατορικὸν (Δεκ. 21, Φεβρ. 16-17, 20-25)

φ. 1 Δεκ. 21, Μικρογραφία, στήλη 1, /¹ Ἄθλησις τοῦ ἁγίου καὶ ἐνδόξου /² μεγαλομάρτυρος Θεμιστοκλέους, ἀρχ. /³ Πολλὰ μὲν καὶ παράδοξα /⁴ τὰ τῶν ἁγίων μαρτύρων ἀν-/⁵δραγαθήματα καὶ μεγά[λα... φ. 1^v κολ. στήλη 2, τὴν πόλιν οἰ-/¹⁴κοῦντα τὸν ἅγιον τῶν τοῦ /¹⁵ βίου κακῶν ὅλως [ἀ]μέτοχον /¹⁶ ἀναδείκνυσθαι. Ἄλλὰ τῆ... (ἀρχὴ BHG^a 2418· βλ. ἀρχὴ ἔκδ. J. Wortley, «The Passion of Saint Themistocles», *Anal. Boll.* 94 (1976), 26).

φ. 2 Φεβρ. 16, [Ἄθλησις τῶν ἁγίων μαρτύρων Παμφίλου, Οὐάλεντος, Παύλου, Πορφυρίου κτλ.], ἀκέφ. στήλη 1, /¹ ...ἀνακρουόμενοι τὸν ἐπι-/²νίκιον ὕμνον αὐτοὶ σὺν χο-/³ρείαις ἀγγέλων προσάγουσι... κολ. στήλη 2, /⁹ εὐ[ροί] ὁ πιστὸς ἡμῶν βασιλεὺς /¹⁰ Μυρίας κατ' ἐχθρῶν νίκας καὶ /¹¹ [τρόπαια] ὡς Ἰλ[εως... (βλ. BHG^a 1407e).

φ. 2^v Φεβρ. 17, Μικρογραφία, στήλη 1, /¹ Ἄθλησις τοῦ ἁγίου καὶ ἐνδόξου /² μεγαλομάρτυρος Θεοδώρου [τοῦ Τήρωνος], ἀκέφ., κολ. στήλη 2, χαλεπὸς ἐλάμ- /¹βανε θάνατος κατ' ἐκεῖ-/²νο τοίνυν καιροῦ καὶ ὁ τοῦ /³[Χριστοῦ μάρτυς... (βλ. BHG^a 1763b· βλ. Ἅγιον Ὅρος, Κουτλουμουσίου 23, φ. 136· βλ. B. Latyšev, *Menologii anonymi byzantini saeculi X quae supersunt*, τ. I: *Februarium ad Martium menses continens*, Πετρούπολη 1911, σ. 86₃₀).

φ. 3 [Φεβρ. 20, Ἄθλησις τῶν ἁγίων ἀποστόλων τοῦ Χριστοῦ Ἀρχίππου, Φιλίμονος καὶ Ἀπφίας], ἀκέφ. στήλη 1, ... /¹ δεινὸν κινδύνους λόγους /² φιλοστόργους καὶ θεοσό-/³φοις ὄντως ἐπέρωσεν... κολ. στήλη 2, /¹⁰ βασιλεὺς ὅσα ἐλπίζει καὶ εὐχεται /¹¹ Μακρὰν ζωὴν καὶ ἀνώδυνον /¹²εἰρήνην... ἀτάραχον... (βλ. BHG^a 2040).

φ. 3^v Φεβρ. 21, Μικρογραφία, στήλη 1, /¹ Βίος καὶ πολιτεία τοῦ ἐν ἁγίοις [πατρὸς /² ἡμῶν Λέοντος ἐπισκόπου Κατάνης], ἀκέφ., κολ. στήλη 2, ... /¹ τι καὶ τῆς αὐτῶν πανουρ-/²γίας... (βλ. BHG^a 981e).

φ. 4 Φεβρ. 22, [Ἄθλησις τοῦ ἁγίου ἱερομάρτυρος Προτερίου ἀρχιεπισκόπου Ἀλεξανδρείας], ἀκέφ. στήλη 1, γὰρ /⁴ γραφῶν ἀρεστὸν κατεστήσαν-/⁵το τοὺς δὲ αὐτόχειρας /⁶ τῆς σφαγῆς γενομένους... κολ. στήλη 2, μαρ-/¹³τύρων καὶ ἀρχιερέων... /¹⁴ ...ἐνοικήσας σκηναῖς ὃς /¹⁵ καὶ διὰ παντὸς φυλάτ[τε]...

φ. 4^v Φεβρ. 23, Μικρογραφία, Ἄθλησις τοῦ ἁγίου ἱερομάρτυρος Πολυκάρ-

που ἐπισκόπου Σμύρνης, ἀρχ. στήλη 1, /¹ Πολύκαρπος ὁ θεῖος τοῦ Χριστοῦ /² θύτης καὶ μάρτυς ὁμοῦ ἐκ /³ πρώτης σχεδὸν ἡλικίας... κολ. στήλη 2, καὶ ὄ-/⁴ως κακῶν ἀνεπίδεκτον /⁵ καὶ Ἰγνατίῳ τῷ θεοφόρῳ /⁶ συνόμιλος γεγονὼς οὔτε... (βλ. BHG^a 1562).

φ. 5 Φεβρ. 24, [Ἡ εὔρεσις τῆς τιμίας κεφαλῆς τοῦ ἁγίου Ἰωάννου τοῦ Προδρόμου], ἀκέφ. στήλη 1, ὡσπερ τις θησαυρὸς πο-/¹λύολβός τε καὶ ἀναφαί-/²ρετος τεθησαύρισται καὶ /³ διέμεινεν εἰς ἀεὶ θαυμά-/⁴των πηγᾶς... κολ. στήλη 2, /⁵ Μεγίστην δύναμιν αὐτῷ κα-/⁶τὰ βαρβάρων δωρούμενος /⁷ Ἰσχυρὸν κατὰ τῶν ἀνταιρόν-/⁸των ἐχθρῶν ἐργαζόμενος /⁹ Χεὶρ ἀήττητον καὶ ἀπρόσμαχον /¹⁰ [ἐν πολλέμοις δεικνύμενος... (βλ. BHG^a 842a· βλ. Ἅγιον Ὅρος, Κουτλουμουσίου 23, φ. 144· ἔκδ. F. Halkin – A.J. Festugière, «Dix textes inédits tirés du ménologe imperial de Koutloumous», *Cahiers d'Orientalisme* 8, Γενεύη 1984, σ. 76...78).

φ. 5^v Φεβρ. 25, Μικρογραφία, [Μνήμη τοῦ ἐν ἁγίοις πατρὸς ἡμῶν Ταρασίου ἀρχιεπισκόπου Κωνσταντινουπόλεως].

Α. Φύλλα 5 λυτὰ κατεστραμμένα καὶ καμένα, σώζονται μόνο τὰ μισά. Γραφή στρογγυλή. Μελάνι καστανό. Γραμμένη ἐπιφάνεια: χιλ. 60 × 60. Ἐρυθρογραφία: τίτλοι, ἀρχικά, ἡμερομηνία περισσότερο ἢ λιγότερο σβησμένη στὸ ἐπάνω περιθώριο στὴ μέση στὰ φφ. 3^v, 5^v, 1. Στὴ θέση τῆς δοξολογίας στὴν προσευχὴ γιὰ τὸν αὐτοκράτορα ἀχροστιχίς ὅπου μὲ κεφαλαία γράμματα καὶ ἐρυθρὸ μελάνι τὰ γράμματα Μ καὶ Ι (φ. 2, στήλη 2, στ. 10, 11) στὶς λέξεις «Μυρίας» καὶ «Ἰλεως». Τὸ Μ (φ. 3, στήλη 2, στ. 11) στὴ λέξη «Μακρὸν». Τὸ Μ, τὸ Ι, τὸ Χ (φ. 5, στήλη 2, στ. 5, 7, 9) στὶς λέξεις «Μεγίστην», «Ἰσχυρὸν», «Χεὶρ». Εἶναι τὰ ἀρχικά τοῦ ὀνόματος τοῦ αὐτοκράτορα Μιχαὴλ IV Παφλαγῶνος, ἔτ. 1034-1041 (βλ. F. Halkin, «Le mois de janvier du "ménologe impérial" byzantin», *Anal. Boll.* 57 (1939), 225-236 = *Variorum Reprints*, Λονδίνο 1973, ἀρ. XIX). Μικρογραφίες σὲ ὅλο τὸ πλάτος τῶν φύλλων: 1, 2^v, 3^v, 4^v, 5^v. Διαστάσεις μικρογραφιῶν: χιλ. 140 × 65 ἢ 145 × 65.

Γ. φ. 2 Χεὶρ μεταγενέστερο πρόσθεσε μεταξὺ τῶν δύο στηλῶν: «Τοῦ ἁγίου Θεοδώρου τοῦ [Τήρω]νος, μινι κζ'» Τὸ ἴδιο χεῖρι πρόσθεσε στὸ ἀριστερὸ περιθώριο τοῦ φ. 2^v: «ιζ'». Τὸ ἴδιο πάλι χεῖρι στὸ φ. 5 ἔχει προσθέσει: «μηὶ κε'».

Προέλευση: δωρεὰ Ἀλεξάνδρας Χωρέμη τὸ γένος Μπενάκη.

Βιβλιογραφία: S. Der Nersessian, «Moskovskij menologij», *Vizantija. Južnye slavjane i Drevn'aja Rus'. Zapadnaja Evropa, Iskusstvo i Kul'tura* (Byzance. Les Slaves du Sud et l'Antienne Russie, Europe orientale, Art et culture), Moscou, Nauka, 1973, σ. 106, 107, 108 (Mélanges V.N. Lazarev).

37 (Μπ. 72)

αί. 16ος, χαρτί, χιλ. 153 × 100, φφ. 264, στ. 20, άκέφ., κολ.

Νομοκάνων, Κανονάριον, Εϋχολόγιον

1. φφ. 1-51 Νομοκάνων (τύπου Ραυλον – Τρωιάνου: Έξομολογητάριον - Κανονικόν). φφ. 1-5^v Πίνακας κεφαλαίων, ά κ έ φ . κεφ. ιβ'...] Περί μοναχού ει ού φάλλει την άκολουθίαν... κ ο λ . κεφ. ρηδ' Ποιοι καθαιροϋνται και άφορίζονται, Τών δια χρήμασι χειροτονουμένων... – Τών μεταθεμένων... – Τών θελώντων λαβείν... – Τών άστρονόμων... δι' άσκησιν ιερέα βδελυ[ττομένων...]

¹φφ. 6-11 Έξομολογητάριον, ά κ έ φ] κανόνα τής Τρουλλής. Όμοίως και περιβάμματα ήγουν μετάξια... Έάν δέ έφαγε βότανον... τ έ λ . άγωγή τοιάδε προσήκουσα (βλ. Τρωιάνος, τεϋχος 1, σ. 45, άρ. V - σ. 46, άρ. VI, 9· βλ. 14 (Μπ. 29) φφ. 12-31^v· βλ. 29 (Μπ. 64) φφ. 1-14^v· βλ. 49 (TA 56) φφ. 61-75^v· βλ. 101 (TA 285) φφ. 47-65).

²φφ. 11-51 Κανονικόν, *Συνοδικοι και άποστολικοι κανόνες και του μεγάλου Βασιλείου*, κεφ. α' - σλ' : φ. 11 α' Ό χειροτονών ύπερορίαν... β' Ό επί χρήμασι χειροτονών... γ' Κληρικός έγγύας διδούς...

Τά τρία τελευταία κεφάλαια: φ. 49^v σκη' Περί τής νηστείας των άγιών Άποστόλων και των Χριστουγέννων και τής Θεοτόκου, ά ρ χ . Τής νηστείας των άγιών Άποστόλων... φ. 50 σκθ' Πότε και ποϋ καταλύεται ή νηστεία τής τε Τετραδος και τής Παρασκευής, ά ρ χ . Ιστέον δέ και τουτο ότι καταλύεται ή νηστεία τής Τετραδος και τής Παρασκευής... φ. 50^v σλ' Πότε όφείλουσιν οί όρθώς βιοϋντες μεταλαμβάνειν, ά ρ χ . Ιστέον δέ και τουτο ότι όφείλουσιν οί όρθώς βιοϋντες και τας Τετραδοπαρασκευάς φυλάττοντες... δέν κρατῶσι τὸ προσφάγιον: φ. 11^v κ ο λ . θ' Ό δέ φονεύων εις τόν πόλεμον ή εις ληστὰς... μετά ξίφων. [Εί δέ ληστής μετά ξίφων... φ. 12 ά κ έ φ . ιδ' Έάν δέ ιερεύς... Καί ει μὲν βούλει ζήτει] τούτων την έρμηνείαν εις τόν Ματθαϊον... (Τὸ Κανονικόν άκολουθεί τή σειρὰ των κεφαλαίων τής έκδοσης του Ραυλον, Όδησός, άρ. 1-8, 14-228. Τά κεφάλαια άναφέρονται και στην έκδοση του Τρωιάνου: τεϋχος 1, σ. 49...53, τεϋχος 2, σ. 97...118, τεϋχος 3, σ. 162...176, άρ. ιδ' ...σβ'· βλ. 14 (Μπ. 29) φφ. 31^v-101· βλ. 29 (Μπ. 64) φφ. 14^v-57^v· βλ. 49 (TA 56) φφ. 75^v-100^v· βλ. 101 (TA 285) φφ. 65-124^v).

φ. 51 Άκολουθεί ή σημείωση: Εί τις τούς παρόντας αντιγράψει κανόνας, μη άφίση τίποτε άπ' αϋτούς ή άπό τὸ τυπικόν, έπει λόγον δώσει ύπερ αϋτου. Άν γοϋν και αϋτὸς δέν τὸ χρειάζεται, άλλ' έστι πάντως άλλος χρειαζόμενος αϋτῶ (έκδ. Ραυλον, Όδησός, σ. 34).

2. φφ. 51^v-69^v [ΜΑΝΟΥΗΛ ΜΕΓΑΛΟΥ ΧΑΡΤΟΦΥΛΑΚΟΣ ΤΟΥ ΞΑΝΘΗΝΟΥ], *Τοῦ τιμιωτάτου μεγάλου ἐκκλησιάρχου τῆς ἀγιωτάτης τοῦ Χριστοῦ μεγάλης ἐκκλησίας, Διαίρεσις τῶν συγγενειῶν καὶ δήλωσις γάμων γινομένων καὶ κωλυμένων*: φ. 51^v Ἡ συγγένεια τρισσῶς νοεῖται ἢ γὰρ σαρκικῆ ἐστὶν ὡς ἡ λεγομένη ἢ ἀφ' αἵματος... ἐξ ἀγχιστείας, ἦν οἱ πολλοὶ συμπεθερίαν καλοῦσιν... ἢ πνευματικῆ ὡς ἀπὸ τοῦ ἀγίου βαπτίσματος καὶ τῆς ἄλλης υἰοθεσίας... φφ. 51^v-55 [Περὶ τῆς ἐξ αἵματος], Ἄλλ' ἐπὶ μὲν τῶν ἀνιόντων καὶ κατιόντων εἰς ἀπέραντον ὁ γάμος κεκώλυται... φφ. 53^v-55 Διαγράμματα. φφ. 56-64 Περὶ ἀγχιστείας, Ἡ δὲ ἀγχιστεία ἐκλήθη οὕτως... φφ. 58-64 Διαγράμματα. φφ. 64-65^v Περὶ τριγενείας, Ἡ δὲ τριγένεια γίνεται ἀπὸ τριῶν γενῶν... φφ. 64^v-65^v Διαγράμματα. φφ. 65^v-69^v Περὶ τοῦ ἀγίου βαπτίσματος, Ὁ δὲ ἀπὸ τοῦ ἀγίου βαπτίσματος εἰς αὐτοὺς τηρεῖται τοὺς δύο συντέκνους... φφ. 66^v-69^v Διαγράμματα (βλ. Κ. Δυοβουνιώτης, Ὁ Νομοκάνων τοῦ Μανουὴλ Μαλαξοῦ, Ἀθήνα 1916, σ. 83-88).

3. φφ. 70-107 Κανονάριον: ¹φφ. 70-83 Ἐκ τοῦ Κανονικοῦ ΤΟΥ ΑΓΙΟΥ ΙΩΑΝΝΟΥ ΤΟΥ ΝΗΣΤΕΥΤΟΥ, ἤμειψε ταυτὶ πρὸς σύνοψιν Ματθαῖος, μὲ πρόλογο, Ἄλλὰ γὰρ καὶ κατὰ τὸν Νηστευτὴν... κρείττονος λογικοῦ, ἀρχ. Τὰ τοῦ λογιστικοῦ περὶ ἀρνήσεως, Ὁ τοίνυν ἀλογίστως ἠρνημένος..., τ ἐλ. Περὶ ἐπιπορείας, Τοὺς ἐξ ἀνάγκης ἐπιπορήσαντας... τοῦτο πάντως παρεχωρήθη (ἐκδ. Ράλλης – Ποτλῆς 4, 432-446).

²φφ. 83-85 ΝΙΚΗΤΑ ΤΟΥ ΜΑΚΑΡΙΩΤΑΤΟΥ ΜΗΤΡΟΠΟΛΙΤΟΥ ΗΡΑΚΛΕΙΑΣ, *Ἀποκρίσεις πρὸς τινὰ Κωνσταντῖνον ἐπίσκοπον περὶ ὧν ἠρωτήθη*, Ἡ μὲν ἀκρίβεια τοὺς διγάμους οὐκ εἴθε στεφανοῦν... – (φ. 83^v) Οὐ δεῖ κόρην λαβεῖν ἕτερον ἄνδρα... – Γυναϊκά τις... – (φ. 84) Εἴ τις γυνὴ ἔγγυος... – Ὁ κανὼν βούλεται χωρὶς ἀναδόχου... – (φ. 84^v) Ὁ πρότερον σιωπήσας... – Γυνὴ τις χήρα... – Ὁ ἐκ διγάμων... – Αἱ διατάξεις τῶν ἀγίων Ἀποστόλων... ἐξὸν οὐδενὶ (βλ. Ράλλης – Ποτλῆς 5, 441-442· βλ. PG 119, 936-937).

³φφ. 85-89^v ΤΟΥ ΕΝ ΑΓΙΟΙΣ ΝΙΚΗΦΟΡΟΥ ΚΩΝΣΤΑΝΤΙΝΟΥΠΟΛΕΩΣ ΤΟΥ ΟΜΟΛΟΓΗΤΟΥ, *Κανόνες ἐκ τῶν ἐκκλησιαστικῶν αὐτοῦ συντάξεων καὶ τῶν σὺν αὐτῷ ἀγίων πατέρων* (ἐκδ. Ράλλης – Ποτλῆς 4, 427-431), Ἐὰν κατ' ἄγνοιαν πλυνθῆ ἀντιμίνσιον (ΖΛ 96). – Ὁ δίγαμος οὐ στεφανοῦται... – Ὁ ἐξ ἀνάγκης ἐπ' ὀλίγον χρόνον... – (φ. 85^v) Τῶν ἀδιαθέτως τελευτώντων... – Ἐὰν φθάσῃ ὁ Εὐαγγελισμὸς... – Ὁ ἔχων εὐχὴν ἠγγουμένου... – Ἐὰν τις ἐν ἀσωτίᾳ ἐζήσε... – Οἱ ἀπὸ παλλακίδος... – Δεῖ μεταδιδόναι τῆς θείας κοινωνίας... – (φ. 86) Χρὴ χάριν ἀσπασμοῦ... – Οὐχ ἁμαρτάνει τις... – Ὅτι οὐ χρὴ σφραγίδα ποιεῖν... – Ὅτι οὐ χρὴ ἄνευ θερμοῦ λειτουργῆσαι... – Τὸν ἀθετήσαντα μοναχὸν τὸ σχῆμα... – Δεῖ τὰς μοναζούσας... – (φ. 86^v) Οὐ χρὴ τοὺς μοναχοὺς τῇ μεγάλῃ τεσσαρακοστῇ [Παρασκευῇ ἐκδ.]... (βλ. Τρωιάνος οβ' 3, 5· Pavlov, Ὁδησός, 216-217· ΖΛ

184). – Διὰ τρεῖς αἰτίας ἐφείται τῷ μοναχῷ... (βλ. Τρωιάνος κα'· Ρανιον, Ὀδησός, 112· ΖΛ 122). – Τοὺς ὄντας ἐν ἐπιτιμίοις μοναχοὺς... (ΖΛ 13). – Τῇ τῶν ἀγίων Ἀποστόλων νηστεία... (βλ. Τρωιάνος σή', 3· ΖΛ 43). – (φ. 87) Ἐὰν φθαρῇ ὑπὸ βαρβάρων μονάστρια... (βλ. Τρωιάνος ροβ' 1-4· ΖΛ 188, 286). – Ὁ τὸ μοναχικὸν ἐνδὺς σχῆμα φόβῳ στρατείας... – (φ. 87^v) Μοναχοῦ πρεσβυτέρου νέου... – Ὅτι οὐ χρὴ τὸν ἡγούμενον τὸ κουκούλιον... – Τὸν ἀθετήσαντα τὸ ἅγιον σχῆμα... – Ἐάν τις ἀσθενὴς ᾗ... – Ὅτι οὐ χρὴ λειτουργῆσαι πρεσβύτερον... – Τοὺς ἄδηλα πταίσματα... – (φ. 88) Οἱ μοιχοὶ καὶ κτηνοβάται... – Ἐὰν ἐξομολογήσῃται κοσμικὸς... – (φ. 88^v) Κατ' ἐπιτροπὴν τοῦ ἐπισκόπου... – Ὅτι οὐ χρὴ μεταδιδόναι... – Δεῖ νηστεύειν τοὺς μοναχοὺς... – Εἴ τις παλλακὴν κεκτημένος... (ΖΛ 303). – (φ. 89) Ἐὰν μοναχὸς τὸ ἅγιον ἀποθέμενος σχῆμα... – Οὐ δεῖ τὸν ἅπαξ πορνεύσαντα... – Ὁ ἀπόστολος λέγων εἶ τις ἀδελφὸς... τιμωρίαν ἐφέλκεται.

⁴φφ. 89^v-102^v Ἐκ τῶν ἀποκρίσεων ΙΩΑΝΝΟΥ ΤΟΥ ΙΕΡΩΤΑΤΟΥ ΕΠΙΣΚΟΠΟΥ ΚΙΤΡΟΥΣ πρὸς τὸν ἱερώτατον ἐπίσκοπον Δυρραχίου τὸν Καβάσιλαν. Ματθαῖος ἔγνω ταυτὶ συντεταχέναι, Τὰ ἀντιμίνσια τῆς ἀγιαστικῆς... (Ράλλης – Ποτλῆς 5, 413). – (φ. 90) Οἱ μὴδὲ κατὰ τὴν ἐσπέραν... – Ὅστις οἰωδῆτινι φθάσας... – (φ. 91) Δεῖ τοὺς παῖδας τοὺς τε ἄρρενας καὶ τὰς θηλείας... – Εἰ συμβαίη μητροπολίτην ἱερουργῆσαι... – (φ. 91^v) Ὁ γυναῖκα ἔχων ἱερεὺς ἢ διάκονος... – (φ. 92) Τὰ εἰς ἀνακαίνισιν τῶν θραυσθέντων ἱερῶν σκευῶν... – (φ. 93^v) Ὅτι δεῖ λύχνους καίειν ἐν τοῖς ναοῖς... – (φ. 94^v) Οὐ δεῖ ἐν ἐκκλησίᾳ καθιερωμένη... – Ὁ μετὰ τὸ κοινωνῆσαι... – Εἰ συμβαίη χεθῆναι κατὰ γῆς... – (φ. 95) Τὰ μὲν ἔκφυλα τῶν Λατίνων δόγματα... – (φ. 96) Ὁ μετὰ ἀντιμίνσιου ἐν ἰδίῳ τόπῳ... – (φ. 96^v) Ὁ εἰς ἀγγεῖον οἴνου ἢ ἐλαίου ἢ μέλιτος... – (φ. 97) Εἰ σπάνις εἶη μύρου... – (φ. 97^v) Ἐν ταῖς νηστισίμοις τῶν ἡμερῶν... – (φ. 98) Καταλύομέν δέ γε τὴν Τετράδα καὶ Παρασκευὴν... – Καταλύομεν καὶ τὸ δωδεκαήμερον... – (φ. 98^v) Καταλύομεν καὶ τὴν πρὸ τῆς Ἀποκρέω ἅπασαν ἑβδομάδα... – (φ. 99) Κατὰ μέντοι τὴν Τυροφάγον ἅπασαν... – (φ. 99^v) Μετὰ δὲ τὴν Διακαινήσιμον... – Τὸ αὐτὸ ποιῶμεν καὶ ἐν τῇ τῆς Μεταμορφώσεως ἑορτῇ... – (φ. 100) Εἰ δὲ καὶ ἐν τῇ Τετράδι τῆς Μεσοπεντηκοστῆς... – (φ. 100^v) Ὅπηνίκα τοίνυν ἐν Τετράδι ἢ Παρασκευῇ... – Καταλύομεν δὲ καὶ πᾶσαν τὴν μετὰ τὴν Πεντηκοστὴν... – (φ. 101) Εἰ παραμονὴ ἡστινσοῦν δεσποτικῆς ἑορτῆς... – Ὁ καταλύων ἄνευ ἀσθενείας τοῦ σώματος... – (φ. 101^v) Ἱερεῦσιν ἢ λαϊκοῖς ὄνειρώξεσι... – Ὁ ἐπίσκοπος τοῖς ὑπ' αὐτὸν ἱερεῦσι... – (φ. 102) Τοὺς ἅπαξ ἐπιτετραμμένους... – (φ. 102^v) Ὁ συμφθαρὲς ὀρθόδοξος Ἰουδαία... – Ὁ μὲν πολιτικὸς νόμος ἐπιγινώσκει... εἰς νομίματα ἑκατὸν ἄλλ' εἰς οὐδ' οὐ τοῦ παρόντος λέγειν καιροῦ (βλ. Δυοβουνιώτης, ὁ.π., σ. 78-82).

⁵φφ. 103-107 [ΦΩΤΙΟΥ ΠΑΤΡ. ΚΩΝΣΤΑΝΤΙΝΟΥΠΟΛΕΩΣ (ΨΕΥΔΟ-), Νομοκάνων, τίτλ. Α, κεφ. 2], Περὶ κανόνων ἐκκλησιαστικῶν καὶ πόσους δεῖ κανόνας κρα-

τεῖν, Ὁ α΄ τῆς δ΄ συνόδου κανόνων... – Ὁ δὲ β΄ τῆς ζ΄ συνόδου καὶ κατὰ μέρος... – (φ. 104^v) Ὁ δὲ α΄ τῆς ζ΄ συνόδου τοὺς θεῖους φησὶ κανόννας... – (φ. 105^v) Ὁ δὲ τῆς Ἐνώσεως Τόμος... – (φ. 106) Ἡ δὲ ρκα΄ Ἰουστινιάνειος Νεαρά... τὰ δὲ καὶ ἀναπληροῦντες ἅπερ ἐκείνοις ἐσθ΄ ὅπη παρεῖται (βλ. Ράλλης – Ποτλῆς 1, 36-37).

4. φφ. 108-258^v *Εὐχολόγιον*: Ὁ φφ. 108-151 *Σχηματολόγιον περιέχον πᾶσαν τὴν ἀκολουθίαν τοῦ θεοῦ καὶ ἀγγελικοῦ σχήματος*:

α) φφ. 108-109 *Τάξις γινομένη εἰς ἀρχάριον μοναχόν, ἤγγουν εἰς ῥασοφοροῦντα, ἀρχ.* Ποιεῖ ὁ ἱερεὺς εὐλογητὸν καὶ λέγομεν τρισάγιον· παναγία τριάς... τὴν Εὐχὴν ταύτην, Εὐχαριστοῦμεν σοι, κύριε, ὁ θεὸς ἡμῶν..., τέλ. Εὐχὴ. Εἰς τὸν ζυγόν σου, δέσποτα... κτλ. ἐνδύει αὐτὸν τὸν χιτῶνα καὶ τὸ καλυμμαύχιον, μηδὲν ἐπιλέγων. Καὶ εὐθὺς ποιεῖ ἀπόλυσιν (βλ. ἔκδ. Εὐχ. Α., σ. 188-189· βλ. ἔκδ. Εὐχ. Ρ., σ. 225-226· βλ. ἔκδ. Goar, σ. 378-379).

β) φφ. 109-122^v *Τάξις καὶ ἀκολουθία εἰς κουράν μανδουώτου, ἀρχ.* Ὁ μέλλων κουρευθῆναι ἀδελφὸς μικρὸν πρὸ τοῦ καιροῦ τῆς λειτουργίας διέρχεται τὰς κέλλας τῶν ἀδελφῶν... Λέγει ὁ ἱερεὺς τὴν κατήχησιν ταύτην, Βλέπε, τέκνον, οἷας συνθήκας..., τέλ. Καὶ εἰσελθόντες εἰς τὴν τράπεζαν φάλλει τὸν συνήθη φαλμόν... τὴν τῶν ἀδελφῶν εὐλογίαν αὐτῶ προμηθοῦμενος (βλ. ἔκδ. Εὐχ. Α., σ. 190-199· βλ. ἔκδ. Εὐχ. Ρ., σ. 226-234· βλ. ἔκδ. Goar, σ. 382-388):

φφ. 114^v-115^v *Εὐχὴ, ἀρχ.* Ὁ θεὸς καὶ πατὴρ τοῦ κυρίου καὶ θεοῦ καὶ σωτήρος ἡμῶν Ἰησοῦ Χριστοῦ, ὁ χορηγὸς τοῦ ἀγίου καὶ ζωοποιῦ σου πνεύματος..., τέλ. εἰς ἐπίγνωσιν ἀληθείας ἐλθεῖν, καὶ σοὶ τὴν δόξαν... τῶν αἰώνων.

φ. 121 *Εὐχὴ, ἀρχ.* Κύριε ὁ θεὸς ἡμῶν, εἰσάγαγε τὸν δοῦλόν σου..., τέλ. ἐπίσκοπος τῶν ψυχῶν ἡμῶν, καὶ σοὶ τὴν δόξαν... τῶν αἰώνων (ἔκδ. Εὐχ. Ρ., σ. 232).

γ) φφ. 123-151 *Ἀκολουθία τοῦ μεγάλου καὶ ἀγγελικοῦ σχήματος, ἀρχ.* Ἐφ΄ ἐσπέρας φέρουσι τὰ ἱμάτια καὶ τὰ λοιπὰ τοῦ μέλλοντος ἀποκαρῆναι... Τὰ στιχηρὰ τοῦ μεγάλου σχήματος, ἤχ. β΄ «Ὅτε ἐκ τοῦ ξύλου», Πίστει προσερχόμενος... κτλ., τέλ. Εὐχὴ εἰς τὸ ἀποκουκουλίσαι, Πολυέλεε κύριε, ὁ δωρησάμενος... καὶ μετὰ τὴν εὐχὴν αἶρει τὸ κουκούλιον ἀπὸ τῆς κεφαλῆς αὐτοῦ ὀπισθεν καὶ ἀπολύει (βλ. ἔκδ. Εὐχ. Α., σ. 199-219· βλ. ἔκδ. Εὐχ. Ρ., σ. 234-250· βλ. ἔκδ. Goar, σ. 403-414):

φφ. 124-128^v *Κανὼν τοῦ σχήματος, ποίημα ἸΩΑΝΝΟΥ ΔΑΜΑΣΚΗΝΟΥ, ἤχ. δ΄, ᾠδὴ α΄ «Θαλάσσης τὸ ἐρυθραῖον», ἀρχ.* Θαλάσσης βιωτικῆς τὸν κλύδωνα..., τέλ. ᾠδὴ θ΄, Πάλαι τοὺς προπάτορας ἡμῶν... Ὡς καθάρσιον... Ἴδοὺ ἐνυμφεῖθη... Θεοτοκίον, Συγχαίρει σοὶ ἅπανα ἡ γῆ... ὃν μεγαλύνων τὴν ᾠδὴν ἐκπληρῶ (βλ. *Νέα Σιών* 27 (1932), σ. 33, καὶ 43 (1948), σ. 131).

²φφ. 152-187 *Ἀκολουθία τοῦ ἑξοδιαστικοῦ [εἰς μοναχοῦς]*, ἄ ρ χ. Ἐπειδάν τις τῶν μοναχῶν πρὸς κύριον ἐκδημήσῃ... τ ἐ λ. πᾶσα τῶν ἀνθρώπων ἢ πληθὺς... σὲ τὴν αὐτὸν κηύσασαν δοξάζοντες (βλ. ἔκδ. Εὐχ. Α., σ. 421-437· βλ. ἔκδ. Εὐχ. Ρ., σ. 274-288· βλ. ἔκδ. Goar, σ. 438-447).

³φφ. 187-218 *Ἀκολουθία τοῦ ἁγίου ἐλαίου*, Πρὸ τῆς λειτουργίας ἄρχεται οὕτως· ποιεῖ ὁ ἱερεὺς εὐλογητὸν καὶ ἄρχονται τὸ κύριε εἰσάκουσον τῆς· εἶτα θεός, κύριος. Τροπάριον, ἦχ. δ' Ταχὺς εἰς ἀντίληψιν... Κανών, ἦχ. δ', ὡδὴ α' «Θαλάσσης τὸ ἐρυθραῖον», ἄ ρ χ. Ἐλαίῳ τῆς εὐσπλαγχνίας..., τ ἐ λ. Εὐχὴ, Βασιλεὺ ἅγιε, εὐσπλαγγνε... καὶ νῦν. Νεῦσον παρακλήσεσι σῶν ἰκετῶν. Τὰ ἐκτενῆ καὶ ἀπόλυσις (βλ. ἔκδ. Εὐχ. Α., σ. 260-288· βλ. ἔκδ. Εὐχ. Ρ., σ. 181-204). Καὶ συνεχίζει: Πάτερ ἅγιε, ἰατρὲ ψυχῶν καὶ σωμάτων... σὺ εἶ ὁ ἰατρὸς τῶν ψυχῶν καὶ τῶν σωμάτων, καὶ σοὶ τὴν δοξαν ἀναπέμπομεν... ἀμήν (βλ. ἔκδ. Goar, σ. 332-346):

φφ. 192^v-193^v Στιχηρά, ἦχ. πλ. β' Οὐρανῶν ὑπάρχουσα πλατυτέρα... Ὑμνοὺς τῶν χειλέων σου... Οἱ πεπωρωμένοι τῆ διανοία... Ἡ ἀπελπισμένων ἐλπίς... Πανάχραντε παρθένε ἄγνη...

φφ. 194^v-195 Καὶ φάλλομεν θεοτοκία τῶν ἡ ἡχων: ἦχ. α' Μητέρα σε θεοῦ... ἦχ. β' Εὐσπλαγχνίας ὑπάρχουσα... ἦχ. γ' Καταφυγὴ καὶ δύναμις... ἦχ. δ' Τῆ θεοτόκῳ ἐκτενῶς... ἦχ. πλ. α' Ὁ ἐκ παρθένου ἀνατείλας... ἦχ. πλ. β' Τῆς εὐσπλαγχνίας τὴν πύλην... ἦχ. βαρὺς Ὁ καρπὸς τῆς κοιτίας... ἦχ. πλ. δ' Ἡ νοητὴ πύλη τῆς ζωῆς...

φ. 203^{r-v} Τροπάριον, ἦχ. πλ. β' Δι' εὐσπλαγχνίαν οἰκτιρῶν...

φ. 204^v Δόξα, ἦχ. πλ. β' Ψυχὴ μου ἵνα τί ῥαθυμοῦσα...

φφ. 209^v-210 Δόξα, ἦχ. πλ. β' Κύριε, ὁ καθήμενος ἐπὶ θρόνου χειρουβικίου... (τὰ πιδ πάνω κείμενα φφ. 192^v...210 δὲν ἀναφέρονται στὶς ἐκδόσεις τῆς Ἀκολουθίας τοῦ ἁγίου ἐλαίου).

⁴φφ. 218-227^v *Ἀκολουθία τοῦ μικροῦ ἁγιασμοῦ*, ἄ ρ χ. Τοῦ ἱερέως ποιήσαντος εὐλογητὸν... καὶ τὰ παρόντα στιχηρὰ κατὰ ἀλφάβητον, ἦχ. πλ. β' «Ἡ τὸ χαῖρε δι' ἀγγέλου», Ἀνυμνοῦμεν τὸν υἱόν σου... Ὡ παρθένε, ἡ τεκοῦσα..., τ ἐ λ. Φαλλόντων πάντων τὸ στιχηρόν, ἦχ. πλ. δ' «Πηγὴν ἰαμάτων», Τὴν εὐχὴν ταύτην. Δέσποτα πολυέλεε κύριε Ἰησοῦ Χριστέ, ὁ θεὸς ἡμῶν... καὶ ἀπόλυσις (βλ. ἔκδ. Εὐχ. Α., σ. 339-347· βλ. ἔκδ. Εὐχ. Ρ., σ. 208-215· βλ. ἔκδ. Goar, σ. 358-392).

⁵φφ. 227^v-236 *Ἀκολουθία τῶν ἁγίων Θεοφανείων*, ἄ ρ χ. Μετὰ τὴν συμπλήρωσιν τῆς θείας λειτουργίας καὶ τῆς ὀπισθαμβώνου εὐχῆς... Τροπάρια, ἦχ. πλ. β' Φωνὴ κυρίου ἐπὶ τῶν ὕδάτων..., τ ἐ λ. Τροπάρια, ἦχ. πλ. β' Ἀνυμνήσωμεν οἱ πιστοὶ... τὰς ψυχὰς ἡμῶν. Εἶτα δίδεται τὸ ἀντίδωρον, ψάλλοντες τὸ εὐλόγησω

τόν κύριον καὶ ἀπόλυσις (βλ. ἔκδ. Εὐχ. Α., σ. 350-361· βλ. ἔκδ. Εὐχ. Ρ., σ. 215-225· βλ. ἔκδ. Goar, σ. 366-372).

⁶φφ. 236-237 *Τάξις γινομένη ἐὰν συμβῆ μαρὸν ἐμπεσεῖν ἐν ἀγγελίῳ, ἄρχ.* Χρὴ τὸ ἐμπεσὸν ῥίπτειν ἔξω... Εὐχῆ, Κύριε ὁ θεὸς ἡμῶν, ὁ ἐν τῇ ἐνσάρκῳ οἰκονομία..., τ ἐλ. διαφυλαχθῆναι, ὅτι σὺ εἶ ὁ ἀγιάζων τὰ σύμπαντα καὶ σοὶ... πνεύματι. Ἐὰν δὲ συμβῆ τὸ ἐμπεσὸν σαπῆναι... ἀπογεύσασθαι ἐξ αὐτοῦ τὸ σύνολον (βλ. ἔκδ. Εὐχ. Α., σ. 489-490· βλ. ἔκδ. Εὐχ. Ρ., σ. 313· βλ. ἔκδ. Goar, σ. 481).

⁷φ. 237^{r-v} *Εὐχῆ εἰς θεμέλιον ναοῦ, ἄρχ.* Κύριε ὁ θεὸς ἡμῶν, ὁ ἄρρητος καὶ ἐπὶ ταύτῃ τῇ πέτρᾳ..., τ ἐλ. ᾠδαῖς καὶ δοξολογίαις ἀνυμνοῦμέν σε τὸν ἀληθινὸν θεὸν ἡμῶν, σοὶ γὰρ πρέπει... νῦν καὶ ἀεὶ (ἔκδ. Εὐχ. Ρ., σ. 316· ἔκδ. Goar, σ. 485).

⁸φφ. 237^v-238 *Εὐχῆ ἐπὶ τελευτήσαντος ἱερέως, ἄρχ.* Κύριε ὁ θεὸς ἡμῶν, σοὺ δεόμεθα καὶ σὲ ἱκετεύομεν..., τ ἐλ. καὶ τῆς μερίδος τῶν εὐαρεστησάντων σοι, ὅτι πρέπει... καὶ τῷ υἱῷ.

⁹φφ. 238-239 *Εὐχῆ εἰς πᾶν σκεῦος μινανθέν, ἄρχ.* Κύριε ὁ θεὸς ἡμῶν, ὁ μόνος ἀγαθὸς καὶ φιλόανθρωπος, ὁ μόνος ἅγιος..., τ ἐλ. μέχρι τῆς ἐσχάτης ἡμῶν ὥρας καὶ ἀναπνοῆς· σὺ γὰρ εἶ ὁ εὐλογῶν καὶ ἀγιάζων τὰ σύμπαντα, καὶ σοὶ τὴν δόξαν... καὶ τῷ υἱῷ (ἔκδ. Goar, σ. 483).

¹⁰φ. 239^{r-v} *Εὐχῆ ἐπὶ εὐλογίῃ σταφυλῶν, ἄρχ.* Κύριε ὁ θεὸς ἡμῶν, ὁ πρὶν μὲν τὴν γῆν ἀνθεσι καλλωπίζων..., τ ἐλ. διὰ τοῦ ἱεροῦ καὶ ἀγίου καὶ ζωοποιοῦ σώματος καὶ αἵματος τοῦ κυρίου... νῦν καὶ ἀεὶ (βλ. 29 (Μπ. 64) φφ. 161^v-162).

¹¹φφ. 239^v-240 *Εὐχῆ εἰς εὐλογίαν ἐλαίου, ἄρχ.* Δέσποτα κύριε ὁ θεὸς τῶν πατέρων ἡμῶν, ὁ τῇ κιβωτῷ τοῦ Νῶε..., τ ἐλ. καὶ μεταλαμβανόντων ἐξ αὐτοῦ εἰς δόξαν σὴν καὶ τοῦ μονογενοῦς σου υἱοῦ... τῶν αἰῶνων ἀμήν.

¹²φφ. 240^v-241^v *Τάξις γινομένη εἰς χωράφιον ἢ ἀμπελῶνα ἢ κῆπον βλαπτόμενον ὑπὸ ἐρπετῶν ἢ καὶ ἄλλων τινῶν, ἄρχ.* Δεῖ γενέσθαι λειτουργίαν καὶ ἄπειν κανδήλαν τοῦ ἀγίου Τρύφωνος... Λέγει τὰς εὐχὰς ταύτας, Κύριε ὁ θεὸς ἡμῶν, ὁ ἐν ἀρχῇ τῆς δημιουργίας σου ποιήσας... (φ. 241) Εὐχῆ ἑτέρα, Δέσποτα κύριε ὁ θεὸς ἡμῶν, ὁ ἐν τῇ ἐνσάρκῳ οἰκονομία..., τ ἐλ. ὅτι σὺ εἶ ὁ εὐλογῶν καὶ ἀγιάζων τὰ σύμπαντα, Χριστὲ ὁ θεὸς ἡμῶν, καὶ σοὶ τὴν δόξαν... τῶν αἰῶνων (ἔκδ. Εὐχ. Α., σ. 499-500, 502-503· ἔκδ. Εὐχ. Ρ., σ. 340-341· ἔκδ. Goar, σ. 554-556).

¹³φφ. 242-244^v *Περὶ ἀρνούμενων τὴν πίστιν ἐν γνώσει καὶ ἀγνοίᾳ, ἄρχ.* Εἰ μὲν παιδίον συνελήφθη καὶ ἠρνήσατο εἴτε φόβῳ, εἴτε ἀγνοίᾳ... Εἰ δὲ νεανία εἰσὶν ἢ πρεσβύτεροι ἢ γέροντες... Εἰ δὲ τινες ἀπὸ προαιρέσεως ἠτομόλησαν... (φ. 243) Καὶ εὐθὺς λέγει τὴν εὐχὴν ταύτην, Δίκαιος εἶ, κύριε, καὶ εὐθεῖς αἰ

κρίσεις σου... και δεχόμενος τούς μετανοούντας, και σοὶ τὴν δόξαν και εὐχαριστίαν ἀναπέμπομεν... εἰς τοὺς αἰῶνας (ἔκδ. Εὐχ. Α., σ. 591-592).

¹⁴φφ. 244^v-245^v *Εὐχὴ ἐπὶ τεθνεῶτας ἀφορισθέντας ὑπὸ τινων ὅτε ἐν τῷ βίῳ ὑπῆρχον και ταύτην ἀναγνωσθεῖσαν ἐν τῷ κοιμητηρίῳ ὑπὸ ἀρχιερέως, ἀρχ. Δέσποτα πολυέλεε κύριε Ἰησοῦ Χριστέ ὁ θεὸς ἡμῶν, ὁ τῷ κορυφαίῳ τῶν σῶν μαθητῶν..., τ. ἐλ. τὸ δὲ σῶμα τῆ παρὰ σοῦ δημιουργηθεῖση φύσει δοθῆναι, ὅτι εὐλογητὸς... τῶν αἰῶνων (ἔκδ. Goar, σ. 546).*

¹⁵φφ. 245^v-246^v *ΑΓΙΟΥ ΑΝΑΣΤΑΣΙΟΥ, Ἐρώτησις, Ἐάν τις ὀρίση τι ἀγαθὸν μεθ' ὄρκου ποιῆσαι... Ἀπόκρισις, Οἱ μακάριοι πατέρες, οἱ τὰς ἱερατικὰς ἡμῖν εὐχὰς συνταξάμενοι... ὅμως ἡ μετάνοια πάντα δύναιται.*

¹⁶φφ. 246^v-249 *Εὐχὴ λεγομένη παρὰ πατρὸς πνευματικοῦ ἐπάνω τῶν κεφαλῶν τῶν μελλόντων μεταλαμβάνειν τῶν θείων μυστηρίων, ἀρχ. Κύριε Ἰησοῦ Χριστέ ὁ θεὸς ἡμῶν, υἱὲ και λόγε τοῦ θεοῦ τοῦ ζῶντος..., τ. ἐλ. ὅσα ἂν δῆσητε ἐπὶ τῆς γῆς, ἔσται δεδεμένα ἐν τῷ οὐρανῷ και ὅσα ἂν λύσητε ἐπὶ τῆς γῆς ἔσται λελυμένα ἐν τοῖς οὐρανοῖς, ὅτι σὺ εἶ μόνος ἀναμάρτητος... ἀμῆν (ἀπὸ ἔκδ. Εὐχ. Α., σ. 225· ἔκδ. Goar, σ. 535-537 πολὺ ἐκτενέστερη· βλ. 14 (Μπ. 29) φφ. 125^v-128^v και 29 (Μπ. 64) φφ. 133^{r-v}, 150-151^v ἡ ἴδια εὐχὴ).*

¹⁷φ. 249^{r-v} *Εὐχὴ εἰς εὐλόγησιν οἴνου, ἀρχ. Κύριε ὁ θεὸς ἡμῶν, ἀγαθὲ και φιλόανθρωπε..., τ. ἐλ. ὁ εὐλογῶν και ἀγιάζων και πληθύνων τὰ σύμπαντα, Χριστέ ὁ θεὸς ἡμῶν... και ζωοποιῶ (ἔκδ. Εὐχ. Α., σ. 498· ἔκδ. Goar, σ. 553).*

¹⁸φφ. 249^v-257^v *ΜΕΘΟΔΙΟΥ ΤΟΥ ΑΠΩΤΑΤΟΥ ΠΑΤΡ. [ΚΩΝΣΤΑΝΤΙΝΟΥΠΟΛΕΩΣ], Διάταξις περὶ τῶν διαφορῶ τρόπων και ἡλικία ἐπιστρεφόντων, Εἰ μὲν παιδίον συνελήφθη και ἠρνήσατο... (φ. 250^v) Εὐχὴ ἰλασμοῦ, Δίκαιος εἶ, κύριε, και εὐθεὶς αἰ κρίσεις σου... (φ. 252^v) Εὐχὴ ἄλλη εἰς ἰλασμόν, Δέσποτα κύριε ὁ θεὸς ἡμῶν, ὁ τὰς κλεῖς... (φ. 253) Εὐχὴ πρὸς χριστιανοὺς ὑπαχθέντας ἐθνικῆ πλάγι, Κύριε, κύριε, ὁ τῶν ἀπάντων ποιητῆς... (φ. 254^v) Εὐχὴ ἐπὶ ἀποστήσαντος παιδὸς και μαγαρίσαντος και μετανοούντος, Κύριε ὁ θεὸς ὁ παντοκράτωρ, ὁ πατὴρ τοῦ κυρίου... (φ. 256) Ἐπεύχεται ὁ ἱερεὺς, Ὁ κλίνας τοὺς οὐρανοὺς και καταβάς... (φ. 256^v) Εὐχὴ τοῦ μύρου, Κύριε ὁ θεὸς ὁ παντοκράτωρ... κτλ. και ἀποκρίνεται πρὸς ἕκαστον τούτων και πάλιν λέγονται αἰ ἀποταγαὶ αὐται, ὀπισθεν (ἔκδ. Εὐχ. Α., σ. 591-597· ἔκδ. Goar, σ. 689-692).*

¹⁹φ. 258^{r-v} *Εὐχὴ εἰς τὰς σταφυλάς, ἀρχ. Ὁ θεὸς ὁ σωτὴρ ἡμῶν, ὁ εὐδοκήσας..., τ. ἐλ. μεθ' οὗ εὐλογητὸς εἶ σὺν τῷ παναγίῳ... ἀμῆν (ἔκδ. Εὐχ. Α., σ. 497-498· ἔκδ. Goar, σ. 552).*

5. φφ. 259-264^v *Ποικίλα κείμενα: ἴφ. 259 Περὶ τοῦ ἀζύμου, ἀρχ. Πέντε τινὰ θεωροῦνται ἐν τῷ Χριστῷ σάρξ, ψυχὴ, νοῦς, λόγος και ἀνάβασις, ἤγουν ἡ ἀνάστασις..., τ. ἐλ. τοῦ ἀχράντου σώματος τοῦ κυρίου... οὕτως γνωρίζεται.*

²φφ. 259^v-260 *Μετάθεσις ἀρχιερέως, καθολική, ἀρχ.* Ἡ μετριότης ἡμῶν ψήφω τῆς περι αὐτὴν ἱεράς καὶ μεγάλης συνόδου..., τ ἐλ. καὶ πραγμάτων καὶ τὰ ἐξῆς ἕως τέλους.

³φ. 260 *Ἐτέρα μετάθεσις, ἀλληλοτρόπως, ἀρχ.* Ἡ μετριότης ἡμῶν ὁμοῦ μὲν οὕτω φροντίζουσα τῆς ἀγιωτάτης μητροπόλεως ὡς ἂν ἔχη ἐπίσκεψιν ἀρχιερατικὴν..., τ ἐλ. τὰ δ' ἄλλα πάντα λέγεται ἕως τέλους (βλ. Ράλλης – Ποτλῆς 5, 589).

⁴φ. 260^{r-v} [*Περὶ χειροτονίας ἱερωμένων*], ἀρχ. Καὶ διὰ τοῦτο σαφὲς ὅτι τὸν μὲν ἐπίσκοπον..., τ ἐλ. προσκαλεῖσθαι πρὸς τὰς εὐχάς.

⁵φφ. 260^v-261 *Διατί ὁ ἀρχιερεὺς ἐκβάλλει τὸ ὠμοφόριον, ἀρχ.* Τοῦτο δὲ τὸ εὐαγγέλιον ἐκβαλεῖν, δηλοῖ δὲ τὴν δουλείαν καὶ ὑποταγὴν..., τ ἐλ. ὅτι καὶ ἡ ἱερουργία ἔργον αὐτοῦ τοῦ σωτῆρος ἡμῶν Ἰησοῦ Χριστοῦ.

⁶φ. 261^{r-v} [*Περὶ ἀποχῆς συζύγων*], ἀρχ. Εἰ μὲν διὰ τὴν ἐσπέραν γοῦν τῆς κυριωσύμου τῶν ἰδίων γυναικῶν ἀπεχόμενοι..., τ ἐλ. οἱ ὁμόζυγες διατηρεῖτσαν.

⁷φφ. 261^v-263 *Περὶ ὀφφικίων: α) φφ. 261^v-262 Τὰ τῆς μεγάλης ἐκκλησίας ὀφφίγια, ἀρχ. α' Ὁ μέγας οἰκονόμος..., τ ἐλ. ὁ πριμικήριος τῶν ἐξκουβιτῶν (βλ. Ράλλης – Ποτλῆς 5, 534· βλ. PG 119, 924-925· βλ. PG 157, 125-126, σημ. 1· βλ. J. Darrouzès, *Recherches sur les ὀφφίγια de l'Église byzantine*, Παρίσι 1970, σ. 563-564).*

β) φφ. 262-263 [*Ἑρμηνεία τῶν ὀφφικίων*], Τοῦ μεγάλου οἰκονόμου... Τοῦ δευτερεύοντος τῶν διακόνων, τὸ πρῶτον εἶναι τῶν κοινῶν διακόνων εἰς τὸ εἰσοδεῖν αὐτοὺς (βλ. Ράλλης – Ποτλῆς 5, 534-539).

⁸φ. 263^{r-v} [*Κανὼν νθ' τῶν ἀγίων Ἀποστόλων*] μὲ ἐρμηνεία ΖΩΝΑΡΑ, Εἷ τις ἐπίσκοπος ἢ πρεσβύτερος... Ἑρμηνεία, ἀρχ. Τὰ τῶν ἐκκλησιῶν πράγματα..., τ ἐλ. τὰ προνόμια ἐχορηγήσαμεν τὰ ζωαρκῆ (ἔκδ. Ράλλης – Ποτλῆς 2, 76).

⁹φφ. 263^v-264 *Αἱ οὐράνιαι δυνάμεις, ἀρχ.* Αἱ οὐράνιαι δυνάμεις ἀφορίζονται εἰς τρεῖς τριαδικὰς διακοσμήσεις..., τ ἐλ. καὶ ἕτερα ἕως τῶν ἐννέα.

¹⁰φ. 264 [*Περὶ πνευματικῆς συγγενείας*], ἀρχ. Μαρία ἔχουσα υἴον Κωνσταντῖνον γέγονε δὲ ἀνάδοχος..., τ ἐλ. οὐκ ἐνεργεῖται ποσῶς ἢ τοιαύτη πρᾶξις. Ἀκολουθεῖ διάγραμμα.

¹¹φ. 264^v *Διάγραμμα περὶ αἱρέσεων.*

Α. Τεύχη 34⁸ χωρὶς ἀρίθμηση. Τεύχη 1⁵, 2⁶, 33⁷, 34⁶. Τὸ χειρόγραφο εἶναι γραμμένο ἀπὸ τέσσερα χέρια. Χέρι¹ γραφὴ ὀρθία, ἐπιμελημένη, φφ. 1-102^v, 108-257^v, μελάνι καστανό. Χέρι² ἄτεχνο, φφ. 103-107, μελάνι καστανὸ σκοῦρο. Χέρι³ μεταγενέστερο, ἄτεχνο συμπλήρωσε τὴν εὐχὴ. φ. 258^{r-v}, μελάνι μαῦρο. Χέρι⁴ σύγχρονο μὲ τὸ χέρι¹,

φφ. 259-264, μελάνι καστανό σκούρο. Γραμμένη επιφάνεια: χιλ. 110 × 75. Έρυθρο-γραφία: τίτλοι, αρχικά, ἀρίθμηση κεφαλαίων. Ύδατόσημα: tête de boeuf (κεφάλι βοδιού) = B 14524 (1528)· main (χέρι) με ἄνθος καὶ γράμματα, βλ. B 10755 (1529). Κατάσταση μέτρια, ἴχνη ὑγρασίας. Στάχωση βυζαντινὴ, σώζεται μόνον ἢ κάτω ξύλινη πινακίδα. Τὸ ἐπικολημένο δέριμα, καστανόχρωμο, εἶναι πολὺ φθαρμένο.

Β. φ. 51 Κτητορικὸ σημεῖωμα 18ου αἰ., στὸ κάτω περιθώριο: «Ετουτος ω νομωκωννας ηνε του μωναστηρίου και τον επουλισαν του παπα Πετρου του Καραβογιανι». φ. 95^ν Κτητορικὸ σημεῖωμα 18ου αἰ. στὸ ἀριστερὸ περιθώριο ἀπὸ τὸ ἴδιο χέρι τοῦ φ. 51: «†ετουτος ο νομος ενε του αγηου σακελαριου παπα κηρ Πετρου Καραβογιανι κι οπηος τον απωξενοση απο τα χερηα του να ενε ἀφορισμενος ἀπὸ τον θεο κ(αὶ) απο τιν παναγηα».

φ. 107^ν Κτητορικὸ σημεῖωμα 17ου αἰ.: «Το παρων νόμημον υπάρχι παρ εμου τοῦ εν ιερεῦσιν Τριαντάφιλου απο χωριον Ζαπαντι υιὸς οίκονόμου· κ(αὶ) ὄπιος αὐτὸ πάρι ἄνευ θελίμ(α)τος εμοῦ ἔστο αφωρευμένος κ(αὶ) ασυχώρετος παρα κυρίου θε(ο)ῦ παντοκράτωρος· κ(αὶ) εν το νῆν κ(αὶ) εν το μέλοντι αμῆν».

φ. 145 Κτητορικὸ σημεῖωμα 18ου αἰ. στὸ δεξιὸ καὶ κάτω περιθώριο ἀπὸ τὸ ἴδιο χέρι τῶν φφ. 51 καὶ 95^ν: «†Ετουτως ο νομος εν του παπα Πέτρου Καραβογιανη κ(αὶ) ωπηος τὸ παρι να ενε αφορισμενος και καταραμενος».

φ. 234^ν Κτητορικὸ σημεῖωμα στὸ ἀριστερὸ περιθώριο ἀπὸ τὸ ἴδιο χέρι τῶν φφ. 51, 95^ν καὶ 145: «1745 ἀγόρασα το νομο γροσια πέντε και οπηος τον παρη ναννε αφορισμενος κε».

Γ. Στὰ περιθώρια διάφορα σημεῖωματα: φ. 69^ν «Papa Pafnutius». φ. 149^ν «†Βαγγελειος». φ. 248^ν «Αυτός δὲ ὁ ἁμαρτολὸς κ(αὶ) ἀνάξης δοῦλος σου ταυτα κ(αὶ) πλήθονα ἔπραξα κ(αὶ) δια τοῦ(το) ἔλαβα σου ελεησιν κ(αὶ) συχορη(σιν)». Στὴν κάτω πινακίδα: α) «Μαρίας της παναχράντου δεσποινης ημων θεοτόκου καὶ αειπαρθένου». β) Δια χ.ρο. εξ κ.τημ..νον Μαρίας Ανδρέου».

Προέλευση: δωρεὰ Αἰκατερίνης Ἐμμανουήλ, Φεβρουάριος 1988. Τὸ χειρόγραφο ἀνήκε στὸν παπποῦ της Χαράλαμπο Ἀναστασιάδη, γιατρὸ ἀπὸ τὴ Δημητσάνα.

38 (Κυριαζή 13)

ἔτ. 1551, χαρτί, χιλ. 198 × 145, φφ. 262, στ. 19

ΘΗΚΑΡΑΣ

1. φφ. 1-85 ΘΗΚΑΡΑ ΜΟΝΑΧΟΥ: 'φφ. 1-24 Ἀκολουθία τοῦ μεσονυχτικοῦ, Ὕμνος τριαδικὸς σὺν εὐχῇ εἰς τὸ μεσονυχτικόν. Λέγεται δὲ εἰς τὴν ἀρχὴν μετὰ τὸ εἰπεῖν τὸν τρισάγιον ἢ μετὰ τὸ Πιστεύω εἰς ἕνα θεὸν καὶ ἔτι μετὰ τὸν τρισάγιον. Ἐκ τῶν δογμάτων τοῦ ἁγίου Διονυσίου τοῦ Ἀρεοπαγίτου. Ἐκλογή καὶ σύνταξις Θηκαρᾶ μοναχοῦ. Καὶ τὸ Ἰδοῦ ὁ νυμφίος καὶ ἕτερα.

ἀρχ. Δόξα τῇ ἀπειροτάτῃ καὶ παναιτίῳ..., τέλ. ὄν ὕμνει καὶ δοξάζει πᾶσα ἡ κτίσις ἀπὸ τοῦ αἰῶνος καὶ εἰς τοὺς αἰῶνας, ἀμήν (ἔκδ. *Ἐγχειρίδιον καλούμενον Θηκαράς*, παρὰ Νικολάω Γλυκεῖ τῷ ἐξ Ἰωαννίνων, Βενετία 1783, σ. 9-53).

²φφ. 24^v-27 Ἀκολουθία τοῦ ὄρθρου (ἔκδ. *Θηκαράς, ὁ.π.*, σ. 54-69). *Ἀρχὴ τοῦ ὄρθρου· τρισάγιον, μετὰ δέ· Ὅτι σοῦ ἐστὶν ἡ βασιλεία, Σῶσον, κύριε, τὸν λαόν σου καὶ τὰ λοιπὰ...* (φφ. 24^v-27): *Ἐἶτα τὸν ὕμνον τοῦ σοφωτάτου κυροῦ ΝΙΚΗΦΟΡΟΥ ΒΛΕΜΜΙΔΟΥ, ἀρχ. Σύ, κύριε, ὁ μόνος ἀγαθός..., τέλ. μετὰ τοῦ θεσπεσίου Δαβίδ· κύριε, τί ἐπληθύνθησαν οἱ θλίβοντές με* (βλ. *Νέα Σιών* 42 (1947), σ. 174).

³φφ. 27-85 Ἀκολουθία ἡμερινή, λειτουργικὲς ἐνδείξεις, ὕμνοι, ᾠδὲς α'-θ', εὐχῆς, τροπάρια (ἔκδ. *Θηκαράς, ὁ.π.*, σ. 54...227· φφ. 1-85: βλ. *Marcianus gr.*, app. II, 146, φφ. 1-88^v).

2. φφ. 85-90^v ΘΕΟΔΩΡΟΥ ΔΟΥΚΑ ΛΑΣΚΑΡΗ, *Κανὼν χαριετήσιμος εἰς τὴν ὑπεραγίαν Θεοτόκον*, ἀρχ. Χαίροις ἱλαστήριον ψυχῶν..., τέλ. σὺ γὰρ ὑπάρχεις τῆς ζωῆς μου ἡ σωτηρία (ἔκδ. Σ. Εὐστρατιάδης, *Θεοτοκάριον*, Chennevières-sur-Marne 1931, σ. 39-42· βλ. *Marcianus gr.*, app. II, 146, φφ. 88^v-95).

3. φφ. 90^v-104^v Ἀκολουθία τῆς Ἀκαθίστου: ¹φφ. 90^v-96^v *Κανὼν [ΙΩΣΗΦ ὙΜΝΟΓΡΑΦΟΥ] φέρων ἀκροστιχίδα τήνδε: Χαράς δοχεῖόν σοι πρέπει χαίρειν μόνη, ἦχ. δ', ᾠδὴ α' «Ἀνοίξω τὸ στόμα», ἀρχ. Χριστοῦ βίβλον ἔμφυχον..., τέλ. ᾠδὴ θ'... Σύ μου φώτισμα... καὶ σὲ πιστῶς προσκυνῶν, δυσωπῶ σε, σῶσόν με τὸν ἄθλιον ἐκουσίως ἀεὶ ἀμαρτάνοντα* (ἔκδ. Ὀρολ. Α., σ. 513-519· ἔκδ. Ὀρολ. Ρ., σ. 288-290).

²φφ. 96^v-97 *Εὐχὴ*, ἀρχ. Παναγία δέσποινα θεοτόκε, ἡ ἐλπὶς πάντων..., τέλ. καὶ δοξάζεται σοι τὸ πανάγιον ὄνομα εἰς τοὺς αἰῶνας ἀμήν.

³φφ. 97-104 *Οἱ οἴκοι κατὰ ἀλφάβητον εἰς τὴν ὑπεραγίαν θεοτόκον*, *Τῇ ὑπερμάχῳ... Ἄγγελος πρωτοστάτης... Ὡ πανύμνητε μήτερ...* (ἔκδ. Ὀρολ. Α., σ. 519-530· ἔκδ. Ὀρολ. Ρ., σ. 278-288. Στὸ χειρόγραφο μὲ τὸ ὄνομα Ἰωσήφ).

⁴φ. 104^{r-v} [ΣΥΜΕΩΝ ΜΕΤΑΦΡΑΣΤΟΥ], *Εὐχὴ εἰς τὴν ὑπεραγίαν θεοτόκον*, ἀρχ. Δέχου πανευμενεστάτη παναγία δέσποινα θεομητορ..., τέλ. ἀναπέμπομεν πάντοτε νῦν καὶ ἀεὶ καὶ εἰς τοὺς αἰῶνας τῶν αἰῶνων ἀμήν (ἔκδ. N.F. Krasnoseljcev, *Svėdėnija o nekotorykh liturg. rukopisiākh Vatikanskoj Biblioteki*, Kazan 1885, σ. 33· φφ. 90-104^v: βλ. *Marcianus gr.*, app. II, 146, φφ. 95-110^v).

4. φφ. 104^v-197^v Ἀσκητικὴ ἀκολουθία μὲ λειτουργικὲς ἐνδείξεις, τροπάρια καὶ λοιπὰ. Ἀναγράφονται λεπτομερῶς μόνον οἱ ὕμνοι καὶ οἱ εὐχῆς. Προτάσσεται (φφ. 104^v-108) *Ἡ κατήχησις περὶ τῆς ἀσκητικῆς ἀκολουθίας*, ἀρχ. Δεῖ τοὺς μὴ

ειδόμενος ἐκ στήθους τὸ Ψαλτήριον..., τ ἐ λ . μία θεότης, μία δύναμις καὶ τὰ ἐξῆς... ἀμήν (βλ. Marcianus gr., app. II, 146, φφ. 110^v-114).

— φφ. 108-124^v Ὡρα πρώτη: ¹φφ. 108-110 Ὑμνος [εἰς τὴν ἁγίαν τριάδα], ἀ ρ χ . Δόξα τῇ παντοκρατορικῇ δυναστείᾳ σου..., τ ἐ λ . ὅτι εὐλογητὸς εἶ... ἀμήν (ἔκδ. Θηκαράς, ὁ.π., σ. 158-162).

²φφ. 110-111 *Εὐχὴ προοιμακῆ*, ἀ ρ χ . Πάτερ ὕψιστε, ἀκατάληπτε..., τ ἐ λ . καὶ πάντων σου τῶν ἁγίων ἀμήν (ἔκδ. Θηκαράς, ὁ.π., σ. 162-163· φφ. 108-111: βλ. Marcianus gr., app. II, 146, φφ. 114-116^v).

³φφ. 111^v-113^v ΜΕΓΑΛΟΥ ΒΑΣΙΛΕΙΟΥ, *Εὐχὴ*, ἀ ρ χ . Εὐλογῶ σὲ δέσποτα, θεέ..., τ ἐ λ . ἀγαθῷ καὶ ζωοποιῷ σου πνεύματι νῦν καὶ ἀεὶ... ἀμήν (βλ. Marcianus gr., app. II, 146, φφ. 117-119).

⁴φφ. 114-115^v ΑΓΙΟΥ ΣΥΜΕΩΝ ΤΟΥ ΘΑΥΜΑΣΤΟΡΙΤΟΥ, *Εὐχὴ*, ἀ ρ χ . Δέσποτα κύριε Ἰησοῦ Χριστέ, λόγε τοῦ θεοῦ..., τ ἐ λ . καὶ ἐκβληθῶ τοῦ φωτός σου, ὅτι σὸν ἐστὶ τὸ ἐλεεῖν... ἀμήν (βλ. Marcianus gr., app. II, 146, φφ. 119^v-121^v).

⁵φφ. 116-117^v ΑΓΙΟΥ ΣΥΜΕΩΝ ΤΟΥ ΝΕΟΥ ΘΕΟΛΟΓΟΥ, *Εὐχὴ*, ἀ ρ χ . Ἐλθὲ ἡ κρουσταλλοειδῆς ζωῆ..., τ ἐ λ . σὺν τῷ ἀνάρχῳ προβολεῖ σου πατρὶ... ἀμήν (βλ. Marcianus gr., app. II, 146, φφ. 122-123^v).

⁶φφ. 117^v-118 *Αὔθις καὶ ἡ εὐχὴ αὕτη* [εἰς τὴν ἁγίαν τριάδα], Δέσποτα θεέ, πάτερ παντοκράτορ καὶ κύριε, υἱὲ μονογενὲς Ἰησοῦ Χριστέ καὶ ἅγιον πνεῦμα, μία θεότης, μία δύναμις, ἐλέησον τὸν ἁμαρτωλὸν καὶ οἷς ἐπίστασαι κρίμασι σῶσόν με τὸν ἀνάξιον δοῦλον σου, ὅτι εὐλογητὸς εἶ... ἀμήν.

⁷φφ. 118-120 *Εὐχὴ*, ἀ ρ χ . Κύριε Ἰησοῦ Χριστέ ὁ θεὸς ἡμῶν, ὁ δι' ἄφατον ἀγαθότητα καὶ ἄπειρον ἔλεος..., τ ἐ λ . καὶ τῷ παναγίῳ καὶ ἀγαθῷ καὶ ζωοποιῷ σου πνεύματι νῦν καὶ ἀεὶ... ἀμήν.

⁸φφ. 120^v-122 *Εὐχὴ* [εἰς τὴν ἁγίαν τριάδα], ἀ ρ χ . Σοὶ τῷ μόνῳ ἀγαθῷ καὶ παναγίῳ..., τ ἐ λ . καὶ κράζω ἐν τρυφῇ παραδείσου, δόξα πατρὶ ἀθανάτω... ἀμήν (βλ. Marcianus gr., app. II, 146, φφ. 126^v-128).

⁹φφ. 122^v-124^v *Εὐχὴ*, ἀ ρ χ . Δέσποτα κύριε παντοκράτορ, ἡ ὑπεράπειρος..., τ ἐ λ . καὶ σοῦ ἐστὶν ἡ βασιλεία καὶ ἡ δύναμις καὶ ἡ δόξα τοῦ πατρὸς... ἀμήν (βλ. Marcianus gr., app. II, 146, φφ. 128^v-130^v).

¹⁰φφ. 124^v *Εὐχὴ* [εἰς τὴν ἁγίαν τριάδα] (βλ. παραπάνω φφ. 117^v-118). Καὶ μετὰ τοῦτο ἀπόλυσις καὶ ἀνάγνωσις.

— φφ. 124^v-140 Ὡρα τρίτη: ¹φφ. 124^v-125^v ΑΓΙΟΥ ΜΑΚΑΡΙΟΥ, *Εὐχὴ*, ἀ ρ χ . Ὁ θεός, ἰλάσθητί μοι τῷ ἁμαρτωλῷ..., τ ἐ λ . καὶ πάντων σου τῶν ἁγίων, ὅτι εὐλογητὸς εἶ εἰς τοὺς αἰῶνας (ἔκδ. Θηκαράς, ὁ.π., σ. 164-166).

²φφ. 125^v-126 *Εὐχὴ ἑτέρα*, ἄ ρ χ. Παράσχου μοι στόμα συνέσεως..., τ ἐ λ. καὶ τὴν αἴνεσιν προσάγω σοι τῷ ποθουμένῳ μοι (ἔκδ. Θηκαράς, ὁ.π., σ. 166-168).

³φφ. 126^v-130^v *Ὑμνος εἰς τὴν τρίτην ὥραν*, ἄ ρ χ. Δόξα τῇ μεγαλοπρεπείᾳ τῆς βασιλείας σου..., τ ἐ λ. καὶ δημιουργῶ τῶν ἀπάντων ἐν τριάδι θεῶ πάντοτε νῦν καὶ αἰεῖ... ἀμὴν (ἔκδ. Θηκαράς, ὁ.π., σ. 168-176).

⁴φφ. 130^v-131 *Εὐχὴ*, ἄ ρ χ. Κύριε, ἀγαθὴν μοι τὴν ἡμέραν ταύτην..., τ ἐ λ. ὅτι εὐλογητὸς εἶ εἰς τοὺς αἰῶνας... ἀμὴν (ἔκδ. Θηκαράς, ὁ.π., σ. 176-178· φφ. 124^v-131: βλ. Marcianus gr., app. II, 146, φφ. 130-136^v).

⁵φφ. 131^v-134 *Εὐχὴ [εἰς τὴν ἀγίαν τριάδα]*, ἄ ρ χ. Ἐλθὲ τὸ πάνσεπτον, τὸ παντοουργόν..., τ ἐ λ. κατὰ χρέος προσάγομεν πάντοτε νῦν καὶ αἰεῖ... ἀμὴν (βλ. Marcianus gr., app. II, 146, φφ. 137-139).

⁶φφ. 134^v-137 *Εὐχὴ*, ἄ ρ χ. Εὐχαριστοῦμέν σοι, κύριε Ἰησοῦ Χριστέ, ὁ αὐτοτελής καὶ προτέλειος..., τ ἐ λ. τῷ φρικτῷ καὶ ἀδεκάστῳ σου βήματι, πρεσβείαις... ἀμὴν (βλ. Marcianus gr., app. II, 146, φφ. 139^v-142).

⁷φφ. 137^v-140 ΝΙΚΗΦΟΡΟΥ ΒΛΕΜΜΙΔΟΥ, *Εὐχὴ*, ἄ ρ χ. Δέσποτα παντοκράτορ, ὁ ὑπεράναρχος καὶ ὑπερζῶος..., τ ἐ λ. σοῦ ἡ δύναμις, σοῦ ἡ ἐξουσία καὶ σοὶ τὴν δόξαν... ἀμὴν (βλ. Marcianus gr., app. II, 146, φφ. 142-144^v).

⁸φ. 140 *Εὐχὴ [εἰς τὴν ἀγίαν τριάδα]* (βλ. παραπάνω φφ. 117^v-118, 124^v).

φ. 140 Ἡ μέση τῆς ἡμερινῆς ἀκολουθίας.

– φφ. 140^v-154 Ὡρα ἕκτη: ¹φφ. 140^v-141 *Εὐχὴ*, ἄ ρ χ. Τράνωσόν μου τὴν γλῶτταν..., τ ἐ λ. καὶ πᾶσαι αἱ δυνάμεις τῶν οὐρανῶν. Προσίμιον, ἄ ρ χ. Μεγαλύνει ἡ ψυχὴ μου τὸν κύριον..., τ ἐ λ. καὶ τῆς αἰνέσεως αὐτοῦ οὐκ ἔστιν ἀριθμὸς.

²φφ. 141-145 *Ὑμνος εἰς τὴν ἕκτην ὥραν*, ἄ ρ χ. Δόξα τῷ πλήθει τῆς μεγαλωσύνης σου..., τ ἐ λ. τῷ μόνῳ ὑπερανάρχῳ καὶ ὑπερουσίῳ καὶ δημιουργῶ τῶν ἀπάντων ἐν τριάδι θεῶ... ἀμὴν.

³φφ. 145-146 *Εὐχὴ*, ἄ ρ χ. Κύριε, ῥῦσαι με ἀπὸ θυμοῦ..., τ ἐ λ. τὴν ἐμὴν εὐδόκησον τελευτήν... ἀμὴν (φφ. 140^v-146: ἔκδ. Θηκαράς, ὁ.π., σ. 178-191· βλ. Marcianus gr., app. II, 146, φφ. 145-150).

⁴φ. 146^{r-v} *Εὐχὴ*, ἄ ρ χ. Δόξα σοι ὁ ἀνεχόμενος..., τ ἐ λ. μετὰ τῶν εὐαρεστούντων ἐνώπιόν σου, πρεσβείαις... ἀμὴν (βλ. Marcianus gr., app. II, 146, φ. 150).

⁵φφ. 147-149 *Εὐχὴ*, ἄ ρ χ. Εὐχαριστοῦμέν σοι, πανάγαθε δέσποτα..., τ ἐ λ. προσκύνησιν ἀναπέμπομεν σὺν τῷ μονογενεῖ σου υἱῷ... ἀμὴν (βλ. Marcianus gr., app. II, 146, φφ. 151-153).

⁶φφ. 149^v-151^v *Εὐχὴ*, ἄ ρ χ. Θεὲ τοῦ ἐλέους, Ἰησοῦ Χριστέ..., τ ἐ λ. δόξαν καὶ εὐ-

χαριστίαν καὶ προσκύνησιν ἀναπέμπομεν... ἀμήν (βλ. Marcianus gr., app. II, 146, φφ. 153^v-155^v).

⁷φφ. 152-154 *Εὐχὴ, ἀρχ.* Δέσποτα κύριε ἀκατάληπτε..., τέλ. ὁ ἁμαρτωλὸς ἐγὼ καὶ ἀνάξιος δοῦλός σου... ἀμήν (βλ. Marcianus gr., app. II, 146, φφ. 155^v-157^v).

⁸φ. 154 *Εὐχὴ [εἰς τὴν ἁγίαν τριάδα]* (βλ. παραπάνω φφ. 117^v-118, 124^v, 140). Ἀπόλυσις καὶ ἀνάγνωσις φύλλα β'.

– φφ. 154-170 Ὡρα ἐνάτη: ¹φ. 154^v *Εὐχὴ, ἀρχ.* Ἄνοιξόν μου τὸ νοερόν στόμα..., τέλ. ἡ ταλαίπωρός μου ψυχὴ (βλ. Θηκαράς, ὁ.π., σ. 191-192).

²φφ. 154^v-155 *Προσίμιον, ἀρχ.* Αἶνει ἡ ψυχὴ μου τὸν κύριον..., τέλ. καὶ ὑψώσωμεν τὸ ὄνομα αὐτοῦ ἐπὶ τὸ αὐτὸ (βλ. Θηκαράς, ὁ.π., σ. 192-193).

³φφ. 155-159^v Ὑμνος εἰς τὴν ἐνάτην ὥραν, ἀρχ. Δόξα τῇ ἀφράστῳ δυνάμει..., τέλ. καὶ δημιουργῶ τῶν ἀπάντων ἐν τριάδι θεῶ, πάντοτε... ἀμήν (ἔκδ. Θηκαράς, ὁ.π., σ. 193-203).

⁴φφ. 159^v-160^v *Εὐχὴ, ἀρχ.* Κύριε, δώρησαί μοι κλαυθμὸν..., τέλ. καὶ ἀτελευτήτων κολάσεων λυτρωθῶ, πρεσβείαις... ἀμήν (ἔκδ. Θηκαράς, ὁ.π., σ. 203-204).

⁵φφ. 161-164 ΕΦΡΑΙΜ [ΣΥΡΟΥ], *Εὐχὴ, ἀρχ.* Ὁ ἀναμάρτητος ἁμνὸς τοῦ θεοῦ..., τέλ. καὶ σὺ βλέπεις τὴν κατ' ἐμοῦ πολυμήχανον κακίαν τοῦ ἐχθροῦ, ἀντιλαβοῦ μου... ἀμήν (ἔκδ. Assemani III, 487-489).

⁶φφ. 164^v-167 *Εὐχὴ, ἀρχ.* Ὁ τοῖς ἀσιγήτοις ὕμνοις καὶ ἀπαύστοις δοξολογίαις..., τέλ. καὶ σῶσόν με διὰ μόνην τὴν σὴν ἀγαθότητα, πρεσβείαις... ἀμήν (ἔκδ. Goar, σ. 29· φφ. 154-167: βλ. Marcianus gr., app. II, 146, φφ. 158-170).

⁷φφ. 167^v-169 *Εὐχὴ, ἀρχ.* Δέσποτα κύριε Ἰησοῦ Χριστέ, ἡ ἐνυπόστατος σοφία..., τέλ. ἀληθινὴ εὐφροσύνη καὶ ἀγαλλίασις τῶν ἀγαπώντων σε, Χριστέ ὁ θεὸς... ἀμήν (βλ. Marcianus gr., app. II, 146, φφ. 170^v-172).

⁸φφ. 169^v-170 *Εὐχὴ ἐτέρα, ἀρχ.* Οἶδα, κύριε, ὅτι οὐκ εἰμι ἄξιος..., τέλ. ὅτι σὸν ἐστι τὸ ἔλεειν καὶ σώζειν ἡμᾶς, Χριστέ ὁ θεὸς... ἀμήν (βλ. Marcianus gr., app. II, 146, φφ. 170^v-172) Ἀπόλυσις καὶ ἀνάγνωσις φύλλα δ'.

– φφ. 170-181 Μεσῳριον ἐνάτης ὥρας: ¹φφ. 170-172^v Ὑμνος [εἰς τὴν ἁγίαν τριάδα], ἀρχ. Δόξα τῇ ἀρχετύπῳ καὶ θεαρχικῇ πηγαίᾳ σου ἀγαθότητι..., τέλ. καὶ τῆς οἰκείας δόξης μετόχους ποιοῦσα (ἔκδ. Θηκαράς, ὁ.π., σ. 205-210· βλ. Marcianus gr., app. II, 146, φφ. 172^v-175^v).

²φφ. 172^v-174 *Εὐχὴ, ἀρχ.* Ἐλέησόν με ὁ θεὸς κατὰ τὸ μέγα ἔλεός σου, τὸν καθ' ἐκάστην ἡμέραν..., τέλ. καὶ ἀκαταγνώστως ἀνυμνῶ διὰ παντὸς καὶ μεγαλύνω τὴν βασιλείαν σου πάντοτε νῦν... ἀμήν.

³φφ. 174^v-176 *Εὐχή, ἄρχ.* Βασιλεῦ ὑπερουράνιε, ὑπεράγιε, ὑπεράγαθε..., τ ἐλ. σοὶ γὰρ ἐμαυτὸν παρατίθημι καὶ σὲ ἀνυμνῶ καὶ εὐλογῶ καὶ προσκυνῶ σὺν τῷ ἀνάρχῳ... ἀμήν (βλ. Marcianus gr., app. II, 146, φφ. 176-178).

⁴φφ. 176^v-178^v *Εὐχή, ἄρχ.* Κύριε Ἰησοῦ Χριστέ ὁ θεὸς ἡμῶν, ὁ τοῦ θεοῦ καὶ πατρὸς μονογενῆς..., τ ἐλ. συναθλεῖν τῷ εὐαγγελίῳ τῆς χάριτός σου, πρεσβείαις... ἀμήν (βλ. Marcianus gr., app. II, 146, φφ. 178-179^v).

⁵φφ. 178^v *Προοίμιον, ἄρχ.* Δάκρυά μοι δὸς ὁ θεὸς..., τ ἐλ. πορεύου εἰς εἰρήνην (βλ. Marcianus gr., app. II, 146, φ. 180).

⁶φφ. 179-181 *Εὐχή [εἰς τὴν ἁγίαν τριάδα], ἄρχ.* Ἐσπέρας καὶ πρωΐ καὶ μεσημβρίας..., τ ἐλ. ὡς ἐσκέπασέ με ἡ χάρις σου μέχρι τοῦ νῦν καὶ ἕως τέλους μὴ ἀφέλης αὐτὴν ἀπ' ἐμοῦ, πρεσβείαις... ἀμήν (ἔκδ. Goar, σ. 31· βλ. Marcianus gr., app. II, 146, φφ. 180-182).

⁷φ. 181 *Εὐχή [εἰς τὴν ἁγίαν τριάδα]* (βλ. παραπάνω φφ. 117^v-118, 124^v, 140, 154).

– φφ. 181-192 Ἐσπερινός· ¹φ. 181^{r-v} *Εὐχή, ἄρχ.* Δός μοι χάριν ἐν λόγῳ καὶ λόγον ἐν χάριτι..., τ ἐλ. καὶ ῥῆμα καὶ φῶτισμα, καὶ σὺ μόνος χορηγὸς ὁ θεὸς... ἀμήν (ἔκδ. Θηγαράς, ὁ.π., σ. 213-214· βλ. Marcianus gr., app. II, 146, φφ. 182^v-183).

²φφ. 181^v-182 *Προοίμιον, ἄρχ.* Εὐλόγει ἡ ψυχὴ μου τὸν κύριον..., τ ἐλ. ἡ καταφυγὴ μου, ὁ ῥύστης μου (ἔκδ. Θηγαράς, ὁ.π., σ. 214-215· βλ. Marcianus gr., app. II, 146, φ. 183).

³φφ. 182-186^v *Ἦμος εἰς τὸν ἔσπερινόν, ἄρχ.* Εὐλογητὸς εἶ μόνε ἀγαθέ, ἀκατάληπτε..., τ ἐλ. τὸ παντοδύναμον κράτος τῆς βασιλείας σου (ἔκδ. Θηγαράς, ὁ.π., σ. 215-226· βλ. Marcianus gr., app. II, 146, φφ. 183-188).

⁴φφ. 186^v-187^v *Εὐχή, ἄρχ.* Καὶ δεόμεθά σου τῆς ὑπὲρ νοῦν ἀγαθότητος..., τ ἐλ. κύριε ὁ θεὸς μου ἐμεγαλύνθης σφόδρα, ἐξομολόγησιν καὶ μεγαλοπρέπειαν ἐνεδύσω (βλ. Marcianus gr., app. II, 146, φ. 188^{r-v}).

⁵φφ. 187^v-190 *ΜΕΓΑΛΟΥ ΒΑΣΙΛΕΙΟΥ, Ἦμος, ἄρχ.* Ἄλλ' ἐπὶ τὴν θεωρίαν τῆς κτίσεως ἐπανίωμεν..., τ ἐλ. κύριε ὁ θεὸς μου ἐμεγαλύνθης σφόδρα καὶ τὰ ἐξῆς (βλ. Marcianus gr., app. II, 146, φφ. 188^v-191^v).

⁶φφ. 190^v-192 *Στιχηρὰ, ἦχ. πλ. δ',* Ὅταν τίθωνται θρόνοι... – Οἶμοι τάλαινα ψυχῆ... – Εὐχαριστοῦμέν σοι, κύριε, διὰ τὸ ὑπερβάλλον... – Εὐχαριστοῦμέν σοι, κύριε, ὅτι πάντα χορηγεῖς... – Πῶς κατ' ἀξίαν ὑμνήσωμεν... σῶσόν με (βλ. Marcianus gr., app. II, 146, φφ. 191^v-192 μὲ τὸν τίτλο oratio). – Ἐγὼ παρθένε, ἁγία θεοτόκε... δύνασαι γὰρ ἀγνή βοηθῆσαί μοι.

Τέλος τῆς ἀσκητικῆς ἀκολουθίας.

– φφ. 192-197^v Ἀπόδειπνον: ¹φ. 192^{r-v} *Εὐχὴ, ἀρχ.* Ἄπέλασον, κύριε, τὴν ἀχλὺν..., τέ λ. τὴν ὀφειλομένην μοι εὐχαριστίαν προσάγω σοι.

²φ. 192^v *Προοίμιον, ἀρχ.* Τὸν ἔλεον κυρίου ἐμνήσθην..., τέ λ. ἐπὶ τὸν ποιήσαντα αὐτόν.

³φφ. 192^v-193^v *Εὐχαριστία εἰς τὸ ἀπόδειπνον, ἀρχ.* Εὐχαριστοῦμέν σοι, μόνε ἀγαθὲ..., τέ λ. καὶ ὅτι εὐεργετούμενοι ἀμαρτάνομεν.

⁴φφ. 193^v-94 *Εἶτα πάλιν ὁ ὑμνωδός, ἀρχ.* Καὶ οὕτως ἐχόντων ἡμῶν..., τέ λ. τὰ συντρίμματα τῶν ψυχῶν ἡμῶν.

⁵φφ. 194-197^v *Εὐχὴ, ἀρχ.* Εὐχαριστοῦμέν σοι, κύριε, ὁ θεὸς ἡμῶν..., τέ λ. καὶ δημιουργῶ τῶν ἀπάντων ἐν τριάδι θεῶ, πάντοτε νῦν... ἀμὴν (φφ. 192-197^v: ἔκδ. Θηκαράς, ὁ.π., σ. 228-244· βλ. Marcianus gr., app. II, 146, φφ. 192^v-198^v). Τέλος τῶν θείων καὶ ἱερῶν ὕμνων.

5. φφ. 197^v-250 ΘΗΚΑΡΑ ΜΟΝΑΧΟΥ, *Εὐχαὶ συλλεχθεῖσαι ἀπὸ τῆς θείας Γραφῆς, πλεῖστα δὲ ἀπὸ τοῦ ΑΓΙΟΥ ΕΦΡΑΙΜ...* (CPG 4078): ¹φφ. 198-205 *Πένθος τῆ β' ἐσπέρας, ἀρχ.* Δέξαι δέησιν ῥυπαροῦ καὶ ἀκαθάρτου... (ἔκδ. Assemani III, 492-497).

²φφ. 205-212^v *Πένθος τῆ Τρίτη ἐσπέρας, ἀρχ.* Οἴμοι ἐν ποίᾳ καταγώσει... (ἔκδ. Assemani III, 497-502).

³φφ. 212^v-220 *Πένθος τῆ δ' ἐσπέρας, ἀρχ.* Ὁ πόνος λέγειν πρὸν θεόν... (ἔκδ. Assemani III, 502-507).

⁴φφ. 220-226^v *Πένθος τῆ ε' ἐσπέρας, ἀρχ.* Ἴδου πάλιν προσπίπτω... (ἔκδ. Assemani III, 507-512).

⁵φφ. 227-233^v *Πένθος τῆ Παρασκευῆ ἐσπέρας, ἀρχ.* Ψυχὴ τεθλιμμένη... (ἔκδ. Assemani III, 512-516).

⁶φφ. 233^v-241^v *Πένθος τῶ Σαββάτῳ ἐσπέρας, ἀρχ.* Νῦν ἔτι καὶ σήμερον... (ἔκδ. Assemani III, 516-519).

⁷φφ. 241^v-245^v *Τῆ αὐτῆς ἡμέρας καὶ ὥρας, ἀρχ.* Ἡ χάρις σου δέδωκέ μοι τὸ λαλεῖν... (ἔκδ. Assemani III, 520-521).

⁸φφ. 245^v-250 *Πένθος τῆ Κυριακῆ ἐσπέρας, ἀρχ.* Ὡς ἐνώπιον, κύριε, τοῦ φοβεροῦ..., τέ λ. ἀποστολῶν, ὁσίων, ἱεραρχῶν καὶ ἡμῶν δεομένων δέξαι φωνάς, ὑπερουράνιε κύριε, δόξα σοι (ἔκδ. Assemani III, 521-523· ἔκδ. S.G. Mercati, «Gleichzeitige Hymnen in der byzantinischen Liturgie», *BZ* 18 (1909), 327-334· φφ. 197^v-250: βλ. Marcianus gr., app. II, 146, φφ. 198^v-251).

6. φφ. 250-261 *Ερμηνεία πῶς δεῖ λέγειν τοὺς ὕμνους τοῦ ὄρθρου καὶ τὴν ἀσκητικὴν ἀκολουθίαν καὶ ἀποδείξεις τῶν ἀγίων περὶ τῶν θείων ὕμνων*: ¹φφ. 250-254^v *Ερμηνεία*, ἀρχ. Τοῖς ἐν κοινοβίοις βουλομένοις λέγειν τοὺς θείους ὕμνους..., τέλ. καθ' ἐκάστην ἡμέραν τῷ συνειδότη κρίνεται.

²φφ. 254^v-261 *Ἀποδείξεις τῶν ἀγίων πατέρων περὶ τῶν ὕμνων*, ἀναφέρονται: φ. 254^v Γρηγόριος Ναζιανζηνός. φ. 255 Βασίλειος Καισαρείας, Ἰωάννης Χρυσόστομος. φ. 255^v Ἐφραίμ Σύρος. φφ. 255^v-257^v Ἰσαὰκ [Σύρος;]. φ. 257^v Μακάριος(ς). φ. 258 Μάξιμος Ὁμολογητής, Ἀντίοχος Πανδέκτης(ς). φ. 258^v Θεόδουλος ἀββᾶς.

7. φ. 261^v ΘΕΟΔΟΥΛΟΥ ΜΟΝΑΧΟΥ, [*Περὶ τῶν ἡ' ὕμνων*], ἀρχ. Οἱ ἡ' ὕμνοι οὗτοι οὐ μόνον μοναχοῖς ἀλλὰ καὶ τοῖς ἐν συζυγίᾳ ἀρμόδιοι εἰσι..., τέλ. ὅλος νοῦς, ὅλος εὐχή, οἱ δὲ ὕμνοι καὶ αὐτοῖς ἀναγκαῖοι εἰσι.

8. φφ. 261^v-262 *Στίχοι εἰς τὸν Θηκαρᾶν*: φ. 261^v ΝΕΟΧΩΡΙΤΟΥ ΓΡΑΜΜΑΤΙΚΟΥ, Τούτοις πρόκειται γραμματηφόροις πᾶσιν / ἐξουδένωσις καὶ θεῶ παρρησία.

ΘΕΟΔΟΣΙΟΥ (ΝΕΟΔΟΣΙΟΥ χρῆφ.) ΜΟΝΑΧΟΥ, Πενία, πλοῦτος βᾶρος, αἰσχύνῃ δόξης, / τὰ κάλλιστα μὲν τοῖς ποθήσασι λίαν, / τάναντία δὲ τοῖς ἐναντιουμένοις. / Προῦθηκεν ἀβρῶς πᾶσιν εἰς σωτηρίαν / πολυσχεδῆ τράπεζην Θηκαρᾶς πένης.

ΓΑΛΑΚΤΙΩΝΟΣ ΜΟΝΑΧΟΥ, Ἄζυξ μάχαιραν Θηκαρᾶ θήκας λίαν, / τὴν πνεύματος δεῖν τερπνοποικίλας γλύφεις.

φφ. 261^v-262 ΦΙΛΗ, Θηκαρᾶς ἂν ἦς, ὦ μοναστά, πρὶν δέμας / ἄρτι μαχαιρᾶς κατὰ πνεῦμα δὴ πέλεις, / Θεοῦ τὸ πνεῦμα ῥήτρας ἐξ ἀλιέων / καὶ θηκαρουργὸν οἶδε δρᾶν ὕμνογράφον.

φ. 262 ΜΗΤΡΟΦΑΝΟΥΣ, Ὅντως ὅποια τοῖς ἀριστεῦσι φίλα / ὁ Θηκαρᾶς τέτευχας ἀριστοτρόπως.

ΧΙΟΝΗ, Κᾶν Θηκαρᾶς ἐκεῖνος οὗ μέγα κλέος, / ὕμνους τυρεύει θεῶ τερψιθύμους.

ΣΤΑΦΙΔΑΚΗ, Οὐ τῶν μαχαιρῶν Θηκαρᾶς οὗτος φίλε, / ψυχαῖς δὲ ποιεῖ ταῖς σοφαῖς κατοικίαις.

ΧΑΡΣΙΑΝΙΤΟΥ, Ἐγὼ δὲ πῶς σε, θεσπέσιε, καλέσω / ἢ θηκαρουργὸν τοῦ θεοῦ παντευχίας. / Τίς πρὸς Θηκαρᾶν ὕμνον προσφέρει λόγου. / Οὗτος ὑπάρχει Θηκαρᾶς πλήρης ὕμνων (φφ. 261^v-262: βλ. ἔκδ. Σπ. Λαυριώτης – Σ. Εὐστρατιάδης, *Κατάλογος τῶν κωδίκων τῆς Μεγίστης Λαύρας*, Παρίσι 1925, κωδῆξ Λ 59, σ. 274).

9. φ. 262 Τροπάρια δύο: α) Τοῦ κρύφαντος τὸ τάλαντον, τὴν κατάκρισιν ἀκούσασα, ψυχῆ, μὴ κρύπτε λόγον θεοῦ... εἰσέλθης εἰς τὴν χαρὰν τοῦ κυρίου σου (ἔκδ. Τριώδιον Ρ., σ. 633).

β) Τὴν ὥραν, ψυχῆ, τοῦ τέλους ἐννοήσασα καὶ τὴν ἐκκοπήν... καὶ κράζουσα μὴ μείνωμεν ἔξω τοῦ νυμφῶνος (ἔκδ. Τριώδιον Ρ., σ. 632).

10. φ. 262^v Κείμενα σχετικὰ μὲ τὸν Θηκαρᾶ: α) Τοῦτο τὸ βιβλίον κρυπτὴ ἐργασία ἐστὶ, στήριγμα καὶ ἐδραίωμα τῆς ὀρθοδόξου ἡμῶν πίστεως... εὐφροσύνη ἀνείκαστος πνευματικῆ, κειμήλιον τῆς βασιλείας τῶν οὐρανῶν.

β) Ἡ μὲν τράπεζα γέμει πολυτελῶν ἐδεσμάτων, ἕκαστος οὖν ἐξ ὧν βούλεται καὶ ὅσον δύνανται. Δόξα σοι ὁ θεὸς ἡμῶν ἕνεκα πάντων.

Α. Τεύχη 33⁸ ἀριθμημένα στὴν πρώτη καὶ στὴν τελευταία σελίδα στὴ μέση. Τεῦχος λγ⁶. Ἡ ἀρίθμηση σώζεται στὰ τεύχη γ', ς', η', θ', ιβ'-κγ', κε'-λγ'. Γραφὴ δεξιόκλινης, ἐπιμελημένη, στρογγυλή. Μελάνι μαῦρο. Γραμμὴν ἐπιφάνεια: χιλ. 147 × 95. Ἐρυθρογραφία: τίτλοι, ἀρχικά, σχόλια στὸ περιθώριο. Ἐρυθρὸ στὶς τομὲς τῶν φύλλων. Ὑδατόσημα: ancre (ἄγκυρα) βλ. Β 523 (1551). Κατάσταση ἄριστη. Στάχωση 20οῦ αἰ.

Β. φ. 262^v Κωδικογραφικὸ σημεῖωμα ἔτους 1551: «Ἐτελειώθη τὸ παρ(ὸν) βιβλί(ον) διὰ χειρὸς Σωφρονίου (μον)αχ(οῦ) ἐπὶ ἔτους ζ'ο^ωθ^ω μη(ν)ι μαῖω ιε'. Ἰστέον (δὲ) ὅτι γράφομ(εν) (καὶ) τοῦτ(ο): ὅτι εἴ τις εὔρει τίποτε σφαλτὸν (καὶ) θελήσει νὰ τὸ βάλει μέσ(α) μὴ τοῦτο ποιήσ(ει) διότι οὐκ εἰσὶν τὰ ἀθήβολα ὅμοια, ἀλλὰ ἀλάσουν. Διότι τοῦτο τὸ ἀθήβολον ἐναὶ ἀπὸ προκομ(έν)ω βιβλίον (καὶ) οὐκ εἰσάζει μὲ τ' ἄλλα. Μόνον καθὼς εὐρέθη οὕτως ἅς ἔνα. Εἰ δὲ (καὶ) θελήσῃτ(αι) ποιῆσαι ἀλλέ(ως), ἔσται ὑμῖν τὸ βάρος, ἀμὶ μόν(ον) πρὸς) τὰ ἀντίστιχ(α) διορθοῦσθω, ἐν ᾧ (καὶ) εὔχεσθε ὑπὲρ ἐμοῦ τὸν γράψαντα» (ἔκδ. Τσελίκας, ἀρ. 42, σ. 51· βλ. Α. Πολίτης, «Ἄγιορειτες βιβλιογράφοι τοῦ 16ου αἰ.», Ἑλληνικά 15 (1957), 355-358).

φ. 1 Στὸ περιθώριο χέρι¹ σημείωσε: «Χ(ριστὸς) παρ(ά)σχοι τοῖς ἐμ(οῖς) πόνοις χάριν».

Γ. Χέρι¹ σημείωσε στὰ περιθώρια πολλὰ σχόλια ἐπεξηγηματικά, λειτουργικά κτλ.: φ. 147 Στὸ περιθώριο: «†ὄτ(αν) εὔχη τῷ π(ατ)ρί γίνωσκε ἀκριβῶς ὅτ(ι) ἐν αὐτῷ ἐστὶ (καὶ) ὁ υἱὸς (καὶ) τὸ πν(εύ)μα τὸ ἅγ(ιον)».

φ. 149^v Στὸ περιθώριο: «†ὄτ(αν) εὔχη τῷ υἱῷ γίνωσκε ἀκριβῶς ὅτι ἐν αὐτῷ ἐστὶ (καὶ) ὁ π(ατ)ῆρ (καὶ) τὸ πν(εύ)μα τὸ ἅγ(ιον)».

φ. 152 Στὸ περιθώριο: «†ὄτ(αν) εὔχη τῷ ἅγ(ίω) πν(εύμα)τι γίνωσκε ἀκριβῶς ὅτ(ι) ἐν αὐτῷ ἐστὶ (καὶ) ὁ π(ατ)ῆρ (καὶ) ὁ υἱὸς».

Προέλευση ἄγνωστη.

Βιβλιογραφία: Τσελίκας, ἀρ. 42, σ. 51.

39 (TA 1)

αί. 14ος, χαρτί, χιλ. 285 × 195, φφ. 365 (καί φ. 212A), στ. 29, άκέφ.

Συναξάρι Σεπτεμβρίου-Φεβρουαρίου

φφ. 1-363^v Συναξάρι Σεπτ. 1 - Φεβρ. 29 (συμφωνεί ώς έπί τὸ πλείστον με τὸν κώδικα M = Paris, Bibl. nat., gr. 1582; βλ. Syn. Const., σ. XXXVIII-XL). Στὴν άρχή τῶν συναξαρίων προτάσσονται στίχοι ὅπως καί στοὺς άλλους κώδικες τῆς οἰκογένειας M. Για τὴν περιγραφή τοῦ συναξαρίου άκολουθήσαμε τὴν έξῆς μέθοδο:

A. Για ὅσα συναξάρια βρίσκονται στὸ Syn. Const.: α) Ἄν ἡ ἡμερομηνία καί τὸ κείμενο τοῦ συναξαρίου συμπίπτουν άκριβῶς με τὴν ἡμερομηνία καί τὸ κείμενο τοῦ Syn. Const., τότε τὸ συναξάρι παραλείπεται. β) Ὅταν τὸ συναξάρι δὲν συμφωνεῖ με τὸν κώδικα M, τότε σὲ παρένθεση σημειώνονται τὰ διακριτικά τοῦ κώδικα με τὸν ὁποῖο συμφωνεῖ. γ) Ὅταν διαφέρει ἡ ἡμερομηνία καί δὲν παραπέμπει σ' αὐτὴ τὸ M, τότε τὴ σημειώνουμε. Ὅταν παραπέμπει τὸ M σέ άλλη ἡμερομηνία, τότε αναγράφεται μόνο τὸ ὄνομα τοῦ άγίου. δ) Ὅταν διαφέρει τὸ κείμενο, δίνουμε τὴν άρχή καί τὸ τέλος τοῦ συναξαρίου.

B. Για ὅσα συναξάρια δὲν βρίσκονται στὸ Syn. Const.: δίνεται ἡ άρχή καί τὸ τέλος τοῦ συναξαρίου. Ὁ άστερίσκος ποὺ προηγεῖται ὑποδεικνύει ὅτι τὸ συναξάρι δὲν περιλαμβάνεται στὸ Syn. Const.

Ὅλα τὰ παραπάνω ισχύουν καί για τὶς άπλές μνεῖες.

ἴφφ. 1-53 Σεπτέμβριος 1-30: φ. 1^{r-v} Σεπτ. 1, ά κ έ φ. *Ἡ κοίμησις Ἰησοῦ τοῦ Ναυῆ*], Οὔτος ὁ Ἰησοῦς ἐγένετο μὲν υἱὸς τοῦ Ναυῆ... (Syn. Const., 6).

φφ. 1^v-4^v Σεπτ. 2, (φ. 2) Ὁ άγιος Ἰωάννης πατριάρχης Κωνσταντινουπόλεως ὁ Νηστευτής, Ὁ ἐν άγίοις πατὴρ ἡμῶν Ἰωάννης ἦν ἐπὶ Ἰουστίνου καί Τιβερίου... ὡς άξιον δοξάζοντες καί εὐλογοῦντες πατέρα υἱὸν καί άγιον πνεῦμα (BHGⁿ 893e). (φ. 4^v) **Τῆς άγίας μάρτυρας Βιβιανῆς*.

φφ. 4^v-6^v Σεπτ. 3, (φ. 4^v) *Τοῦ άγίου ἱερομάρτυρος Ανθίμου ἐπισκόπου Νικομηδείας* (Syn. Const., XXXIX). (φ. 5) *Ἡ άγία Βασιλίσα, Ἀλεξάνδρου ἡγεμονεύοντος ἐν Νικομηδεία διωγμὸς ἦν κατὰ τῶν χριστιανῶν... ἐν ᾗ τὸ ὕδωρ τῆ εὐχῆ τῆς άγίας ἐξελθὸν σώζεται μέχρι τῆς σήμερον* (BHGⁿ 2058b· Syn. Const., XXXIX).

φφ. 6^v-10 Σεπτ. 4, (φ. 6^v) Ὁ άγιος Βαβύλας άρχιεπίσκοπος Ἄντιοχείας (G). (φ. 6^v) *Τοῦ άγίου ἱερομάρτυρος Βαβύλα τοῦ παιδοδιδασκάλου καί τοῖς μαθηταῖς αὐτοῦ, Μαξιμιανοῦ βασιλεύοντος ἐν Νικομηδεία... ἐνθα ἐστὶ μονὴ Χώρα ἐπονομα-*

ζομένη... ἀναπέμπουσιν (BHG^a 2054). (Τὰ ὀνόματα τῶν ἁγίων Βαβύλα παιδοδιδασκάλου καὶ Βαβύλα Ἀντιοχείας στὸ χειρόγραφο ἔχουν θεθεῖ ἀντιστρόφως.) (φ. 8) *Τῆς ἁγίας Ἐρμῆνης μίας τῶν τεσσάρων θυγατέρων Φιλίππου τοῦ ἀποστόλου, Φίλιππος ὁ ἁγιώτατος ἀπόστολος, ὁ τὸν Κανδάκην βαπτίσας... ἐν ἐπισήμῳ τόπῳ εἰς δόξαν πατρὸς καὶ υἱοῦ καὶ ἁγίου πνεύματος* (BHGⁿ 2371d). (φ. 10) *Τῶν ἁγίων μαρτύρων Θαθουήλ καὶ Βεβαίας, Οὗτοι ὑπῆρχον ἐπὶ Ἀδριανοῦ βασιλέως... καὶ τελειοῦνται διὰ μαχαίρας σὺν Βεβαίᾳ τῇ ἀδελφῇ αὐτοῦ.*

φφ. 10-11 Σεπτ. 5, (φ. 10) *Μνήμη τῆς σφαγῆς τοῦ προφήτου Ζαχαρίου καὶ ἱερέως, τοῦ πατρὸς Ἰωάννου τοῦ βαπτιστοῦ* (G). (φ. 10^v) *Ἄβδιου ἐπισκόπου, Οὗτος ὁ ἅγιος Ἄβδιου κρατηθεὶς ὑπὸ τοῦ ἀρχιμάγου Περσῶν... καὶ μετὰ μικρὸν παρέδωκε τὸ πνεῦμα τῷ κυρίῳ.*

φφ. 11-12^v Σεπτ. 6, (φ. 11) *Ἡ ἀνάμνησις τοῦ παραδόξου θαύματος ἐν Κολοσσαῖς τῆς Φρυγίας γενομένου παρὰ τοῦ ἀρχιστρατήγου Μιχαήλ, Φθόνῳ τηκόμενοι τοῖς παραδόξως γινομένοις... ἐξ ἐκείνου μέχρι τοῦ νῦν παροδεύων ὄραται χωνευόμενος.* (φ. 11) *Τῶν ἁγίων μαρτύρων Εὐδοξίου, Ζήνωνος, Ῥωμύλου καὶ Μακαρίου, ὧν ὁ μὲν πραιπόσιτος Ῥωμύλος ἐπὶ Τραϊανοῦ... τὴν μακαρίαν καὶ αὐτὸς ἀποτέμεται κεφαλὴν.* (φ. 12^v) *Ὁ ἅγιος Κυριακὸς ὁ δημότης, Ἐν ταῖς ἡμέραις Δεκίου τοῦ βασιλέως διεβλήθησαν... ἐναπετέθησαν τῇ πόλει εἰς δόξαν Χριστοῦ τοῦ ἀληθινοῦ θεοῦ ἡμῶν.*

φφ. 12^v-13 Σεπτ. 7, (φ. 12^v) *Τοῦ ἁγίου μάρτυρος Σώζοντος, Οὗτος τοῦ κατὰ τὴν Κιλικίαν χρυσοῦ ἀγάλματος... καταθραυσθῆναι καὶ τὸ πνεῦμα εἰς χεῖρας θεοῦ παραδοῦναι.*

φφ. 13^v-16 Σεπτ. 8.

φφ. 16-17 Σεπτ. 9, (φ. 16^v) *Τοῦ ἁγίου μάρτυρος Σεβηριανοῦ, Ὃς ἦν ἐπὶ Λικινίου βασιλέως ἐν Σεβαστείᾳ... τῷ θεῷ τὸ πνεῦμα παρατίθησιν.*

φφ. 17^v-18 Σεπτ. 10, (φ. 17^v) *Τῶν ἁγίων μαρτύρων Μηνωδώρας, Νυμοδώρας καὶ Μητροδώρας, Αὗται ὑπῆρχον γνήσιαι, ἀδελφαί... καὶ πικρῶς αἰκισθεῖσαι παρέδωκαν τὰς ψυχάς.* (φ. 17^v) *Τοῦ ἁγίου μάρτυρος Βαριφαββᾶ, Ὃς ἀπὸ τινος ἐρημίτου λαβὼν τὸ ῥεῦσαν τίμιον αἷμα... παρὰ τῷ μαθητῇ αὐτοῦ φυλακτόμενος.* (φ. 18) *Ἡ ἁγία Ἰα* (Mv).

φφ. 18-20^v Σεπτ. 11, (φ. 18) *Ἡ ὁσία Θεοδώρα εἰς ἄνδρα μετασχηματισθεῖσα καὶ ἀσκήσασα* (συναξάρι σὲ στίχους), *Τῇ θείᾳ βίβλῳ διαθήκης τῆς νέας... ἰδόντες ἐξέστησαν, ᾧ φρικτῆς θέας* (BHGⁿ 1730c). (φ. 20) *Ἰας τῆς ἐν Περσίδι πρεσβύτιδος τὴν ἡλικίαν, Αὕτη συνελήφθη αἰχμάλωτος... καὶ εὐωδίας τὸν τόπον πληρωθῆναι.* (φ. 20^v) *Οἱ ἅγιοι Γορδιανὸς καὶ Μακρόβιος. Οἱ ἅγιοι, Λουκιανὸς καὶ Ζωτικὸς. Ὁ ἅγιος μάρτυς Ἡλεὶ* (Σεπτ. 13).

φφ. 20^v-22 Σεπτ. 12, (φ. 21) *Τοῦ ἁγίου μάρτυρος Ἰουλιανοῦ τοῦ ἐν Γαλατία, Ἐν τοῖς χρόνοις Διοκλητιανοῦ καὶ Μαξιμιανοῦ Ἀντωνίνου... προσανήνεγκαν εἰς ἐτέραν φυλαχθησομένους ἐρώτησιν* (BHGⁿ 2211g).

φφ. 22-23 Σεπτ. 13, (φ. 22) *Τοῦ ἁγίου Κορνηλίου τοῦ ἑκατοντάρχου, Οὗτος ἐν τοῖς τῶν ἁγίων Ἀποστόλων χρόνοις ὑπάρχων... ὅθεν ἀποστολικῶς τὸν βίον διανύσας πρὸς κύριον ἐπανέρχεται. (φ. 22) *Τῶν ἁγίων μαρτύρων Κρονίδου, Λεοντίου, Σεραπίωνος, Στράτωνος καὶ Σελεύκου, Ἐν τῇ Ἀλεξανδρέων μεγαλόπολει τοῦ μακαρίου Κρονίδου τοῦ διακόνου... διεμερίσαντο τὰ τοῦ ἁγίου τίμια λείψανα καὶ οὕτως ἐξέπνευσεν.**

φφ. 23-24 Σεπτ. 14, (φ. 23^v) *Ἡ Ὑψωσις τοῦ τιμίου καὶ ζωοποιοῦ σταυροῦ, Κωνσταντίνου ὁ μέγας καὶ βασιλεὺς καὶ πρῶτος ἐν χριστιανοῖς... καὶ ἔκτοτε ἐπεκράτησεν ἡ τιμία ἑορτὴ τῆς Ὑψώσεως (ἀρχὴ BHG 369d). (φ. 23^v) *Μνήμη τῶν συνελθόντων ἁγίων πατέρων ἐν τῇ ἁγίᾳ καὶ οἰκουμενικῇ ἔκτη συνόδῳ ἐπὶ βασιλείᾳ Κωνσταντίνου τοῦ Πωγωνάτου, υἱοῦ Ἰουστινιανοῦ τοῦ μικροῦ τοῦ τὴν ῥίνα τμηθέντος, Σεργίου τὴν ἐκκλησίαν Κωνσταντινουπόλεως ἰθύνοντος... ἡ δὲ τῶν κανόνων ἔκδοσις ἐπὶ Ἰουστινιανοῦ τοῦ υἱοῦ αὐτοῦ γέγονεν.**

φφ. 24-25 Σεπτ. 15, (φ. 24^v) *Τοῦ ἁγίου μάρτυρος Πορφυρίου τοῦ ἀπὸ μίμων, Ὅς ἦν ἐπὶ Ἰουλιανοῦ, κελουσθεὶς δὲ τῶν γενεθλίων αὐτοῦ... καὶ χριστιανὸν ἑαυτὸν ὁμολογήσας καὶ παρρησιασάμενος ξίφει τὴν κεφαλὴν τέμνεται.*

φφ. 25-26 Σεπτ. 16, (φ. 25^v) *Τῆς ἁγίας μάρτυρος Μελιτηνῆς, Αὕτη ἦν ἐκ Μαρκιανουπόλεως τῆς Θράκης... καὶ πλησίον ταύτης ὁ φιλομάρτυς Ἀκάκιος.*

φφ. 26-28 Σεπτ. 17, (φ. 27^v) *Εἰς τοὺς ἐν Παλαιστίνῃ ἁγίους τεσσαράκοντα ἕξ μάρτυρας, Τοῦ κατὰ τῶν χριστιανῶν διωγμοῦ παρὰ τῶν ἀσεβοῦντων συγκροτηθέντος κατεσχέθησαν ἀπὸ μὲν τῆς Αἰγύπτου ἐπίσκοποι δύο Πηλεὺς καὶ Νεῖλος... καὶ οὕτω τὸ μακάριον ἐδέξαντο τέλος.*

φφ. 28-29 Σεπτ. 18, (φ. 28^v) *Τοῦ ἁγίου ἱερομάρτυρος Συμεῶν ἐπισκόπου Ἱεροσολύμων ὃς ἦν υἱὸς Ἰωσήφ τοῦ μνήστορος, ἀδελφὸς δὲ Ἰακώβου τοῦ ἀδελφοθέου, Οὗτος ὑπῆρχεν ἐπὶ Τραϊανοῦ βασιλέως... σταυρῷ προσπαγεὶς τὸ πνεῦμα τῷ θεῷ παρέθετο.*

φ. 29^{r-v} Σεπτ. 19, (φ. 29) *Τῆς ἁγίας ὀσιομάρτυρος Σωσάννης (συναξάρι σὲ στίχους), Παλαιστίνης ὡς οὕσα Σωσάννα κλάδος... χαίρων μετέστη πρὸς μονὰς αἰωνίου (BHGⁿ 1673i).*

φφ. 29^v-30^v Σεπτ. 20, (φ. 29^v) *Τοῦ ἁγίου μεγαλομάρτυρος Εὐσταθίου καὶ Θεοπίστης καὶ τῶν τέκνων αὐτῶν Ἀγαπίου καὶ Θεοδότου (C). (φ. 30) *Τῶν ἁγίων μαρτύρων [Μαρτίνου] πάπα Ῥώμης, Μαξίμου καὶ τῶν σὺν αὐτοῖς, Οὗτοι σύνοδον ποιήσαντες ἐν Ῥώμῃ... ἐν τῷ ναῷ τῆς ὑπεραγίας Θεοτόκου τῶν Βλαχερνῶν.**

φφ. 31-32 Σεπτ. 21, (φ. 31^v) *Τοῦ ἁγίου ἀποστόλου Κοδράτου* (Σεπτ. 22ⁱ). (φ. 31^v) *Τοῦ ἁγίου μάρτυρος Εὐσεβίου τοῦ ὁμολογητοῦ, Ὁ ἅγιος Εὐσέβιος αὐτόκλητος ἦλθε πρὸς τὸν ἄρχοντα Φοινίκης... καὶ ἀνήλθεν εἰς οὐρανοὺς δοξάζων καὶ εὐλογῶν τὸν θεόν.* (φ. 32) *Τῶν ἁγίων πατέρων καὶ ἐπισκόπων Κύπρου Ἰσαακίου καὶ Μελετίου, Οὗτοι οἱ ἅγιοι καὶ μακάριοι πατέρες ἡμῶν γεγονάσιν ἐπίσκοποι τῆς ἐκκλησίας τοῦ Χριστοῦ... πρὸς κύριον ἐξεδήμησαν κατὰ διαφόρους καιρούς.*

φφ. 32-33 Σεπτ. 22.

φφ. 33-34^v Σεπτ. 23, (φ. 33) *Ἡ σύλληψις τοῦ ἁγίου Ἰωάννου προφήτου προδρόμου καὶ βαπτιστοῦ, Ταύτην τὴν θείαν σύλληψιν εὐηγγελίσαστο τῷ προφήτῃ... καὶ παρθενικὸν τῆς παναχράντου τόκον.* (φ. 34) *Τῆς ἁγίας μάρτυρος Ἰεραΐδος τῆς παρθένου ἐκ τῆς τῶν Αἰγυπτίων χώρας ὀρωμμένης καὶ ἐντοπίως ἐπιλεγομένης Τάμα καὶ τὸ τῶν μοναζουσῶν σχῆμα περιβεβλημένης οὐσης ἐτῶν ὡσεὶ δώδεκα, θυγατρὸς γενομένης πρεσβυτέρου τινός, Αὕτη κατελθοῦσα μεθ' ἐτέρων παρθένων ὑδρεύσασθαι... μετὰ πολλὰς καὶ δριμείας βασάνους ἐδέξατο τελευτήν.*

φφ. 34^v-35^v Σεπτ. 24, (φ. 34^v) *Τῆς ἁγίας πρωτομάρτυρος καὶ ἰσαποστόλου Θέκλης, Αὕτη γέγονεν ἐκ πόλεως Ἰκονίου μητρὸς Θεοκλείας... ὁ δὲ πᾶς χρόνος τῆς ζωῆς αὐτῆς ἔτη ἐνενήκοντα (ἀπὸ τὴν ἔκδοσις συντομότερο).*

φφ. 35^v-37 Σεπτ. 25, (φ. 35^v) *Τῆς ὁσίας Εὐφροσύνης τῆς θυγατρὸς Παφνουτίου τοῦ Αἰγυπτίου (συναξάρι σὲ στίχους).* (φ. 36) *Ἡ τὴν φύσιν λαθοῦσα καὶ τερπνὰ βίου... γεγῶς μετέστη πρὸς μονὰς αἰωνίους (BHGⁿ 626n).* (φ. 37) *Τῶν ἁγίων μαρτύρων Παύλου καὶ Τάττης καὶ τῶν παίδων αὐτῶν, Οὗτοι οἱ ἅγιοι καὶ οἱ τούτων παῖδες Σαβινιανός, Μάξιμος, Ροῦφος καὶ Εὐγένιος... χερσὶ στρεβλοῦμενοι τὰς ψυχὰς τῷ θεῷ παρέθεντο.*

φφ. 37-44^v Σεπτ. 26, (φ. 37) *Ἡ μετάστασις τοῦ ἁγίου ἀποστόλου καὶ εὐαγγελιστοῦ, παρθένου, ἐπιστηθίου Ἰωάννου τοῦ θεολόγου, Οὗτος ἦν υἱὸς Ζεβεδαίου καὶ Σαλώμης... πᾶσι διέγνωσται (BHG 919e).*

φφ. 44^v-46 Σεπτ. 27, (φ. 44^v) *Τῆς ἁγίας μάρτυρος Ἐπιχάρως, Ἐπίχαρις ἡ τοῦ Χριστοῦ μάρτυς ὑπῆρχεν ἐν τῇ Ῥώμῃ... παρέδωκε τῷ θεῷ τὴν μακαρίαν αὐτῆς ψυχὴν.* (φ. 44^v) *Εἰς τοὺς ἁγίους τεσσαράκοντα ἐννέα μάρτυρας, Καὶ οὗτοι οἱ ἅγιοι ἐπὶ Διοκλητιανοῦ τοῦ βασιλέως ὑπῆρχον ἐν τῇ Ῥώμῃ... καὶ ἅπαντες τὰς κεφαλὰς ἀπετμήθησαν.* (φ. 45^v) *Τῶν ἁγίων ἀποστόλων Μάρκου, Ἀριστάρχου καὶ Ζήνωνος, Μάρκος ὁ ἀπόστολος ὁ καὶ Ἰωάννης καλούμενος... ἐν τῷ κηρῶσει τὸ Εὐαγγέλιον πρὸς κύριον ἐξεδήμησεν.*

φφ. 46-47^v Σεπτ. 28.

φφ. 47^v-52 Σεπτ. 29, (φ. 48) *Τῶν ἁγίων μαρτύρων Δάδα, Γοβδελαᾶ καὶ Κασ-*

δόξης ὧν οἱ μὲν συγγενεῖς, ἡ δὲ γνήσιον τέκνον Σαβωρίου τῶν Περσῶν βασιλέως, Ἐν ταῖς ἡμέραις Σαβωρίου βασιλέως Περσῶν... κατέθετο μετὰ Γοβδελαᾶ τοῦ υἱοῦ αὐτῆς εἰς δόξαν... ἀμῆν (BHG 480f).

φφ. 52-53 Σεπτ. 30, (φ. 52) *Τοῦ ἁγίου ἱερομάρτυρος Γρηγορίου ἐπισκόπου τῆς μεγάλης Ἀρμενίας* (Ba). (φ. 52^v) *Τῶν ἁγίων μαρτύρων γυναικῶν Ριφιμίνας, Γαϊανῆς καὶ τῆς συνοδίας αὐτῶν*, Αὐται αἱ ἅγιοι γυναῖκες ὑπῆρχον παρθένοι καὶ μονάζουσαι... καὶ οὕτω τὴν κεφαλὴν ἀπετημήθη. (φ. 52^v) **Τῆς ἁγίας μάρτυρος Γοβδελαᾶς*, Αὕτη χριστιανὴ οὖσα καὶ πολλοὺς τῶν Περσῶν πρὸς τὴν τῶν χριστιανῶν... παρέδωκε τὴν ἁγίαν αὐτῆς ψυχὴν τῷ κυρίῳ.

²φφ. 53-129 Ὀκτώβριος 1-31: φφ. 53-54 Ὀκτ. 1.

φφ. 54-55 Ὀκτ. 2, (φ. 54) *Τοῦ ἁγίου ἱερομάρτυρος Κυπριανοῦ καὶ Ἰουστίνης*, Οὗτος ὑπῆρχεν ἀπὸ Ἀντιοχείας τῆς Συρίας ἐπὶ Δεξίου τοῦ βασιλέως... παρὰ τῷ ποταμῷ Γάλῳ τὰς κεφαλὰς ἀφαιροῦνται. (φ. 54^v) *Τοῦ ὁσίου πατρὸς Θεοφίλου τοῦ ὁμολογητοῦ*, Ὁ ὁσιος πατὴρ ἡμῶν καὶ ὁμολογητὴς Θεόφιλος ὑπῆρχεν μοναχὸς εὐλαβῆς... εἰς ἔξορίαν πέμπεται καὶ ἐκεῖσε τῷ θεῷ εὐχαριστῶν τὸ πνεῦμα τῷ θεῷ παρέδωκεν.

φφ. 55-58^v Ὀκτ. 3, (φ. 55) *Τοῦ ἁγίου ἱερομάρτυρος Διονυσίου τοῦ Ἄρεοπαγίτου*, Οὗτος πλούτῳ καὶ δόξῃ καὶ συνέσει καὶ σοφίᾳ πάντων ὑπερέχων τῶν ἐν τῷ Ἀρείῳ Πάγῳ βουλευτῶν... ἡ μακαρία Κατούλα δομήματι κατατίθησι τρίτην τοῦ Ὀκτωβρίου μηνὸς ἄγοντος (BHGⁿ 558s). (φ. 57) *Τοῦ ὁσίου πατρὸς Ἰωάννου τοῦ Χοζεβίτου ἐπισκόπου Καισαρείας*, Οὗτος ὁ ἅγιος πατὴρ ἡμῶν Ἰωάννης Θηβαῖος ὑπῆρχε τῆς κατ' Αἴγυπτον χώρας... τὴν τιμίαν αὐτοῦ ψυχὴν τῷ θεῷ παρέθετο ἐν εἰρήνῃ καὶ γῆρα καλῶ (BHG^a 2186).

φφ. 58^v-60^v Ὀκτ. 4, (φ. 58^v) *Τοῦ ἁγίου Ἱεροθέου ἐπισκόπου Ἀθηνῶν*, Οὗτος ἐν τῷ Ἀρείῳ Πάγῳ ἐννέα βουλευτῶν εἷς ἦν... καὶ τοῖς κατορθώμασιν εὐφράνας πρὸς κύριον ἐξεδήμησεν. (φ. 59) *Τοῦ ἁγίου Δομετίου τοῦ Πέρσου*, Οὗτος εὐδόκιμος μείραξ ἀναφανεὶς ἐν Πέρσαις... λίθοις ἐμβάλλεται καὶ οὕτω τὸ πνεῦμα τῷ θεῷ παρατίθεται. (φ. 60) *Τῶν ἁγίων μαρτύρων Φαύστου, Γαΐου, Εὐσεβίου καὶ Χαρίμωνος τῶν διακόνων*, Οὗτοι μαθηταὶ ὑπῆρχον τοῦ ἁγίου ἱερομάρτυρος Διονυσίου... διὰ τὴν εἰς Χριστὸν ὁμολογίαν κρατηθέντες ἀπεκεφαλίσθησαν.

φφ. 60^v-65 Ὀκτ. 5, (φ. 60^v) *Τῆς ἁγίας μάρτυρος Μαμέλχθης* (Cb). (φ. 60^v) *Τῆς ἁγίας μάρτυρος Χαριτίνης*, Ἡ ἁγία αὕτη ὑπῆρχεν ἐπὶ Διοκλητιανοῦ τοῦ βασιλέως καὶ Δομετιανοῦ κόμητος... καὶ τῶν ὀνύχων τῶν χειρῶν καὶ τῶν ποδῶν στερηθεῖσα τὸ πνεῦμα τῷ θεῷ παρέθετο. (φ. 61) **Τῶν ἁγίων μαρτύρων Φλορεντίου καὶ Διοκλητιανοῦ*, Οὗτοι οἱ ἅγιοι μάρτυρες σαγηνευθέντες ὑπὸ τῶν ἁγίων Ἀποστόλων... ξίφει τελευταῖον τὰς κεφαλὰς ἀπετημήθησαν. (φ. 65) *Τῆς ἁγίας μάρτυρος Μαλφέθας* (Cb).

φφ. 65-68 Ὀκτ. 6, (φ. 65) *Τοῦ ἁγίου ἀποστόλου Θωμᾶ, Οὔτος Πάρθοις καὶ Μήδοις, Πέρσαις καὶ Ἰνδοῖς... κηρύττειν ὠρμητο πόλεις, δοξάζων καὶ εὐλογῶν τὸν πατέρα, υἷὸν καὶ ἅγιον πνεῦμα* (BHG 1836).

φφ. 68^v-70^v Ὀκτ. 7, (φ. 70^v) **Τῆς ἁγίας μάρτυρος Ἀνθείας.*

φφ. 70^v-72 Ὀκτ. 8, (φ. 70^v) *Τῆς ὁσίας Πελαγίας τῆς ἀπὸ ἐταιριδῶν (συναξάρι σὲ στίχους), Πονηρᾶς ἐργασίας ἢ Πελαγία... ὡς οὐκ ἀνήρ, γυνὴ δὲ τὴν νίκην ἔχει.* (φ. 70^v) *Τῆς ἁγίας Πελαγίας τῆς παρθένου* (Cc). (φ. 71) *Τῆς ἁγίας μάρτυρος Πελαγίας* (Cc).

φφ. 72-73^v Ὀκτ. 9, (φ. 73^v) **Τοῦ ἁγίου μάρτυρος Κέρκου, (φ. 73^v) *Τῆς ἁγίας μάρτυρος Πετρωνίλης.*

φφ. 73^v-76 Ὀκτ. 10, (φ. 73^v) *Τῶν ἁγίων μαρτύρων Εὐλαμπίου καὶ Εὐλαμπίας, Οὔτοι οἱ ἅγιοι μάρτυρες ὑπῆρχον ἐπὶ Μαξιμιανοῦ ἐν Νικομηδείᾳ τῇ πόλει... ἐπίστευσαν ἄνδρες διακόσιοι καὶ σὺν αὐτοῖς ἀπεκεφαλίσθησαν.* (φ. 74) *Τοῦ ὁσίου πατρὸς Βασιανοῦ, Οὔτος ὁ ὁσιος πατὴρ ἡμῶν ὑπῆρχεν ἐξ ἀνατολῶν τῆς Σύρων χώρας... ταφεῖς ἐν τῷ δηλωθέντι ναῶ αὐτοῦ.*

φφ. 76-77^v Ὀκτ. 11, (φ. 77^v) *Τοῦ δικαίου Λῶτ τοῦ ἀπὸ τοῦ ἐν Σοδόμοις πυρὸς εἰς Σιγῶρ διασωθέντος* (Ὀκτ. 9⁵).

φφ. 77^v-78^v Ὀκτ. 12, (φ. 77^v) *Τῶν ἁγίων μαρτύρων Πρόβου, Ταράχου καὶ Ἀνδρονίκου* (F).

φφ. 78^v-81^v Ὀκτ. 13, (φ. 79^v) *Τοῦ ὁσίου πατρὸς Νικήτα πατρικίου καὶ ὁμολογητοῦ, Οὔτος γεννᾶται ἐν τῇ τῶν Παφλαγόνων χώρᾳ παρὰ εὐσεβῶν καὶ φιλοθέων γονέων... καὶ τὸ ἑβδομηκοστὸν πέμπτον ἔτος τῆς ζωῆς αὐτοῦ πανευσεβῶς καὶ ὁσίως διαβιβάσας πρὸς κύριον ἐξεδήμησεν* (BHGⁿ 1342e). (φ. 81) *Τοῦ ἁγίου μάρτυρος Βενιαμὶν τοῦ διακόνου, Ἐν ταῖς ἡμέραις τοῦ υἱοῦ Γορράνη βασιλέως Περσῶν ὁ Βενιαμὶν διάκονος ὢν... τὸ πνεῦμα τῷ κυρίῳ παρέθετο ὁ γενναῖος ἀγωνιστῆς* (BHGⁿ 2061m). (φ. 81^v) **Μνήμη τοῦ διωγμοῦ τοῦ ἐν ἁγίοις πατρὸς ἡμῶν Γρηγορίου ἀπὸ τῶν Δομνίνου.*

φφ. 81^v-82^v Ὀκτ. 14, (φ. 81^v) *Τῶν ἁγίων μαρτύρων Ναζαρίου, Προτασίου, Γερβασίου καὶ Κελσίου, Οὔτοι ἤθλησαν ἐν Ῥώμῃ... καὶ τέμνεται τὴν κεφαλὴν ἅμα Γερβασίῳ, Προτασίῳ καὶ Κελσίῳ.* (φ. 82) *Τοῦ ἁγίου μάρτυρος Πέτρου τοῦ καὶ Αὔσελάμου* (Ὀκτ. 15²).

φφ. 82^v-84 Ὀκτ. 15, (φ. 82^v) *Τοῦ ἁγίου μάρτυρος Λουκιανοῦ πρεσβυτέρου Ἀντιοχείας, Οὔτος εὐσεβῶν γονέων ὑπάρχων υἱὸς... δελφίς δὲ τοῦτο προστάξει θεοῦ ἐπὶ τῶν ὤμων φέρων τῇ χέρσῳ παρέπεμφεν.* (φ. 83) *Τοῦ ὁσίου πατρὸς καὶ ὁμολογητοῦ Βάρσου ἐπίσκοπου Ἐδέσσης, Οὔτος ὁ ἐν ἁγίοις πατὴρ ἡμῶν οὐκ ἐν Ἐδέσσει μόνον... μυρία δὲ σημεῖα ἐργασάμενος ὡς προείρηται πρὸς*

κύριον ἀπήλθε μετὰ παρρησίας. (φ. 84) *Τῶν ἀγίων μαρτύρων Σαρβήλου καὶ Βεβαΐας τῆς ἀδελφῆς αὐτοῦ. Ἐν ταῖς ἡμέραις Τραϊανοῦ τοῦ βασιλέως... κατέκρυφον ἐν τῇ γῆ δοξάζοντες καὶ εὐλογοῦντες τὸν θεὸν (Mv).*

φφ. 84^v-86 Ὀκτ. 16, (φ. 84^v) *Τοῦ ἀγίου μάρτυρος Λογγίνου τοῦ ἑκατοντάρχου, Ἐπὶ Τιβερίου καίσαρος ἦν οὗτος ἐκ τῆς χώρας τῶν Καππαδοκῶν... καὶ πᾶσι τοῖς πιστοῖς κατεπλούτησεν εἰς δόξαν τοῦ κυρίου... Χριστοῦ (BHGⁿ 990e).* (φ. 85^v) *Τοῦ ὁσίου πατρὸς Μαλοῦ, Οὗτος ὁ ἐν ἀγίοις πατὴρ ἡμῶν Μαλὸς καταλιπὼν πλοῦτον καὶ συγγένειαν... τοὺς γὰρ δοξάζοντάς με φησὶν ὁ κύριος δοξάσω νῦν καὶ ἀεὶ... ἀμήν.*

φφ. 86-88 Ὀκτ. 17, (φ. 86^v) **Εἰς τὴν κατάθεσιν τοῦ αὐτοῦ λειψάνου (τοῦ Λαζάρου).* (φ. 87) *Τῶν ἀγίων μαρτύρων Χρυσάνθου καὶ Δαρείας, Οὗτοι ὑπῆρχον ἐπὶ Νουμεριανοῦ βασιλέως... καὶ καταχωσθέντες καὶ καταπατηθέντες τελειοῦνται.* (φ. 87^v) *Τῶν ἀγίων μαρτύρων καὶ παιδῶν [τοῦ Κλαυδίου καὶ τῆς Ἰλαρίας] Μαύρου καὶ Ἰάσονος, Ὁ ἅγιος Κλαύδιος οὗτος παραλαβὼν ἀπὸ τοῦ ἐπάρχου Κελλερίνου... ἔθαψαν καὶ ταύτην πλησίον τῶν υἱῶν αὐτῆς εἰς δόξαν θεοῦ... ἀμήν.*

φφ. 88-90^v Ὀκτ. 18, (φ. 89) *Τοῦ ἀγίου ἱερομάρτυρος Πάπα καὶ Ρηγίνου ἐπισκόπου Σκοπέλου (Ὀκτ. 17⁴).* (φ. 89) **Τῶν ἀγίων μ' παιδῶν.* (φ. 89) *Τοῦ ὁσίου πατρὸς Ἰουλιανοῦ τοῦ ἐν τῷ Εὐφράτῃ, Οὗτος ὁ ἐν ἀγίοις πατὴρ ἡμῶν Ἰουλιανὸς καταλιπὼν τὸν κόσμον... καὶ χρόνους ἱκανοὺς διαρκέσας σὺν αὐτοῖς πρὸς κύριον ἐξεδήμησεν (BHGⁿ 969e).*

φφ. 90^v-92^v Ὀκτ. 19, (φ. 90^v) *Τοῦ ἀγίου ἱερομάρτυρος Σαδῶθ καὶ τῶν σὺν αὐτῷ ἑκατὸν εἴκοσι τῶν ἐν Περσίδι τελειωθέντων ἐπὶ Σαβωρίου, Βασιλεύοντος τοῦ δυσσεβοῦς Σαβωρίου ἐν τῇ τῶν Περσῶν χώρα... πρῶτος ἀπετιμήθη τὴν κεφαλὴν καὶ καθεξῆς οἱ λοιποί.* (φ. 91^v) *Τοῦ ἀγίου ὁσιομάρτυρος Ἀνδρέου τοῦ ἐν τῇ Κρίσει, Οὗτος ὁ ἀοίδιμος καὶ μακάριος πατὴρ ἡμῶν Ἀνδρέας γέννημα καὶ θρέμμα... μισθὸν τῆς εὐρέσεως τὴν θεραπείαν δεξάμενοι (BHGⁿ 112e).*

φφ. 92^v-94^v Ὀκτ. 20, (φ. 92^v) *Τοῦ ἀγίου μεγαλομάρτυρος Ἀρτεμίου, Οὗτος ὁ μακάριος Ἀρτέμιος δοῦξ καὶ αὐγουστάλιος... καὶ κατετέθη ἐν τῇ Ὁξειᾷ.* (φ. 92^v) **Θαυμάτων μερικὴ διήγησις τοῦ ἀγίου Ἀρτεμίου, Ἀνήρ τις διδύμους ἔχων λίαν ἐξωγκωμένους... δικαία ἢ κρίσις τοῦ θεοῦ, ὃ γὰρ ἐζήτεις ἔλαβες (BHG^a 174: συναξάρι καὶ θαύματα), (φ. 94^v) *Τοῦ ἀγίου ὁσιομάρτυρος Ἀνδρονίκου.* (φ. 94^v) *Τοῦ ὁσίου πατρὸς ἡμῶν Λέοντος τοῦ φιλοσόφου (Ὀκτ. 30⁶).* (φ. 94^v) **Τοῦ ἀγίου Φήλικος πρεσβυτέρου καὶ Εὐσεβίου διακόνου.*

φ. 95^{r-v} Ὀκτ. 21.

φφ. 95^v-98^v Ὀκτ. 22, (φ. 95^v) *Τῶν ἀγίων ἑπτὰ παιδῶν τῶν ἐν Ἐφέσῳ, Μαξιμιλιανοῦ, Ἰαμβλίχου, Μαρτινιανοῦ, Ἀντωνίου, Ἰωάννου, ὁ Διονυσίου καὶ Κωνσταν-*

τίνου, Οὔτοι οἱ ἅγιοι ὑπῆρχον ἐπὶ Δεκίου βασιλέως καὶ καιρὸν λαβόντες βουλευσασθαι... διὰ τὸ κηρύττειν τὴν ἀνάστασιν ἀνεκαλέσατο καὶ κοινῇ παρὰ πάντων ἑορτῇ γέγονε δοξαζόντων καὶ εὐλογούντων τὸν θεὸν (BHG^a 1599c).

φφ. 98^v-102^v Ὀκτ. 23, (φ. 99) *Τῶν ἁγίων μαρτύρων Θεοδότης καὶ Σωκράτους πρεσβυτέρου, Ἡ ἁγία Θεοδότη ὑπῆρχεν ἐπὶ Ἀλεξάνδρου τοῦ βασιλέως... ἡ δὲ ἁγία Θεοδότη ἀναγκασθεῖσα θῦσαι καὶ μὴ πεισθεῖσα διὰ ξίφους τρωθεῖσα τελειοῦται.* (φ. 99) **Ὁ ἅγιος Εὐκράτης.* (φ. 99) *Τοῦ ἐν ἁγίοις πατρὸς ἡμῶν Ἰγνατίου ἀρχιεπισκόπου Κωνσταντινουπόλεως, Ὁ ἐν ἁγίοις πατῆρ ἡμῶν Ἰγνάτιος γέγονε μὲν υἱὸς Μιχαήλ... ἐν εἰρήνῃ ἐκοιμήθη ζήσας τὰ ὅλα αὐτοῦ ἔτη ἑβδομήκοντα ἑννέα.*

φφ. 102^v-104 Ὀκτ. 24, (φ. 103) *Τῆς ἁγίας μάρτυρος Σεβαστιανῆς, Ἐπὶ τῆς βασιλείας Δομετιανοῦ ἐν πόλει Μαρκιανοῦ διάγουσα... σινδόσιν εἰλήσασα καὶ μυρίσασα ἐν ἰδίῳ τόπῳ τοῦ Ἰησοῦ ἐναπέθετο* (BHGⁿ 1619e).

φ. 104^{r-v} Ὀκτ. 25, (φ. 104) *Τῶν ἁγίων νοταρίων Μαρκιανοῦ καὶ Μαρτυρίου, Παύλου τοῦ ὁμολογητοῦ πατριάρχου Κωνσταντινουπόλεως μετὰ τὴν κοίμησιν Ἀλεξάνδρου... ὁ ἐν ἁγίοις πατῆρ ἡμῶν Ἰωάννης ὁ Χρυσόστομος ἐκ βάθρων ἀνήγειρεν.*

φφ. 105-115^v Ὀκτ. 26, (φ. 105) *Τοῦ ἁγίου καὶ ἐνδόξου μεγαλομάρτυρος μυροβλήτου καὶ θαυματουργοῦ καὶ παμμεγίστου Δημητρίου, Οὔτος ἦν ἐπὶ Διοκλητιανοῦ καὶ Μαξιμιανοῦ... πολλῶν θαυμάτων καὶ ἰάσεων παραδόξων μετὰ τελευτὴν γενόμενος ποιητής.* (φ. 105) *Ἐκ τῆς Μεταφράσεως θαύματα, Εἶχε μὲν τὰ τοῦ μάρτυρος οὕτω καὶ ὁ νεκρὸς αὐτοῦ κατὰ γῆς ἔρριπτο... ὡς μὴ μόνον αὐτόν, ἀλλὰ καὶ ἐτέρους ὠφεληθῆναι τῷ θαύματι* (BHG^a 498h: συναξάρι καὶ θαύματα). (φ. 115) *Μνήμη τοῦ μεγάλου καὶ φορικώδους σειсмоῦ, Τῷ εἰκοστῷ τετάρτῳ ἔτει τῆς βασιλείας Λέοντος τοῦ Ἰσαύρου... καὶ τύχοιμεν τῶν αἰωνίων ἀγαθῶν ἐν Χριστῷ Ἰησοῦ τῷ κυρίῳ ἡμῶν.*

φφ. 115^v-118 Ὀκτ. 27, (φ. 116) *Τοῦ ὁσίου πατρὸς Ἀφραάτου, Οὔτος ὁ μακάριος Ἀφραάτης ἐν τοῖς παρανομοτάτοις Πέρσαις καὶ τεχθεὶς καὶ τραφεὶς... καὶ εἰς βαθὺ γῆρας ἐλάσας ἀπῆλθεν πρὸς κύριον* (Ἰαν. 29³).

φφ. 118-119^v Ὀκτ. 28, (φ. 118^v) *Τῶν ἁγίων μαρτύρων Τερεντίου, Νεονίλας καὶ τῶν ἑπτὰ τέκνων αὐτῶν Σαρβίλου, Νιτᾶ, Ἰέρακος, Θεοδούλου, Φωτίου, Βήλη καὶ Εὐνίκης, Οὔτοι οἱ ἅγιοι μάρτυρες ἐν ἐνὶ οἴκῳ διάγοντες... αἱ κολάσεις τοῖς ἁγίοις ἀντ' οὐδενὸς ἐλογίσθησαν ξίφει τὰς κεφαλὰς ἀπέτεμον.*

φφ. 119^v-123^v Ὀκτ. 29, (φ. 123^v) *Τῆς ἁγίας μάρτυρος Μελιτηνῆς, Αὕτη ἡ ἁγία μάρτυς διαβληθεῖσα ὡς χριστιανὴ καὶ παραστᾶσα... ξίφει ταύτην κατέτρωσαν καὶ οὕτω τὸ πνεῦμα τῷ κυρίῳ παρέθετο.*

φφ. 123^v-126^v Ὀκτ. 30, (φ. 124) *Τοῦ ἁγίου Μαρκιανοῦ ἐπισκόπου Συρακοῦ-*

σης μαθητοῦ τοῦ ἁγίου ἀποστόλου Πέτρου, Οὗτος χειροτονηθεὶς ὑπὸ Πέτρου τοῦ ἀποστόλου... κτείνουσιν αὐτὸν θανάτῳ βιαίῳ (Ὁκτ. 31¹).

(φ. 124^v) *Τῶν ἁγίων μαρτύρων Ἀστερίου, Κλαυδίου, Νέωνος καὶ τῆς ἀδελφῆς αὐτῶν Θεονίλλης, Ἐν ὑπατεία Διοκλητιανοῦ τὸ πρότερον ἡγεμονεύοντος Λυσία τῆς Κιλικίας... καὶ καλλίνικοι τοῦ Χριστοῦ μάρτυρες καὶ αὐτάδελφοι Κλαύδιος, Ἀστέριος, Νέων καὶ Θεονίλλα* (BHG^a 2070b).

(φ. 126^v) *Τῶν ἁγίων ἀποστόλων ἐκ τῶν ἑβδομήκοντα Τερτίου, Μάρκου, Ἰούστου καὶ Ἀρτεμᾶ, Οὔτοι οἱ ἅγιοι ἀπόστολοι εἰσὶν ἐκ τῶν ἑβδομήκοντα... καὶ πειρασμοῖς οὐ τοῖς τυχοῦσι περιπεσόντες ἐν εἰρήνῃ τὸ πνεῦμα αὐτῶν τῷ κυρίῳ παρέθεντο.*

φφ. 126^v-129^v Ὁκτ. 31, (φ. 127) *Τῶν ἁγίων ἀποστόλων ἐκ τῶν ἑβδομήκοντα Στάχυος, Ἀμπλία, Οὐρβανοῦ καὶ Ναρκίσσου, Τούτων ὁ μὲν ἅγιος ἀπόστολος Στάχυς προχειρίζεται τοῦ Βυζαντίου... δι' ὃν καὶ τὸ αἷμα αὐτοῦ προθύμως ἐξέχεεν. (φ. 127^v) Τοῦ ὁσίου πατρὸς ἡμῶν Ἰακώβου ἐπισκόπου Μυγδονίας ἐνὸς ὄντος ἐκ τῶν τῆς ἁγίων πατέρων τῶν ἐν Νικαίᾳ, Οὗτος ὁ ἅγιος πατὴρ ἡμῶν Ἰάκωβος... καὶ μικρὸν ἐπιβιούς σημείους διαλάμπων καταλιπὼν τὸ σῶμα ἐν τῇ γῆ πρὸς θεὸν ἀνέδραμεν.*

³φφ. 129^v-195 Νοέμβριος 1-30: φφ. 129^v-131 Νοέμβρ. 1, (φ. 130^v) *Τοῦ ἁγίου Ἐρμηνιγγίδου, Οὗτος πατρὸς μὲν ἔφυ Λιουβιγγίδου ῥηγὸς τῶν Οὐσισιγότων... καὶ ἅπαξ τὸ ἔθνος τῇ ὀρθοδόξῳ πίστει προστίθεται.*

φφ. 131-132^v Νοέμβρ. 2, (φ. 131^v) **Οἱ ἅγιοι εἴκοσι ὀκτὼ στρατιῶται. (φ. 131^v) Τοῦ ὁσίου πατρὸς Μαρκιανοῦ τοῦ ἐν τῇ Κύρῳ, Οὗτος ὁ ἅγιος πατὴρ ἡμῶν Μαρκιανὸς πατρίδα μὲν ἔσχε τὴν Κύρον... μήκοθεν τῆς καλύβης αὐτοῦ καὶ ταῦτα οὕτως διαθέμενος ἀπῆλθε πρὸς κύριον.*

φφ. 132^v-133^v Νοέμβρ. 3, (φ. 133) *Τοῦ ἁγίου Ἀχμενίδου τοῦ Πέρσου, Ἐν ταῖς ἡμέραις τοῦ υἱοῦ Γοροράνη βασιλέως Περσῶν... καὶ θεαρέστως τὸν ὄλον τῆς ζωῆς αὐτοῦ χρόνον διαβιβάσας ἐν εἰρήνῃ ἐκοιμήθη.*

φφ. 133^v-141^v Νοέμβρ. 4.

φφ. 141^v-144 Νοέμβρ. 5, (φ. 142) *Τῶν ἁγίων ἀποστόλων ἐκ τῶν ἑβδομήκοντα Πατρώβα, Ἐρμού, Λίνου, Γαῖου καὶ Φιλολόγου, Οὔτοι πάντες ὑπῆρχον ἐκ τῶν ἑβδομήκοντα μαθητῶν τοῦ Χριστοῦ... καὶ τῷ Χριστῷ προσαγαγόντες ἐτελειώθησαν ἐν κυρίῳ (Νοέμβρ. 4⁴).*

φφ. 144-145^v Νοέμβρ. 6, (φ. 144) *Τοῦ ἐν ἁγίοις πατρὸς ἡμῶν Παύλου τοῦ ὁμολογητοῦ, Παῦλος ὁ ὁμολογητὴς ὑπῆρχεν ἐκ τῆς Θεσσαλονίκης νοτάριος γενόμενος Ἀλεξάνδρου τοῦ ἁγιωτάτου πατριάρχου... μετὰ τοῦ ἰδίου ὠμοφορίου παραδοὺς τὴν ψυχὴν τῷ κυρίῳ. (φ. 145^v) *Ο ἅγιος μάρτυς Νίκανδρος.*

φφ. 145^v-147 Νοέμβρ. 7.

φφ. 147-148 Νοέμβρ. 8.

φφ. 148-150^v Νοέμβρ. 9.

φφ. 150^v-154 Νοέμβρ. 10, (φ. 151) *Τῶν ἀγίων μαρτύρων Ὁνησιφόρου καὶ Πορφυρίου*, Οὗτοι οἱ ἅγιοι Πορφύριος καὶ Ὁνησιφόρος διωγμοῦ καταλαβόντος... κατέθεντο ἐν κώμῃ Παγκραίων δοξάζοντες καὶ εὐλογοῦντες τὸν θεὸν (Νοέμβρ. 9²). (φ. 152) *Τοῦ ἀγίου ἱερομάρτυρος Μίλου ἐπισκόπου καὶ τῶν δύο μαθητῶν αὐτοῦ*, Οὗτος ὁ ἐν ἀγίοις πατὴρ ἡμῶν Μίλος ὁ ἐπίσκοπος τεχθεὶς ἐν μιᾷ κώμῃ τῶν Περσῶν... ὑπὸ τῶν πιστῶν κηδευθέντες τὴν ἀτελεύτητον καὶ αἰδίου ζωῆς ζωὴν. (Νοέμβρ. 13²· BHG 2276).

φφ. 154-158 Νοέμβρ. 11, (φ. 154) *Τοῦ ἀγίου μεγαλομάρτυρος Μηνᾶ τοῦ ἐν τῷ Κοτταίῳ*, Ὃς ἦν ἐπὶ τῆς βασιλείας Μαξιμιανοῦ στρατευόμενος ἐν τοῖς νουμέροις... ἅπαν τὸ σῶμα διαλωβηθεὶς τὴν διὰ ξίφους δέχεται τελευτὴν (F). (φ. 154) **Διήγησις μερικὴ ἐκ τῶν τοῦ ἀγίου [Μηνᾶ] πλείστων θαυμάτων*, Ποτέ τις ἀπερχόμενος προσεῦξασθαι ἐν τῷ ναῷ αὐτοῦ... ὑπέστρεψαν καὶ ἀμφοτέροι εἰς τὰ ἴδια χαίροντες (BHG^a 1269m: συναξάρι καὶ θαύματα). (φ. 156^v) *Τοῦ ἀγίου μάρτυρος Βίκτωρος* (F). (φ. 157) *Τοῦ ἀγίου μάρτυρος Βικεντίου διακόνου* (F). (φ. 157) *Τῆς ἀγίας μάρτυρος Στεφανίδος* (F).

φφ. 158-160 Νοέμβρ. 12, (φ. 159^v) *Τοῦ ἀγίου μάρτυρος Ἀντωνίου καὶ τῶν σὺν αὐτῷ* (Νοέμβρ. 133). (φ. 159^v) *Τοῦ ἀγίου προφήτου Ἀχιᾶ*, Οὗτος ὁ προφήτης Ἀχιᾶ ἦν ἀπὸ Σιλῶμ ἐκ πόλεως Ἡλεί.. καὶ ἐτάφη ἐγγὺς τοῦ δρυὸς Σιλῶμ.

φφ. 160-161 Νοέμβρ. 13.

φφ. 161-165^v Νοέμβρ. 14, (φ. 161) *Τοῦ ἀγίου ἀποστόλου Φιλίππου*, Οὗτος ἦν ἀπὸ Βηθηθαῖδᾶ τῆς πόλεως συμπολίτης Ἀνδρέου τοῦ ἀποστόλου... ἐν Λυκαονίᾳ ἐξέδραμον. (φ. 161^v) **Θαύματα*, Οὗτος ὁ φαεινότατος ἀστὴρ... τὸν Χριστὸν εὐαγγελιζόμενος καὶ κηρύττων, ὧ ἡ δόξα... ἀμὴν (συναξάρι: BHG 1528e· θαύματα: BHG^a 1528f).

φφ. 165^v-167 Νοέμβρ. 15, (φ. 165^v) *Τῶν ἀγίων μαρτύρων καὶ ὁμολογητῶν Γουρία, Σαμωνᾶ καὶ Ἀβίβου*, Τούτων ὁ μὲν Σαμωνᾶς καὶ Γουρίας ἤθλησαν ἐπὶ Διοκλητιανοῦ... ἰμάντα ἔχων ἐπὶ τοῦ στόματος, τρόπον φονέως, καὶ οὕτως ἐτελειώθη (BHG 740f). (φ. 166) **Τοῦ ἀγίου ὀσιομάρτυρος Ζαχαρίου*. (φ. 166) *Τοῦ ὀσίου Βαροῦχ καὶ τοῦ ἀγίου μάρτυρος Ἄζη* (L). (φ. 167) *Τῶν ἀγίων μαρτύρων Εὐψυχίου, Νεάρχου, Καρτερίου καὶ τῶν σὺν αὐτοῖς* (Νοέμβρ. 16).

φφ. 167-170 Νοέμβρ. 16, (φ. 167) *Τοῦ ἀγίου ἀποστόλου καὶ εὐαγγελιστοῦ Ματθαίου*, Ὃς ἐπὶ τὸ τελώνιον καθημένος τοῦ κυρίου ἀκούσας εἰπόντος πρὸς αὐτὸν ἀκολούθει μοι... καὶ πάλιν αὐτὸς τῷ υἱῷ κατὰ τὴν τοῦ ἀποστόλου Ματθαίου διάταξιν (BHG^a 1225m).

φφ. 170-173 Νοέμβρ. 17, (φ. 170) *Τοῦ ὁσίου πατρὸς ἡμῶν καὶ ὁμολογητοῦ Λαζάρου τοῦ ζωγράφου*, Οὗτος νηπιόθεν τὸν μονήρη βίον ὑπέρχεται καὶ τὴν ζωγραφικὴν ἐπιστήμην... ἐν τῇ μονῇ τῶν Εὐάνδρου κατετέθη. (φ. 170^v) *Τῶν ἀγίων μαρτύρων Εἰρηναίου, Ὡρ καὶ Ὁρεψίου*, Τοῦ διωγμοῦ κατὰ τῶν χριστιανῶν ἀφειδῶς ἀναφθέντος... οὕσπερ καὶ λαβόντες οἱ δῆμιοι ξίφει τὰς κεφαλὰς αὐτῶν ἀπέτεμον (Αὐγ. 22²). (φ. 171) **Τοῦ ἀγίου Σάη τοῦ Πέρσου*, Οὗτος ἦν ἐν τῇ χώρᾳ τῶν Περσῶν δυνάστης μέγας... γέγονε κληρονόμος τῆς βασιλείας τῶν οὐρανῶν.

φφ. 173-174 Νοέμβρ. 18.

φφ. 174-176^v Νοέμβρ. 19.

φφ. 176^v-179 Νοέμβρ. 20, (φ. 177) *Τοῦ ἀγίου μάρτυρος Δασίου τοῦ ἐν Δοροστόλῳ* (Ba).

φ. 179^{r-v} Νοέμβρ. 21, (φ. 179) *Ἡ ἐν τῷ ναῶ εἴσοδος τῆς ὑπεραγίας δεσποίνης ἡμῶν θεοτόκου καὶ ἀειπαρθένου Μαρίας*, Ἡ ἐν τῷ ναῶ τῆς θεομήτορος εἴσοδος ἐορτὴν τοῖς εὐσεβέσιν... ἀγγέλου τῇ ταύτης ὡς ἔφην ἀποστολῇ καθυπηρετοῦντος εἰς δόξαν θεοῦ.

φφ. 179^v-181^v Νοέμβρ. 22, (φ. 180) *Τῶν ἀγίων μαρτύρων Μάρκου, Στεφάνου καὶ Μάρκου*, Ἐπὶ τῆς βασιλείας τοῦ παρανόμου Διοκλητιανοῦ... καὶ κατετέθησαν ἐν χώρᾳ τῆς Πισιδίας ὅθεν ὤρμητο. (φ. 180^v) *Τοῦ ὁσίου πατρὸς Ἀββᾶ*, Οὗτος ὁ ὀσιος πατὴρ ἡμῶν Ἀββᾶς γένους μὲν ἦν τῶν Ἰσμαηλιτῶν... οὕτω βιούς καὶ πλήρης γενόμενος ἀνεπαύσατο ἐν κυρίῳ.

φφ. 181^v-184 Νοέμβρ. 23.

φφ. 184-185^v Νοέμβρ. 24, (φ. 184^v) **Ὁ ὀσιος Ροῦφος*.

φφ. 185^v-187 Νοέμβρ. 25, (φ. 185^v) *Τῆς ἀγίας μεγαλομάρτυρος Αἰκατερίνης* (Νοέμβρ. 24²). (φ. 186) *Τοῦ ἀγίου ἱερομάρτυρος Κλήμεντος ἐπισκόπου Ῥώμης*, Κλήμης ὁ σοφώτατος, Ῥωμαῖος ὑπῆρχεν τὸ γένος... καὶ τῷ ἀγίῳ τὰ εἰκότα εὐχαριστήσαντες οἵκαδε ἀνεχώρησαν δοξάζοντες τὸν θεόν.

φφ. 187-189^v Νοέμβρ. 26, (φ. 188^v) *Τοῦ ὁσίου Ἰακώβου τοῦ ἀναχωρητοῦ*, Οὗτος καταλαβὼν τὸ ὄρος ἀπὸ τριάκοντα σταδίων... καὶ μέγας θαυματουργὸς γενόμενος ἀπῆλθεν πρὸς κύριον εὐφραινόμενος. (φ. 189^v) **Τῶν ὁσίων Λῶτ καὶ Πετρωνίου*.

φφ. 189^v-190 Νοέμβρ. 27, (φ. 189^v) *Τοῦ ἀγίου μεγαλομάρτυρος Ἰακώβου τοῦ Πέρσου*, Ὁ ἅγιος Ἰάκωβος ὑπῆρχεν ἐπὶ Ὀνωρίου καὶ Ἀρχαδίου... καὶ τὴν κεφαλὴν καὶ ταύτην μαχαίρᾳ ἀπετμήθη. (φ. 189^v) *Τοῦ ὁσίου Ῥωμανοῦ τοῦ θαυματουργοῦ*, Οὗτος ὁ μακάριος Ῥωμανὸς ἐν τῇ Ῥωσῷ τεχθεὶς... καὶ εἰς βαθὴν γῆρας ἐλάσας πρὸς κύριον ἐξεδήμησεν.

φφ. 190-191^v Νοέμβρ. 28, (φ. 190) *Τοῦ ὀσίου πατρὸς καὶ ὁμολογητοῦ Στεφάνου τοῦ νέου*, Οὗτος ὁ πολὺάθλος καὶ ὁμολογητῆς Στέφανος ἦν ἐκ ταύτης τῆς βασιλίδος τῶν πόλεων... καὶ ἐτάφη ἐν ᾧ νῦν κατάκειται τόπῳ. (φ. 191^v) **Τοῦ ἁγίου Ῥωμανοῦ ἐπισκόπου Μακεδονίας καὶ τοῦ ἁγίου μάρτυρος Ἀκακίου καὶ ἐτέρων δύο παιδῶν.*

φφ. 191^v-192^v Νοέμβρ. 29, (φ. 191^v) *Τοῦ ἁγίου μάρτυρος Παραμόνου καὶ τῶν τριακοσίων ἑβδομήκοντα μαρτύρων*, Οὗτοι ὑπῆρχον ἐπὶ Δεκίου βασιλέως καὶ Ἀκυλίνου ἄρχοντος τῆς ἐώρας... καὶ ταῖς τούτων θήκαις συνταχθεὶς ἀπετέθη.

φφ. 192^v-195 Νοέμβρ. 30.

⁴φφ. 195-267 Δεκέμβριος 1-31: φφ. 195-196 Δεκ. 1, (φ. 195^v) *Τοῦ ἁγίου Φιλαρέτου τοῦ ἐλεήμονος* (Ba). (φ. 196) **Τοῦ ἁγίου Ἀντωνίου τοῦ νέου καὶ τοῦ ἁγίου Ὀνησίμου ἐπισκόπου Ἐφέσου.*

φφ. 196-198 Δεκ. 2.

φφ. 198-201^v Δεκ. 3, (φ. 198^v) *Τοῦ ἁγίου ἱερομάρτυρος Θεοδώρου ἀρχιεπισκόπου Ἀλεξανδρείας*, Οἱ ἐν Ἀλεξανδρείᾳ τῆς Αἰγύπτου ἄνθρωποι καὶ μάλιστα οἱ Ἑλληγες... τὸ δὲ τίμιον αὐτοῦ λείψανον κατετέθη ἐν Ἀλεξανδρείᾳ. (φ. 198^v) *Τοῦ ὀσίου πατρὸς Θεοδούλου*, Ὁ ὀσιος Θεόδουλος γέγονεν ἀπὸ Κύπρου τῆς νήσου... καὶ ἐτέθη τὸ λείψανον αὐτοῦ ἐν τῇ Κύπρῳ πολλὰς ἰάσεις παρέχων τοῖς πιστοῖς. (φ. 200) *Τοῦ ὀσίου πατρὸς Ἰωάννου ἐπισκόπου Κολωνίας τοῦ ἡσυχαστοῦ*, Τῷ τετάρτῳ ἔτει τῆς βασιλείας Μαρκιανοῦ τοῦ εὐσεβεστάτου... καὶ εἰς βαθὺ γῆρας ἐλθὼν ἐκοιμήθη ἐν κυρίῳ (BHGⁿ 898c). (φ. 201^v) **Μωσέως τοῦ οἰκονόμου.*

φφ. 201^v-203 Δεκ. 4.

φφ. 203^v-204^v Δεκ. 5.

φφ. 204^v-206^v Δεκ. 6, (φ. 204^v) *Τοῦ ἐν ἁγίοις πατρὸς ἡμῶν ἀρχιεράρχου Μύρων τῆς Λυκίας Νικολάου τοῦ μυροβλήτου καὶ θαυματουργοῦ*, Οὗτος ὑπῆρχεν ἐν τοῖς χρόνοις Διοκλητιανοῦ καὶ Μαξιμιανοῦ τῶν τυράννων... τοῖς δεομένοις ἐπιδαφιλευόμενος (Ba). (φ. 205) **Θαύματα*, Πολλῶν δὲ καὶ μεγάλων ὄντων τῶν τοῦ ὀσίου πατρὸς ἡμῶν θαυματουργημάτων... καὶ τῷ πιστῷ αὐτοῦ θεράποντι τὴν εὐχαριστίαν ἀπονέμοντες (BHG 1349s: συναξάρι καὶ θαύματα), (φ. 206^v) **Μνήμη τῆς μετὰ φιλανθρωπίας ἐπενεχθείσης ἡμῖν φοβεραῶς ἀπειλῆς τοῦ σεισμοῦ.*

φφ. 206^v-209^v Δεκ. 7.

φφ. 209^v-211 Δεκ. 8.

φφ. 211-213 Δεκ. 9, (φ. 211^v) *Τῆς ἁγίας προφήτιδος Ἄννης τῆς μητρὸς Σα-*

μουήλ, Ἡ μακαρία Ἄννα ἦν ἐκ πόλεως Ἀρβαθέβ, ἐξ ὄρους Ἐφραϊμ... τῷ κυρίῳ ἐξομολογουμένη καὶ αἰεὶ προφητεύουσα ἀπῆλθε πρὸς τὰς αἰωνίους μονὰς (BHG 2025).

φφ. 213-217^v Δεκ. 10, (φ. 213) *Τῶν ἁγίων μεγαλομαρτύρων Μηνᾶ, Ἐρμογένους καὶ Εὐγράφου, Ὁ ἅγιος μάρτυς Μηνᾶς ἦν ἐπὶ τῆς βασιλείας Μαξιμίνου, ζητήσεως δὲ γενομένης παρὰ τῶν Ἀλεξανδρέων... τῶν ὑπηρετῶν τοῦ βασιλέως ἐπιπεσόντων αὐτοῖς... τὸ δὲ μαρτύριον ὡς φασὶ συνεγράφατο ὁ μέγας Ἀθανάσιος ὁ Ἀλεξανδρεὺς.*

φφ. 217^v-220^v Δεκ. 11, (φ. 217^v) *Τοῦ ὁσίου πατρὸς Δανιήλ τοῦ στυλίτου, Οὗτος γέγονεν ἐπὶ Λέοντος τοῦ μεγάλου βασιλέως τοῦ Βέσου... καὶ ὁσίως καὶ ἀμέμπτως τὸν βίον διατελέσας πρὸς κύριον ἐξεδήμησεν. Τελεῖται δὲ ἡ αὐτοῦ σύναξις ἐν τῷ Ἀνάπλω. (φ. 220) *Τῶν ἁγίων μαρτύρων Θεοτέκνου, Εὐγενίου, Μαριανοῦ καὶ ἡ σύναξις τοῦ ἀρχιστρατήγου Μιχαήλ ἐν τῷ Ἀδδᾶ (Ἰούν. 11).**

φφ. 220^v-222^v Δεκ. 12, (φ. 220^v) *Τοῦ ἐν ἁγίοις πατρὸς ἡμῶν καὶ θαυματουργοῦ Σπυρίδωνος ἐπισκόπου Τριμιθοῦντος (F), συνεχίζει: (φ. 221^v) Τελεῖται δὲ ἡ αὐτοῦ σύναξις ἐν τῷ σεπτῷ ἀποστολείῳ τοῦ ἁγίου καὶ κορυφαίου Πέτρου τῷ συγκεκριμένῳ τῇ ἁγιωτάτῃ μεγάλῃ ἐκκλησίᾳ (Syn. Const. 303²⁴⁻²⁷). (φ. 222) *Τοῦ ἐν ἁγίοις πατρὸς Ἀλεξάνδρου ἀρχιεπισκόπου Ἱεροσολύμων, Βασιλεύοντος Δεκίου ἐν τῇ πρεσβυτέρᾳ Ῥώμῃ... καὶ ὀθονίοις εἰλήσαντες ἐν ἐπισήμῳ κατέθεντο τόπῳ.**

φφ. 222^v, 230^{r-v}, 224^{r-v} Δεκ. 13, (φ. 222^v) *Τῶν ἁγίων μεγαλομαρτύρων Εὐστρατίου, Αὐξεντίου, Εὐγενίου, Μαρδαρίου καὶ Ὀρέστου, Οὗτοι ὑπῆρχον ἐπὶ Διοκλητιανοῦ καὶ Μαξιμιανοῦ τῶν δυσσεβῶν βασιλέων... καὶ εὐαγγελιστοῦ Ἰωάννου τοῦ θεολόγου πλησίον τῆς ἁγιωτάτης ἐκκλησίας. (φ. 224^v) *Τοῦ ὁσίου Ἄρη καὶ τῆς ἁγίας μάρτυρος Ἀναστασίας.*

φφ. 224^v-227 Δεκ. 14, (φ. 224^v) *Τῶν ἁγίων μαρτύρων Θύρσου, Λευκίου καὶ τῶν σὺν αὐτοῖς (Ba· Fa· BHGⁿ 1846f), συνεχίζει: (φ. 225^v) Τελεῖται δὲ ἡ αὐτοῦ σύναξις ἐν τῷ μαρτυρίῳ αὐτῶν τῷ ὄντι πλησίον τῶν Ἑλενιανῶν (Syn. Const. 307¹³⁻¹⁵). (φ. 225^v) *Τῶν ἁγίων μαρτύρων Φιλήμονος καὶ Ἀπολλωνίου (Fa· BHGⁿ 1514e).**

φφ. 227-229^v Δεκ. 15, (φ. 228) *Τοῦ ἁγίου μάρτυρος Ἐλευθερίου τοῦ κουβικουλαρίου, Οὗτος τὸ Βυζάντιον ἔσχε πατρίδα... μύρις εὐωδιάσας, τοῦτο ἀξίως ἐν ἐπισήμῳ τόπῳ κατέθετο.*

φφ. 229^v, 223^{r-v}, 231^{r-v} Δεκ. 16.

φφ. 231^v-237 *Κυριακῇ τῶν ἁγίων προπατόρων, Τῶν δικαίων προπατόρων ἀπὸ Ἀδάμ ἄχρι καὶ Ἰωσήφ... τῆς δικαίας Ἄννης τῆς μητρὸς Σαμουήλ, τῆς δικαίας Σωσάννης.*

φφ. 237-239 Δεκ. 17, (φ. 239) *Τοῦ ὁσίου Λουκά τοῦ Τρουγλινοῦ.

φφ. 239-243 Δεκ. 18, (φ. 241^v) Τοῦ ἐν ἀγίοις πατρός Μοδέστου ἀρχιεπισκόπου Ἱεροσολύμων, Οὗτος ὀρθοδόξων μὲν ἔφυ γονέων ἐκ πόλεως Σεβαστεί-
ας... ἐνιαυτοὺς ἐνενήκοντα ἑπτὰ πρὸς τὰς αἰωνίους μονὰς ἐξεδήμησεν.

φφ. 243-245 Δεκ. 19.

φφ. 245-246 Δεκ. 20.

φ. 246^{r-v} Δεκ. 21.

φφ. 246^v-248 Δεκ. 22, (φ. 247) Τοῦ ἀγίου μάρτυρος Χρυσογόνου, Χρυσό-
γονος ὁ μάρτυς ὑπῆρχεν ἐκ τῆς μεγαλοπόλεως Ῥώμης... καὶ ἀχθέντα ἀπογυ-
μνωθῆναι αὐτὸν καὶ οὕτως ἐτελειώθη ξίφει. (φ. 247^v) Τῆς ἀγίας μάρτυρος Θεο-
δότης καὶ τῶν τέκνων αὐτῆς, Θεοδότη ἡ μάρτυς ὑπῆρχεν ἀπὸ τῆς χώρας Βι-
θυνίας... στεφηφόροι τῷ δεσπότη Χριστῷ παρέστησαν, ἀπολαβόντες τὴν αἰδίον
καὶ ἀγήρω μακαριότητα.

φφ. 248-249^v Δεκ. 23, (φ. 249^v) *Τῶν ὁσίων πατέρων ἡμῶν Βιτιμίνος καὶ
Ἄφροδισίου.

φφ. 249^v-253 Δεκ. 24, (φ. 249^v) Τῆς ἀγίας ὀσιομάρτυρος Εὐγενίας (συναξά-
ρι σὲ στίχους), Ἐξ εὐγενείας εὐσεβῆς ὡς τις κλάδος... χαίρουσ' ἀπέπτη πρὸς
ποθεινὸν νυμφίον (BHGⁿ 608e).

φφ. 253-254 Δεκ. 25, (φ. 253) Μνήμη τῆς κατὰ σάρκα Γεννήσεως τοῦ κυρίου
καὶ θεοῦ καὶ σωτῆρος ἡμῶν Ἰησοῦ Χριστοῦ, Ἰδὼν ὁ φιλόανθρωπος θεὸς τὸ γέ-
νος τῶν ἀνθρώπων... καὶ ἔθηκεν ἐν τῇ τῶν ἀλόγων φάτνῃ ὡς μέλλοντα ῥύσα-
σθαι ἡμᾶς τῆς ἀλογίας. (φ. 253) Ἡ προσκύνησις τῶν μάγων, Ἐν ταῖς ἡμέραις
ἐκείναις ἐγένετό τις μάντις λεγόμενος Βαλαάμ... καὶ παραλαβὼν τὸ παιδίον
καὶ τὴν μητέρα αὐτοῦ ἀπῆλθεν εἰς Αἴγυπτον.

φφ. 254-256^v Δεκ. 26, (φ. 254) Περὶ τῆς εἰς Αἴγυπτον φυγῆς τῆς ὑπεραγίας
θεοτόκου, Εἰς Αἴγυπτον δὲ φεύγει ἡ θεοτόκος μετὰ τοῦ βρέφους καὶ τοῦ Ἰω-
σῆφ... καὶ τὴν οἰκουμένην ὅλην σῶση κατὰ τὸν καιρὸν τῆς σωτηρίου σταυρώ-
σεως καὶ ἀναστάσεως.

φφ. 256^v-258 Δεκ. 27, (φ. 257^v) Τοῦ ὁσίου πατρός Θεοδώρου τοῦ Γραπτοῦ
ἀδελφοῦ τοῦ ἀγίου Θεοφάνους τοῦ ποιητοῦ, Οὗτος ὁ ἅγιος Θεόδωρος ἅμα
τῷ ἀδελφῷ αὐτοῦ Θεοφάνει... προστάξει Θεοφίλου βασιλέως τοῦ εἰκονομά-
χου. Ἀκολουθοῦν στίχοι: Πάντων ποθούντων προστρέχειν πρὸς τὴν πόλιν...
κατακρίνονται καὶ διώκονται πάλιν (BHG 1746a). Καὶ παραπεμφθέντες εἰς
ἐξορίαν πρὸς κύριον ὁ μέγας ἀριστεὺς Θεόδωρος ἐξεδήμησεν. Λέγεται δὲ γέ-
ροντά τινα μέγαν ἐπιστάντα τῇ αὐτοῦ ἐκδημία πρὸς κύριον ἀγγελικῶν ἐπα-
κοῦσαι ὧδῶν καὶ αὐτῶν ἕνα τῶν ἁδόντων γενέσθαι.

φφ. 258-259^v Δεκ. 28, (φ. 259) Ὁ ἅγιος Θεόφιλος ὁ διάκονος, Μετὰ τὸ ἀποφύνασθαι τὸν μιαρὸν Μαξιμιανὸν τοῦ κατακαῦσαι... καὶ τῇ προστάξει ἐκείνου πρῶτον μὲν ἀπετμήθη τὴν κεφαλὴν, εἶτα πυρὶ κατακαίεται. (φ. 259) Τῆς ἀγίας μητρὸς Δόμνας, Ἡ ἀγία μάρτυς Δόμνα ὑπῆρχεν ἐπὶ Μαξιμιανοῦ ἐν πόλει Νικομηδείας... καὶ γνωσθεῖσα ἀπετμήθη τὴν κεφαλὴν.

φφ. 259^v-261^v Δεκ. 29, (φ. 259^v) Τῶν ἀγίων νηπίων τῶν ἀναιρεθέντων ὑπὸ Ἡρώδου χιλιάδων δεκατεσσάρων, Προστάξας ὁ βασιλεὺς τῶν Ἰουδαίων Ἡρώδης ὑποστρέψαι τοῖς μάγοις... ὅθεν ἐκείνοις μὲν προὔξηνσε βασιλείαν οὐρανῶν, ἑαυτῷ δὲ κόλασιν αἰώνιον, (φ. 261) *Τοῦ ἀγίου μάρτυρος Σεκούνδου καὶ τῶν ὁσίων πατέρων ἡμῶν Βαβύλα, Βενιαμίν, Ἀθηνόδωρου.

φφ. 261^v-264 Δεκ. 30, (φ. 261^v) Τῆς ἀγίας Θεοδώρας τῆς ἀπὸ Καισαρίδος (Δεκ. 29⁴ BHGⁿ 2424m). (φ. 262^v) Τοῦ ἀγίου μάρτυρος Φιλεταίου, Τοῦ Διοκλητιανοῦ ποτὲ ἐλθόντος ἐν Νικομηδείᾳ ἐμνηύθη αὐτῷ... τὰ δὲ τοῦ μακαρίου Εὐβιώτου προεγράφησαν (BHGⁿ 1515e).

φφ. 264-267 Δεκ. 31, (φ. 266^v) *Ὁ ἅγιος μάρτυς Νέμης.

⁵φφ. 267-317 Ἰανουάριος 1-31: φφ. 267-268^v Ἰαν. 1, (φ. 268^v) Τοῦ ἀγίου μάρτυρος Βασιλείου τοῦ ἐξ Ἀγκύρας, Οὗτος ὁ ἅγιος μάρτυς Βασίλειος ἦν ἐπὶ τοῦ δυσσεβοῦς Ἰουλιανοῦ τοῦ ἐξ Ἀγκύρας... μαρτύριον σεπτὸν ἐκείσε ἐσχάτως οἰκοδομήσαντες.

φφ. 268^v-269 Ἰαν. 2, (φ. 269) Τοῦ ἀγίου ἱερομάρτυρος Θεαγένους.

φφ. 269^v-270 Ἰαν. 3, (φ. 269^v) Τῆς ὁσίας Συγκλητικῆς.

φφ. 270-271^v Ἰαν. 4, (φ. 270) Τοῦ ἀγίου μάρτυρος Γορδίου (Ἰαν. 3¹). (φ. 271) Τῆς ὁσίας Ἀπολλιναρίας τῆς συγκλητικῆς (Ba: Ἰαν. 5· BHGⁿ 148e).

φφ. 271^v-274 Ἰαν. 5, (φ. 271^v) Τοῦ ὁσίου πατρὸς Παύλου τοῦ Θηβαίου, Οὗτος ἦν ἐν τοῖς Δεκίου καὶ Οὐαλεριανοῦ τῶν διωκτῶν χρόνοις... τοσοῦτον γὰρ ἐπεβίω ἐκ νεαρᾶς ἡλικίας τῶν τοῦ βίου φροντίδων μεταναστεύσας.

φ. 274 Ἰαν. 6.

φφ. 274-275 Ἰαν. 7.

φφ. 275-277 Ἰαν. 8.

φφ. 277^v-278^v Ἰαν. 9, (φ. 278^v) *Ἡ ἀγία μάρτυς Ἀντωνίνα ἡ ἐν Νικομηδείᾳ.

φφ. 278^v-280 Ἰαν. 10, (φ. 279^v) Τοῦ ἐν ἀγίοις πατρὸς ἡμῶν Μαρκιανοῦ πρεσβυτέρου καὶ οἰκονόμου τῆς τοῦ θεοῦ μεγάλης ἐκκλησίας, Οὗτος ἦν ἐπὶ τῆς βασιλείας Μαρκιανοῦ καὶ Πουλχερίας... καὶ πολλὰ ἕτερα ἐκκλησίαι καὶ ἰδιωτικοὶ κατέπεσον οἴκοι.

φφ. 280-281^v Ίαν. 11, (φ. 280) *Τοῦ ὁσίου πατρὸς Θεοδοσίου τοῦ κοινοβιάρχου καὶ καθηγητοῦ τῆς ἐρήμου (Cb).* (φ. 281) *Τοῦ ὁσίου πατρὸς Θεοδοσίου τοῦ ἐξ Ἀντιοχείας, Οὗτος ὁ ἐν ἀγίοις πατὴρ ἡμῶν Θεοδόσιος ὁ ἀσκητῆς... μικρὸν δὲ ἐπιβιούς ἐκεῖθεν ἀπῆλθε πρὸς κύριον.*

φφ. 281^v-282^v Ίαν. 12.

φφ. 282^v-283^v Ίαν. 13.

φφ. 283^v-285^v Ίαν. 14, (φ. 283^v) *Τῶν ἀγίων ἀββάδων τῶν ἐν τῷ Σινᾷ ὄρει τελειωθέντων, Οὗτοι τὸν ἀσκητικὸν βίον ποθοῦντες... οὓς ἔθαψαν οἱ δύο μοναχοὶ οἱ καὶ τὰ περὶ αὐτῶν εἰπόντες.* (φ. 284) *Τῶν τριάκοντα τριῶν πατέρων τῶν ἐν τῇ Παρθῷ ἀναιρεθέντων, Οὗτοι οἱ μακάριοι πατέρες τὸν ἀσκητικὸν ἀγῶνα διήνυσαν ἕνθα εἰσὶν αἱ δώδεκα πηγαὶ τῶν ὑδάτων... καὶ ἔσφαξαν τὴν αἰχμαλωσίαν πᾶσαν, ἐσφάγησαν δὲ καὶ αὐτοί.* (φ. 284^v) *Τοῦ ὁσίου πατρὸς Θεοδοῦλου, Οὗτος ὑπῆρχεν υἱὸς Νείλου τοῦ σοφοῦ... ἐκοιμήθη. Τελεῖται δὲ τῶν τοιούτων ἀγίων πατέρων ἢ σύναξις... ἐν τῷ Ὁρφανοτροφεῖω,*

φφ. 285^v-286^v Ίαν. 15.

φφ. 286^v-287^v Ίαν. 16.

φφ. 287^v-288^v Ίαν. 17, (φ. 287^v) *Τοῦ ὁσίου πατρὸς Θεοδότου ἐπισκόπου Κυρηνείας τῆς Κύπρου.*

φφ. 288^v-290 Ίαν. 18.

φφ. 290-292 Ίαν. 19.

φφ. 292-294 Ίαν. 20, (φ. 292) *Τοῦ ὁσίου πατρὸς Εὐθυμίου τοῦ μεγάλου, Οὗτος... ἦν ἐπὶ τῆς βασιλείας Γρατιανοῦ ἀπὸ Μελιτηνῆς... τὰ κρυπτά τῆς αἰσχύνης δηλοῦσης τοῦ μοναχοῦ (F). Τελεῖται δὲ ἡ αὐτοῦ σύναξις ἐν τῇ ἀγιωτάτῃ μεγάλῃ ἐκκλησίᾳ (Syn. Const. 405₃₂₋₃₃).* (φ. 293^v) *Τῶν ἀγίων μαρτύρων Εὐγενίου, Κανδίδου, Οὐαλλεριανοῦ καὶ Ἀκύλα, Οὗτοι ὑπῆρχον ἐπὶ Διοκλητιανοῦ τοῦ βασιλέως... εἶτα ἐτέραις βασάνοις ἐκδίδονται καὶ τελευταῖον τέμνονται τὰς κεφαλὰς.*

φφ. 294-297 Ίαν. 21, (φ. 296) *Τῆς ἀγίας μάρτυρος Ἀγνῆς, Ἡ ἀγία μάρτυς Ἀγνή ὑπῆρχεν ἐκ πόλεως Ῥώμης... τὸ τίμιον ταύτης λείψανον ἐντίμως ἐκήδευσαν δοξάζοντες τὸν θεόν.*

φφ. 297-299 Ίαν. 22.

φφ. 299-301^v Ίαν. 23, (φ. 299) *Τοῦ ἀγίου ἱερομάρτυρος Κλήμεντος ἐπισκόπου Ἀγκύρας καὶ τοῦ ἀγίου μάρτυρος Ἀγαθαγγέλου, Ὁ μακάριος οὗτος καὶ θεσπέσιος Κλήμης ἐν ὅλῃ σχεδὸν ἀνθρωπίνῃ ζωῇ... ἀπέπτη μονάς. Τελεῖται δὲ ἡ τούτων σύναξις... τῆς ἀγίας Εἰρήνης τῆς παλαιᾶς καὶ τῆς νέας. (φ. 300^v)*

Τοῦ ὀσίου πατρὸς Μαύσιμᾶ τοῦ Σύρου, Ἐγένετό τις ἀνὴρ ἐν τῇ Κύρῳ... καὶ καλῶς καὶ ὀσίως τὸν τῆς ζωῆς αὐτοῦ χρόνον διαβιβάσας πρὸς κύριον ἐξεδήμησεν. (φ. 300^v) Τοῦ ὀσίου πατρὸς Σαλαμάνου τοῦ ἡσυχαστοῦ, Κώμη τις ἔστι τοῦ Εὐφράτου ποταμοῦ πρὸς ἐσπέραν ἐπιχειμένη... οὕτως ἐτέλεσε μέχρι τέλους καὶ ἀπελθὼν πρὸς κύριον χορεύει αἰώνια.

φφ. 301^v-305 Ἰαν. 24, (φ. 303) **Τοῦ ὀσίου πατρὸς Καστίου πρώτου ἐπισκόπου Βυζαντίου, Οὗτος ὁ ἐν ἀγίοις πατὴρ ἡμῶν Καστίνος πόλεως μὲν ἦν τῆς πρεσβυτέρας Ῥώμης... Τίτὸν τινα εὐλαβέστατον ἐπίσκοπον τοῦ Βυζαντίου χειροτονήσας ἀπέπτη πρὸς κύριον. (φ. 303^v) Τοῦ ὀσίου πατρὸς Μακεδονίου, Ὁ ἐν ἀγίοις πατὴρ ἡμῶν Μακεδόνιος οὗτος παλαίστραν εἶχε καὶ στάδιον... γνησίως καὶ ἐπιμόνως δουλεύσας ἐπὶ χρόνους ἐβδομήκοντα ἀπῆλθε πρὸς κύριον. (φ. 304) Ἡ ἀνακομιδὴ τῶν λειψάνων τοῦ ὀσιομάρτυρος Ἀναστασίου τοῦ Πέρσου, Τοῦ βασιλέως Ἡρακλείου ἀπελθόντος ἐν Περσίδι... προσκυνεῖται παρὰ τῶν πιστῶν ἐν τῇ μεγάλῃ καὶ παλαιᾷ Ῥώμῃ.*

φφ. 305-306^v Ἰαν. 25, (φ. 305) *Τοῦ ἐν ἀγίοις πατρὸς ἡμῶν ἀρχιεπισκόπου Κωνσταντινουπόλεως Γρηγορίου τοῦ Θεολόγου, Ὁ μέγας Γρηγόριος ὁ Θεολόγος αὐτὸς ἐξηγητὴς καὶ διδάσκαλος... κομίσας ἐκ Ναζιανζοῦ τῆς Καππαδοκῶν χώρας κατέθηκεν (ἀρχὴ BHG 730e). (φ. 306) Τοῦ ὀσίου πατρὸς Μάρη, Οὗτος ὁ ἐν ἀγίοις πατὴρ Μάρης νέος ὢν ἔτι καὶ εὐειδής... χορεύει σὺν πᾶσι τοῖς ἀγίοις ἐν ταῖς τῶν πρωτοτόκων σκηναῖς.*

φφ. 306^v-308 Ἰαν. 26, (φ. 307^v) *Τῶν ἀγίων μαρτύρων Ἀνανίου πρεσβυτέρου καὶ Πέτρου κλειδοφύλακος καὶ τῶν ἑπτὰ στρατιωτῶν καὶ συμμαρτύρων, Οὗτοι ὑπῆρχον ἐπὶ Διοκλητιανοῦ βασιλέως καὶ Μαξίμου ἡγεμόνος... παραδόξως ἐκ χαλεπωτάτων διασωθεῖς κολάσεων.*

φφ. 308-311 Ἰαν. 27, (φ. 308) *Ἡ ἀνακομιδὴ τοῦ λειψάνου τοῦ ἐν ἀγίοις πατρὸς Ἰωάννου ἀρχιεπισκόπου Κωνσταντινουπόλεως τοῦ Χρυσοστόμου, Ἡ ἀνακομιδὴ τοῦ τρισμάκαρος καὶ τρισολβίου Χρυσοστόμου καὶ φωστῆρος... ὄντα ἐξόριστον καὶ αὐτόν· ἔχει δὲ οὕτως (BHG^a 877d). (φ. 308) Ἐπιστολὴ τοῦ [Ἰωάννου] Χρυσοστόμου, Φέρε δὲ πάλιν ἀπαντλήσω σου τὸ τῆς ἀθυμίας ἔλκος... ἀπόρριψον τὸ πένθος τῆς ἀθυμίας σου καὶ ὑπὲρ ἡμῶν μνεῖαν ἔχε πρὸς τὸν θεὸν (BHG^a 877d· BHG^a 881γ· CPG 4405).*

φφ. 311-312^v Ἰαν. 28, (φ. 311^v) *Τοῦ ὀσίου πατρὸς Ἰακώβου τοῦ ἀσκητοῦ, Οὗτος ὁ ὀσιος τοῖς πᾶσιν ἀποταξάμενος βιωτικοῖς... καὶ τοῖς δάκρυσι δάκρυα καὶ οὕτως ἐν πολιτείᾳ καλῇ τὸ πνεῦμα τῷ θεῷ παρέθετο.*

φφ. 312^v-314^v Ἰαν. 29, (φ. 312^v) *Ἡ ἀνακομιδὴ τῶν λειψάνων τοῦ ἀγίου ἱερομάρτυρος Ἰγνατίου τοῦ θεοφόρου (Fa). (φ. 313) Τῶν ἀγίων μαρτύρων Σιλουανοῦ ἐπισκόπου, Λουκᾶ διακόνου καὶ Μωκίου ἀναγνώστου, Τοῦ Νουμεριανοῦ βασιλεύοντος διωγμὸς ἦν κατὰ τῶν χριστιανῶν... χριστιανοὶ τινες ἀποσυλήσαν-*

τες ἐκήδευσαν ἐπιμελῶς εὐχαριστοῦντες τῷ θεῷ. (φ. 313^v) *Τῶν ἀγίων μαρτύρων Σαρβήλου καὶ Βεβαίας τῆς ἀδελφῆς αὐτοῦ τῶν ἐν Ἐδέσση παθόντων* (Cb). (φ. 314) *Τοῦ ἀγίου ἱερομάρτυρος Βαρσιμαίου ἐπισκόπου Ἐδέσσης* (Ἰαν. 30²).

φφ. 314^v-316 Ἰαν. 30, (φ. 315^v) *Τοῦ ὁσίου πατρὸς Ζήνωνος, Οὗτος ὁ μακάριος μέσον Καππαδοκίας καὶ Πόντου κατοικῶν... ἀπῆλθε πρὸς κύριον.*

φφ. 316-317^v Ἰαν. 31.

⁶φφ. 317^v-363^v Φεβρουάριος 1-29; φφ. 317^v-319 Φεβρ. 1, (φ. 318^v) *Τῆς ἀγίας μάρτυρος Περπετούας καὶ τῶν σὺν αὐτῇ Σατύρου, Ρευκάτου, Σατορνίκου, Σεκούνδου καὶ Φιλικητάτης.*

φ. 319^{r-v} Φεβρ. 2.

φφ. 319^v-321 Φεβρ. 3.

φφ. 321-322^v Φεβρ. 4, (φ. 322) *Τοῦ ἀγίου ἱερομάρτυρος Ἀβραμίου ἐπισκόπου Ἀρβήλ τῆς Περσίδος, Πέμπτῳ ἔτει τοῦ ἐν Περσίδι κατὰ τῶν χριστιανῶν ἀθέου καὶ παρανόμου διωγμοῦ... ὁ ἅγιος ἱερομάρτυς Ἀβράμιος ἐν κώμῃ λεγομένη Θεלבάν τῇ διὰ ξίφους ἐκτομῇ.*

φφ. 322^v-325 Φεβρ. 5, (φ. 323) *Τῆς ἀγίας μάρτυρος Θεοδούλης. Ἐπὶ Διοκλητιανοῦ καὶ Μαξιμιανοῦ τῶν βασιλέων ἐπεστάλη ἐν Ἀναζάρβῳ τῇ πόλει... καὶ ἐτέρων οὐκ ὀλίγων τὸ μακάριον τέλος ἐδέξαντο* (BHGⁿ 2442e).

φφ. 325-326 Φεβρ. 6, (φ. 326) *Τοῦ ὁσίου πατρὸς Πολυεύκτου τοῦ νέου ἀρχιεπισκόπου Κωνσταντινουπόλεως* (Φεβρ. 5⁵).

φφ. 326-327^v Φεβρ. 7.

φφ. 327^v-328^v Φεβρ. 8, (φ. 328) *Αἱ ἀγίαὶ ἀδελφαὶ Μάρθα καὶ Μαρία* (Φεβρ. 9²).

φφ. 328^v-329^v Φεβρ. 9.

φφ. 329^v-330^v Φεβρ. 10.

φφ. 330^v-331^v Φεβρ. 11.

φφ. 331^v-333 Φεβρ. 12.

φφ. 333-334^v Φεβρ. 13.

φφ. 334^v-336 Φεβρ. 14.

φφ. 336-337 Φεβρ. 15, (φ.337) **Οἱ ἅγιοι στρατιῶται οἱ ἐν Θρακίᾳ ἐν μέσῳ δύο πετρῶν συμπιεσθέντες τελειοῦνται.*

φφ. 337-338 Φεβρ. 16, (φ. 338) *Τοῦ ὁσίου πατρὸς Φλαβιανοῦ ἀρχιεπισκόπου Κωνσταντινουπόλεως.*

φφ. 338-339^v Φεβρ. 17, (φ. 338^v) *Τῆς ἀγίας Μαριάμνης ἀδελφῆς τοῦ ἀγίου ἀποστόλου Φιλίππου, Μετὰ τὴν Ἀνάληψιν τοῦ κυρίου ἡμῶν Ἰησοῦ Χριστοῦ παραγενόμενος ὁ ἅγιος Φίλιππος μετὰ Βαρθολομαίου... κηρύττουσα τὸν λόγον τοῦ Χριστοῦ καὶ πολλοὺς βαπτίσασα ἐν εἰρήνῃ ἐτελειώθη.*

φφ. 339^v-342 Φεβρ. 18.

φφ. 342-343^v Φεβρ. 19, (φ. 342^v) *Τῶν ὁσίων πατέρων καὶ ὁμολογητῶν Εὐγενίου καὶ Μακαρίου, Ἰουλιανοῦ τοῦ κατὰ συγχώρησιν θεοῦ βασιλεύσαντος ἐν Βυζαντίῳ, οἱ χριστιανοὶ πάντες περιέκρουπον ἑαυτοὺς... καὶ τῆς δεήσεως αὐτοῦ ἐπακούσας μετέστησεν ἀμφοτέρους δοξάζοντας καὶ εὐλογοῦντας αὐτόν.*

φφ. 343^v-345^v Φεβρ. 20, (φ. 345) *Τοῦ ἐν ἀγίοις πατρὸς Ἀγάθωνος πάπα Ῥώμης, Καὶ οὗτος ὁ ὄσιος πατὴρ ἡμῶν καὶ θαυματουργὸς Ἀγάθων ἐκ τῆς Ἰταλίας ἐγένετο... καὶ καλῶς διαπρέψας ἐν τῷ ἐπισκοπικῷ ἀξιώματι πρὸς κύριον ἐξεδήμησεν. (φ. 345) Ὁ ὄσιος Μάρης (Φεβρ. 19²). (φ. 345^v) *Ὁ ὄσιος Τιμόθεος ὁ ἐν Καισαρείᾳ. (φ. 345^v) Ὁ ἅγιος Ἰάκωβος ὁ ἀπὸ τῆς πόλεως Κύρου (Fa καὶ ἄλλα).*

φφ. 345^v-347^v Φεβρ. 21.

φφ. 347^v-349^v Φεβρ. 22, (φ. 349) *Τοῦ ἀγίου ἱερομάρτυρος Μαυρικίου καὶ τῶν σὺν αὐτῷ ἑβδομήκοντα. (φ. 349) Τοῦ ὁσίου πατρὸς Βαραδάτου.*

φφ. 349^v-351^v Φεβρ. 23, (φ. 350^v) *Τῶν ὁσίων πατέρων Ζεβινᾶ, Πολυχρονίου, Μωσέως καὶ Δαμιανοῦ (Φεβρ. 24²).*

φφ. 351^v-352 Φεβρ. 24, (φ. 351^v) *Ἡ εὕρεσις τῆς τιμίας κεφαλῆς τοῦ ἀγίου Ἰωάννου προφήτου, προδρόμου καὶ βαπτιστοῦ, Ἡ τιμία αὕτη καὶ ἀγγέλους αἰδέσιμος κεφαλὴ πρῶτον μὲν εὐρέθη κατ' εὐδοκίαν καὶ ἐπιφάνειαν τοῦ ἀγίου προδρόμου... πολλὰς ἰάσεις καὶ θαύματα ἐνεργήσασα. Τελεῖται δὲ ἡ αὐτοῦ σύναξις ἐν τῷ ἁγιωτάτῳ αὐτοῦ προφητείῳ τῷ ὄντι ἐν τοῖς Σφωρακίου.*

φφ. 352-354^v Φεβρ. 25, (φ. 352^v) *Τοῦ ἀγίου ἱερομάρτυρος Ὑπατίου ἐπισκόπου Γαγγρῶν, Ὁ ἐν ἀγίοις πατὴρ ἡμῶν Ὑπάτιος ἐκ Κιλικίων ἀνθήσας, ἐν Γαλάταις ἀθλήσας... ἀλλὰ διὰ τὸ πλῆθος ὡς ἐργῶδες εἰάσαμεν (BHG^a 759f).*

φφ. 354^v-361 Φεβρ. 26, (φ. 355^v) *Τῆς ἀγίας μάρτυρος τοῦ Χριστοῦ Φωτεινῆς τῆς Σαμαρείτιδος ἧ καὶ ὠμίλησεν ὁ Χριστὸς ἐν τῷ φρέατι καὶ τῶν σὺν αὐτῇ μαρτυρησάντων, Ἐν ταῖς ἡμέραις Νέρωνος τοῦ βασιλέως Ῥωμαίων διωγμὸς... ὑμνοῦσα καὶ εὐλογοῦσα τὸν θεὸν εἰς χεῖρας αὐτοῦ τὴν τιμίαν αὐτῆς ψυχὴν παρέθετο (BHG^a 1541a).*

φφ. 361-362 Φεβρ. 27, (φ. 361^v) *Τοῦ ὁσίου πατρὸς Βασιλείου συναθλητοῦ τοῦ ἀγίου Προκοπίου, Οὗτος ὑπῆρχεν ἐπὶ τῆς βασιλείας Λέοντος τοῦ εἰκονομάχου... πρὸς τὸν θεὸν ὃν ἐπόθησεν ἐκ βρέφους χαίρων καὶ εὐχαριστῶν ἐξεδήμησεν.*

φφ. 362-363^v Φεβρ. 28.

φ. 363^v Φεβρ. 29, (φ. 363^v) Ὁ ὁσιος Κασσιανός, Οὗτος τὸν ἀσκητικὸν βίον ἐλό-
μενος... μετ' αὐτὸν μοναχοῖς καταλελοιπῶς φυχωφελῆ καὶ σωτήρια. (φ. 363^v)
Ὁ ἅγιος μάρτυς Ἀβρίκιος. (φ. 363^v) Ἡ ἐν τῷ κυρίῳ Πάσχα κατὰ τὴν Τετρά-
δα τῆς τεσσαρακοστῆς προσκύνησις τοῦ τιμίου σταυροῦ. (φ. 363^v) Εἰς τὴν
ἁγίαν μάρτυρα Φωτεινήν. (φ. 363^v) Εἰς τὴν ἁγίαν Φωτῶ ἀδελφὴν αὐτῆς. (Οἱ
ἅγιοι τῆς 29ης Φεβρ. στὸ Syn. Const, ἀναφέρονται στίς 28 Φεβρ.)

Α. Τεύχη 47⁸ ἀριθμημένα στὴν πρώτη καὶ στὴν τελευταία σελίδα κάτω δεξιὰ μὲ
μελάνι καστανό, πολλοὶ ἀριθμοὶ ξαναπεράστηκαν ἀπὸ ἄλλο χέρι. Τεύχη [α']⁷, [ς]⁹,
ιζ'⁷, μα'⁷, μβ'⁷, [μς]⁴, [μζ]⁵. Ὑπάρχουν καὶ ἄλλες μεταγενέστερες ἀριθμήσεις. Λευκά:
φφ. 364-365^v. Ἡ σειρά τῶν φύλλων: 1-222^v, 230^{r-v}, 224-229^v, 223^{r-v}, 231-365^v. Ἀρί-
θμηση φύλλων 1-212, 212Α-365 μὲ μελάνι ἐρυθρό. Γραφὴ ὄρθια, στρογγυλή, ἐπι-
μελημένη. Μελάνι καστανό. Γραμμὴ ἐπιφάνεια: χιλ. 210 × 140. φφ. 1^{r-v}, 357-360^v
Χέρι 17ου αἰ., μελάνι μαῦρο. φ. 363^{r-v} Χέρι 15ου/16ου αἰ. συμπλήρωσε τὴν 23η καὶ
29η Φεβρουαρίου. Ἐρυθρογραφία: τίτλοι, ἀρχικά, ἐπίτιτλα στὴν ἀρχὴ κάθε μήνα. φφ.
267, 317^v Ἐπίτιτλα ἔγχρωμα. Ὑδατόσημα: aigle (ἀετός) βλ. Β 73 (1314-16)· cérisés
(κεράσια) βλ. Β 741 (1332)· couronne (κορόνα) βλ. Β 4595 (1313). Κατάσταση καλή,
τιλφόβρωτο στὰ περιθώρια. Στάχωση 20οῦ αἰ.

Γ. φ. 8 Στὸ κάτω περιθώριο μονοκονδυλία: «Ἀδριανουπόλ(εως) Δανιήλ†».
Στὰ περιθώρια ἔχουν προστεθεῖ παραλείψεις τοῦ κειμένου ἢ κρίσεις ἀπὸ τὸ χέρι τοῦ
γραφέα ἢ ἀπὸ ἄλλα χέρια σύγχρονα ἢ μεταγενέστερα.
φ. 96 Στὸ περιθώριο χέρι 18ου αἰ. σημείωσε αἰνιγμα: «οἰδωρ με εγ<νη>σε (καὶ) ὁ
φοσφόρος θρεφῆ με (καὶ) οταν ελθω εἰς στὴν πατριδα μου παλιν αλοιμην».

Προέλευση: Ἀδριανούπολη βλ. φ. 8 τῆ σημείωση στὸ κάτω περιθώριο. Δὲν ἔγινε ταύ-
τιση.

Βιβλιογραφία: Τσελίκας, ἀρ. 25, σ. 33-34, ὅπου ἀναφέρεται ὡς γραφέας ὁ Μι-
χαὴλ Καλόθετος.

40 (TA 3)

αἰ. 15ος, χαρτί, χιλ. 230 × 170, φφ. 319, στ. 20, ἀκέφ. κολ.

Μηναῖον Ἰανουαρίου

φφ. 1-309^v, 314-319^v, 310-313^v Μηναῖον Ἰανουαρίου 1-27 μὲ ἀναγνώσεις
ἀπὸ τὴν Παλαιὰ Διαθήκη καὶ κάποτε ἀπὸ τὸν Ἀπόστολο.

φ. 1 ἀ κ ε φ. Ἰαν. 1, Ἡ κατὰ σάρκα περιτομὴ τοῦ κυρίου ἡμῶν Ἰησοῦ Χριστοῦ

καὶ μνήμη Βασιλείου τοῦ μεγάλου, Στιχηρὰ προσόμοια τοῦ ἁγίου, ᾠχ. δ' «Ὁ ἐξ ὑψίστου κληθεὶς», Ἱεραρχίας στολαῖς... θεο]λογοῦμεν καὶ δοξάζομεν ἐν προσώποις... φ. 313^v κ ο λ. Ἰαν. 27, Ἡ ἀνακομιδὴ τοῦ λειψάνου τοῦ ἁγίου πατρὸς ἡμῶν Ἰωάννου τοῦ Χρυσοστόμου, Στιχηρὰ προσόμοια, ᾠχ. δ' «Ὡς γενναῖον»... Ὁ ἐπίγειος ἄγγελος καὶ οὐράνιος ἄνθρωπος, ἡ χελιδὼν ἡ εὐλαλος καὶ πολύφωνος, τῶν ἀρετῶν τὸ θησαύρισμα... (βλ. ἔκδ. Μην. Ἰαν., σ. 6...218· βλ. ἔκδ. Μην. Ρ. III, σ. 5...382):

φ. 111^v κ ο λ. Ἰαν. 5, Ἡ ἀκολουθία τῶν μεγάλων ὥρων... ὦρα θ', εὐχή, πλημμελήμασι [καὶ ἄχρι τῆς παρούσης ὥρας... (ἔκδ. Μην. Ἰαν., σ. 68· ἔκδ. Μην. Ρ. III, σ. 119). φ. 112 ἀ κ ε φ. Μακάριοι οἱ πεινῶντες καὶ διψῶντες.] Μακάριοι οἱ ἐλεήμονες... (ἔκδ. Μην. Ἰαν., σ. 68· ἔκδ. Μην. Ρ. III, σ. 120).

φ. 117^v κ ο λ. Ἰαν. 6, Βασιλειῶν τετάρτης... ἐλάλησε πρὸς σε ὁ προφήτης [οὐκ ἂν ἐποίησας... (ἔκδ. Μην. Ἰαν., σ. 72· ἔκδ. Μην. Ρ. III, σ. 128). φ. 118 ἀ κ ε φ. ἐχρόνισα ἕως τοῦ] νῦν. Καὶ ἐγένοντό μοι πρόβατα... (ἔκδ. Μην. Ἰαν., σ. 72· ἔκδ. Μην. Ρ. III, σ. 130).

φ. 301^v κ ο λ. Ἰαν. 22, Τοῦ ἁγίου ἀποστόλου Τιμοθέου καὶ τοῦ ἁγίου ὁσιομάρτυρος Ἀναστασίου τοῦ Πέρσου, ὠδὴ γ' «Ὁ μόνος εἰδὼς τῆς τῶν βροτῶν οὐσίας τὴν ἀσθέ[νεια]ν καὶ συμπαθῶς»... (ἔκδ. Μην. Ἰαν., σ. 188· ἔκδ. Μην. Ρ. III, σ. 331).

φ. 302 ἀ κ ε φ. Ἰαν. 23, Τοῦ ἁγίου ἱερομάρτυρος Κλήμεντος Ἀγκύρας καὶ τοῦ ἁγίου μάρτυρος Ἀγαθαγγέλου, Στιχηρὰ προσόμοια, ᾠχ. δ' «Ὡς γενναῖον ἐν μάρτυσιν»... Καὶ ξεσμοῖς... ῥυσθῆναι κολάσεως]. Ῥαβδισμοὺς ἐκαρτέρησας... (ἔκδ. Μην. Ἰαν., σ. 193· ἔκδ. Μην. Ρ. III, σ. 339). φ. 309^v κ ο λ. ὠδὴ θ' «Θεὸν ἀνθρώποις»,... Θεοτοκίον, Υἱὸς καὶ θεοῦ λόγος... παντοδύναμος [... (ἔκδ. Μην. Ἰαν., σ. 198· ἔκδ. Μην. Ρ. III, σ. 347).

φ. 314 ἀ κ ε φ. Ἰαν. 25, Τοῦ ἁγίου Γρηγορίου ἀρχιεπισκόπου Κωνσταντινουπόλεως... τοῦ Θεολόγου, Παροιμιῶν, Διδάσκω γὰρ ὑμῖν ἀληθῆ] ἵνα γένηται ἐν κυρίῳ... (ἔκδ. Μην. Ἰαν., σ. 205· ἔκδ. Μην. Ρ. III, σ. 359). φ. 319^v ὠδὴ γ' «Τῷ πρὸ τῶν αἰώνων», Θεοτοκίον... σῶσαι τοὺς ὑμ[νοῦντας σε. Ἔτερος κανὼν]. Εἰρμὸς ἄλλος. Ἡ τὸν πρὸ συλλ[ήψεως ἀγνὸν Σαμου]ήλ ἀδιστάκτως τῷ θεῷ καθυποσχομένη [ἱερομήτωρ Ἄννα... (ἔκδ. Μην. Ἰαν., σ. 208· ἔκδ. Μην. Ρ. III, σ. 365).

φ. 310 ἀ κ ε φ. Ἰαν. 26, Τοῦ ὁσίου πατρὸς ἡμῶν Ξενοφῶντος καὶ τῆς συνοδίας αὐτοῦ, Κάθισμα, ᾠχ. πλ. δ' «Τὴν σοφίαν καὶ λόγον», Ἐντολαῖς τοῦ δεσπότη πιστῶς ἀνακράζομεν] θεοφόροι πανόλβιοι, πρεσβεύσατε... (ἔκδ. Μην. Ἰαν., σ. 215· ἔκδ. Μην. Ρ. III, σ. 377).

A. Τεύχη 41⁸ ἀριθμημένα α'-[μβ'] στὴν πρώτη σελίδα κάτω στὴ μέση. Τεύχη α'⁷,

[ιε']⁶, [μα']¹, [μβ']⁶. Τὸ τεῦχος λθ' λείπει ὀλόκληρο. Χάσματα μετὰ ἀπὸ φφ. 111^v (1 φ.), 117^v (1 φ.), 301^v (8 φφ.), 309^v (9 φφ.), 319^v (9 φφ.). Ἡ σειρὰ τῶν φύλλων: 1-309^v, 314-319^v, 310-313^v, φ. 319 σχισμένο στὸ κάτω μέρος. Γραφή στρογγυλή, ὄρθια. Μελάνι καστανό. Γραμμένη ἐπιφάνεια: χιλ. 145 × 90. Ἐρυθρογραφία: τίτλοι, ἀρχικά, λειτουργικὲς ἐνδείξεις. Ὑδατόσημα: étoile (ἀστέρι) = Hr. étoile 10 (1460-65) = B 6076 (1390). Κατάσταση καλή. Στάχωση 20οῦ αἰ.

Γ. φ. 15^v «αυτο τ<ο> βηβληνον». «Ζαχαρίας» ὑπογραφή 18ου αἰ.
φ. 16 Τὸ ἴδιο χέρι: «τημηωτατε και εβγενεστατε αρχων πωλητημημενε ενξαδερφε πολα σε χερετη την ε<ν>τημηωτη σου πολητημημενε εξαρδερφε χηληα πολα τα ετη». φ. 16 «μιν ιανουαριος». φφ. 16^v, 43^v «Ζαχαρίας» τὸ ἴδιο χέρι.

Προέλευση: πιθανότατα Ἀδριανουπόλεως 1274 (βλ. Β.Κ. Στεφανίδης, «Οἱ κώδικες τῆς Ἀδριανουπόλεως», BZ 14 (1905), 598· βλ. 54 (TA 87) Ἀδριανουπόλεως 1334).

Βιβλιογραφία: Lappa-Zizicas, *Scriptorium*, σ. 298.

41 (TA 10)

ἔτ. 1560, χαρτί, χιλ. 230 × 162, φφ. 59, στ. 29-32, ἀκέφ.

ΝΙΚΗΦΟΡΟΣ ΒΛΕΜΜΙΔΗΣ

φφ. 25^{r-v}, 21^{r-v}, 26-29^v, 20^{r-v}, 17-19^v, 22-24^v, 1-16^v, 30-52^v ΝΙΚΗΦΟΡΟΥ ΒΛΕΜΜΙΔΟΥ, *Ἐπιτομὴ λογικῆς*, μὲ σχόλια: κεφ. ζ'-ι', ιθ'-κα', κε'-μ', ἀ κ ε φ. καλεῖται] καὶ πρώτη φιλοσοφία..., τ ἐ λ. σοφιστικοὶ ἔλεγχοι δέκα καὶ τρεῖς (PG 142, 736A12-756C9, 816A2-836B4, 873A8-1004): φ. 20^v κ ο λ. λέγεται δὲ [ταῦτα τὰ μέσα γένη ὑπάλληλα... (756C9). φ. 17 ἀ κ ε φ. οὐσία ἔμφυχος ἀναίσθητος.] οὐσία ἔμφυχος αἰσθητικῆ... (816D8). φ. 24^v κ ο λ. τίθενται τινες καὶ τὴν ῥοπήν ὑπὸ [τὸ ποσὸν... (836B4). φ. 1 ἀ κ ε φ. καὶ αὐτὰ ἄπερ εἰσὶ τῶν] ἀντικειμένων αὐτοῖς... (873A8).

Α. Τεύχη 8⁸ ἀριθμημένα στὴν πρώτη σελίδα κάτω δεξιά. Σώζονται ἴχνη τῆς ἀρίθμησης μόνο στὸ φ. 9 (τεῦχος δ'). Ἡ σειρὰ τῶν τευχῶν: 4³, 3⁸, 1⁸, 2⁸, 5⁸, 6⁸, 7⁸, 8⁶. Ἡ σειρὰ τῶν φύλλων: 25^{r-v}, 21^{r-v}, 26-29^v, 20^{r-v}, 17-19^v, 22-24^v, 1-16^v, 30-59^v. Χάσματα μετὰ ἀπὸ φφ. 20^v καὶ 24^v. Λευκά: φφ. 53^{r-v}, 54^v-59. Γραφή στρογγυλή, ἐπιμελημένη. Μελάνι μαῦρο. Γραμμένη ἐπιφάνεια: χιλ. 160 × 95. Ἐρυθρογραφία ἢ μελάνι καστανό: τίτλοι, ἀρχικά, σχόλια, ἐρμηνεῖα τῶν σχημάτων, ὑπότιτλοι. Σχόλια καὶ σχήματα στὸ περιθώριο ἀπὸ τὸ χέρι τοῦ γραφέα. Ὑδατόσημα: couronne (κορόνα) βλ. B 4845 (1591)· échelle (σκάλα) = B 5929 (1547-50)· flèche (βέλος) = B 6282 (1567). Κατάσταση καλή. Στάχωση 20οῦ αἰ.

Β. φ. 52^v Κωδικογραφικό σημείωμα έτ. 1560 από χέρι¹ του γραφέα: «έν έτει ζξη^ω», ή συνέχεια έχει κοπεϊ.

Γ. φ. 54 Σημείωση Λογικής, χέρι 18ου αι.: «δι' ό έκαστον τοιούτο κάκεινο μάλλον τοιούτό έστιν τό άξιωμα τοϋτο άληθεύει όταν τά δύο ύποκείμενα καθ' ών κατηγορείται επιδέχονται τήν αύτήν ποιότητα... ει (γάρ) (καί) άμφοτέρα τά ύποκείμενα επιδέχονται τήν άν(θρωπ)ότητα, άλλ' ή άν(θρωπ)ότης ουκ επιδέχεται(αι) τό μάλλον (καί) τό ήττον».

φ. 59^v Σημείωση μετρικής, χέρι 18ου αι.: «Ίαμβικόν μέτρον... ίαμβικός δήμετρος άκατάληκτος, οίον κτλ.»

Προέλευση: Ίσως Άδριανουπόλεως (βλ. Β.Κ. Στεφανίδης, «Οί κώδικες τής Άδριανουπόλεως», *BZ* 16 (1907), άρ. 152, σ. 284).

Βιβλιογραφία: Τσελίκας, άρ. 43, σ. 52.

42 (TA 13)

αι. 16ος, χαρτί, χιλ. 210 × 156, φφ. 296 (1-37, 37^a-224, 224^a-294),
στ. 21, άκέφ., κολ.

ΣΥΜΕΩΝ ΘΕΣΣΑΛΟΝΙΚΗΣ

φφ. 1-294^v ΣΥΜΕΩΝ ΘΕΣΣΑΛΟΝΙΚΗΣ: ¹φφ. 1-2^v *Περί μετανοίας, ά κ έ φ.* Εϋαγγελιον, λαμβάνει τοϋτο ό ιερεϋς... (PG 155, 501C2-504).

²φφ. 2^v-9^v *Περί τοϋ τιμίου νομίμου γάμου* (PG 155, 504-516).

³φφ. 9^v-23 *Περί τής ιερᾶς τελετῆς τοϋ άγίου έλαίου, ήτοι τοϋ εϋχελαίου* (PG 155, 516-536).

⁴φφ. 23-37^v, 37^a-110^v *Περί τής θείας προσευχῆς* (PG 155, 536-669).

⁵φφ. 110^v-127 *Περί τοϋ τέλους ήμῶν και τής ιερᾶς τάξεως τής κηδείας και τῶν κατ' έθος ύπερ μνήμης γινομένων* (PG 155, 669-696).

⁶φφ. 128-159 *Ερμηνεία περι τε τοϋ θείου ναοϋ και τῶν έν αύτῷ ιερέων... και περι τής θείας μυσταγωγίας* κτλ. (PG 155, 697-749).

⁷φφ. 160-195^v *Ερμηνεία εις τό... θεϊον και ιερόν σύμβολον* (PG 155, 752-801).

⁸φφ. 196-202^v *Έκθεσις άναγκαιοτάτη περι τῶν τοϋ ιεροϋ συμβόλου ρήσεων* (PG 155, 804-817).

⁹φφ. 203-208^v *Περιεκτικὰ ὡς δυνατὸν τῆς μόνης τῶν χριστιανῶν ἡμῶν πίστεως κεφάλαια δώδεκα* (PG 155, 820-829).

¹⁰φφ. 209-224, 224^a-284 *Ἀποκρίσεις [πγ'] πρὸς τινὰς ἐρωτήσεις ἀρχιερέως* (PG 155, 829-952).

¹¹φφ. 287-294^v *Περὶ ἱερωσύνης πρὸς τινὰ τῶν εὐλαβῶν μοναχῶν, κολ. εἰς τὸ κακῶς εἶναι τινῶν [καὶ μᾶλλον...]* (PG 155, 953-965A6).

A. Τεύχη 37^s χωρὶς ἀρίθμηση. Ἀρίθμηση φύλλων: 1-37, 37^a-224, 224^a-294. Ἀρίθμηση κατὰ σελίδες: σ. 601-1073 (= φφ. 1-235). Λευκά: φφ. 127^v, 159^v, 284^v-286^v. Γραφὴ δεξιοκλινῆς, γωνιώδης. Μελάνι μαῦρο. Γραμμμένη ἐπιφάνεια: χιλ. 158 × 95. Ἐρυθρογραφία: τίτλοι, ἀρχικά, ὑπότιτλοι. φφ. 128, 160, 196, 209 Ἐπίτιτλα γραμμικά. Ὑδατόσημα: ancre (ἄγκυρα) = B 552 (1566)· homme (ἄνθρωπος) = B 7582 (1570). Κάτασταση ἄριστη. Στάχωση 20οῦ αἰ.

B. Ὁ γραφέας εἶναι ὁ ἴδιος μὲ τὸ γραφέα τοῦ χειρογράφου 92 (TA 248) καὶ συγγενῆς μὲ τοῦ 80 (TA 186). Τὰ χειρόγραφα 92 (TA 248) καὶ 42 (TA 13) ἀποτελοῦσαν ἓναν κώδικα καὶ εἶχαν ἀριθμηθεῖ μεταγενέστερα κατὰ σελίδες: 92 (TA 248) σ. 1-584, 42 (TA 13) σ. 601-1073. Τὰ ἐπόμενα φύλλα δὲν ἔχουν σελιδοποιηθεῖ. Χάσμα ὀκτῶ φύλλων μεταξὺ τῶν δύο χειρογράφων.

Κτητορικὸ σημεῖωμα τοῦ 92 (TA 248): φ. 1 «καὶ τοῦτο πρὸς τοῖς ἄλλοις κτήμα σεβαστοῦ Τραπεζουντίου τοῦ Κυμινήτου».

Προέλευση: Ἡρακλείτσα. Τὸ χειρόγραφο ἔχει τὴν ἴδια προέλευση μὲ τὸ 80 (TA 186), ὅπου στὸ φ. 467^v (σ. 934) μὲ μελάνι μὴ ὑπάρχει σημεῖωμα ἔτους 1900: «Ἡ παρούσα ἱερὰ βίβλος Συμεὼν τοῦ Θεσσαλονίκης περιέχει φύλλα τετρακόσια ἐξήκοντα ἑπτὰ ἀριθ. 467. Ἐν Ἡρακλείτῃ τῇ ζ' Ὀκτωβρίου) αὐτὸς Ὁ Μυριοφύτου καὶ Περιστάσεως Σμάρραδος». Τὸ ἴδιο χέρι μὲ τὸ ἴδιο μελάνι σημείωσε στὸ φ. 1 τοῦ 42 (TA 13) «Συμεὼν Θεσσαλονίκης» καὶ στὸ φ. 1 τοῦ 92 (TA 248) ἐπίσης «Συμεὼν Θεσσαλονίκης».

Βιβλιογραφία: Lappa-Zizicas, *Scriptorium*, σ. 298.

43 (TA 14)

αἰ. 15ος, χαρτί, χιλ. 263 × 190, φφ. 293, δίστηλο, στ. 23, ἀκέφ.

Μηναῖα τοῦ ὄλου ἐνιαυτοῦ

φφ. 1-293 *Μηναῖα τοῦ ὄλου ἐνιαυτοῦ (μὲ συναξάρια), ἀ κέ φ. Σεπτ. 1, Ἀρχὴ τῆς Ἰνδίκτου, μνήμη Συμεὼν τοῦ Στυλίου, σύναξις θεοτόκου τῶν Μια-*

σηνῶν κτλ., Προφητείας Ἡσαΐου τὸ ἀνάγνωσμα,... πνεῦμα κυρίου... ὑμεῖς δὲ] ἱερεῖς κυρίου κληθήσεσθε, λειτουργοὶ θεοῦ..., τέλ. Αὐγ. 31, *Ἡ κατάθεσις τῆς τιμίας ζώνης τῆς ὑπεραγίας θεοτόκου, Στιχηρά, ἤχ. δ'* «Ὡς γενναῖον ἐν μάρτυσιν»,... Ἡ σορὸς ἡ κατέχουσα θεοτόκε... καὶ ἰάσεων πηγὴ καθεκάστην γνωρίζεται (βλ. ἔκδ. Μην. Σεπτ.-Αὐγ.: Σεπτ. 1, σ. 3... Αὐγ. 31, σ. 166· βλ. ἔκδ. Μην. Ρ. I-VI: Σεπτ. 1, σ. 5... Αὐγ. 31, σ. 550).

φφ. 1-32^v Σεπτέμβριος 1-30. φφ. 32^v-51^v Ὀκτώβριος 1-31. φφ. 51^v-85^v Νοέμβριος 1-30. φφ. 85^v-131^v Δεκέμβριος 1-31. φφ. 131^v-171 Ἰανουάριος 1-31. φφ. 171-188^v Φεβρουάριος 1-29. φφ. 189-208^v Μάρτιος 1-31. φφ. 209-221 Ἀπρίλιος 1-30. φφ. 221-232 Μάιος 1-31. φφ. 232-250^v Ἰούνιος 1-30. φφ. 250^v-262 Ἰούλιος 1-31. φφ. 262-293 Αὐγούστος 1-27, 29-31: φ. 286^v κ ο λ. Αὐγ. 27, *Τοῦ ὀσίου πατρὸς ἡμῶν Ποιμένος, Στιχηρά, ἤχ. πλ. α'* «Χαίροις ἀσκητὰ», Θέρμη τοῦ παρακλήτου σοφῆ... ἐν ἀβάτοις τόποις ἡσύχως διέρχεσθαι Χριστῶ προσλαλεῖν τε [... (βλ. Τ.Π. Θεμελῆς, «Τὰ Μηναια ἀπὸ τοῦ ια' μέχρι τοῦ ιγ' αἰῶνος», *Ἐκκλησιαστικὸς Φάρος* 30, Ἀλεξάνδρεια 1931, σ. 565).

φ. 287 ἀ κ ε φ. Αὐγ. 29, *Μνήμη τῆς ἀποτομῆς τῆς τιμίας κεφαλῆς τοῦ ἀγίου ἐνδόξου προδρόμου καὶ βαπτιστοῦ Ἰωάννου, Εἰς δὲ τὸ κύριε ἐκέκραξα],* ἰστῶμεν στίχους ἡ', καὶ ψάλλομεν ἐκ δευτέρου τὰ τροπάρια, ἤχ. πλ. β' *Γενεθλίων τελουμένων τοῦ ἀναιδεστάτου Ἡρώδου...* (ἔκδ. Μην. Αὐγ., σ. 152· ἔκδ. Μην. Ρ. VI, σ. 524).

(Μηναιὸν περισσότερο ἢ λιγότερο πλήρες στὶς δεσποτικές, θεομητορικές καὶ μερικὲς ἄλλες ἐορτές. Αναφέρονται πιδ ἀναλυτικά: Σεπτ. 1, Σεπτ. 14, Σεπτ. 26, Ὀκτ. 26, Νοεμβρ. 8, Νοεμβρ. 13, Δεκ. 6, Κυριακὴ πρὸ τῆς τοῦ Χριστοῦ Γεννήσεως, Δεκ. 20, Δεκ. 24, Δεκ. 25, Ἰαν. 1, Ἰαν. 6, Ἰαν. 7, Ἰαν. 31, Φεβρ. 2, Μαρτ. 9, Μαρτ. 25, Ἀπρ. 23, Μαΐου 21, Ἰουν. 8, Ἰουν. 24, Ἰουν. 29, Ἰουλ. 20., Αὐγ. 6, Αὐγ. 15, Αὐγ. 29. Στὶς λοιπὲς ἐορτὲς ἀναφέρονται μόνο μερικὰ στιχηρά).

Α. Τεύχη 31¹⁰ συνήθως ἀριθμημένα στὴ μέση τῆς πρώτης σελίδας καὶ κάποτε καὶ τῆς τελευταίας. Τεύχη [α']⁷, [ιζ']⁸, κ'³, [ιβ']⁹. Χάσμα μετὰ ἀπὸ φ. 286^v (2 φφ.). φ. 293^v Λευκό. Ἀπὸ τὸ τεῦχος κγ' ἡ ἀρίθμηση λανθασμένη. Τὸ τεῦχος κγ' ἔπρεπε νὰ φέροι τὸν ἀριθμὸ κβ' κ.ο.κ. Γραφὴ δεξιοκλινῆς, ἐπιμελημένη. Μελάνι μαῦρο, ξέθωρο. Γραμμὴ ἐπιφάνεια: χιλ. 205 × 70/70. Τὰ φφ. 1-7^v, 18^v, 292-293 ἔχουν προστεθεῖ μεταγενέστερα, χέρι² 16ου αἰ. Ἐρυθρογραφία: τίτλοι, ἀρχικά, λειτουργικὲς ἐνδείξεις. Ὑδατόσημα: ciseaux (ψαλίδι) = B 3661 (1458)· enclume (ἀμόνι) = Z 1510 (1445)· fleur (ἄνθος) = B 6689 (1448)· lettre (γράμμα) T βλ. B 9129 (1441)· monts (ὄρη) = B 11656 (1452). Κατάσταση καλή. Στάχωση 20ου αἰ.

Γ. φ. 196^v Ἐνθύμηση ἔτ. 1683 στὸ κάτω περιθώριο: «1683 δεκεμβρίου 14. ἦρθα εἰς τὴν Ἀμάσεια δια νὰ συνάξω τὰ κανονικά τῆς εβδόμης ἡδιδικτηνὸς ἱπρωτοσύγγελος τοῦ Ἀμασειάς».

φ. 251^v Στὸ κάτω περιθώριο χέρι¹ πρόσθεσε στιχηρά στὴν ἀκολουθία τοῦ ἀγίου Ἄν-

δρέου Κρήτης (Ιουλ. 4): «Τί σε νῦν Ἄνδρέα τιμήσωμεν τ(ῶν) ἀγί(ων) Ἱεροσολύμων βλάστημα λαμπρ(όν)... ἀνατολῆς ἐξορμώμ(εν)ον, φωτίζοντ(α) τὰ ἐσπέρια ἰκέτ(ευε) τοῦ σωθ(ῆναι)» (ἔκδ. Μην. Ρ. VI, σ. 28).
φ. 286^v Στὸ κάτω περιθώριο, μελάνι καστανό, χέρι¹: «δοκίμιον κοντηλίου καὶ τοῦ μέλανος».

Προέλευση: Ἀμάσεια;

Βιβλιογραφία: Lappa-Zizicas, *Scriptorium*, σ. 298· Τσελίκας, ἄρ. 38, σ. 47-48.

44 (TA 15)

αι. 16ος, χαρτί, χιλ. 203 × 145, φφ. 200, στ. 14-17

Ἀστρολογικά, Λογική, Λόγοι πατέρων

1. φφ. 4-35^v Ἀστρολογικά κείμενα: ¹φφ. 4-5 *Περὶ τῶν ἐννέα οὐρανῶν*, ἀρχ. Εἰσὶν τὸ λοιπὸν ζῶναι ἐννέα. Εἷς ἐξ ἑτέρου μείζων καὶ εἷς τὸν ἄλλον ἔχων ἔνδον αὐτοῦ. Καὶ ὅσον ἀπέχει οὗτος ὁ φαινόμενος ἐκ τῆς γῆς, τοσοῦτον ἀπέχει εἷς ἐξ ἑτέρου. Ἄλλ' ὁ μὲν ἕνατος οὐρανός ἐστιν ἄναστρος μὴ ἔχων ἀστέρας..., τ ἐ λ. Ἡμεῖς δὲ οὐ θεοὺς αὐτοὺς ὀνομάζομεν, ἀλλὰ ποιήματα τοῦ θεοῦ ταχθέντας παρ' αὐτοῦ εἰς ὑπουργίαν τῆς κοσμικῆς δυνάμεως (μὲ τὰ σχήματα τῶν ἑπτὰ ἀστέρων: Κρόνου, Διός, Ἄρη, Ἡλίου, Ἀφροδίτης, Ἑρμῆ, Σελήνης).

²φφ. 5^{r-v} *Περὶ τοῦ ὀγδόου οὐρανοῦ*, ἀρχ. Ἐν δὲ τῷ ὀγδῷ οὐρανῷ ἐστι ὁ ζωδιακὸς κύκλος..., τ ἐ λ. καὶ διὰ τῶν ἰβ' ζωδίων διέρχεσθαι τοῖς ἑπτὰ.

³φφ. 5^v-6^v *Περὶ τὰ οἰκήματα αὐτῶν καὶ τῶν πλανητῶν*, ἀρχ. Ὁ Κριὸς καὶ ὁ Σκορπιὸς οἴκοι τοῦ Ἄρεως..., τ ἐ λ. ὁ Καρκίνος οἶκος τῆς Σελήνης καὶ ἀνάκειται τῷ ὕδατι.

⁴φφ. 6^v-7 *Περὶ τῆς ἐνάτης σφαιράς τοῦ οὐρανοῦ*, ἀρχ. Εἰς δὲ τὴν θ' ζώνην ἐστὶν ὁ ἀστήρ ὁ δρακοντοειδής..., τ ἐ λ. νὰ μὴν παγαίνης κατὰ πρόσωπα αὐτοῦ καὶ οὐ κατευοδώνεσαι.

⁵φφ. 7-8^v *Περὶ τοῦ γινώσκειν καὶ καθεκάστην ποῦ εὐρίσκειται*, ἀρχ. Εἰς τὴν α' τῆς σελήνης καὶ εἰς τὰς ια' καὶ κα'..., τ ἐ λ. τουτέστιν θεὸς ζῶν ὁ ποιήσας ταῦτα.

⁶φ. 8^v Ἐρώτ., *Τί λέγεται ἡ σελήνη, περὶ τοῦ ὀνόματος αὐτῆς*. Ἀπόκρ., ἀρχ. Ἡ μὲν σελήνη μήνη λέγεται..., τ ἐ λ. ἀπὸ δὲ κε' ἕως λ' μηνουειδῆς καλεῖται

(φφ. 4-8^v: βλ. ἔκδ. Catal. Cod. Astrol., τ. VIII³, σ. 197...199: Parisinus gr. 1191, φ. 48^{r-v}).

⁷φφ. 8^v-10^v *Περὶ τῆς κινήσεως τῶν ἑπτὰ πλανητῶν, ἀρχ.* Καὶ ὡσπερ παράτινος ἀπορομένου ὅτι διατὶ πλανήτης..., τέλ. ἐν ἡμέραις καθ' καὶ ἡμέρας μιᾶς φορὰν μίαν.

⁸φφ. 10^v-11^v *Ἀναστροφὴ περὶ ἡλίου, ἀρχ.* Ὁ μὲν οὖν ἥλιος εἰς καθέκαστον ζῳδῖον..., τέλ. κατωτέρα δὲ οὔσα, γοργοτέρα ἐστὶν (βλ. ἔκδ. Catal. Cod. Astrol., τ. XII, σ. 49: Leningrad, Bibl. Acad. scient. gr. 173, φ. 10).

⁹φφ. 11^v-13^v *Περὶ τοῦ ζωδολογίου τῆς σελήνης τὸ ποῦ εὐρέθεται καθέκαστον μῆνα καὶ ἡμέρα, ἀρχ.* Μῆν Μάρτιος α' β' Ἰχθύες..., τέλ. (μῆν Φεβρουάριος)... κς', κζ' Αἰγόκερος, κη', καθ' Ὑδροχόος (βλ. ἔκδ. Catal. Cod. Astrol., τ. X, σ. 31: Ἀθήνα, Ἐθν. Βιβλ. 1499, φ. 248^v ὅπου ἀρχὴ ὁμοία, ἀλλὰ τίτλος: Βροντολόγιον).

¹⁰φ. 13^v *Περὶ τῆς σελήνης ἐν ποίῳ ζωδίῳ εὐρίσκεται, ἀρχ.* Εἰ θέλεις μαθεῖν εὐρεῖν τὴν σελήνην..., τέλ. εἰς ἐκεῖνο τὸ ζῳδῖον ἐστὶν ἡ σελήνη. Ἐπειτα βλέπε καὶ τὴν δίαιταν αὐτῆς.

¹¹φ. 14 *Περὶ τῆς καθημερινῆς σελήνης ποῦ εὐρέθεται καθὼς ἄνωθεν δηλοῖ, ἀρχ.* Πρόσεχε, κύριε ἰατρέ, ἵνα γινώσκεις..., τέλ. εἴτε ἀγαθὸν εἶναι τὸ ζῳδῖον ἐκεῖνον, εἴτε πονηρόν.

¹²φ. 14^{r-v} *Περὶ σκάλων καὶ βαθμίδων τῶν ἰβ' ζωδίων, ἀρχ.* Γίνωσκε ὅτι ἓνα ἕκαστον ζῳδῖον ἔχει δεκανοὺς τρεῖς..., τέλ. καὶ τὸ καθ' ἐν βαθμίδιον παράθυρα ρκ' (βλ. ἔκδ. Catal. Cod. Astrol., τ. VIII⁴, σ. 110: Parisinus gr. 2219, φ. 20^v).

¹³φ. 14^v *Περὶ ἡλίου, ἀρχ.* Διέρχεται οὖν ὁ ἥλιος καθ' ἡμέραν σκάλαν μίαν..., τέλ. ἐν ὧραις δέκα καὶ πρόσεχε καλῶς (βλ. ἔκδ. Catal. Cod. Astrol., τ. VIII⁴, σ. 110: Parisinus gr. 2219, φ. 21).

¹⁴φφ. 15-16^v *Περὶ τῶν ζωδίων ὧν διέρχεται ὁ ἥλιος, α)* φφ. 15-16 *ἀρχ.* Πρῶτον ζῳδῖον ὁ Κριδός..., τέλ. καὶ ποιήσας τὸν κανόνα ἐξέρχεται. Καὶ οὕτως ποιεῖ ὅλον τὸν χρόνον καὶ πάλιν ἀνακυκλοῖ (βλ. ἔκδ. Catal. Cod. Astrol., τ. VIII⁴, σ. 110: Parisinus gr. 2219, φ. 21). β) φ. 16^{r-v} *ἀρχ.* Ἰστέον ὅτι καθὰ πεντακοσίους χρόνους..., τέλ. ἐν ταῖς ἡμέραις Ἰωάννου τοῦ Δαμασκηνοῦ... τὴν ἀρχὴν ἐποίει ὁ ἥλιος ἀπὸ τὰς κγ' τοῦ Ἀπριλίου μηνός, νῦν δὲ ἀπὸ τὰς ιγ' τοῦ Μαρτίου μηνός διαλαμβάνομεν (μὲ τὰ σχήματα τῶν ζωδίων) (βλ. ἔκδ. Catal. Cod. Astrol., τ. VIII⁴, σ. 111: Parisinus gr. 2219, φ. 21).

¹⁵φ. 16^v *Περὶ τῆς ἐμβολῆς καὶ ἐκβολῆς τοῦ ἡλιακοῦ κύκλου, ὁμοίως καὶ τοῦ ζωδολογίου τῆς σελήνης, Ἴδου ἐσαφηνίσασαμεν αὐτὰ καὶ διεγράψαμεν* (βλ. ἔκδ. Catal. Cod. Astrol., τ. VIII⁴, σ. 14: Parisinus gr. 2219, φ. 21).

¹⁶φφ. 16^v-17^v *Περὶ ἀγαθῶν καὶ πονηρῶν ζῳδίων καὶ μεσαίων, ἀρχ.* Πονηρὰ μὲν ζῳδιὰ εἰσι ταῦτα. Καρκίνος, Λέων..., τ ἐλ. πρόσεχε καλῶς ἀπὸ τῶν ἐναντίων καὶ πονηρῶν (βλ. ἔκδ. Catal. Cod. Astrol., τ. VIII⁴, σ. 14: Parisinus gr. 2219, φ. 21^v).

¹⁷φφ. 18-19^v *Περὶ νεφελῶν, βροχῆς, χαλάζης, χιόνος, ἀμούχλης, πάχνης, δροσίας καὶ κρυστάλλου, ἀρχ.* Γύρωθεν οὖν τῆς γῆς ὕλη σπογγαροειδῆς..., τ ἐλ. καὶ ἐν τῇ γῇ γίνεται (βλ. ἔκδ. Catal. Cod. Astrol., τ. IX², σ. 30-32: Londres, British Museum, Addit. 34060, φ. 420).

¹⁸φφ. 19^v-21 *Περὶ βροντῶν καὶ ἀστραπῶν, ἀρχ.* Τῶν νεφελῶν ἐπάνω πυκνουμένων..., τ ἐλ. καὶ οὗτος κεραυνὸς (βλ. ἔκδ. Catal. Cod. Astrol., τ. IX², σ. 30-32: Londres, British Museum, Addit. 34060, φ. 421).

¹⁹φφ. 21-22 *Περὶ κομητῶν, ἀρχ.* Οἱ κομηται οὐκ εἰσὶν ἀστέρες..., τ ἐλ. τὸ ἀληθὲς ὡς ἔφαμεν (βλ. ἔκδ. Catal. Cod. Astrol., τ. IX², σ. 30-32: Londres, British Museum, Addit. 34060, φ. 421).

²⁰φφ. 22-23 *Περὶ τὸ πῶς παίρνει ἡ σελήνη τὸ φῶς ἀπὸ τὸν ἥλιον, ἀρχ.* Ἐκ τοῦ ἡλίου γὰρ φωτίζεται ἡ σελήνη..., τ ἐλ. ἀκείθεν ἐκλείπει.

²¹φ. 23^{r-v} *Χρὴ γινώσκειν ὅτι τελεία ἐκτίσθη ἡ σελήνη ὑπὸ τοῦ δημιουργοῦ ἔτη ιε', ἀρχ.* Ἐποίησα γὰρ αὐτὴν ἀπηρτισμένην..., τ ἐλ. τελείως γίνεται ἀφώτιστος.

²²φφ. 23^v-24^v *Περὶ τὸ πῶς εὐρίσκειν τὸ βασιλεῦον ζῳδιον κατ' ἐνιαυτόν, ἀρχ.* Ἀναγκαῖόν ἐστι καὶ τοῦτο γινώσκειν ὅτι κατ' ἐνιαυτόν..., τ ἐλ. τὸ βασιλεῦον τὸν χρόνον ἐκείνον (βλ. ἔκδ. Catal. Cod. Astrol., τ. XII, σ. 25: Leningrad, Bibl. Publ. 575. φ. 1· βλ. ἔκδ. Catal. Cod. Astrol., τ. X, σ. 149-150: Ἀθήνα, Ἐθν. Βιβλ. 1350, φ. 22^v).

²³φφ. 24^v-27^v *Περὶ τοῦ βροντολογίου ἐὰν ἀστράφη καὶ βροντήση βλέπε καὶ τί ζῳδιον κυριεύει ἐκείνη τῇ ἡμέρᾳ καὶ βλέπε καὶ τὴν δίαιταν αὐτῶν, ἀρχ.* Ὁ Κριός ἐστὶν ἡμερος, εἰρηνοποιὸς..., τ ἐλ. καὶ πᾶσα καλωσύνη ἐν τῷ κόσμῳ καὶ εὐθηνία, προβάτων ἀπώλεια (βλ. ἔκδ. Catal. Cod. Astrol., τ. IX², σ. 121-123: Londres, Harl. 6295, φ. 148).

²⁴φ. 27^v *Περὶ τῆς κράσεως τῶν ἰβ' ζῳδίων, ἀρχ.* Ἡ Παρθένος, ὁ Ζυγὸς..., τ ἐλ. ὁ Αἰγόκερως τὸ πῦρ κρατῶσι.

²⁵φφ. 27^v-28 *Περὶ βροχῆς καὶ ἀνομβρίας, ἀρχ.* Δεῖ γινώσκειν ὅτι τέσσερα ζῳδία κρατοῦσιν τὸ ὕδωρ..., τ ἐλ. ὅλον ἀπὸ σύννεφον καὶ μικρὸν ὑπογυρίζει.

²⁶φφ. 28-31^v *Περὶ τὸ πῶς ἐστὶν ὁ κόσμος, ἀρχ.* Τὸ τῆς γῆς σχῆμα οὔτε τρίγωνον, οὔτε τετράγωνον, ἀλλ' οἷον ἀμφικυκλόμηκον, ἦγουν περιστρογγυλόμακρον..., τ ἐλ. ἴσταται ἡ γῆ μὴ κρατουμένη παρά τινων (βλ. ἔκδ. Catal. Cod.

Astrol., τ. VIII⁴, σ. 111-112: Parisinus gr. 2219, φ. 23^{r-v}: ἄρχ. Τὸ τῆς γῆς σχῆμα οὔτε τετράγωνον..., τέλ. πέτεται ὡς πτερόν τι· βλ. ἔκδ. Catal. Cod. Astrol., τ. IX², σ. 30: Londres, British Museum, Addit. 34060, φ. 414^{r-v}).

²⁷φφ. 31^v-34^v *Περὶ τῶν ἰβ' μεγάλων ὁρέων τῆς γῆς*, ἄρχ. Πρῶτον ὄρος τὸ καλούμενον Ἄτλας, ἔστι δὲ τοῦτο ἢ κορυφὴ τῆς γῆς..., τέλ. τὰ δὲ Γάδειρα ἐρμηνεύονται γῆς τράχηλοι, ὃ ἐστι τὸ πλήρωμα τῆς γῆς (ἔκδ. A. Delatte, «Geographica», BZ 30 (1929/30), 512-513).

²⁸φ. 34^v [*Περὶ τῶν ζ' κλιμάτων τῆς γῆς*], ἄρχ. Δεῖ γινώσκειν ὅτι εἰς ἑπτὰ μοίρας ἔνι ἡ γῆ μοιρασμένη. Τὰς δὲ μοίρας οἱ παλαιοὶ κλίματα..., τέλ. ζ' ἢ Μακεδονία, ζ' ἢ Σκυθία (ἔκδ. Delatte, «Geographica», ὁ.π., 516).

²⁹φφ. 34^v-35^v *Περὶ σειμοῦ*, ἄρχ. Ὁ σεισμός δὲ οὕτως γίνεται· ἔχει γὰρ ἡ γῆ φλέβας ἀεριστάς..., τέλ. βλεψάμενος γὰρ ὁ κύριος ἀπὸ τοῦ σταυροῦ πρὸς τὴν γῆν, πᾶσα διεταράχθη (ἔκδ. Delatte, «Geographica», ὁ.π., 516-517).

2. φφ. 36-50 *Λογικὴ πραγματεία*: ¹φφ. 36-39^v *Τί ἐστι λογικὴ πραγματεία κατὰ τοῦνομα καὶ τὸν λόγον*, ἄρχ. Μέλλοντας ἡμᾶς τὴν τῶν πέντε φωνῶν ἔρευναν ἐξετάσαι οὐκ ἄλυσιτελέες, οὐδ' ἀπαῖδον..., τέλ. καὶ τὴν ταύτης ἐκθῆναι διαίρεσιν.

²φφ. 39^v-45^v *Εἰς πόσα διαιρεῖται ἡ λογικὴ πραγματεία*, ἄρχ. Εἰς δύο γενικῶς διανομὴν δέχεται, ἕς τε τὴν καθόλου, ἧγουν κοινήν, καὶ τὴν κατ' εἶδος ἢ τὴν μερικὴν..., τέλ. ἔστω ὑμῖν τὰ τῆς διαλεκτικῆς προλεγόμενα.

³φφ. 45^v-50 *Περὶ τῶν πέντε φωνῶν τοῦ Πορφυρίου*, – φφ. 45^v-47^v ἄρχ. Καίρως ἤδη χωρεῖν καὶ πρὸς αὐτὸ τὸ τοῦ Πορφυρίου..., τέλ. καθὰ παρακατιῶν <διὰ> διαγράμματος ὑμῖν δηλωθήσεται. (φ. 48 *Διάγραμμα λογικῆς*.) – φ. 48^v *Περὶ γένους*, ἄρχ. Ἔοικε οὔτε τὸ γένος, οὔτε τὸ εἶδος ἀπλῶς λέγεσθαι..., τέλ. τῷ εἶδει ἐν τῷ τί ἐστι κατηγορούμενον (σχῆμα). – φ. 49 *Τί ἐστι οὐσία*, ἄρχ. Οὐσία ἢ κυριωτάτη καὶ πρώτη..., τέλ. οὔτε ἐν ὑποκειμένῳ τινὶ ἐστι. (Ἀκολουθοῦν συλλογισμοὶ φφ. 49-50). – φ. 50 *Περὶ ὁμωνύμων*, ἄρχ. Ὁμώνυμα ὦν τό τε ὄνομα..., τέλ. καὶ ὁ τυπτόμενος. – φ. 50 *Περὶ συνωνύμων*, ἄρχ. Συνώνυμα ὦν τό τε ὄνομα κοινόν..., τέλ. καὶ ὁ βοῦς. – φ. 50 Τὸ κοινὸν λέγεται τετραχῶς: μεριστῶς μεθεκτόν, ἀμερίστως μεθεκτόν, ἐμπρόσληφίς μεθεκτῶν, καθ' ἑξῆς μεθεκτῶν.

3. φφ. 50^v-51^v ΓΡΗΓΟΡΙΟΥ ΝΑΖΙΑΝΖΗΝΟΥ, *Περὶ υἱοῦ καὶ ἀγίου πνεύματος, λόγος β'*, ἀποσπάσματα: ἄρχ. Ἄ μὲν οὖν ἂν εἶπη τις (συνεχίζει μὲ διάλογο Γρηγορίου καὶ αἰρετικῶν συχὰ σὲ δημοτικὴ γλῶσσα καὶ σχόλια στὸ περιθώριο. Κείμενο ἀσυνάρτητο, π.χ.) Αἰρετικός: Βουλευθεὶς ὁ πατὴρ γεγέννηκε τὸν υἱὸν ἢ μὴ βουλευθεὶς; Γρηγόριος: Ἀμὴ ἐσένα αἰρετικῆ κτλ. κτλ. Αἰρετικός:

Ὁ χρόνος ἐν χρόνῳ ἢ οὐκ ἐν χρόνῳ; Γρηγόριος: Οἱ χρόνοι εἶναι τρεῖς, ὁ παρατακτικός, ὁ ἐνεστώτῳ καὶ ὁ μέλλον... τ. ἐλ. Ἀποβάλλθῃ ὁ αἰρετικός. Ἄλλ' ἡμεῖς οἱ εὐσεβεῖς λατρεύομεν πατέρα ἀγέννητον, υἷον γεννητὸν ἐκ τοῦ πατρὸς καὶ πνεῦμα ἅγιον ἐκπορευτὸν ἐκ τοῦ πατρὸς δι' υἱοῦ ἀχρόνως, τὸ ἐν τρία καὶ τὰ τρία ἐν (βλ. PG 36, 73A1-2... 76A9-15... 76B8-9... 80C7-8... 81A7-8... 77A5-8... 85B2-3...). φ. 51^v Ἀκολουθεῖ σχῆμα περὶ πίστεως.

4. φφ. 52-111^v [ΒΑΣΙΛΕΙΟΥ ΚΑΙΣΑΡΕΙΑΣ], Λόγοι:

¹φφ. 52-57^v *Περὶ θανάτου, λόγος ια', ἀκέφ.* τὰ περὶ τὴν γῆν κάλλη αὐτὴ ἢ γῆ πάντα] φθαρτὰ καὶ πάντα... (PG 32, 1273B1-1277· CPG 2908).

²φφ. 57^v-67^v *Περὶ λύπης καὶ ἀθυμίας, [λόγος ιβ']* (PG 32, 1277-1288· CPG 2908).

³φφ. 68-78 *Περὶ ὑπομονῆς καὶ μακροθυμίας, [λόγος ιγ']* (PG 32, 1288-1297· CPG 2908).

⁴φφ. 78-87 *Περὶ [μελλούσης] κρίσεως, [λόγος ιδ']* (PG 32, 1297-1305· CPG 2908).

⁵φφ. 87^v-97^v *Περὶ ἀρχῆς καὶ ἐξουσίας, [λόγος ιε']* (PG 32, 1305-1316· CPG 2908).

⁶φφ. 97^v-111^v *Περὶ γαστριμαργίας καὶ μέθης, [λόγος ις']* (PG 32, 1316-1328· CPG 2908).

5. φφ. 112-189^v ΑΘΑΝΑΣΙΟΥ ΑΛΕΞΑΝΔΡΕΙΑΣ (ΨΕΥΔΟ-): ¹φφ. 112-179^v *Πρὸς Ἀντίοχον ἄρχοντα περὶ πλείστων καὶ ἀναγκαίων ζητημάτων ἐν ταῖς θεῖαις Γραφαῖς ἀπορουμένων καὶ παρὰ πᾶσι χριστιανοῖς γινώσκεισθαι ὀφειλομένων, ἀποσπάσματα: ἀρχ.* Πιστεύσαντες καὶ βαπτισθέντες εἰς τριάδα ὁμοούσιον..., τ. ἐλ. καὶ τοῖς ἀνθρώποις συνανεστράφη, ἰδοὺ πῶς προφανῶς οἱ προφητῆται θεὸν λέγουσιν τὸν Χριστὸν (PG 28, 597-600A4, 605C11-610B3, 610C6-613A13, 613C1-621A5, 624A10-628A, 640C1-649A2, 649A12-684D8· CPG 2257).

²φφ. 180-189^v [Λύσεις ἀποριῶν ἐκ τῶν ἱερῶν Εὐαγγελίων], ἀρχ. Τοῦ δὲ Ἰησοῦ Χριστοῦ ἡ γέννησις..., τ. ἐλ. μνησικακεῖν δι' ὧν ἔπραξεν εἰς αὐτὸν (PG 28, 700C8-708· CPG 2258). Τὸ χειρόγραφο συνεχίζει τὸ προηγούμενο κείμενο χωρὶς τίτλο.

6. φφ. 189^v-192^v [ΜΙΧΑΗΛ ΨΕΛΛΟΥ, *Περὶ δόγματος*], ἀρχ. Δέχου καὶ τὸν θεμέλιον τῶν καθ' ἡμᾶς δογμάτων..., τ. ἐλ. ἀρχὴ γὰρ τοῦτο καὶ κρηπὶς τυγχάνει βασιλείας (PG 122, 812-816B4). Στὸ χειρόγραφο μὲ τὸν τίτλο: Τοῦ αὐτοῦ, Περὶ τῆς ἀγίας τριάδος.

7. φφ. 192^v-198 ΑΘΑΝΑΣΙΟΥ ΑΛΕΞΑΝΔΡΕΙΑΣ (ΨΕΥΔΟ-), *Περί τῆς ἐν Βηρουτῶ εἰκόνας*, ἀρχ. Πόλις ἐστὶ Βηρυτὸς καλουμένη ἐν μεθορίοις Τύρου..., τ ἐλ. εὐχαριστίαν ἐπὶ τῇ αὐτοῦ πίστει ἀπηξίωσεν καὶ τῆς αὐτοῦ ἐπιγνώσεως καὶ ἐπὶ τοῦ παρόντος θαύματος γνωρίσωμεν τοῦ κυρίου ἡμῶν Ἰησοῦ Χριστοῦ τὴν δύναμιν καὶ δοξάσωμεν... ἀμὴν (PG 28, 805D3-812· BHG 781-782· CPG 2262).

A. Τεύχη 25⁸ ἀριθμημένα στὴν τελευταία σελίδα κάτω δεξιὰ α'-ς', ιε'-λγ'. Τεύχη κα¹² (φφ. 100-111), κη⁶ (φφ. 160-165), λγ¹ (φ. 198). Λευκὰ (παράφυλλα): φφ. 1^v-3^v, 199-200^v. Μετὰ ἀπὸ φ. 51^v χάσμα ὀκτῶ τευχῶν. Γραφὴ ὄρθια, ἐπιμελημένη. Τρία χέ-ρια σύγχρονα: χέρι¹ φφ. 4-35^v, χέρι² φφ. 36-51^v, χέρι³ φφ. 52-199 (χέρι², χέρι³ σχεδὸν ὅμοια). Γραμμένη ἐπιφάνεια: χιλ. 120 × 80, 120 × 65. Μελάνι μαῦρο. Ἐρυθρογραφία: τίτλοι, ἀρχικά, σημεῖα στιξίης. Ἐπίτιτλα ἔγχρωμα. Ὑδατόσημα: couronne (κορόνα) βλ. B 4833 (1549), βλ. B 4834 (1551-6). Κατάσταση ἄριστη. Στάχωση 20οῦ αἰ.

B. φ. 198^v Σημείωμα, χέρι¹ τοῦ γραφέα: «†Ἰω(άννης) ἀνάγνωστος, γράφει ταῦτα τα γράμματα καὶ ἴδε ἡ ἐστὴν ἀγαθὰ».

Γ. φ. 1 Σημείωμα γιὰ χρέη, χέρι 18ου αἰ.: «†Τὸ χρέως μας ὅπου χρεοστοῦμεν εἰς τὴν Δαμασκὸν. †Τοῦ Χαβαζὰ Ἰσμαῖλ δύο χιλιάδες γρώσια, ἐδώσαμ(εν) τὰ ἐπτακόσια εἰς τὸ Χαλέπι, τοῦ Σαμάρνα Μάταλλα ἑκατὸν (καὶ) τοῦ παπ(α)γέωργη ἔξακοσια. †Τοῦ Σαμάρνα Μάταλλα γρώσια) 370 τοῦ ἐδώσαμ(εν) με ὄλην τὴν σοῦμαν (καὶ) τὸν ἐξεπλερώσαμεν εἰς τὸ Χαλέπι. †Τοῦ Χαζὶ Χαλὶλ γρώσια) 260 τοῦ τὰ ἐστείλαμ(εν) ἀπὸ τὸν Χαμὰ μὲ τὸν Ἰωσήφ. †Τῶν ὀρφανῶν Ἐμπνι Χαρνοῦπ γρώσια 120 τὰ ἐστείλαμ(εν) ἀπὸ τὸν Χαμὰ μὲ τὸν Κύριλλον. †Τῆς Σαντανάγιας γρώσια 180».

φ. 1 Ἄλλο χέρι: «ἐδοκέ μου ὁ Χατζεὶς Ἰλίας ἓνα ριᾶλι».

φ. 1 Τὸ παραπάνω χέρι: «ὁ κυρίς μου (καὶ) εἰ μάνα μου κλαῖουν ὦ πεδακή μου Ηληα ποῦ εἶσε. Τουρκος να ἴσε πεδακή μου αλιμονον».

φ. 1 Τὸ ἴδιο χέρι: «Ὁ θεὸς τῶν πνευμάτων καὶ πασῆς σαρκὸς ὁ τὸν θάνατον κατὰ-πατήσας».

φ. 1 Ἄλλο χέρι, κτήτορα(;): «†Τὸ παρὸν ὑπάρχει ἐμοῦ Ἰλί(ας) ἀναγνώστης».

φ. 199^v Χέρι 18ου αἰ. (βλ. φ. 1): «†ἀφοῦ ἤλθ(εν) ὁ Σαμ(αρ)νὰ Μάτάλλ(ας) ἀπὸ τ(ὴν) Πόλ(ιν) τὸ τι τοῦ ἐδόσαμ(εν) †ἀπὸ τ(ὴν) πρώτην ἐνορί(αν) γρώσια) 500. †ἀπὸ τὴν δευτέραν γρώσια) 264. †ἀπὸ τὸν Χαζὶ Χαλὶλ γρώσια) 50. †διὰ τ(ὴν) ποδιάν τῆς ἐκκλησί(ας) γρώσια) 33. †ἔτερα 5, ἔτερα 2, ἔτερα ἀπὸ τὸ Χαλέπι) 15 καὶ ἤμεσθεν ἀπὸ κάτο ἀπὸ τὸν λογαριασμὸν μεδ' αὐτον. †Χρεοστοῦμ(εν) Μπεῖτι Μουχάσεν γρώσια 860 καὶ ἐπεῖρεν ὁ Σαμάρνα Ματάλλ(ας) γρώσια) 100, σαχία ἀπὸ τὴν ἐνορί(αν) (καὶ) τοὺς τὰ ἔδωκ(εν) (καὶ) ἀπόμηναν 760. †Χρεοστοῦμ(εν) τοῦ Χαβαζὰ Ναστραντὶν γρώσια) 1000. †Τοῦ Ἐμπνι Ζρέκ χρεοστοῦμ(εν) γρώσια) 360. †Τοῦ Χούρι Ἰωσήφ Ἐμπνι αουϊσάτι 100. †Τῶν ὀρφανῶν τοῦ Ἐμπνι Ζεμπελάτ τῶν παιδίων γρώσια) 80».

φ. 199^v Τὸ ἴδιο χέρι τοῦ 18ου αἰ.: «†Ἐστείλαμ(εν) ἀπὸ τὸ Βερούτ(ι) μὲ τὸν Μιχαήλ Ἐμπνι Ζάρ γρώσια) 500. †(καὶ) μὲ τὸν Ἄμποῦ Ἀλῆ Ἐμπνι Κασίμ τὸν ἀγωγιάτην γρώσια) 100 (καὶ) τέσσαρα ρέτουλα μετάξι, †Μὲ τὸν Ἄμποῦ Νεσράλλαν γράσια 271. †(Καὶ) μὲ τὸ γέρωντα κὶρ Σωφρόνιον γρώσια 300. †Μὲ τὸν διάκον κὶρ Φαράχ γρώσια 500. †Μὲ τὸν Χαζὶ Ἰσμαήλ Ἐμπνι Ἀλεῖντὶν γρώσια 500. †Μὲ τὸν μ(ητρο)ροπολίτην τὸν κὶρ Παχώμιον ἑκατὸν (καὶ) εὐδομίνα ἔτερα τοῦ χαψίου, †Τῆς φοράδας κε'».

φ. 200 Ἄλλο χέρι (βλ. φ. 1 σημεῖωμα γιὰ τὸν Χατζὴ Ἠλία): «ἔδωκεν ἀφετίς μου ἐκί-

νοῦ τοῦ ἀνθρώπου ὁποῦ εἶχεν ἐτοῦτω τῷ βιβλίῳ ἕναν ἀσιλανι». φ. 200^v Ἄλλο χέρι: «1657 αὐγούστου 21». «Γιανούλα».

Προέλευση: Ἀδριανουπόλεως 1173 (βλ. Β.Κ. Στεφανίδης, «Οἱ κώδικες τῆς Ἀδριανουπόλεως», BZ 16 (1907), 595).

Βιβλιογραφία: Lappa-Zizicas, *Scriptorium*, σ. 298· Τσελίκας, ἀρ. 55, σ. 62.

45 (TA 16)

αἰ. 15ος, χαρτί, χιλ. 195 × 137, φφ. IV, 87, στ. 26-28.

ΕΠΙΚΤΗΤΟΣ, ΣΥΜΕΩΝ ΣΗΘ,
ΜΙΧΑΗΛ ΨΕΛΛΟΣ, ΙΩΑΝΝΗΣ ΔΑΜΑΣΚΗΝΟΣ,
NONNOS ABBAS, ΑΡΙΣΤΕΙΔΗΣ ῬΗΤΩΡ

1. φφ. 1-9^v ΕΠΙΚΤΗΤΟΥ, *Ἐγχειρίδιον* (ἔκδ. Fr. Dübner, *Theophrasti Characteres, Marci Antonini Commentarii, Epicteti Enchiridion* κτλ., Firmin-Didot, Παρίσι 1877, σ. 1-7₁₁, 7₂₃-14).

2. φφ. 10-30^v ΣΗΜΕΩΝ ΣΗΘ, *Σύνοψις καὶ ἀπανθίσματα φυσικῶν τῶν καὶ φιλοσόφων δογμάτων*, ἀρχ. Ὁ μὲν σοφὸς Πλούταρχος..., τέλ. ἡ ἐν μονάδι ὁμοῦ καὶ τριάδι (ἔκδ. A. Delatte, *Anecdota Atheniensia et alia*, Bibliothèque de la Faculté de Philosophie et Lettres de l'Université de Liège, Λιέγη/Παρίσι 1939, τ. 2, τεύχος LXXXVIII, σ. 17-37₆, 41-43₄, 44₃-48₅, 54-89₁₀).

3. φφ. 30^v-35^v [ΜΙΧΑΗΛ] ΨΕΛΛΟΥ, *Περὶ μετεωρολογιῶν ἥτοι περὶ ἀστραπῶν, βροντῶν καὶ τῶν ὁμοίων παθῶν*, ἀρχ. Ὁ μὲντοι περὶ τῆς ἱριδος λόγος..., τέλ. ὑποτιθέντες ὑμῖν (ἔκδ. J. Bidez, *Catalogue des manuscrits alchimiques grecs*, τ. VI, Βρυξέλλες 1928, σ. 55-64).

4. φφ. 36-51^v [ΙΩΑΝΝΟΥ ΔΑΜΑΣΚΗΝΟΥ], *Συνάξεις καὶ ἀπανθίσματα τῶν φιλοσόφων* (τὰ περισσότερα κείμενα προέρχονται ἀπὸ τὰ «Κεφάλαια φιλοσοφικά» τοῦ Ἰωάννου Δαμασκηνοῦ, τὰ ἄλλα ἀπὸ τὸ ἔργο του «Ἐκδοσις ἀκριβῆς τῆς ὀρθοδόξου πίστεως». Ἡ σειρά τῶν κεφαλαίων τοῦ χειρογράφου εἶναι διαφορετικὴ ἀπὸ τὴν σειράν τῆς ἔκδοσης):

¹φφ. 36-48^v [*Κεφάλαια φιλοσοφικά*], ἀρχ. Ἐπειδὴ σκοπὸς ἡμῖν διαλαβεῖν..., τέλ. Ἴδιον δέ ἐστὶ τὸ ἐνὶ εἶδει ὑπάρχον (ἔκδ. B. Kotter, *Die Schriften des Johan-*

nes von Damaskos, I, Patristische Texte und Studien 7, Βερολίνο 1969, σ. 151₃... 172₄₈· CPG 8042).

²φφ. 49-51 [*Ἐκδοσις ἀκριβῆς τῆς ὀρθοδόξου πίστεως*], ἀ ρ χ. Θεὸς λέγεται διὰ τὸ θεωρεῖν τὰ πάντα..., τ ἐ λ. ταῦτα γὰρ πάντα κοινὰ τοῖς ἀνθρώποις καὶ τοῖς ἀλόγοις ἐστίν, εἰ καὶ μὴ πάντα πᾶσι (βλ. ἔκδ. B. Kotter, *Die Schriften des Johannes von Damaskos*, II, *Ἐκδοσις ἀκριβῆς τῆς ὀρθοδόξου πίστεως*, ὁ.π. 12, Βερολίνο 1973, σ. XXXVII, ὅπου ἀναφέρεται ὅτι στὸ ἴδιο χειρόγραφο Οχοπ. Bodl. Auct. T. 1. 6 (Misc. 184). φφ. 18^v-31^v περιέχονται ἀποσπάσματα ἀπὸ τὸ ἔργο: *Ἐκδοσις ἀκριβῆς*... βλ. ἔκδ. Kotter, ὁ.π. 7, σ. 172₇₆, ὅπου λέγεται ὅτι ἀπὸ τὴν ἔκδοση ἔχουν παραλειφθεῖ τὰ φφ. 17^v-32 τοῦ χειρογράφου τῆς Ὁξφόρδης· βλ. PG 94, 833...925C· βλ. ἔκδ. Kotter, ὁ.π. 12, σ. 31₁₄...78₇₇· CPG 8043).

³φ. 51^{r-v} Ὅροι διάφοροι, ἀ ρ χ. Ἀνάγκη ἐστὶ βίας αἰτία..., τ ἐ λ. Ὅμιχλη ἐστὶ σύστασις πρὸ νέφους (ἔκδ. Kotter, ὁ.π. 7, 140₁₋₁₄, 141₂₇-142₅₇): φ. 51 κ ο λ. κατὰ μετα[βολὴν... φ. 51^v ἀ κ ἐ φ. κατ' ἐπιτυχίαν] προθυμίας...

Τὰ περιλαμβανόμενα κεφάλαια: ¹φφ. 36-48^v [*Περὶ φωνῆς*] (ἔκδ. Kotter, ὁ.π. 7, 151-152₃₇). – Περὶ ὀρισμοῦ καὶ ὄρου (ἔκδ. Kotter, ὁ.π. 7, 161₁₄₋₂₈). – Περὶ διαφορᾶς λόγου (ἔκδ. Kotter, ὁ.π. 7, 161₂₉-162₄₆). – Τί ἐστὶ γένος, Περὶ εἴδους, Περὶ συμβεβηκότος, Περὶ τῶν δέκα γενικωτάτων γενῶν, Περὶ οὐσίας, Περὶ ποσότητος, Περὶ τῶν πρὸς τι, Περὶ ποιοῦ καὶ ποιότητος, Περὶ διαφορᾶς ἐνώσεως (ἔκδ. Kotter, ὁ.π. 7, 152₆₉...158₂₃). – Περὶ ἀρχῆς καὶ τέλους (ἔκδ. Kotter, ὁ.π. 7, 171₁₄₋₁₈). – Περὶ ἀποφάνσεως, Τί ἐστὶ συλλογισμὸς (ἔκδ. Kotter, ὁ.π. 7, 171₂₈...172₄₇). – Ὅροι φιλοσοφίας, Τί ἐστὶ δόγμα, Τί ἐστὶν ὄρος, Τί ἐστὶν ὀρισμὸς, Τί ἐστὶν ὑπογραφή (ἔκδ. Kotter, ὁ.π. 7, 160-161₁₄). – Περὶ διαιρέσεως (ἔκδ. Kotter, ὁ.π. 7, 159₁₋₁₂). – Τί διαφορά, Τί ταυτότης, Περὶ ἰδίου, Περὶ ἰδιώματος, Περὶ συμβεβηκότος, Περὶ οὐσίας, Περὶ μορφῆς, Περὶ φύσεως, Τί ἀνούσιον, Τί μερικὴ οὐσία, Τί ἄτομον, Τί πρόσωπον, Τί ὑπόστασις, Τί ἐνυπόστατον, Τί ἀνυπόστατον, Τί ὁμοούσιον, Τί καθ' ὑπόστασιν, Τί κρᾶσις, Τί κατὰ φύσιν, Τί καθ' αὐτό, [Περὶ ὁμογενῶν καὶ ἑτερογενῶν...] (ἔκδ. Kotter, ὁ.π. 7, 163-166₁₇). – Περὶ θελήματος, Τί προαίρεσις (βλ. ἔκδ. Kotter, ὁ.π. 7, 166 ὅπου λέγεται ὅτι ἀπὸ τὴν ἔκδοση παραλείπονται μερικὰ), Τί ἐνέργεια (ἔκδ. Kotter, ὁ.π. 7, 25₁), Τί ἐνεργητικόν, Τί αὐτεξούσιον (παραλείπονται). – Τί ὁμώνυμα, Τί συνώνυμα, Τί πολυώνυμα, Τί κοινὸν (ἔκδ. Kotter, ὁ.π. 7, 166-167₁₀), Τί ὁλότης, Τί ἐστὶ καθόλου, Τί συνώνυμος κατηγορία (ἔκδ. Kotter, ὁ.π. 7, 168₂₀₋₂₅), Περὶ ποσοῦ, Περὶ ἀριθμοῦ, Περὶ ποιότητος, Περὶ ἕξεως, Περὶ διαθέσεως καὶ δυνάμεως, Περὶ πρὸς τι, [Περὶ τοῦ ποῦ, Περὶ τοῦ κείσθαι, Περὶ τοῦ ἔχειν, Περὶ τοῦ ποιεῖν καὶ πάσχειν], Περὶ προτέρου, Τί ἅμα, Περὶ κινήσεως: φ. 48 κ ο λ. ἐν μὲν τῇ οὐσίᾳ [γένεσις καὶ φθορὰ... (ἔκδ. Kotter, ὁ.π. 7, 168₂-170₂₁), φ. 48 (συνεχίζει): [Περὶ φωνῆς, τοιούτω τι] μὴ εἶναι οἶον τὸ λευκόν, Περὶ γένους, Περὶ εἴδους, Περὶ διαφορᾶς, Περὶ ἰδίου (ἔκδ. Kotter, ὁ.π. 7, 152₃₅-153₇₅).

²φφ. 49-51 [*Περὶ τῶν ἐπὶ θεοῦ λεγομένων*], Τὰ ἰδιώματα τῆς θείας φύσεως (καὶ ὀρισμοί), Περὶ ἀγγέλων (καὶ ὀρισμοί), Τὰ ἰδιώματα τῶν ἀγγέλων παρὰ τῶν ἀνθρώπων, Περὶ ἀνθρώπου (καὶ ὀρισμοί), Περὶ ψυχῆς, Περὶ σώματος, Περὶ στοιχείων (βλ. ἔκδ. Kotter, ὁ.π. 12, 31₁₄...78₆₇, 63₂...67₂, 78₆₇₋₇₇).

³φ. 51^{r-v} Ἀνάγκη, Στοιχεῖον, Πῦρ, Γῆ, Ἀήρ, Γένεσις, Φθορά, Αὔξεισις, Φθίσις, Ἀλλοιώσις, Ὠρα, Ἔαρ, Θέρος, Πωγωνίας, Κομήτης, Δοκίας, Λαμπάς, Ἴρις, Παρήλιος, Κεραυνός, Τυφώς, Πρηστήρ, Σκηπτός, Χάλάζα, Χιών, Πάχνη, Ὀμβρος, Ἰετός, Ψεκάς, Ὀμίχλη (ἔκδ. Kottler, ὁ.π. 7, 140₁...142₅₇).

5. φφ. 52-82^v [NONNOY ABBA (ΨΕΥΔΟ-), *Συναγωγαὶ καὶ ἐξηγήσεις*]: ⁴φφ. 52-56^v *Συναγωγή καὶ ἐξήγησις ἱστοριῶν, ὧν ἐμνήσθη ὁ ἐν ἀγίοις ἅγιος Γρηγόριος ὁ θεολόγος ἐν τῷ εἰς τὰ Φῶτα λόγῳ. Ἔστι δὲ πρώτη αὕτη Οὐ Διὸς ταῦτα γοναὶ καὶ κλοπαί, ἀρχ.* Οἱ ἀνόητοι θεολόγοι τῶν Ἑλλήνων..., τέλ. *ποριζόμενοι* (βλ. PG 36, 1065-1072D7· CPG 3011(4)).

²φφ. 56^v-61^v Ὀμοία συναγωγή ὧν ἐμνήσθη ἱστοριῶν ὁ ἐν ἀγίοις Γρηγόριος ὁ θεολόγος ἐν τῷ τοῦ μεγάλου Βασιλείου Ἐπιταφίῳ λόγῳ, πρώτη δὲ ἐστὶν ἡ περὶ τῶν Πελοπιδῶν καὶ Κεκροπιδῶν, ἀρχ. Οἱ τῶν ἔξω ῥήτορες..., τέλ. *χαλκὸν ἔχων πολὺν καὶ ἀξιοθέατον θαῦμα* (βλ. PG 36, 1057-1065· CPG 3011(3)).

³φφ. 61^v-81 *Ἐτέρα συναγωγή καὶ ἐξήγησις περὶ ὧν ἐμνήσθη ἱστοριῶν ὁ ἐν ἀγίοις Γρηγόριος ἐν τῷ πρώτῳ κατὰ Ἰουλιανοῦ στηλιτευτικῷ λόγῳ, ἀρχ.* Ὁ στηλιτευτικὸς λόγος..., τέλ. *θεοὶ δ' ἅμα πάντες εἶποντο* (βλ. PG 36, 985-1036· CPG 3011(1)): φ. 75^v *ο λ. ὅτι παρ' Ἀθηναίοις [εὔρηται... (1020C12). φ. 76 ἀ κέ φ. ἀγαθοῦ τινος σύστασιν.] ὥσπερ τὰ τοῦ Ἀπόλλωνος θεοπίσματα... (1021C12).*

⁴φφ. 81-82^v *Ἐν τῷ δευτέρῳ στηλιτευτικῷ ὧν ἐμνήσθη ὁ ἐν ἀγίοις Γρηγόριος ἱστοριῶν τοῦ Παραβάτου, ἀρχ.* Ἡ περὶ τοῦ Ἀριάδνης στεφάνου αὕτη, Ἀριάδνη θυγάτηρ ὑπῆρχε Μίνως τοῦ Κρητῶν βασιλέως... ἀτελής: ἐν τῷ λάρυγγι αὐτὴν παρακατέχεσθαι (PG 36, 1036-1044B8· CPG 3011(2)): φ. 81^v *ο λ. βασιλεὺς δὲ [Θετταλῶν... (1037D9). φ. 82 ἀ κέ φ. Δαρείου] τοῦ Περσῶν βασιλέως... (1041A3).*

6. φφ. 83-85^v [ΑΡΙΣΤΕΙΔΟΥ ΑΙΛΙΟΥ], *Εἰς τὸ Αἰγαῖον πέλαγος*, ἀρχ. Πέλαγος δὲ οὐδεὶς πω διὰ τέλους ἦσεν οὔτε ποιητῆς..., τέλ. *ὦ φίλε σωτῆρ Αἰγαίε, ἦσθω τῇ ἡμετέρᾳ μουσικῇ, σὺ δὲ ἦσθεις σῶζε αἰεὶ αὐτόν τε καὶ σύμπλους* (ἔκδ. W. Dindorf, *Aristidēs, Εἰς τὸ Αἰγαῖον πέλαγος, oratio XVII*, Λιψία 1829, σ. 401-407). Στὸ χειρόγραφο μὲ τὸ ὄνομα Λιβανίου σοφιστοῦ.

A. Τεύχη 12⁸ χωρὶς ἀρίθμηση. Τεύχη 1⁹, 3⁶, 5⁴, 11⁶, 12⁴. Παράφυλλα: I-IV, 86-87. Λευκά: φφ. I, II, III-IV. Τὸ φ. 51 ἔχει ἀποκοπεῖ στὴ μέση. Χάσματα μετὰ ἀπὸ φφ.

75^v (1 φ.), 81^v (1 φ.). Τὰ φφ. 1-51^v φέρουν παλαιότερη ἀρίθμηση κατὰ σελίδες: 1-102. Μετὰ τὴ στάχωση ἢ σειρὰ τῶν σελίδων ὡς ἐξῆς: 1-18, 51-102, 19-50. Τὸ χειρόγραφο ἀποτελεῖται ἀπὸ τμήματα διαφόρων κωδίκων. φφ. 1-9^v Χέρι¹ 15ου αἰ., γραφὴ ὄρθια, μελάνι μαῦρο, γραμμμένη ἐπιφάνεια: χιλ. 153 × 90. φφ. 10-35^v Χέρι² 15ου αἰ., γραφὴ γωνιώδης, μελάνι μαῦρο, γραμμμένη ἐπιφάνεια: χιλ. 157 × 92. φφ. 36-51^v Χέρι³ 15ου αἰ., γραφὴ ὄρθια, μελάνι καστανό, γραμμμένη ἐπιφάνεια: χιλ. 153 × 90. φφ. 52-85^v Χέρι⁴ 15ου αἰ., γραφὴ γωνιώδης, μελάνι μαῦρο, γραμμμένη ἐπιφάνεια: χιλ. 150 × 85. Ἐρυθρογραφία: τίτλοι, ἀρχικά. Ὑδατόσημα: balance (ζυγαριὰ) = Z 1084 (1437)· compas (διαβήτη) = B 4462 (1402)· enclume (ἀμόνι) = Z 1510 (1445)· monts (ὄρη) = B 11656 (1452). Κατάσταση καλή. Στάχωση 20οῦ αἰ.

Β. φ. 1 Κτητορικὸ σημεῖωμα στὸ κάτω περιθώριο: «Ἐκ τῶν τοῦ Ἰγνατίου σαράφ ὄγλου ἀδριανοπολίτου».

Γ. φφ. Π^v, I Διεύθυνση ἐπιστολῆς μὲ βουλοκέρι, χέρι 18ου αἰ.: «Τῶ πανοσιωτάτω [ἐν] Χριστῶ ἡμῖν ἀγαπητῶ ἡμετέρῳ πρωτο[συγγέλ]ῳ κύρ Ἰγνατίῳ εὐχετικῶς». φ. Π^v Σημεῖωμα 19ου αἰ.: «γρ(ό)σ(ια): 100 = κατὰ τοῦτο τὸ γράμμα δέδωκα ἐν τῷ ὀσπητίῳ τοῦ Παλαπᾶν ὄγλου ταβλουδουλοῦ τεβλῆτ». φ. 36 Ὁ τίτλος καὶ οἱ ὑπότιτλοι ξαναπεράστηκαν μὲ μαῦρο μελάνι μεταγενέστερα. φ. 38 Σημεῖωμα λογικῆς, χέρι μεταγενέστερο. φφ. 86-87 Σημεῖωμα στὰ καραμανλίδικα σχετικὸ μὲ τὸν Ἰγνατίο Σαράφογλου.

Προέλευση: Ἀδριανούπολη (φφ. 1-9^v πιθανότατα Ἀδριανουπόλεως 1135 (ἀρ. 1), βλ. Β.Κ. Στεφανίδης, «Οἱ κώδικες τῆς Ἀδριανουπόλεως», *BZ* 16 (1907), 275).

Βιβλιογραφία: Lappa-Zizicas, *Scriptorium*, σ. 298.

46 (TA 30)

αἰ. 16ος, 17ος/18ος, 18ος, χαρτί, χιλ. 207 × 155, 203 × 158, 211 × 154, φφ. 141, στ. 21-25

Σύμμεικτα

φ. 2^{r-v} Πίνακας περιεχομένων.

1. φφ. 3-40^v ΙΩΑΝΝΟΥ [ΧΕΙΑΑ] ΜΗΤΡ. ΕΦΕΣΟΥ, *Λόγος συντεθείς κατὰ σχισματικῶν ἐκ διαφόρων κανόνων καὶ γραφικῶν ἀποδείξεων, ἀποδεικνύς ὅτι ὀρθοδοξοῦσης τῆς ἐκκλησίας ἀλόγως ταύτης δίστανται, ἀρχ.* Οὐδὲν ἀγάπησ ἐν βίῳ ἀνώτερον καὶ ἡδύτερον..., τ ἐ λ. καὶ ἐπίσκεψαι τὴν ἐκκλησίαν σου καὶ κατάρτισαι αὐτήν, ἦν ἐφύτευσεν ἡ δεξιὰ σου καὶ χάρισαι ἡμῖν τὴν εἰρήνην σου καὶ τὴν ἀγάπην σου, εὐσπλαχνε, πρεσβείαις... ἀμὴν (βλ. PG 135, 504-505· βλ. Vat., Ottobon. gr. 213, φφ. 185-220· βλ. Vat., Ottobon. gr. 225, φφ. 1-50).

2. φφ. 41-50^v ΠΕΤΡΟΥ ΑΝΤΙΟΧΕΙΑΣ, *Ἐπιστολή πρὸς τὸν [Δομίνικον Γραδέν-σων]* Βενετίας ἐπίσκοπον (PG 120, 756-781).

3. φφ. 51-53 [ΙΩΑΝΝΟΥ ΦΙΛΟΠΟΝΟΥ, *Περὶ τοῦ Πάσχα*], ἀπόσπασμα: ἀρχ. Ἐζήτηται περὶ τοῦ δείπνου τοῦ δεσποτικοῦ πολλοῖς, ὃ μετὰ τῶν δώδεκα μαθητῶν... κολ. αἱ ὁσφύες ὑμῶν περιεζωσμέναι καὶ τὰ ὑποδήματα ὑμῶν ἐν τοῖς ποσὶν ὑμῶν [καὶ αἱ βακτηρίαι ὑμῶν ἐν ταῖς χερσὶν ὑμῶν... (ἔκδ. C. Walter, *Johannis Philoponi Libellus de Paschate*, Λιψία 1899, σ. 209-212, CPG 7267).

4. φφ. 55-91^v [ΜΙΧΑΗΛ ΓΛΥΚΑ, *Εἰς τὰς ἀπορίας τῆς θείας Γραφῆς*]: ἴφφ. 55-72 *Τῷ πανσεβεστάτῳ σεβαστῷ κυρῷ Κωνσταντίνῳ τῷ Παλαιολόγῳ εἰ χροὴ προσέχειν τοῖς λέγουσιν ὅτι προωρισμένα εἰσὶ τὰ καθ' ἡμᾶς πάντα, αἱ ἀρεταί, αἱ κακίαι, αἱ εὐπραγίαι, οἱ πειρασμοὶ καὶ αὐτὸς ὁ θάνατος*, ἀρχ. Εἰ δὲ ἀπαιδεύτους τὰ θεῖα καὶ ἀμυήτους τινὰς οἱ τοῦ προορισμοῦ καὶ τῆς εἰμαρμένης λόγοι διαταράττουσι..., τ ἐλ. Τῆς δεσποτικῆς ἄκουε φωνῆς οὕτω λεγούσης, αὕτη ἐστὶν ἡ αἰώνιος ζωὴ ἵνα γινώσκωσί σε τὸν μόνον ἀληθινὸν θεὸν καὶ ὃν ἀπέστειλας Ἰησοῦν Χριστόν, ᾧ πρέπει... ἀμὴν (ἔκδ. Σ. Εὐστρατιάδης, *Μιχαὴλ τοῦ Γλυκᾶ, Εἰς τὰς ἀπορίας τῆς θείας Γραφῆς Κεφάλαια*, Βιβλ. Μαρασλῆ 53, Ἀθήνα 1906, σ. 379-415· βλ. PG 158, XLIV_{C10-D4}).

²φφ. 72-91^v *Εἰ χροὴ προσέχειν τοῖς λέγουσιν ὅτι ὄρω ὑπόκειται ἡ ἐνὸς ἐκάστου ἀνθρώπων ζωὴ*, ἀρχ. Ὅτι μὲν οὖν οὐκ εὐσεβὲς εἶναι δοκεῖ τὸ λέγειν ὅτι πήξει καὶ ὄρω..., τ ἐλ. ἀρκεῖ πρὸς τὴν τοῦ κρείττονος εὐρεσιν. Κατὰ γὰρ τὸν σοφὸν Σολομῶντα δίδε σοφῷ ἀφορμὴν καὶ σοφώτερος ἔσται (ἔκδ. Εὐστρατιάδης, ὁ.π., σ. 416-461· βλ. PG 158, XLIV_{D5-12}).

5. φφ. 94-99^v ΜΑΡΚΟΥ ΕΦΕΣΟΥ ΕΥΓΕΝΙΚΟΥ: ἴφφ. 94-98^v *Ἐπιστολή πρὸς Ἰσίδωρον ἱερομόναχον περὶ ὄρων ζωῆς ἐκείνου αἰτήσαντος* (PG 160, 1193-1200· ἔκδ. J.Fr. Boissonade, *Anecdota nova*, Παρίσι 1844, σ. 349-362).

²φφ. 98^v-99^v *Ἐπιστολή πρὸς τὸν ἄρχοντα [Γεννάδιον] τὸν Σχολάριον*, ἀρχ. Εἰσὶ τινες ὄλαι παρὰ τοῖς φιλοσόφοις, εἰ καὶ τῶν τοιούτων ἐγὼ λήθην ἔσχον..., τ ἐλ. τὴν τῆς ἐκκλησίας διόρθωσιν (ἔκδ. L. Petit, «Oeuvres anticonciliaires de Marc d'Ephèse», *Patr. Or.* 17 (1923), 486-489).

6. φφ. 99^v-100 [ΓΕΝΝΑΔΙΟΥ] ΣΧΟΛΑΡΙΟΥ, *Ἀπόκρισις πρὸς Μάρκον Εὐγε-νικόν* (PG 160, 533-536).

7. φφ. 100^v-101^v ΜΑΡΚΟΥ ΕΦΕΣΟΥ ΕΥΓΕΝΙΚΟΥ, *Ἐπιστολή πρὸς τὸν [Γεννάδιον] Σχολάριον* (PG 160, 1092-1096).

8. φφ. 102-117^v ΓΕΝΝΑΔΙΟΥ ΣΧΟΛΑΡΙΟΥ:

¹φφ. 102-116^v *Τῶ τιμωτάτῳ καὶ ὀσιωτάτῳ ἐν μοναχοῖς γενναίῳ Ἰωσήφ τῶ ἐν Θεσσαλονίκη, Περὶ προορισμοῦ* (PG 160, 540-565 ἔκδ. L. Petit – X.A. Sideridès – M. Jugie, *Oeuvres complètes de Gennade Scholarios*, τ. I, Παρίσι 1928, σ. 412-426).

²φφ. 116^v-117^v *Περὶ θείας προνοίας καὶ προορισμοῦ, λόγος α'*], ἀπόσπασμα: ἄρχ. Τῆς μὲν ψυχῆς τοῦ ἀνθρώπου πρόνοιαν ποιούμενος..., τ ἐλ. ἐνταῦθα προηγημένους, μήτε τῶν αὐτῶν ἐπιθυμήσαντας διὰ βίου (PG 160, 1111B12-1112B14· ἔκδ. Petit – Sideridès – Jugie, *ὁ.π.*, σ. 396₃₇-398₆).

9. φφ. 118-133 Σύγγραμμα θεολογικὸ ἀνώνυμο, *Περὶ ἐπιγνώσεως τῶν ἐν τῷ κόσμῳ καὶ τῆς τῶν ὑπερκοσμίων ἐφέσεως*, ἄρχ. Ἄνδρες θεοφιλεῖς, ἄνδρες ἀγαπητοί, ἄνδρες ὀρθόδοξοι, ἀκούσατε ἡμῖν ὡς ἄλυστα πράγματα καὶ σύνετε καὶ γνῶτε..., τ ἐλ. δεῦτε οἱ εὐλογημένοι τοῦ πατρός μου κληρονομήσατε τὴν ἡτοιμασμένην ὑμῖν βασιλείαν ἀπὸ καταβολῆς κόσμου καὶ τὰ ἐξῆς. Ναὶ γένοιτο, κύριε, πάντων καὶ ταύτης ἀξίωσον ἡμᾶς τῆς φωνῆς εὐλογημένε, ἐρχόμενε, ὕψιστε, ὅτι σοὶ μόνῳ μέλει περὶ ἡμῶν ἐξαίρετως καὶ σοὶ πρέπει... ἀμὴν (βλ. Sp. Lambros, *Catalogue of the Greek Manuscripts of Mount Athos*, τ. 2, Cambridge 1900, σ. 214: χειρόγραφο 4851 (Ἰβήρων 731), φφ. 280-294 ὅπου τίτλος καὶ ἀρχὴ ὅμοια).

10. φφ. 134-139^v ΜΑΞΙΜΟΥ [ΜΑΡΓΟΥΝΙΟΥ]:

¹φφ. 134-136 *Ἐπικήδειος λόγος πρώτος Μαξίμου ταπεινοῦ Κυθήρων ἐπισκόπου ἐπὶ τῇ κοιμήσει τοῦ μακαριωτάτου πατριάρχου Ἀλεξανδρείας κυρίου Μελετίου [Ἐμμανουὴλ Πηγᾶ] (†1602), ἄρχ. Ἐδυσ ἄφ' ἡμῶν, ὧ ἡμέτερε ἦλιε, ἔδυσ γλυκύτατον φῶς, ὃ δαφιλεῖς ἐπιχέων τοῖς ὑπὸ τὴν ὑφήλιον πᾶσαν τὰς τῶν σῶν ἀρετῶν ἀστραπὰς..., τ ἐλ. ἰκετηρίους αἴρεις χεῖρας αἰτινὲς σοι τοιαῦται νοερῶς καὶ μετὰ θάνατον ἐπαιρόμεναι πρὸς τὸν κύριον (βλ. Legrand (XVe-XVIe s.), τ. 2 (1885), σ. LXXIV· βλ. Κ. Σάθας, *Νεοελληνικὴ Φιλολογία*, Ἀθήνα 1868, σ. 217· βλ. Π.Γ. Νικολόπουλος, «Μαξίμου τοῦ Μαργουνίου ἐπιστολαὶ δύο ἀνέκδοτοι», *ΕΕΒΣ* 20 (1950), 331-332· βλ. Π.Γ. Νικολόπουλος, «Μαξίμου τοῦ Μαργουνίου ὁμιλία ἐπὶ διαλλαγῆ», *ΕΕΒΣ* 21 (1951), 283-298 κ.έ., 317· βλ. Ν. Τωμαδάκης, *Μεταβυζαντινὰ Φιλολογικά*, Ἀθήνα 1965, σ. 57-70).*

²φφ. 136^v-139^v *Αὐτοσχέδιος ἐπιτάφιος λόγος ἐπὶ τῇ κηδεῖα τοῦ μακαριωτάτου πατριάρχου Ἀλεξανδρείας κυρίου Μελετίου, Μαξίμου ταπεινοῦ ἐπισκόπου Κυθήρων*, ἄρχ. Εἰ δὲ θρήνων καὶ εὐλόγως παρακλήσεις διάδοχοι, ἵνα μὴ τῆ τῶν ὑδάτων πλημμύρα τὸ τῆς ψυχῆς σκάφος ὑπερκυμαινόμενον..., τ ἐλ. συναπολαύσομεν τῷ ἄφ' ἡμῶν μεταστάντι τῆς αἰδίου μακαριότητος ἐν Χριστῷ Ἰησοῦ... ἀμὴν (βλ. Legrand (XVe-XVIe s.), *ὁ.π.*, σ. LXXIV· βλ. Σάθας, *ὁ.π.*, σ. 217).

A Τεύχη 19⁸. Τεύχη 1², 6⁴, 7⁴, 8¹⁰, 9⁶, 10¹⁰, 11⁷, 17¹², 18⁴ και 2 φύλλα στην αρχή (φφ. 1-2). Κώδικας μεικτός. Τὰ ἕξι πρῶτα τεύχη 1-6 (φφ. 3-40) ἀριθμημένα ζ'-ια' χέρι¹, στὴν πρώτη καὶ κάποτε στὴν τελευταία σελίδα στὴ μέση. Τὰ δύο ἐπόμενα τεύχη 7-8 (φφ. 41-54) ἀριθμημένα α'-β' στὴν πρώτη σελίδα κάτω στὴ μέση πιθανότατα ἀπὸ χέρι Ἰγνατίου Σαράφογλου. Τὰ ὑπόλοιπα 11 τεύχη χωρὶς ἀρίθμηση. φφ. 3-40^v Χέρι¹ 16ου αἰ. (βλ. 77 (TA 175), φφ. 53-97 ἴδιο χέρι), γραφὴ στρογγυλὴ, γραμμὴν ἐπιφάνεια: χιλ. 157 × 85, μελάνι μαῦρο. φφ. 41-53 Χέρι² 16ου αἰ., γραφὴ ὄρθια, γραμμὴν ἐπιφάνεια: χιλ. 135 × 90, μελάνι καστανό. φφ. 2^{r-v}, 94-101^v, 133 Χέρι³ 18ου αἰ., Ἰγνατίου Σαράφογλου, γραμμὴν ἐπιφάνεια: χιλ. 170 × 115, μελάνι μαῦρο. φφ. 55-91^v Χέρι⁴ 16ου αἰ., γραφὴ μικρομεγέθης, γραμμὴν ἐπιφάνεια: χιλ. 150 × 95, μελάνι καστανό. φφ. 102-117^v Χέρι⁵ 18ου αἰ., γραφὴ συρτή, γραμμὴν ἐπιφάνεια: χιλ. 175 × 115, μελάνι μαῦρο. φφ. 118-132^v Χέρι⁶ 18ου αἰ., γραφὴ συρτή, γραμμὴν ἐπιφάνεια: χιλ. 175 × 115, μελάνι καστανόμαυρο. φφ. 134-139 Χέρι⁷ 17ου αἰ., γραφὴ μικρομεγέθης, ὄρθια, γραμμὴν ἐπιφάνεια: χιλ. 175 × 125, μελάνι μαῦρο. Λευκά: φφ. 1^{r-v}, 53^v, 54^{r-v}, 92-93^v, 133^v, 140-141^v. Ὑδατόσημα: φφ. 3-53: ancre (ἄγκυρα) = B 548 (1536) tête de boeuf (κεφάλι βοδιού) βλ. B 15380 (1525-6), βλ. B 15378 (1523). φφ. 55-91: ancre (ἄγκυρα) βλ. B 567 (1588). φφ. 102-117: pomme de pin (κουκουνάρι) = B 12440 (1524). φφ. 134-139: monts (ὄρη) ἀκαθόριστα. Κατάσταση καλὴ. Ἴχνη ὑγρασίας. Στάχωση 20οῦ αἰ.

B. Γραφέας Ἰγνάτιος Σαράφογλου (φφ. 2^{r-v}, 94-101^v, 133) καὶ πιθανότατα κτήτωρ τοῦ χειρογράφου.

Γ. φφ. 55-91^v Σχόλια στὸ περιθώριο ἀπὸ ἄλλο χέρι σύγχρονο τοῦ γραφέα. φ. 41 Ὁ τίτλος ἀπὸ χέρι Ἰγνατίου Σαράφογλου.

Προέλευση: Ἀδριανουπόλεως 1290 (βλ. Β.Κ. Στεφανίδης, «Οἱ κώδικες τῆς Ἀδριανουπόλεως», BZ 14 (1905), 600-601).

Βιβλιογραφία: Lappa-Zizicas, *Scriptorium*, σ. 298· Κ. Μαμώνη, «Ἐπὶ τοῦ βίου καὶ τοῦ ἔργου Μάρκου τοῦ Εὐγενικοῦ», *Ἀθηνᾶ* 59 (1955), 217.

47 (TA 34)

αἰ. 14ος, χαρτί, χιλ. 212 × 143, φφ. 261, στ. 21, ἀκέφ. κολ.

Πράξεις καὶ Ἐπιστολαὶ τῶν Ἀποστόλων
μὲ ὑποθέσεις καὶ πίνακες κεφαλαίων
(CPG 7475, 3640, 3642)

1. φ. 10^{r-v} *Κεφάλαια τῶν Πράξεων τῶν Ἀποστόλων, ἀ κέ φ. κεφ. λβ', πο]-*
τὲ πρὸς αὐτὸν ἐν τῷ ἱερῷ... (PG 118, 41B7-D8· PG 85, 660C10-661B11). φ. 10^v
[*Ἀνακεφαλαίωσις θείων μαρτυριῶν τῆς βίβλου τῶν Πράξεων, ἀ ρ χ. Ματθαῖος*]

εὐαγγελιστής, Ἰωάννης... κ ο λ. Γενέσεως, Ἐξελθε ἐκ τῆς γῆς σου. Γενέσεως, [Ὅτι ἔσται τὸ σπέρμα... (βλ. PG 85, 640B8...641B11). φφ. 1-9^v, 11-76^v Πράξεις τῶν Ἀποστόλων.

2. φφ. 76^v-77^v Ὑπόθεσις καὶ Κεφάλαια τῆς Ἰακώβου Καθολικῆς Ἐπιστολῆς (PG 119, 452-453A4, 453B1-D2). φφ. 78-84 Ἰακώβου Καθολικῆ Ἐπιστολῆ.

3. φφ. 84^v-85^v Ὑπόθεσις καὶ Κεφάλαια τῆς Πέτρου Καθολικῆς πρώτης Ἐπιστολῆς (PG 119, 509-512). φφ. 86-92^v Πέτρου Καθολικῆ Ἐπιστολῆ πρώτη.

4. φφ. 92^v-93^v Ὑπόθεσις καὶ κεφάλαια τῆς Πέτρου Καθολικῆς δευτέρας Ἐπιστολῆς (PG 125, 1253-1256). φφ. 94-98 Πέτρου Καθολικῆ Ἐπιστολῆ δευτέρα.

5. φφ. 98-100 Ὑπόθεσις καὶ κεφάλαια τῆς Ἰωάννου Καθολικῆς πρώτης Ἐπιστολῆς (PG 126, 9-12). φφ. 100^v-107 Ἰωάννου Καθολικῆ Ἐπιστολῆ πρώτη. φ. 107 [Δήλωσις συγγραφῆς καὶ στιχομετρία], Ἐγράφη δὲ αὕτη ἢ Ἐπιστολὴ τῆς Ἰωάννου ἀ' ἀπὸ Ἐφέσου, στίχων σοδ' (βλ. PG 126, 65D10-1· βλ. ἔκδ. Soden I, 299).

6. φ. 107^{r-v} Ὑπόθεσις καὶ κεφάλαια τῆς Ἰωάννου Καθολικῆς δευτέρας Ἐπιστολῆς (PG 119, 684-685· PG 126, 68). φ. 108^{r-v} Ἰωάννου Καθολικῆ Ἐπιστολῆ δευτέρα.

7. φφ. 108^v-109 Ὑπόθεσις καὶ κεφάλαια τῆς Ἰωάννου Καθολικῆς τρίτης Ἐπιστολῆς (PG 126, 80· PG 119, 696A1-11, B8-C3· N. Kalogeras, *Euthymii Zigabeni, Commentarii in 14 Epistulas Pauli et in 7 Catholicas*, Ἀθήνα 1887, τ. 2, σ. 643). φφ. 109^v-110 Ἰωάννου Καθολικῆ Ἐπιστολῆ τρίτη.

8. φφ. 110-111 Ὑπόθεσις καὶ κεφάλαια τῆς Ἰούδα Καθολικῆς Ἐπιστολῆς (PG 119, 704-705· PG 126, 85-88). φφ. 111^v-113 Ἰούδα Καθολικῆ Ἐπιστολῆ. φ. 113 [Στιχομετρία], Ἐγράφη δὲ στίχων ξη' (βλ. PG 126, 104C7-8).

9. φφ. 113^v-120 Πρόλογος [εἰς τὴν Οἰκουμένιου ἐπισκόπου Τρίκκης ἐξήγησιν τῆς πρὸς Ῥωμαίους Ἐπιστολῆς] (PG 118, 308-316C). φφ. 120-121^v Ὑπόθεσις τῆς πρὸς Ῥωμαίους Ἐπιστολῆς, κ ο λ. καθάπερ καὶ ὁ Ἀβραάμ. [Ταῦτα... (PG 118, 317A6-320A2· PG 85, 748-749A13). φφ. 122-135^v Πρὸς Ῥωμαίους Παύλου Ἐπιστολῆ, ἀ κ ε φ. τοῦ υἱοῦ αὐτοῦ] ὡς ἀδιαλείπτως... φ. 125^v κ ο λ. θεοῦ διὰ πί[στεως... φ. 126 ἀ κ ε φ. καὶ] τὴν ἰδίαν δικαιοσύνην... (Ῥωμ. 1, 9-3,21, 10,3-16,27). φ. 135^v [Δήλωσις συγγραφῆς καὶ στιχομετρία], Αὕτη ἢ Ἐπι-

στολή έγγραφη ἀπὸ Κορίνθου διὰ Φοίβης τῆς διακόνου τῆς ἐν Κεγχρεαῖς ἐκκλησίας, στίχων εἰς (βλ. PG 118, 636A5-6· βλ. ἔκδ. Soden I, 300).

10. φφ. 135^v-137 Ὑπόθεσις καὶ κεφάλαια τῆς πρὸς Κορινθίους πρώτης Ἐπιστολῆς (PG 118, 636B1-637A3· PG 85, 752D1-753, 753C5-6). φφ. 137^v-159^v Πρὸς Κορινθίους Παύλου πρώτη Ἐπιστολή. φ. 159^v [Δήλωσις συγγραφῆς καὶ στιχομετρία], Αὕτη ἡ Ἐπιστολή τῆς πρὸς Κορινθίους πρώτης ἐγγραφῆς ἀπὸ Φιλίππων διὰ Στεφανῶ καὶ Φορτουνάτου καὶ Ἀχαϊκοῦ καὶ Τιμοθέου, στίχων ωσὶ (βλ. PG 118, 905B11-12· βλ. ἔκδ. Soden I, 300).

11. φφ. 159^v-161 Ὑπόθεσις καὶ κεφάλαια τῆς πρὸς Κορινθίους δευτέρας Ἐπιστολῆς (PG 118, 905A1-908A15, 908C4-909A3· PG 85, 756-760). φφ. 161^v-177 Πρὸς Κορινθίους Παύλου Ἐπιστολή δευτέρα. φ. 177 [Δήλωσις συγγραφῆς καὶ στιχομετρία], Αὕτη ἡ πρὸς Κορινθίους Ἐπιστολή δευτέρα ἐγγραφῆς ἀπὸ Φιλίππων διὰ Τίτου καὶ Λουκᾶ, στίχων φη΄ (βλ. PG 118, 1088D1-3· βλ. ἔκδ. Soden I, 300).

12. φφ. 177-178 Ὑπόθεσις καὶ κεφάλαια τῆς πρὸς Γαλάτας Ἐπιστολῆς (PG 118, 1089A1-B5, 1092A3-B· PG 85, 760B10-761C1). φφ. 178-185^v Πρὸς Γαλάτας Παύλου Ἐπιστολή: φ. 181^v κ ο λ . ἀθετεῖ ἢ ἐπιδιατάσσεται. [Τῷ δὲ Ἀβραάμ... φ. 182 ἀ κ ε φ . γενόμενον] ὑπὸ νόμον... (Γαλ. 1-3,15, 4,4-6,18). φ. 185^v [Δήλωσις συγγραφῆς καὶ στιχομετρία], Αὕτη ἡ Ἐπιστολή ἡ πρὸς Γαλάτας ἐγγραφῆς ἀπὸ Ῥώμης, στίχων σὴ΄ (βλ. PG 118, 1165C1-3· βλ. ἔκδ. Soden I, 300).

13. φφ. 185^v-186^v Ὑπόθεσις καὶ κεφάλαια τῆς πρὸς Ἐφεσίους Ἐπιστολῆς (PG 118, 1165D1-1168B2, 1168C2-D· PG 85, 761-764, 764B1-C10). φφ. 187-195^v Πρὸς Ἐφεσίους Παύλου Ἐπιστολή. φ. 195^v [Δήλωσις συγγραφῆς καὶ στιχομετρία], Αὕτη ἡ πρὸς Ἐφεσίους Ἐπιστολή ἐγγραφῆς ἀπὸ Ῥώμης διὰ Τυχινοῦ, στίχων τιβ΄ (βλ. PG 118, 1256B11· βλ. ἔκδ. Soden I, 300).

14. φ. 196^{r-v} Ὑπόθεσις καὶ κεφάλαια τῆς πρὸς Φιλιππησίους Ἐπιστολῆς (PG 118, 1256C1-1257A9, 1257C6-D· PG 85, 764-765, 765B8-C6). φφ. 197-202^v Πρὸς Φιλιππησίους Παύλου Ἐπιστολή. φ. 202^v [Δήλωσις συγγραφῆς καὶ στιχομετρία], Αὕτη ἡ πρὸς Φιλιππησίους Ἐπιστολή ἐγγραφῆς ἀπὸ Ῥώμης δι’ Ἐπαφροδίτου, στίχων ση΄ (βλ. PG 118, 1325D12· βλ. ἔκδ. Soden I, 300).

15. φφ. 202^v-204 Ὑπόθεσις καὶ κεφάλαια τῆς πρὸς Κολοσσαεῖς Ἐπιστολῆς (PG 119, 9A1-B, 12B4-D· PG 85, 765C10-768B3, 768B8-769A5). φφ. 204-209^v Πρὸς Κολοσσαεῖς Παύλου Ἐπιστολή. φ. 209^v [Δήλωσις συγγραφῆς καὶ στιχομετρία], Αὕτη ἡ πρὸς Κολοσσαεῖς Ἐπιστολή ἐγγραφῆς ἀπὸ Ῥώμης διὰ Τυχινοῦ καὶ Ὀνησίμου ἐν στίχοις ση΄ (βλ. PG 119, 56C16· βλ. ἔκδ. Soden I, 300).

16. φφ. 210-211 *Υπόθεσις και κεφάλαια τῆς πρὸς Θεσσαλονικεῖς πρώτης Ἐπιστολῆς* (PG 119, 57-60· PG 85, 769A6-C14, 769D10-772B3). φφ. 211-216^v *Πρὸς Θεσσαλονικεῖς Παύλου Ἐπιστολὴ πρώτη*. φ. 216^v [*Δήλωσις συγγραφῆς και στιχομετρία*], Αὕτη ἢ πρὸς Θεσσαλονικεῖς α' ἐγράφη ἀπὸ Ἀθηνῶν διὰ στίχων ριγ' (βλ. PG 119, 105· βλ. ἔκδ. Soden I, 300).

17. φφ. 216^v-217^v *Υπόθεσις και κεφάλαια τῆς πρὸς Θεσσαλονικεῖς δευτέρας Ἐπιστολῆς* (PG 119, 105-108· PG 85, 772B4-D· βλ. PG 85, 773A5-B). φφ. 218-220^v *Πρὸς Θεσσαλονικεῖς Παύλου Ἐπιστολὴ δευτέρα*. φ. 220^v [*Δήλωσις συγγραφῆς και στιχομετρία*], Αὕτη ἢ πρὸς Θεσσαλονικεῖς δευτέρα Ἐπιστολὴ ἐγράφη ἀπὸ Ἀθηνῶν διὰ στίχων ρς' (βλ. PG 119, 133· βλ. ἔκδ. Soden I, 300).

18. φφ. 220^v-221^v *Υπόθεσις και κεφάλαια τῆς πρὸς Τιμόθεον πρώτης Ἐπιστολῆς* (PG 119, 133, 316· βλ. PG 85, 780C8-784B2). φφ. 222-228^v *Πρὸς Τιμόθεον Παύλου Ἐπιστολὴ πρώτη*. φ. 228^v [*Δήλωσις συγγραφῆς και στιχομετρία*], Αὕτη ἢ πρὸς Τιμόθεον α' Ἐπιστολὴ ἐγράφη ἀπὸ Λαοδικείας, ἥτις ἐστὶν μητρόπολις Φρυγίας τῆς Πακατιανῆς διὰ στίχων [ιη'] (βλ. PG 119, 196C7-8· βλ. ἔκδ. Soden I, 300).

19. φφ. 229-230 *Υπόθεσις και κεφάλαια τῆς πρὸς Τιμόθεον δευτέρας Ἐπιστολῆς* (PG 119, 196-197· PG 85, 784B4-D· PG 85, 785). φφ. 230-234^v *Πρὸς Τιμόθεον Παύλου Ἐπιστολὴ δευτέρα*. φ. 234^v [*Δήλωσις συγγραφῆς και στιχομετρία*], Ἡ πρὸς Τιμόθεον β' ἐγράφη ἀπὸ Ῥώμης, ὅτε ἐκ δευτέρου παρέστη Παῦλος τῷ καίσαρι Ῥώμης Νέρωνι, στίχων ροβ' (PG 119, 240D3-4· βλ. ἔκδ. Soden I, 300).

20. φ. 235^{r-v} *Υπόθεσις και κεφάλαια τῆς πρὸς Τίτον Ἐπιστολῆς* (PG 119, 241-244· PG 85, 785C5-788A). φφ. 235^v-238^v *Πρὸς Τίτον Παύλου Ἐπιστολὴ*. φ. 238^v [*Δήλωσις συγγραφῆς και στιχομετρία*], Πρὸς Τίτον τῆς Κρητῶν ἐκκλησίας πρῶτον ἐπίσκοπον χειροτονηθέντα ἐγράφη ἀπὸ Νικοπόλεως τῆς Μακεδονίας διὰ στίχων ιζ' (βλ. PG 119, 261B9-11· βλ. ἔκδ. Soden I, 300).

21. φφ. 238^v-239 *Υπόθεσις και κεφάλαια τῆς πρὸς Φιλίμονα Ἐπιστολῆς* (PG 119, 261-264· PG 85, 788C5-D, 789A7-11). φφ. 239-240 *Πρὸς Φιλίμονα Παύλου Ἐπιστολὴ*. φ. 240 [*Δήλωσις συγγραφῆς και στιχομετρία*], Πρὸς Φιλίμονα ἐγράφη ἀπὸ Ῥώμης διὰ Ὀνησίμου, στίχων ιζ' (βλ. PG 119, 272· βλ. ἔκδ. Soden I, 300).

22. φφ. 240^v-243 *Υπόθεσις και κεφάλαια τῆς πρὸς Ἑβραίους Ἐπιστολῆς* (PG 119, 272-277· PG 85, 773C1-776D, 777A5-780C7). φφ. 243^v-261^v *Πρὸς Ἑβραίους Παύλου Ἐπιστολὴ*, κ ο λ . τί ποιήσει μοι [ἄνθρωπος... (Ἑβρ. 13,6).

Α. Τεύχη 35⁸ ἀριθμημένα [α΄]-[λς΄] κάτω στή μέση τῆς πρώτης καὶ τῆς τελευταίας σελίδας. Τεῦχος ιη΄ ἐξέπεσε. Τεύχη [α΄]², ιδ΄⁷, ιζ΄⁴, κς΄⁷, [λς΄]¹. Χάσματα μετὰ ἀπὸ φφ. 10^v (6 φφ.), 121^v (2 φφ.), 125^v (10 φφ.), 181^v (1 φ.). Ἡ σειρά τῶν φύλλων: 10^{r-v}, 1-9^v, 11-261. Γραφή στρογγυλή, ὄρθια, ἐπιμελημένη. Μελάνι καστανό. Γραμμένη ἐπιφάνεια: χιλ. 137 × 100. Ἐρυθρογραφία: ἐπίτιτλα, ἀρχικά, δηλώσεις ἀναγνώσεων, τίτλοι. φ. 1. Προμετωπίς ἐγχρωμη: δικέφαλοι ἀετοὶ καὶ ἄλλα ζῶα. Ὑδατόσημα: cloche (καμπάνα) = B 3926 (1339)· coutelas (μαχαίρια) = B 5151 (1348-50). Κατάσταση κακή, κατεστραμμένο ἀπὸ τὸ νερό. Στάχωση 20οῦ αἰ.

Β. φ. 107^v Κτητορικὸ σημεῖωμα ἔτ. 1776: «Μαΐου ιε΄ Τῷ παρὸν βιβλίον ὑπάρχει κάμου Ἀμβροσίου ἱεροδιακόνου (καὶ) ὁποῖος τω ἀποξενοσι να εχι τὰς ἀράς τῶν ἀγί(ων) πατέρ(ων) τὴν εὐχὴν αψος΄».

Γ. Χέρι¹ σημειώνει λειτουργικὲς ἐνδείξεις: «Τέλος τῆς Ἐπιστολῆς...». φ. 109 Χέρι² 14ου αἰ. σημείωσε τὰ κεφάλαια τῆς τρίτης Ἐπιστολῆς μὲ μελάνι μαῦρο. φ. 113^v Σημείωση: «Στ(αυ)ρ(ὸ)ς Ἰ(ησοῦ) Χ(ριστοῦ) υἱοῦ τοῦ θ(εοῦ) ἀμήν». φ. 256^v Σημείωση σὲ βλάχικη γλώσσα.

Προέλευση ἄγνωστη.

Βιβλιογραφία: Aland, *Kurzgefaste*, ἀρ. 2558 ap, σ. 196.

48 (TA 44)

αἰ. 16ος, χαρτί, χιλ. 147 × 102, φφ. 83, στ. 22-24, 16, 14, 20, κολ.

Σύμμεικτα

1. φφ. 2-22 ΘΕΟΔΩΡΟΥ ΠΡΟΔΡΟΜΟΥ: ¹φ. 2-8 *Στίχοι πρὸς τὸν βασιλέα κὺρ Μανουὴλ τὸν πορφυρογέννητον*, ἀ ρ χ. Τολμήσας μόλις, βασιλεῦ, δέσποτα στεφφόρε..., τ ἐ λ. καὶ συνοδοιπορήσουσιν τῇ σῆ θεοσοφίᾳ (ἔκδ. D.C. Hesselting – H. Pernot, *Podmes prodromiques en grec vulgaire*, Ἄμστερνταμ 1910, σ. 72-83).

²φφ. 8^v-22 *Στίχοι πρὸς τὸν βασιλέα Μανουὴλ τὸν πορφυρογέννητον*, ἀ ρ χ. Μόλις τὰς χεῖρας, δέσποτα, φυγὼν τῶν πολεμίων..., τ ἐ λ. καὶ δοῦλος ὢν ἀνάξιος τολμήσας ἐδέηθην (ἔκδ. Hesselting – Pernot, *ὁ.π.*, σ. 48-71). Ἰλαρίωνος Πτωχοπροδρόμου στὸ χειρόγραφο.

2. φφ. 22^v-23 ΓΡΗΓΟΡΙΟΥ ΝΑΖΙΑΝΖΗΝΟΥ, *Γνώμαι μονόστιχοι κατὰ ἀλφάβητον ἰαμβικόν*. *Ἠθικὸν ἀλφάβητον*, ἀ ρ χ. Ἀρχὴν ἀπάντων καὶ τέλος ποιοῦ

θεὸν..., τ ἐλ. Ὡς τίς φυλάξει ταῦτα καὶ σωθήσεται; (PG 37, 908A14-910A10· CPG 3035).

3. φφ. 23^v-24 [ΜΑΤΘΑΙΟΥ ΒΛΑΣΤΑΡΗ], *Περὶ ὀφφικίων [καὶ περὶ ματαΐας ζωῆς]*, ἀποσπάσματα: α) ἄρχ. Ὅρα φοσσάτου τὸν κριτὴν, δομέστιχον τειχέων..., τ ἐλ. τοῦ κάστρου προκαθήμενος, δρουγγάριος τοῦ στόλου. β) ἄρχ. Ταύταις ἐκτόπως ταῖς τιμαῖς κεχήνασιν οἱ πλείστοι..., τ ἐλ. καὶ πρὸς τὴν ἄφθαρτον ζωὴν ἐκβλέπειν κελουσθέντες (ἔκδ. J. Verpeaux, *Pseudo-Codinos, Traité des offices*, Παρίσι 1966, σ. 322₇₆-323₁₀₅, 323₁-324₇).

4. φφ. 26-34^v ΑΝΔΡΟΝΙΚΟΥ Β΄ ΠΑΛΑΙΟΛΟΓΟΥ, *Χρυσόβουλλον* (ἔκδ. D. Papatryssanthon, *Actes du Prôtaton*, Παρίσι 1975, σ. 251-254, ὅπου ἀναφέρονται καὶ οἱ προγενέστερες ἐκδόσεις).

5. φφ. 34^v-47 *Νόμος καὶ τύπος τοῦ Ἁγίου Ὁρους καὶ τοῦ Πρωτάτου*, ἄρχ. Τιμιώτατοι καὶ ὀσιώτατοι πατέρες, οἱ τὴν ἀγγελικὴν πολιτείαν διάγοντες ἐν τῷ ἁγίῳ ὄρει τοῦ Ἄθω, οἱ ἐν ταῖς μοναῖς οἰκοῦμενοι καὶ ἐν ἡσυχίᾳ ὄντες..., τ ἐλ. ταῦτα ἐγένοντο κατὰ μῆνα Μάιον τὸν τῆς β' ἰνδικτιῶνος τοῦ ς' β' ἔτους ἐπὶ Μανουῆλ τοῦ εὐσεβεστάτου βασιλέως ἡμῶν καὶ ἐπὶ τοῦ οἰκουμενικοῦ πατριάρχου Ἀντωνίου τοῦ θείου (ἔκδ. Ph. Meyer, *Die Hauptkunden für die Geschichte der Athosklöster*, Λιψία 1894, σ. 195-203₁₀) καὶ συνεχίζει: φ. 47^v ἄρχ. Ὁ ἀριθμὸς τῶν ἐν τῇ ἁγίᾳ συνόδῳ ἀρχιερέων εἴκοσι ὀκτὼ ἐκτὸς τῶν ὀσιωτάτων ἀρχιμανδριτῶν, εὐλαβεστάτων κληρικῶν καὶ ἀρχόντων τῆς μεγάλης ἐκκλησίας. Οἱ δὲ ἐν τῇ συνόδῳ τοῦ Ἁγίου Ὁρους μετὰ τῶν ἀρχιερέων, ἡγουμένων καὶ λογάδων ἐννέα καὶ ὀγδοήκοντα πέντε. Τὸ δὲ παρὰ τῆς μεγάλης καὶ οἰκουμενικῆς ἁγίας ἐκκλησίας δώρημα τοῦ Πρώτου ἔχει οὕτως. Ἐπὶ τὸ φελόνιον δύο σταυροὺς..., τ ἐλ. Εἴ τις τὸ νόμιμον τοῦτο ἀποσυλήσει ἢ κρύψει ἢ καταλύσει ἢ ἀφανίσει ἀπὸ τῆς μεγάλης ἐκκλησίας τοῦ Πρωτάτου νὰ ἔχη τὸ ἀνάθεμα αἰώνιον (βλ. J. Darrouzès, «Deux sigillia du patriarche Antoine», *Ἑλληνικά* 16 (1958/59), 146-147· βλ. Papatryssanthon, *ὁ.π.*, σ. 269).

6. φφ. 47^v-48 ΑΛΕΞΙΟΥ Α΄ ΚΟΜΝΗΝΟΥ, [*Πιττάκιον, Περὶ ἐλευθερίας τοῦ Ἁγίου Ὁρους*], ἄρχ. Θεσπίζομεν τοῖνυν τὸ Ἅγιον Ὅρος εἶναι ἐλεύθερον..., τ ἐλ. ὑπὸ τὴν ἡμετέραν ἀγανάκτησιν. Εἶχε δὲ καὶ δι' ἐρυθρῶν γραμμμάτων τῆς εὐσεβεστάτης καὶ βασιλικῆς χειρὸς μηνὶ Ὀκτωβρίῳ, ἰνδικτιῶνος γ' (ἔκδ. Papatryssanthon, *ὁ.π.*, σ. 266).

7. φφ. 48-49 Ἔτερον συνοδικὸν [*Πιττάκιον, Περὶ ἐλευθερίας τοῦ Ἁγίου Ὁρους*], ἄρχ. Δικαιοὶ δὲ καὶ ἡ ἱερὰ τῶν ἀρχιερέων σύνοδος παρ' οὐδενὸς τῶν ἀρχιερέων τοὺς ἀγιορείτας ἄρχεσθαι..., τ ἐλ. ἀπὸ τῆς Λατίνων τῆς Κων-

σταντινουπόλεως ἀλώσεως ἀψευδῶς δι' ἐγγράφων παρέδωκε (ἔκδ. Papatryssanthou, ὁ.π., σ. 267-268).

8. φ. 49^{r-v} ΑΛΕΞΙΟΥ Α΄ ΚΟΜΝΗΝΟΥ, *Λύσις τοῦ ἀειμνήστου ἀγίου ἡμῶν βασιλέως κυροῦ Ἀλεξίου τοῦ Κομνηνοῦ. Ἔτι ὑπόμνησις τοῦ Πρώτου κυροῦ Γαβριήλ, ἀρχ.* Ἀναγκαῖόν ἐστιν ἵνα ἡ ἐλευθερία..., τ. ἐλ. τῆς ἀναφορᾶς γινομένης ἐν τῷ Ὅρει παντὶ καὶ γινέσθω τοῦτω ἀπὸ τοῦ νῦν μηνὶ Νοεμβρίῳ, ἰνδ. β', δι' ἐρυθρῶν γραμμῶν τῆς βασιλικῆς χειρὸς (ἔκδ. Μ. Γεδεών, Ὁ Ἄθως, Ἀναμνήσεις, ἔγγραφα, σημειώσεις, Κωνσταντινούπολη 1885, σ. 106· ἔκδ. Meyer, ὁ.π., σ. 183· βλ. V. Grumel, *Les Regestes des actes du Patriarcat de Constantinople*, τ. I. *Les actes des Patriarches*, τεῦχος III, [Παρίσι] 1947, ἀρ. 960) καὶ συνεχίζει: Τὰ παρόντα ἴσα τοῖς πρωτοτύποις ἀντιβαλὼν καὶ ἰσάζοντα εὐρῶν ὑπέγραψα. Ὁ ταπεινὸς ἐλάχιστος ἐπίσκοπος Ἱερισσοῦ Βασίλειος, μηνὶ Νοεμβρίῳ, ἰνδ. ιδ'.

9. φφ. 50-58 ΙΕΡΕΜΙΟΥ ΠΑΤΡ. ΚΩΝΣΤΑΝΤΙΝΟΥΠΟΛΕΩΣ, [Σιγίλλωδες γράμμα], ἔτ. 1574, ἀρχ. Ἐπειδὴ τῆς ἡμῶν μετριότητος τὴν πρὸς δύοσιν καὶ Πελοπόννησον πέρυσι κατερχομένης ὁδὸν..., τ. ἐλ. εἰς δῆλωσιν καὶ ἐκπλήρωσιν καὶ ἀσφάλειαν κατὰ τὸ ζυγ' ἔτος, ἐν μηνὶ Σεπτεμβρίῳ, ἰνδ. γ'. †Ιερεμίας ἐλέω... πατριάρχης, †Σίλβεστρος ἐλέω... πάπας καὶ πατριάρχης τῆς μεγάλης πόλεως Ἀλεξανδρείας καὶ κριτῆς τῆς οἰκουμένης. †Καὶ ἔτεροι δώδεκα ἀρχιερεῖς (ἔκδ. Meyer, ὁ.π., σ. 215-218).

10. φφ. 60^v-65 ΝΙΚΗΦΟΡΟΥ ΒΛΕΜΜΙΔΟΥ:

¹φφ. 60^v-64^v *Περὶ οὐρῶν*, ἤχ. α' «Τῶν οὐρανίων ταγματῶν», ἀρχ. Τῶν ἀσθενῶν ὑελία μάθε τρεῖς καὶ δέκα..., τ. ἐλ. βορβορῶδες δὲ ὄζον θανάτου σημεῖον ἔχει (βλ. Α. Heisenberg, *Nicéphori Blemmydae, Curriculum Vitae et Carmina*, Λιψία 1896, σ. LXXXVII· ἔκδ. Α.Ρ. Κούζης, *Πρακτικὰ τῆς Ἀκαδημίας Ἀθηνῶν*, τ. 19 (1944), σ. 60-63).

²φφ. 64^v-65 *Περὶ αἱμάτων*, ἤχ. β' «Ὅτε ἐκ τοῦ ξύλου σὲ», ἀρχ. Μάθε καὶ τὰ αἵματα λοιπὸν τῆς φλεβοτομίας..., τ. ἐλ. σέβου τὸν θεόν, τρέμε κρίσιν, βόησον ἀμέμπτως, μιμνήσκου ταύτην καὶ Βλεμμίδου τοῦ ποιήσαντος (βλ. Heisenberg, ὁ.π., σ. LXXXVI-LXXXVIII· ἔκδ. Κούζης, *Πρακτικὰ τῆς Ἀκαδημίας Ἀθηνῶν*, ὁ.π., σ. 59-60).

11. φφ. 66^v-69^v ΛΕΟΝΤΟΣ Σ' ΣΟΦΟΥ, *Ἰδῆριον κατανοητικὸν κατὰ ἀλφάβητον, ποίημα ἀνακρεόντιον* (PG 107, 309-314).

12. φφ. 70-72^v ΓΕΡΜΑΝΟΥ Α΄ ΠΑΤΡ. ΚΩΝΣΤΑΝΤΙΝΟΥΠΟΛΕΩΣ, *Κανὼν ψαλλόμενος τῇ ἀγία καὶ μεγάλῃ Παρασκευῇ εἰς τὴν θεόσωμον ταφὴν καὶ εἰς τὸν*

θρηνον τῆς θεοτόκου, ἤχ. πλ. β', ὦδὴ α' «Κύματι θαλάσσης», ἀρχ. Θέλων σου τὸ πλάσμα, σῶτέρ μου, ζῶσσαι..., τέλ. ὦδὴ θ'... Ὡ παμμακάριστε μήτερ, μὴ προπύλαια τάφου... χαρὰν ἀνεκλάλητον πέμψω εἰς οὐρανούς ἀνελθῶν (ἔκδ. *Roma e l'Oriente, Rivista Criptoferratense per l'Unione delle Chiese. Badia di Grottaferrata* 5 (1912/13), 307-313· βλ. Σ. Εὐστρατιάδης, «Συμῶν Λογοθέτης ὁ Μεταφραστής», *ΕΕΒΣ* 8 (1931), 63).

13. φφ. 72^v-73^v ΣΙΒΥΛΛΑΣ ΤΗΣ ΕΡΥΘΡΑΙΑΣ, Στίχοι περὶ τοῦ κυρίου ἡμῶν ἔχοντες ἀκροστιχίδα τήνδε: Ἰησοῦς Χριστός, θεοῦ υἱός, σωτήρ, σταυρός, ἀρχ. Ἰδρώσει γὰρ χθῶν, κρίσεως σημεῖον ὅτ' ἔσται..., τέλ. σωτήρ ἡμῶν, ἀθάνατος βασιλεὺς ὁ παθῶν ἔνεχ' ἡμῶν (PG 20, 1288A12-1289B1).

14. φφ. 74-77 ΜΑΝΟΥΗΛ ΚΟΡΙΝΘΙΟΥ ΤΟΥ ΜΕΓΑΛΟΥ ῬΗΤΟΡΟΣ, *Κανὼν εἰς τὸν Εὐαγγελισμόν*, στίχοι: Σήμερον υἱὸς Ὀλυμπίου ἀπφέος Εὐρυμέδοντος / μορφήν ἀνδρομέην / ἔσασατο ἐς μερόπων / ἐξ Ἀδαμαίης πτώσιος ἠγαθήην ἀνάπλασιν / οὐ ἔλεους βάθος τὰ δὲ μέλη ἀπύη, ἤχ. δ', ὦδὴ α' «Σταυρὸν προῖνδάλλουσα νητρεκῶς πάλαι...», ἀρχ. Οἶκτον λαβῶν πλάσματος ἰδίου..., τέλ. ὦδὴ θ' «Θεαυγὲς ἀγλαΐσμα τῶν θείων νόων...»,... Ἡ τοῦ παρακλήτου σοι ἐπτὰς χαρίτων... ἡμῖν τὸ ὕψος καὶ βάθος σῶν θαυμάτων (βλ. ἔκδ. Α. Παπαδόπουλος-Κεραμεύς, «Μανουὴλ ὁ Κορίνθιος καὶ ἐν ὑμνογραφικῶν αὐτοῦ πονημάτων», *Φιλολογικὸς Σύλλογος Παρνασσός, Ἐπετηρὶς* 6 (1902), 84).

15. φφ. 77^v-83^v ΤΟΥ ΑΥΤΟΥ, Κανόνες στὴ θεοτόκο: ¹φφ. 77^v-81^v *Κανὼν α'*, οὐ ἢ ἀκροστιχίς: Τῆ παντανάσση πρώτον ἐξάδω μέλος Μανουήλ, ἤχ. α', ὦδὴ α' «Σοῦ ἢ τροπαιοῦχος», ἀρχ. Τείχισον τὸν νοῦν μου, ἀγαθὴ..., τέλ. ὦδὴ θ' «Τύπον τῆς ἀγνῆς»..., Λάμψον χαρμοσύνης φέγγος μοι... ὀλοφύχως μεγαλύνω σε (ἔκδ. Σ. Εὐστρατιάδης, *Θεοτοκάριον*, Chennevières-sur-Marne 1931, σ. 103-106).

²φφ. 81^v-83^v *Ἐτερος κανὼν*, οὐ ἢ ἀκροστιχίς: Τῆ βασιλίδι ἄσμα δευτέρου πλέκω, ἤχ. β', ὦδὴ α' «Δεῦτε λαοί», ἀρχ. Τὰ τῆς ψυχῆς τῆς παναθλίας μου ὄμματα... κολ. ὦδὴ ζ' «Ἀντίθεον πρόσταγμα»..., Νυμφῶνα ὀλόφωτον... τὸ πῦρ τὸ τῆς θεότητος συνετήρησεν. [Παλάτιον... (ἔκδ. Εὐστρατιάδης, *ὁ.π.*, σ. 227-229).

Α. Τεύχη 12⁸ χωρὶς ἀρίθμηση καὶ ἓνα φύλλο. Τεύχη 8², 9⁶, 11⁶, 12⁴. Τρία διαφορετικὰ χειρόγραφα σύγχρονα: α) φφ. 1-25^v, β) φφ. 26-59^v, γ) φφ. 60-83^v. Πέντε διαφορετικὰ χέρια: χέρι¹ φφ. 2-22 γραφὴ ἐλαφρὰ δεξιοκλινῆς, μελάνι μαῦρο. Χέρι² φφ. 22^v-23 χέρι συγγενὲς μὲ τὸ πρῶτο, μελάνι μαῦρο. Χέρι³ φφ. 23^v-24 χέρι Ἰγνατίου Σαράφογλου 18ου αἰ., μελάνι μαῦρο. Χέρι⁴ φφ. 26-49^v γραφὴ ὄρθια, μελάνι καστανόμαυρο. Χέρι⁵ φφ. 50-58 γραφὴ συρτῆ, μελάνι μαῦρο. Ἀπὸ τὸ φ. 60 μέχρι τὸ τέλος τρία χέρια συγγενῆ. Λευκά: φφ. 1^v, 24^v-25^v, 58^v-60, 65^v. Γραμμένη ἐπιφάνεια: χιλ.

100 × 65, 105 × 65, 110 × 70. Έρυθρογραφία: τίτλοι, υπότιτλοι, αρχικά. Ύδατόσημα: ancre (ἀγκυρα) βλ. B 470 (1526), βλ. B 496 (1560-65), βλ. B 558 (1573)· chapeau (καπέλο) βλ. B 3501 (1545)· main (χέρι) βλ. B 10736 (1549). Κατάσταση ἄριστη. Στάχωση 20οῦ αἰ.

B. φ. 2 Σημείωμα τοῦ κτήτορα Ἰγνατίου Σαράφογλου: «Ἐκ τῶν τοῦ Ἰγνατίου ἱερο-μ(ονά)χου (καί) τόδε».

Γ. φ. 23^v Σημείωμα στὰ καραμανλίδικα.
φ. 66 Ἐπαναλαμβάνεται ὁ τίτλος τοῦ φ. 66^v ἀπὸ ἄλλο χέρι: «Ὡδάριον κατανουκτι-κόν...».

Προέλευση: Ἀδριανουπόλεως 1237 (βλ. Β.Κ. Στεφανίδης, «Οἱ κώδικες τῆς Ἀδρια-νουπόλεως», BZ 14 (1905), 596).

Βιβλιογραφία: J. Darrouzès, «Deux sigillia du patriarche Antoine», *Ἑλληνικά* 16 (1958/9), 146· Lappa-Zizicas, *Scriptorium*, σ. 298· D. Papachryssanthou, *Actes du Prôtaton*, Παρίσι 1975, σ. 249.

49 (TA 56)

αἰ. 16ος, χαρτί, χιλ. 155 × 105, φφ. 100, στ. 16-20, ἀκέφ. κολ.

Κανονάριον, Νομοκάνων

1. φφ. 1-3 *Ἀκολουθία καὶ τάξις ἐπὶ ἐξομολογήσεως, ἀ κ ε φ . . .]* καὶ ἀνα-στὰς ἴσταται ἐν τῷ δεξιῷ μέρει, ὃ δὲ πνευματικὸς λέγει πρὸς αὐτὸν ἰλαρωτά-τη φωνῇ καὶ χθαμαλῇ οὕτως: Βλέπε, τέκνον, μὴ αἰσχυνθῆς ἀπ' ἐμοῦ καὶ ἀπο-κρύψης τινὰ ἀπὸ τῶν ἔργων σου..., τ ἐ λ . καὶ ταῦτα μὲν περὶ τῆς ἀκριβοῦς ἐ-ρευνήσεως καὶ διαφορᾶς τῶν ἐξομολογήσεων. Αἱ δὲ ἐπιτιμῆσεις εἰσὶν αὗται (βλ. PG 88, 1893A5...1896C17, 1925A9-B6, 1901D1...D10, 1904D2... 1905A1, 1904A14...C14· βλ. ἔκδ. J. Morin, *Commentarius historicus de disciplina in admini-stratione sacramenti poenitentiae*, Anvers 1682, Appendix, σ. 78E7...80D7, 94C2-D1, 83B12...C9, 84B11...C11, 83E4...84B10· βλ. 103 (TA 306) φ. 2).

2. φφ. 3-60 Κανονάριον, *Ἐκλογή σύντομος ἐκ τῶν συνοδικῶν κανόνων τῶν ἁγίων πατέρων*:

¹φφ. 3-10^v *Περὶ ἱερέων*: φ. 3^{r-v} Ἀρχὴ πάντων τῶν κακῶν τοῦ ἱερέως ἡ πτώ-σις καὶ ἡ καταδίκη, ἐὰν ἡ γυνὴ αὐτοῦ μοιχεύεται... – Εἰ μὲν ἐν ἀγνοίᾳ τοῦ ἱερέως... – Εἰ δὲ τινες ἀναφέρουσι... – Εἰ δὲ ταύτην ἀπολύσας... – Εἰ δὲ καὶ ταύτην ἔχοιτο... – Εἰ δὲ γε ἐξ ἀκοῆς μόνης καὶ οὐ θεατῆς...

φφ. 3^v-4 [Διὰ ποίας αἰτίας ἀργοῦσι τῆς λειτουργίας οἱ ἱερεῖς], Τοὺς ἱερεῖς πάντας παραγγέλλομεν μὴ ἐν ἔχθρᾳ καὶ μάχῃ τῶν ἱερῶν ἄπτεσθαι, μήτε πάλιν μεθυστάς...

φ. 4^{r-v} [᾽Ὅτι οὐκ ἔννομον τοὺς ἱερεῖς ὑπὸ κοσμικῶν ἀρχόντων ἐξουσιάζεσθαι ἢ αὐτοῖς παραδίδοσθαι], Προτάσσομεν δὲ καὶ τοῦτο κατ' ἐντολὴν τοῦ θεοῦ... – Μὴ ἔχειν δὲ ἐξουσίαν τοὺς ἱερεῖς οἱ ὑπεξουσιῶν ἀρχοντες...

φφ. 4^v-10^v Ἀκολουθοῦν τὰ ἐξῆς κεφάλαια: (φ. 4^v) Ἱερεὺς ἐὰν ἐξ ἀμελείας χύσῃ τὰ ἅγια δῶρα... – Ἱερεὺς εὐλόγως ἢ ἀλόγως ἀντιπαττόμενος τῷ ἀρχιερεῖ καθαιρείσθω (ἔκδ. J. Darrouzès, «Textes synodaux chypriotes», *REB* 37 (1979), ἀρ. 10, σ. 118). – Ἱερεὺς διγαμήσας... – Ἱερεὺς πορνεύων ἢ παλλακὴν... – Ἱερεὺς πραγματευόμενος... (ἔκδ. Darrouzès, *ὁ.π.*, ἀρ. 11, σ. 118). – Ἱερεὺς τοκίζων... – (φφ. 4^v-5) Ἱερεὺς χορεύων καὶ ὀρχούμενος... – (φ. 5) Ἱερεὺς ὀρνεοσκόπος ἢ κτηνοβάτης... – Ἱερεὺς ψευδομαρτυρῶν... – Ἱερεὺς δημοσίας δουλείας ἐγχειριζόμενος ἢ ἐν πραιτωρίῳ... (ἔκδ. Darrouzès, *ὁ.π.*, ἀρ. 12, σ. 118). – Ἱερεὺς παρθενεύων... – Τὸν μὴ νηστεύοντα ἱερέα... – Ἱερεὺς εἰς γάμον διγαμοῦντος... – Ἱερεὺς κλέπτων... – Ἱερεὺς μεθύσας καὶ ἐμέσας... – (φ. 5^v) Ὡσαύτως καὶ μοναχὸς καὶ διάκονος... – Ἱερεὺς ἀμελῶν τῆς ἑαυτοῦ λειτουργίας... – Ἱερεὺς τύπτων καὶ τυπτόμενος... – Ἱερεὺς κληθεὶς εἰς ἀγιομνήσιν... – Ἱερεὺς κυνηγὸς ἢ θηρευτὴς ζώων... – Ἱερεὺς εὐνουχίζων ζῶα... – (φ. 6) Ἐὰν ἱερεὺς δεσμεύσῃ στρατιώτην... – Εἰ δὲ ὁ στρατιώτης δεσμεύσῃ πρῶτον τὸν ἱερέα... – (φ. 6^{r-v}) Ὡσαύτως ἐὰν δεσμευθῇ γυνὴ παρὰ τοῦ ἱερέως... – (φ. 6^v) Εἰ δὲ διάκονος δεσμεύσῃ ἱερέα... – Βουλόμεθα τὸν ἱερέα μιᾶς γυναικὸς ἄνδρα εἶναι... – Ἱερεὺς μέλλων λειτουργῆσαι ἐὰν γένηται αὐτῷ ρεῦσις... – (φφ. 6^v-7) Ἱερεὺς λαμβάνων ἐν τῇ ἁγίᾳ μεταλήψει τῶν ἁγίων δώρων χρυσὸν ἢ ἄργυρον ἢ ὠά... – (φ. 7) Ἱερεὺς γάλα ἢ μέλι... – (φ. 7^{r-v}) Εἰσὶ δὲ τινες μολυσμοὶ ἕτεροι εἰς οὓς ἐὰν περιπέσῃ ἱερεὺς καὶ μάλιστα μοναχὸς... – (φ. 7^v) Τί δέ ἐστιν ὁ ἐν χεῖλεσι μιανθεὶς ἐγὼ μὲν οὐ γράφω... (φ. 7^{r-v} = ἔκδ. J.B. Pitra, *Spicilegium Solesmense*, IV, Παρίσι 1858, ἀρ. 1, σ. 439). – Εἴ τις ἱερεὺς λειτουργήσῃ καὶ ἀπὸ γαστριμαργίας ἐμέσει... – Εἰ δὲ καὶ ἀπὸ συμμέρου... – Εἴ τις πρὸ τῆς χειροτονίας ἤμαρτεν... – Ἐὰν ἱερεὺς ἐξεμέσῃ νῆστις... (= Τρωιάνος λζ', 1). – (φ. 8) Ὅτι οὐ δεῖ κοσμικὸν ἱερέα ἀποτάσσειν μοναχὸν...

– (φ. 8^{r-v}) Ἐρωταποκρίσεις τρεῖς: 1) Ἐὰν τις ἄπαξ πορνεύσας βουληθῇ γενέσθαι ἱερεὺς... 2) Ἐὰν ἐκ τοῦ ἁγίου ποτηρίου... 3) Ἀκινδύνως γίνεται ἱερεὺς ἢ διάκονος, καταλλάκτης ἢ κουμερkiάριος...

– (φ. 8^v) Πάσῃ δυνάμει φυλαξώμεθα μὴ μεταλαμβάνειν μεταλήψιν αἰρετικῶν... – (φφ. 8^v-9) Τὸ κρίνειν καὶ ἀνακρίνειν τὸν ἱερέα τοῦ ἀρχιερέως... – (φ. 9) Ἡ ἱερωσύνη κατὰ μίμησιν τῶν ἁγίων ἀγγέλων... ἄκλοπον, ἄδολον, ἀφιλάργυρον... – Ὁ λαβὼν τὸ τῆς ἱερωσύνης ἐπάγγελμα...

– (φ. 9^{r-v}) Οἱ μεμολυσμένοι λειτουργοῦντες ἱερεῖς... (= Τρωιάνος ξε', 1). – (φ. 9^v) Ὁ γὰρ εἰς πτώσιν ἐλθὼν ἢ πεσὼν εἰς πορνικὴν ἱερεὺς ἢ διάκονος... – (φ. 9^v) Πρὸ πάντων μὲν ὁ καταξιώθεις λειτουργὸς γενέσθαι... – Οὐ πρέπει τὸν ἱερέα στολὴν κοντὴν φορεῖν... – (φφ. 9^v-10) Μῆτε πάλιν ἐντραπήναι τινὰς ἢ φοβηθῆναι... – (φ. 10) Μῆτε πάλιν ἄπλυτον στολὴν φορεῖν... – (φ. 10^{r-v}) Καὶ οὐ χρὴ τὸν ἱερέα ἢ τὸν ἀρχιερέα κάτοκνον εἶναι τοῦ διδάσκειν... – (φ. 10^v) Οἱ τεταγμένοι τῇ ἐκκλησίᾳ τῶν διαφερόντων αὐτῇ μὴ ἀμελείτωσαν...

(φφ. 3-10^v = 103 (TA 306) φφ. 1-6^v).

Σποραδικὰ οἱ ἐξῆς παραπομπές: ZL 54, 19, 57, 66, 73, 62, 84, 59, 89, 30, 86, 99, 98, 100, 79· βλ. Τρωιάνος λη', 1. μβ', 3, 2. νζ'. ιθ'. λη', 2. μς', 2. σκε', 3. λθ'. θ'. λζ', 1. πη', 3. σκ', 1, 2. κγ'. ξε', 1. ξδ').

²φφ. 10^v-16^v *Περὶ ἱερομονάχων*: (φ. 10^v) Εἴ τις τῶν μοναχῶν ἱερομόναχος εἰς πτώσιν πορνικὴν... – Εἴ τις τῶν μοναχῶν ἱερομόναχος εἰς ῥεῦσιν πέσει... – (φ. 11) Εἴ τις τῶν ἱερομονάχων μοναχῶν μοιχεύσει... – Εἴ τις ἱερομόναχος μετὰ τῆς κατὰ σάρκα γενεᾶς... – Εἴ τις ἱερομόναχος ἐὰν μετὰ μοναστρίας μιανθῇ... – Εἴ τις μετὰ μεγαλοσχίμου συγγένηται... – Εἴ τις ἱερομόναχος καταφρονῶν τῶν ἀγίων συνάξεων... – (φ. 11^{r-v}) Εἴ τις ἱερομόναχος μὴ κατὰ τὸν κανόνα πράττων... – (φ. 11^v) Μοναχὸς ἱερομόναχος μεθύσας καὶ ἐμέσας... – Εἴ τις ἱερομόναχος ἐὰν ἐγκαταλείψῃ τὴν ἀκολουθίαν... – Εἴ τις ἡγούμενος ἔχει συμβουλίας μετὰ γυναικῶν... – Μοναχὸς εἰς λουτρόν ἀπερχόμενος... – (φφ. 11^v-12) Τοσοῦτον κατενεμήθη τὸ τῆς φιλαργυρίας πάθος...

– (φ. 12) Τὸν μὴ νηστεύοντα ἱερομόναχον...

– (φ. 12^{r-v}) Ἐρωταποκρίσεις: 1) Εἰ δεῖ καταλύειν τὴν νηστείαν... 2) Ἐὰν εἰσὶ μοναχοὶ ἱερεῖς καὶ ἄπειροι τοῦ λόγου...

– (φ. 12^v) Οἱ μὴ ὄντες ἱερεῖς μοναχοί, ἄπειροι δὲ καὶ δεχόμενοι λογισμοὺς... – (φ. 13) Οὐκ ἔξεστι τὸ κατὰ ἀρχόντων ἱερεὺς ἢ καὶ ἱερομόναχος πολιτεύεσθαι... – Ἐπειδὴ τινες τὸν μονήρη βίον ὑποδύεσθαι... – (φ. 13^v) Ἐὰν τις μοναχὸς ἄνευ προστάξεως τοῦ ἡγουμένου... – Εἴ τις τῶν μοναχῶν λαθροφάγοι... – Ἐὰν πιασθῇ μοναχὸς εἰς ἔθνη καὶ βιασθεῖς μιανθῇ... – Μοναχὸς εἰς καπηλεῖον εἰσερχόμενος... (= Τρωιάνος ρβ', 3). – (φ. 14) Εἴ τις τῶν μοναχῶν συμπεριπατήσῃ μετὰ γυναικὸς μίλιον ἔν... (= Pavlon, Ὁδησός, 100). – Μοναχὸς πορνεύων... – Εἴ τις μοναχὸς ὀρχίζεται ἢ τραγωδεῖ... – Μοναχὸς κιθαρίζων καὶ μετὰ κοσμικῶν... (= Τρωιάνος ργ', 1). – Εἴ τις τῶν μοναχῶν πραγματευόμενος... (= Τρωιάνος ριγ', 1). – Μοναχὸς θησαυρίζων καὶ ἐπὶ τόκῳ... – (φ. 14^{r-v}) Εἴ τις τῶν μοναχῶν ἔχων χρήματα καὶ οὐχ ὁμολογήσει αὐτὰ ἐν τῷ θανάτῳ... – (φ. 14^v) Εἴ τις τῶν ἀγραμμάτων μοναχῶν ἀπολειφθῇ τῆς συνάξεως... – Ὁ ἀπολειφθεὶς τοῦ λυχνικοῦ καὶ τῶν ἀποδείπνων... – Ὅτι οὐ δεῖ μοναχὸν γελᾶν καὶ μετεωρίζεσθαι... – Μοναχέ, ἐὰν ἔχῃς πρᾶγμα καὶ ἀγαπᾷς αὐτὸ... – (φφ. 14^v-15)

Εἴ τις μοναχὸς εἶποι ὅτι ἔχει γενεάν... – (φ. 15) Μοναχὸς ἐὰν ἀποζώννυται... (= PAVLON, Ὁδησός, 106 = Τρωιάνος ρς', 2). – Μοναχὸς ἐπὶ πορνείᾳ κρατηθεὶς... – Ἐὰν μοναχὸς γένηται ἀρσενοκοίτης ἢ κτηνοβάτης... – Μοναχὸς ἔχων τὸ μέγα σχῆμα ἐὰν πορνεύσῃ... – Μοναχὸς ἔχων τὸ μέγα σχῆμα καὶ τύφει... – Μοναχὸς ἐὰν μεθύσῃ ἢ καταλαλήσῃ ἢ ἀδεῶς γελάσῃ... – Μοναχὸς ἐὰν περιπατήσῃ εἰς πόλιν ἄνευ τοῦ μανδύου... – Ὁμοίως καὶ μεγαλόσχημος ἄνευ τοῦ κουκουλίου... – (φ. 15^v) Μοναχὸς ἐὰν ἀποδράσῃ... – Ἐὰν ἀσπάσῃται μοναχὸς οἰανδήποτε γυναῖκα ἢ παιδίαν... – Εἴ τις μοναχὸς ἀπὸ ῥαθυμίας οὐκ ἔφθασεν εἰς τὸ μεσονυκτικόν... – Ὡσαύτως ἐὰν ἀπέτυχε καὶ εἰς τὸν Ἐξάψαλμον... – Ἐὰν δὲ σταθῇ εἰς πᾶσαν τὴν ἀκολουθίαν καὶ σύναξιν τῆς ἐκκλησίας... (βλ. PG 99, 1756, ἀρ. νς'· βλ. PAVLON, Ὁδησός, 89). – Εἴ τις μοναχὸς εἰς οἰονδήποτε ρῆμα ἀντιλογῆσει... (= PAVLON, Ὁδησός, 113· βλ. PG 99, 1756, ἀρ. νβ'). – (φ. 16) Μοναχὸς ἔχων ἀπόκρυφον ἐν κοινοβίῳ... – Εἴ τις μοναχὸς προσφέρει τῷ μοναστηρίῳ καὶ τῇ ἀδελφότητι... – Εἴ τις μοναχὸς ἐγκαταλείπει τὴν κοίτην αὐτοῦ... – Εἴ τις μοναχὸς φατριάζει... – Εἴ τις μοναχὸς ποιῆσει ἡμέρας μ' ἀκοινωνήτος... – (φ. 16^{r-v}) *Σχόλιον*, Πάντα γὰρ ταῦτα γράφομεν ὥστε τοὺς καρποὺς δοκιμάζεσθαι τῆς μετανοίας... σφίξει τὴν σεαυτοῦ ψυχὴν.

(φφ. 10^v-16^v = 103 (TA 306) φφ. 6^v-10^v.)

Σποραδικὰ οἱ ἐξῆς παραπομπές: ZL 129, 115, 116, 151, 130, 138, 153, 158, 159, 164, 114, 132, 143, 129, 181, 160, 146, 147, 149, 125, 118, 130, 116, 163, 166, 143, 149, 161, 184, 43· βλ. Τρωιάνος ιθ', ιβ', ιδ', 1, 2, 3. ριβ', 1. ιγ', ρζ'. ιθ', 1, 2. ρι', 2. πθ', 1. ρ', 1. ρ'. ιδ', 1, 2. ι', 5, 4. ρι', 2. ρς', 1. ρι', 1. ογ'. οη', 1, 2, 3, 4, 5. φ. 16^{r-v} *Σχόλιον*: ἔκδ. Ράλλης – Ποτλῆς 4, 253, Κανὼν πδ' Βασιλείου Καισαρείας· βλ. ἔκδ. Morin, ὁ.π., σ. 90B9...D1· PG 88, 1917A4...B6.)

φ. 16^v *Περὶ νηστείας*, Χρὴ τοὺς μοναχοὺς Δευτέρα, Τετράδα καὶ Παρασκευὴ... – Ὡσαύτως καὶ οἱ κοσμικοὶ ἀπεχόμενοι ἰχθύων... (φ. 16^v = 103 (TA 306) φφ. 10^v-11· ZL 184, 44· βλ. Τρωιάνος ογ'-οη', 1, 2, 3, 4, 5).

³φφ. 16^v-60 *Περὶ κοσμικῶν*: φ. 16^v [*Περὶ μίσους*], Ὁ ἔχων μῖσος κατὰ τινος...

φ. 17 *Περὶ φαρμακείας*, Εἴ τις ποιῆσει φάρμακον πρὸς τὸ μὴ τεκνοποιεῖν...

φ. 17 *Περὶ ἀρνήσεως*, Εἴ τις ἐξ ἰδίας προαιρέσεως ἀρνήσῃται τὸν κύριον...

φ. 17^{r-v} *Περὶ μοιχείας [καὶ βιασμοῦ]*, Εἴ τις ἀφήσῃ τὴν ἡρμοσμένην αὐτοῦ γυναῖκα... – Μοιχεία γὰρ ἐστὶν ὁ εἰς ὑπανδρον ἐλθὼν καὶ βιασάμενος... – Ἡ δὲ τῆς παρθένου φθορὰ κανονίζεται... – Ἡ δὲ τῶν οἰκετῶν καὶ δουλίδων τουτέστιν τῶν ὑπὸ χεῖρα... – Ὁ δὲ βιασάμενος τὴν ὑπὸ χεῖρα αὐτῷ δούλην... – Εἴ τις βιάσῃται παρθένον ἐν ἀδιοδεύτῳ τόπῳ... – Εἴ τις βιάσῃται ὑπανδρον ἐν ἀποκρύφῳ τόπῳ...

φφ. 17^v-19^v *Περὶ αἱμομιξίας, ὄροι καὶ ἐπιτίμια*, (φφ. 17^v-18^v) Αἱμομιξίαί εἰσὶν

ὀκτώ· ἡ μὲν πρώτη καὶ βαρυτέρα τὸ εἰς τὴν ἰδίαν μητέρα εὐρεθῆναι υἱός... Δευτέρα δὲ ἐὰν πατὴρ μετὰ τῆς θυγατρὸς αὐτοῦ εὐρεθῆ... Τρίτη δὲ ὁμοία αὕτη ἐὰν ἀδελφὸς μετὰ ἀδελφῆς... Τετάρτη ἐὰν πρωτοεξάδελφα εἰς ἄλληλα εὐρεθῶσι... Πέμπτη δὲ ἔστι ἐὰν δευτεροεξάδελφα καὶ τρίτα... Ἑκτη δὲ τούτων ἐὰν ἐπὶ μητρικῶν καὶ πενθερῶν... Ἐβδόμη ἐὰν δύο ἀδελφοὶ εἰς μίαν γυναῖκα εὐρεθῶσιν... Ὀγδὴ ἐὰν πατὴρ καὶ υἱὸς εἰς μίαν γυναῖκα συμμίγνυται... – (φφ. 18^v-19^v) Ἔστι δὲ καὶ ἄλλη αἰμομιξία ὅταν μιανθῶσιν ἄββας καὶ μονάστρια... – Εἰ δὲ καὶ δύο συμπέθεροι καὶ γυναικάδελφοι... – Εἴ τις ἐπὶ μητροπενθερῶν εὐρεθῆ... – Ὁ μετὰ συντέκνου ἀμαρτήσας... – Ὁ μετὰ συντέκνου ἀδελφῆν ἀμαρτήσας... – Ὁ μετὰ ἀναδεξιμαίας... – Ὁ μετὰ πνευματικοῦ ἀδελφοῦ τὴν γυναῖκα... – Ὁ μετὰ πνευματικοῦ ἀδελφοῦ τὴν μητέρα... – Ὁ μετὰ πνευματικοῦ ἀδελφοῦ τὴν ἀδελφῆν... – Ὁ μετὰ τοῦ πνευματικοῦ ἀδελφοῦ τὴν πενθερῶν... – Ἐὰν συντέκνων παιδία εἰς ἄλληλα εὐρεθῶσιν... – Ἐὰν δύο ἀδελφῶν πνευματικῶν τέκνα... – Ἐὰν δύο ἀδελφοὶ πνευματικοὶ ὕβρισθῶσιν ὥστε καὶ ξύλα χειρῶσιν καὶ αἱματώσωσιν ἑαυτοῦς... – Τὰ δὲ πνευματικὰ οἴονεῖ ἀδελφοῦ ἀδελφῆν μὴ γαμεῖν...

(φφ. 16^v-17^v = **103** (TA 306) φ. 11^{r-v}. φφ. 17^v-19^v = **101** (TA 285) φφ. 126^v-131^v καὶ **103** (TA 306) φφ. 11^v-13^v.)

Σποραδικὰ οἱ ἐξῆς παραπομπές: ZL 307, 241, 353, 281, 282, 273, 274, 276, 280, 275, 279, 278· βλ. Τρωιάνος ρ⁴θ'. ρλ', 1. ρξζ', 1, 2. ρξ', 1, 2. ρξα', 1, 2. ρξγ'. ρξς'. ρξε', 2, 1).

φφ. 19^v-24 *Περὶ φονικῶν ἐγκλημάτων*, (φφ. 19^v-20^v) Τῶν φόνων οἱ μὲν εἰσὶν ἐκούσιοι, οἱ δὲ ἀκούσιοι, οἱ δὲ ἐγγὺς ἀκουσίτου (= Τρωιάνος ρκβ', 3). – Ἐκούσιοι δὲ κρίνονται οἷον ὁ ἀκοντίσας... (= Τρωιάνος ρκβ', 4). – Ἐκούσιοι δὲ οἷον αἱ βουλόμεναι φίλτρον τινὸς... (= Τρωιάνος ρκβ', 5). – Ὁ δὲ λίθον ἐπὶ κύνα ἢ δένδρον... (= Τρωιάνος ρκβ', 6). – Ὁ δὲ ἐν μάχῃ ξύλω ἢ χειρὶ πληγῆν... (= Τρωιάνος ρκβ', 7).

φφ. 20^v-21^v *Περὶ φόνου*, Εἴ τις ἐκούσιον φόνον ποιήσας... – Καὶ ταῦτα μὲν ἡ καθολικὴ ἐκκλησία παρέλαβεν ἐπιτιμᾶν... – (φ. 21) Ἐκούσιος φόνος καλεῖται ὁ μελετημένος... (= Τρωιάνος ρκβ', 8). – Ἐγκληματικαὶ ὑποθέσεις εἰσὶ πέντε, οἷον ἐκούσιος φόνος, ἀκούσιος... – (φ. 21^v) Ἀκούσιος φόνος λέγεται ὅς εἰς συμπλοκὴν ταραχῆς γενόμενος... – Ὁ δὲ ἐκούσιως καὶ μετὰ γνώμης φονεύσας... – Ἀκούσιος δὲ φόνος νοεῖσθω ὅστις ἐν παιγνίῳ βουληθεὶς ῥίψαι ῥάβδον ἢ ξίφος...

φφ. 21^v-22 *Περὶ φόνου γυναικός*, Εἴ τις ἀνὴρ τὴν ἰδίαν γυναῖκα φονεύσει... (= Τρωιάνος ρκγ', 1). – Εἰ δὲ τύπτει αὐτὴν διὰ τινὰ αἰτίαν καὶ ἀκουσίως... (= Τρωιάνος ρκγ', 2).

φ. 22 *Περὶ μοιχείας καὶ φόνου*, Εἰ δὲ τις τὴν ἑαυτοῦ γυναῖκα εὔροι μοιχευομένην... (= Τρωιάνος ρκγ', 3). – Εἰ δὲ τὸν ἄνδρα μόνον φονεύσει... (= Τρωιάνος ρκγ', 3).

νος ρκγ', 4). – Οἶδα μὲν καὶ ἕτερα πλείστα σύνδρομα... (= Τρωιάνος ρκγ', 5). (φφ. 21^v-22: ZL 237, 238.)

φφ. 22-23 *Περὶ κλοπῆς καὶ φόνου*, Ἔστι δὲ καὶ ἄλλος φόνος, ἐάν τις κλέπτων φονευθῆ... (= Τρωιάνος ρκδ', 1). – Εἰ δὲ φεύγων ἐφρονεύθη πρὶν ἢ συλλαβέσθαι αὐτὸν... – Εἰ δὲ καὶ αὐτὸς ἀντιμάχεται καὶ βέλη ῥίπτειν... (βλ. Τρωιάνος ρκδ', 2). – Εἰ δὲ ὁ κλέπτης φονεύσει τὸν ἔχοντα τὸ πρᾶγμα (βλ. Τρωιάνος ρκδ', 3). – Εἰ δὲ φεύγων ὁ κλέπτης καὶ λαβῶν ῥάπισμα μόνον... (= Τρωιάνος ρκδ', 4).

φ. 23 *Περὶ πολέμων φόνους*, Τοὺς ἐν πολέμοις φόνους μὴ φόνους λογισθέντας...

φ. 23^{r-v} *Περὶ μετανοίας ληστῶν*, Εἴ τις ληστεύων καὶ μύρια κακὰ ἐργασάμενος... – Οἱ τοῖς λησταῖς δεχόμενοι ἐν τοῖς οἴκοις...

φφ. 23^v-24 *Περὶ ἐκουσίου φόνου, τοῦ μεγάλου Βασιλείου*, Ὁ ἐκουσίως φονεύσας καὶ μεταμεληθεὶς... – Ὁ ἀκουσίως φονεύσας ἔνδεκα ἔτεσιν... – Ὁς θανάτου πληγὴν τῷ πλησίον δέδωκε, φονεὺς ἔστιν, εἴτε ἤρξε τῆς πληγῆς, εἴτε ἡμύνατο.

(φφ. 19^v-24 = 103 (TA 306) φφ. 13^v-16.

Σποραδικὰ οἱ ἐξῆς παραπομπές: ZL 235, 236, 237, 238, 239· βλ. Τρωιάνος ρκβ', 3, 4, 5, 6, 7, 8, 9. ρκγ', 1, 2, 3, 4, 5. ρκδ', 1, 2, 3, 4.)

φφ. 24-27 *Κανόνες διάφοροι*: φ. 24 *Περὶ μαλακίας*, Ὁ μαλακὸς ἐπιτιμάσθω χρόνους γ'... – Ἡ μαλακία δὲ διὰ τριῶν σκοπῶν τίκεται...

φ. 24 *Περὶ ἀρρενοκοιτίας*, Οἱ ἀρρενοκοῖται ἐπιτιμάσθωσαν ἔτη ε'... – Ἀρρενοκοιτία δὲ διακρίνεται ἐν πολλοῖς τρόποις... – Τοὺς ἄρτι τὸν ἴουλον ἀνθοῦντας καὶ νεωτεριζομένους...

φφ. 24^v-25 *Περὶ σοδομιτικῶν ἀμαρτιῶν*, Τοὺς δέ γε καὶ γυναικας ἔχοντας... – Ἐὰν δὲ καὶ τῆς μισαρᾶς ταύτης καὶ δυσωδίτου... – Ἔστι δὲ καὶ ἑτέρα σοδομιτικὴ πορνεία, λέγω δὴ τὸ παρὰ φύσιν... – Ὁ ἔξωθεν τοῦ σκοποῦ τῶν μὴ παιδοποιεῖν συνουσιαζόμενος...

φ. 25^{r-v} *Περὶ ἀρρενοκοιτίας καὶ ζωοφθορίας καὶ μοιχείας, τοῦ μεγάλου Βασιλείου*, Ἀρρενοφθόροι καὶ ζωοφθόροι καὶ φονεῖς καὶ φαρμακοὶ καὶ μοιχοὶ καὶ εἰδωλόατραί τῆς αὐτῆς καταδίκης...

φ. 25^v *Περὶ γοητείας, ἡγουν μαντείας*, Οἱ μὲν ἀρρενοφθόροι καὶ ζωοφθόροι καὶ μοιχοὶ... – Ὁ γοητεῖαν ἢ φαρμακείαν ἐξαγορεύων...

φφ. 25^v-26 *Περὶ μαντευσόμενων*, Ὁ μάντεσιν ἑαυτὸν ἐπιδοῦς... – Οἱ καταμαντευόμενοι καὶ ταῖς συνθηθείαις τῶν ἔθνων...

φφ. 26-27 *Ἔτερον περὶ μαντευσόμενων*, Οἱ μάντεσιν ἑαυτοὺς ἐπιδιδόντες ἢ τοῖς λεγομένοις ἑκατοντάρχους... – Τοὺς πιστοὺς οὐδενὶ κεχρῆσθαι δέον ἐστὶ τῶν οἷς οἱ ἔθνη... (φφ. 24-27 = 103 (TA 306) φφ. 16-18·

ZL 272, 350, 242, 246, 248, 249· βλ. Τρωιάνος ριε΄, 1. ρλη΄. ρλγ΄. ρλε΄. ρλς΄, 1).

φφ. 27-31 *Περὶ γάμου*: φ. 27^{r-v} *Περὶ παρθενίας*, Παρθενίαν μὲν τις ἔχων, κατὰ γνώμην ἐχέτω...

φφ. 27^v-28 *Περὶ παρθενίας*, Ὁ γάμος δέ, τουτέστιν ὁ τὴν νόμιμον ἰδίᾳ γυναικὶ συνεζευγμένος...

φ. 28^{r-v} *Περὶ πολυγαμίας*, Περὶ τριγάμων καὶ πολυγάμων τὸν αὐτὸν ὥρισαν κανόνα...

φφ. 28^v-29 *Περὶ διγάμων*, Ὁ δίγαμος οὐ στεφανοῦται... – Ἡ μὲν ἀκρίβεια τοὺς διγάμους οὐκ οἶδε στεφανοῦν... – Ἰστέον ὅτι τοῖς διγάμοις καὶ τοῖς τριγάμοις οὐ συνεσθίει ὁ ἱερεὺς...

φ. 29 *Περὶ τετραγαμίας*, Τέταρτον γάμον μηδενὶ τολμᾶσθαι...

φφ. 29-31 *Περὶ τριγαμίας*, Ἐπὶ δὲ τριγάμων τοῦτο παραφυλάττεσθαι ὀρίζομεν... – (φ. 29^v) Τοῖς ἤδη μετὰ τὸ τεσσαρακοστὸν ἔτος... – (φ. 30) Εἴ τις δὲ τριακονταετῆς ὢν καὶ τέκνα ἔχει... – (φ. 30^v) Ταῦτα μὲν καὶ περὶ τοῦ τριγάμου, οὐ μὴν δὲ τὸν δεῦτερον... – Εἴ τις οὖν τῶν εἰρημένων καταφρονήσας... – (φφ. 30^v-31) Περὶ δὲ τῶν ἐξοδευόντων τοῦδε τοῦ βίου... – (φ. 31) Ὁ δὲ τολμῶν ἱερεὺς παρὰ τὸν διατετυπωμένον ὄρον... – Τριγάμου καρποφορία οὐκ ἔσται δεκτὴ...

(φφ. 27-31 = 103 (TA 306) φφ. 18-20.

Σποραδικὰ οἱ ἐξῆς παραπομπές: ZL 296, 294, 300· βλ. Τρωιάνος ρηγ΄, 1. ρηβ΄, 2).

φφ. 31^v-60 Κανόνες διάφοροι: Οἱ ὑβρίζοντες τοὺς ἱερεῖς κοσμικοὶ... – (φ. 31^v) Οἱ δὲ καταρώμενοι τοὺς ἱερεῖς ἐπικατάρατοι... – Ὁ μνησίκακος... – Ὁ ψεύστης... – Ὁ καταλαλητῆς... – Ὁ ψιθυριστῆς... – Ὁ ψευδομαρτυρήσας... – Ὁ λοίδορος... – Ὁ παρακροατῆς... – Ὁ ἐπίορκος... – (φφ. 31^v-32) Καὶ περὶ τῶν ἐπιορκησάντων, εἰ μὲν ἐκ βίας καὶ ἀνάγκης...

φ. 32 *Περὶ Χριστοῦ ἀρνήσεως*, Ὁ τὸν Χριστὸν ἀρνησάμενος...

φ. 32 *Περὶ κλοπῆς*, Ὁ κλέπτης χρόνους ς΄... – Ὁ ὁδοστατῶν καὶ τὰ ἀλλότρια ἀρπάζων... – Ὁ τυμβωρύχος... – Οἱ ἀρπαγὰς ποιοῦντες εἰς γυναίκα...

φ. 32^{r-v} *Περὶ θείας κοινωνίας*, Ὁ μεθύσας καὶ ἐμέσας... – Εἰ δὲ κοινωνήσας ἐμέθυσσε... – Ὁ δὲ φαγῶν ἄρτον... (= Τρωιάνος πβ΄, 1). – Εἰ δὲ φάγει κρέα... – Εἰ δὲ φάγει τυρὸν...

φ. 32^v [*Περὶ νηστείας*], Ἐπειδὴ μεμαθήκαμεν ἐν τῇ Ῥωμαίων πόλει... – Πᾶσαν τὴν τεσσαρακοστὴν ἐν νηστεία διαγίνει ὁ κανὼν διορίζεται...

φφ. 32^v-33 *Περὶ μολυσμῶν*, Εἴ τις οὖν τῇ ἀγίᾳ τεσσαρακοστῇ ὑπὸ λιμοῦ διαφθαρεῖς ἤφατο κρεῶν... – Εἰ δὲ παρ' ἐθνῶν ἐμολύνθη... – Εἰ δὲ ἐκουσίως ἐγεύσατο τυροῦ καὶ ὠοῦ... – Εἰ δὲ κατ' ἄγνοιαν ἐμολύνθη... – Ἐὰν βρέφος μολυνθῇ ἔσω τῆς ἀγίας τεσσαρακοστῆς... – Εἰ δὲ μετὰ τὸ μεταλαβεῖν...

φ. 33 *Περὶ ἀγχόνης*, Εἴ τις ἀγχόνῃ ἑαυτὸν χρῆσθαι... (= Τρωιάνος ρκε', 1). – Ἐὰν δὲ ἀκουσίως ὑπὸ τινος κρεμασθεῖς... (= Τρωιάνος ρκε', 2).

φ. 33^{r-v} *Περὶ θείας κοινωνίας*, Ἐρωταποκρίσεις: 1) Ἐρώτ. Ἐάν τις ἔχων λογισμὸν... Ἀπόκρ. Εἰ μὲν ὑπόκειται ἐπιθυμία γυναικὸς... 2) Ἐρώτ. Εἰ δὲ νιπτόμενος ἢ λουόμενος... Ἀπόκρ. Οὐχί. Τῷ γὰρ καθαρῷ ἐν φόβῳ καὶ καθαρῶς χρῆ προσέρχεσθαι.

φ. 33^v *Περὶ τῶν ἐμπριζόντων οἴκους*, Οἱ ἐμπρίζοντες, ἤγουν καίοντες... (= Τρωιάνος ργς', 1).

φφ. 33^v-34 *Περὶ δεσμοῦ πνευματικοῦ*, Εἰ δέ τις δεσμευθῆ παρὰ τοῦ πνευματικοῦ αὐτοῦ... – Εἴ τις καταλείπει τὸν πατέρα αὐτοῦ τὸν πνευματικὸν... – Αἰτίαι τῆς ἐγκαταλείψεως εἰσιν ἕαν ἔστιν αἰρετικὸς...

φ. 34^{r-v} *Περὶ μνηστείας*, Μνηστευσάμενός τις κόρην προσεφθάρῃ τῇ ἀδελφῇ... – Ὁ συζευγόμενος ἀνηλίκῳ γυναικί... – Κατελήφθη ἀνὴρ παρὰ τῆς ἰδίας αὐτοῦ πρὸς καιρόν, ὡς δὲ ἀπολυθεῖς ὑπ' ἐκείνης ἔλαβεν ἄλλην...

φφ. 34^v-35 *Περὶ μοιχείας*, Ὁ καταλιμπάνων τὴν νομίμως συναφθεῖσαν... – Εἴ τις κοιμηθῆ μετὰ τῆς νόμφης αὐτοῦ ἢ μετὰ τῆς προγονῆς... – Εἰ δὲ εἰς ἐξαδέλφην αὐτοῦ ἀμαρτήσῃ... – Εἴ τις πυρωθῆ εἰς σύντεκνον... – Εἴ τις συγγένηται μετὰ τῆς νομίμου αὐτοῦ γυναικὸς Σάββατον ἢ Κυριακὴν... – Ἐὰν δύο ἀδελφοὶ ἀμαρτήσωσιν εἰς μίαν γυναῖκα...

φ. 35 [*Περὶ φόνου*], Εἴ τις ποιήσει μάχην μετὰ ἐτέρου καὶ ἀποθάνει εἷς... (= Τρωιάνος ργς').

φ. 35^{r-v} *Περὶ τῶν ἀλογευομένων*, Καὶ περὶ τῶν ἀλογευσασμένων ἢ ἀλογευομένων ὅσα πρὶν εἰκοσαετῆς γενέσθαι... ἐν τῷ τέλει τοῦ βίου τυγχανέτωσαν τῆς κοινωνίας τῶν ἀγιασμάτων.

φφ. 35^v-36 *Περὶ τῶν ἀλόγοις ζώοις συμφθαρέντων*, Τοὺς ζώοις ἀλόγοις συμφθαρέντας...

φ. 36 *Περὶ τῶν ἐμπεσόντων εἰς ἀβάπτιστον σῶμα*, Ἐὰν πέσῃ τις εἰς ἀβάπτιστον σῶμα...

φ. 36 [*Περὶ βιασμοῦ παρθένου*], Εἴ τις παρθένον ἀμνήστευτον βιασάμενος...

φ. 36 *Περὶ τῶν ζητούντων τὸ βάπτισμα*, Ἐὰν τις ἀσθενῆς ᾗ...

φ. 36^{r-v} [*Περὶ βιασμοῦ καὶ μοιχείας*], Ἐάν τις κοσμικὸς βιάσῃται μονάστρι-
αν... – Εἷ τις μετὰ μεγαλοσχήμου συγγένηται ἐκῶν...

φ. 36^v *Περὶ μοιχείας πνευματικοῦ ἀδελφοῦ*, Εἷ τις τοῦ πνευματικοῦ ἀδελφοῦ
τὴν γυναῖκα...

φ. 36^v *Περὶ φυλακτήρια*, Οἱ φυλακτήρια βαστάζοντες... – Οἱ ποτιζόντες τὰ
βρέφη τὸ λεγόμενον ἀντισήκοτον...

φφ. 36^v-37 *Περὶ στρίγλαις*, Οἱ λέγοντες ὅτι στρίγλαις εἰσὶ καὶ μωρὰ καὶ γελ-
λοῦ... – Εἷ τις ἐν συμποσίῳ παίγνια δαιμονικὰ καὶ ἀμφιάσματα γυναικεῖα
περιβάλλοιτο...

φ. 37 [*Περὶ ἐγκαταλείψεως συζύγου*], Εἷ τις καταλείπει τὴν ἡρμοσμένην αὐτῷ
γυναῖκα ἐλόμενος ἄσκησιν...

φ. 37 *Περὶ τόκου [καὶ περὶ χειροτονίας]*, Ὁ τόκους λαμβάνων ἐὰν καταδέξῃται
τὸ ἄδικον κέρδος εἰς πτωχοὺς ἀναλώσει... – Ἐὰν ἀπὸ παλλακίδος ἢ διγαμίας...

φφ. 37^v-38 *Περὶ τιμιουλκίας σίτου καὶ οἴνου καὶ ἐχόντων μέτρα δισά*, Ἦθος
παρηκολούθησε τοῖς φιλοκόσμοις... – Εἰ δὲ ἀποστῶσι τοῦ τοιοῦτου... (βλ.
Τρωιάνος σθ´· ZL 331-332).

(φφ. 31-38 = 103 (TA 306) φφ. 20-22^v·

βλ. Τρωιάνος ρνε´, 5, 1, 2, 3. ρλ´. ργγ´, 1. ρνδ´, 2. ρογ´. πβ´, 1. οβ´. ογ´, 1. ρκε´,
1, 2. πβ´, 2. ρνς´, 1. ρξα´. ρξβ´, 2. ρις´. ροβ´, 1, 2. ρλδ´, 2. ρπδ´. ρμζ´. ια´.
σθ´· ZL 329, 325, 270, 328, 241, 264, 268, 311, 39/42, 263, 240, 311, 271, 163,
274, 275, 188, 247, 368, 331, 332.)

φφ. 38-39^v Κεφάλαια διάφορα: φ. 38 *Περὶ τόκου*, Ὡσαύτως καὶ οἱ ἐπὶ τόκῳ...
(βλ. Τρωιάνος σι´, 1· ZL 333).

φ. 38 *Περὶ πλουσίους*, Τὰ χρήματα τοῖς πλουσίους διὰ τοὺς πτωχοὺς...

φ. 38 *Περὶ πνικτῶν*, Αἷματος δὲ ὑπὸ ψυχὴν μὴ ἄπτεσθαι.. (= Τρωιάνος ρμη´, 2·
ZL 258).

φ. 38^{r-v} *Περὶ βρόχου*, Ἦθος παρηκολούθησε τοῖς ἀνθρώποις ἐν τοῖς βρόχοις...
(βλ. Τρωιάνος ρμη´, 3· ZL 258).

φφ. 38^v-39 *Περὶ ἰέρακος*, Ἐὰν δὲ ὑπὸ ἀετοῦ ἢ ἰέρακος... (βλ. Τρωιάνος ρμη´, 3·
ZL 259).

φ. 39 *Περὶ ἀκανθοχείρου*, Ταῦτα δὲ ἐδηλοποιήσαμεν ὡς οὐκ ἀνήκοντα καὶ με-
μολυσμένα... (βλ. Τρωιάνος ρνα´· ZL 259).

φ. 39^{r-v} Ταῦτα δὲ ἐγράψαμεν δεικνύοντες ὑμῖν ὅτι οὐχ ὁ καιρὸς καὶ ἡ πολυ-
ετία σώζει ἡμᾶς, ἐὰν ἀμελῶς διακείμεθα, ἀλλ´ ἡ θερμὴ μετάνοια... ταῦτα γέ-

γραφα διὰ τοὺς βαρύνοντας τὰ ἐπιτίμια καὶ ἴσα πᾶσι κατὰ τὸν ὀρισμὸν τῶν θείων κανόνων ἐπαγγελλόμενος καὶ ταῦτα μὲν εἴρηται περὶ ἀνδρῶν (φ. 39^{r-v}: PG 88, 1928A...B11· βλ. ἔκδ. Morin, *ὁ.π.*, σ. 95C2...D7).

φφ. 39^v-44^v *Περὶ γυναικῶν*: φφ. 39^v-40^v Αἰ δὲ γυναῖκες πλείονα ὀφείλουσιν ἐρευνᾶσθαι τῶν προγραφέντων... αἰ δὲ ἐπιτιμήσεις καὶ αἰ διαφοραὶ τῶν ἐπιτιμῆσεών εἰσιν αὐται (PG 88, 1928C1-D10· ἔκδ. Morin, *ὁ.π.*, σ. 95D8...96A11).

φ. 40^v *Περὶ φαρμακείας*, Αἰ διὰ φαρμακειῶν ἀναιροῦσαι τὰ ἔμβρυα...

φ. 40^v *Περὶ ποτοῦ*, Ἐὰν δὲ πῖη ποτὸν πρὸς τὸ μὴ τεκνοποιῆσαι...

φφ. 40^v-41 [*Περὶ μοιχείας καὶ φαρμακείας*], Γυνὴ ἐὰν ἐπὶ μοιχείᾳ κρατῆται... – Εἰ δὲ προδώσει... – Εἰ δὲ οὐκ ἐπρόδωσεν... – Ἐὰν τὸν μοιχὸν καταλείπη... (= Τρωιάδος ρκς', 1, 2, 3).

φ. 41^v *Περὶ γυναικὸς ἐὰν σκοτωθῇ παιδίον*, Γυνὴ πορνεύσασα καὶ ἐγγύμων οὔσα... – Γυνὴ ἐὰν τοῦ κυήματος διὰ τῆς ὁδοῦ ἀμελήσασα... – Εἰ δὲ οὐκ ἠδυνήθη περιστεῖλαι αὐτὸ καὶ διὰ ἐρημίαν ἢ ἀπορίαν...

φ. 42 *Περὶ γυναικὸς ὑπνούσης*, Ἐὰν ὑπνοῦσα γυνὴ... (= Τρωιάδος ρκς', 1).

φ. 42 [*Περὶ μοιχείας*], Γυνὴ τινος ἐὰν μοιχευθῇ ἐν ἑπτᾷ ἔτεσιν ἀκοινώνητος... – Ἡ τῷ μοιχῷ συζῶσα γυνὴ μοιχαλῖς...

φ. 42 *Περὶ γυναικὸς ἐὰν πέση εἰς δύο ἀδελφούς*, Ἐὰν δύο ἀδελφοῖς περιπεσοῦσα γυνὴ...

φ. 42^{r-v} [*Περὶ φαρμακείας καὶ μαγείας*], Εἰ δὲ κατὰ τινος φαρμακείας μετελθοῦσα καὶ δαίμοσιν λατρεύει... (βλ. Pitra, *ὁ.π.*, ἀρ. 16, σ. 431). – Εἰ δὲ φαρμάκων βοτάνης μόνον ἐπιδώσασα τὸ τοῦ φονέως ἐπιτίμιον δέχεται (= Pitra, *ὁ.π.*, ἀρ. 17, σ. 431).

φ. 42^v *Περὶ κλοπῆς*, Ἡ κλέψασά τι εἰ μὲν μεταμεληθεῖσα ἀποστρέφει... (= Pitra, *ὁ.π.*, ἀρ. 18, σ. 431/432). – Ἐὰν ἱερὸν ὑπάρχη... (= Pitra, *ὁ.π.*, ἀρ. 18, σ. 432).

φ. 42^v *Περὶ βίας γυναικός*, Ἡ βιασθεῖσα ὑπό τινος εἰ μὲν οὐκ ἦν ὁ βοηθῶν... (= Pitra, *ὁ.π.*, ἀρ. 22, σ. 432).

φ. 42^v *Περὶ μαντείας*, Γυνὴ μαντευομένη παρά τινος καὶ αὕτη μαντεύουσα...

φφ. 42^v-43 [*Περὶ κολάφου*], Εἰ τις τῶν γυναικῶν ὑπὸ τοῦ ἰδίου ἀνδρὸς κολαφισθῇ... – Εἰ δὲ διὰ νομιζομένην ἄσκησιν τῷ ἀνδρείῳ σχήματι ἀμφισθεῖσα ἀνάθεμα. – Εἰ δὲ ἀμφιέννυται ταῦτα ὡς ἐμπαίζουσα τὴν εἰκόνα τοῦ θεοῦ...

φ. 43^{r-v} *Περὶ ἀντιλογίας γυναικός*, Εἰ τις γυνὴ τὸν ἀνδρα αὐτῆς ἀτιμάζει καὶ οὐχ ὑπῆκει καὶ ὑποτάσσεται...

φφ. 43^v-44^v *Περὶ τῆς τῶν γυναικῶν ἀκαθαρσίας*, Εἴ τις τῶν γυναικῶν ἐν τῇ αὐτῆς ἀκαθαρσίᾳ καταφρονήσασα... (= Τρωϊάνος ρπ', 2). – Ἐπειδὴ ἐξ ἀρχῆς ἄνδρα καὶ γυναῖκα ἔκτισεν ὁ θεὸς ὥστε κόσμον ἀναστήσαι ἑαυτῶ... – Ἐν τῷ παλαιῷ νόμῳ εἴρηται δώδεκα ἡμέρας... (= Τρωϊάνος ρπ', 3). – Ὅριζομεν δὲ τὰς γυναῖκας τὰς κατὰ συνήθειαν ἐχούσας ὀκτὼ ἡμέρας... – Τὰς δὲ οὐσας ἐν τῇ ἀκαθαρσίᾳ... (= Τρωϊάνος ρπ', 4). – Ἐὰν δὲ εἰσελθοῦσα ἐν τῇ ἐκκλησίᾳ... (= Τρωϊάνος ρπ', 5).

φ. 44^v [*Περὶ μαγείας*], Οἱ τὰς λεγομένας μαγείας καὶ γητείας καὶ ἐξορκισμοὺς ποιῶντες γυναῖκες ἢ καὶ ἄνδρες...

φ. 44^v [*Περὶ συγκυλισμοῦ*], Ἡ εἰς ἀσπασμοὺς καὶ ἐπαφὰς ἐλθοῦσα γυνή... (= Τρωϊάνος ρνζ', 5).

(φφ. 40-44^v = 103 (TA 306) φφ. 23-24^v.)

Σποραδικὰ οἱ ἐξῆς παραπομπές: ZL 342, 343, 348, 346, 345, 367, 357, 358, 360, 191· βλ. Τρωϊάνος ρκζ' 3, 1. ρξβ', 2. ρργ', 5.)

φφ. 45-48^v *Περὶ γονέων καὶ τέκνων*, Προστάσσομεν τοῦτο κατ' ἐντολήν τοῦ θεοῦ ἵνα οἱ γονεῖς τὴν ἰσότητά τοῖς παισὶ διανεμέτωσαν... – Εἴ τις τὰ ἑαυτοῦ τέκνα ὡς ἀλληλότροφα ἀγαπᾷ, τὸ μὲν ἐν μισεῖ, τὸ δὲ ἕτερον ἀσπάζεται... (βλ. Ρανλον, Ὀδησός, 129).

φφ. 45-46 *Περὶ ὕβρεως* [*πατρὸς*], Εἴ τις υἱὸς ὑβρίσει τὸν πατέρα αὐτοῦ... – Εἰ δὲ καὶ ξύλον χειρώσεται καὶ πλήξει... – Εἰ δὲ καὶ φονεύσει αὐτὸν... – Εἴ τις παραδέχοιτο τὰ ἑαυτοῦ τέκνα ὑβρίζειν αὐτὸν τὸν πατέρα ἢ τὴν μητέρα... – Εἴ τις καταλιμπάνει τὰ ἑαυτοῦ τέκνα καὶ οὐ τεκνοτροφεῖ... – Εἴ τις τὰ ἑαυτοῦ τέκνα οὐ παιδεύει ἐπιμελῶς...

φ. 46^{r-v} *Περὶ ὕβρεως μητρός*, Εἴ τις τὴν μητέρα αὐτοῦ θλίβει... – Τοῖς δὲ πνευματικοῖς πατράσι καὶ μητράσι πλείονα τὴν τιμὴν...

φφ. 46^v-47 *Περὶ νηπίου τελευτήσαντος ἀβάπτιστον*, Ἐὰν νήπιον μέλλον τεθάναι... – Εἰ δὲ καὶ τυχὸν ὁ ἱερεὺς σπουδάσας ἦλθεν... – Εἰ δὲ οἱ γονεῖς αὐτοῦ ἠμέλησαν... – Ἐὰν ἀποθάνῃ βρέφος ἀβάπτιστον πλησίον τῶν γονέων... – Εἰ δὲ φωτισμένον ἐστὶ καὶ πνιγῆ ἐν μέσῳ αὐτῶν... – Περὶ δὲ τῶν βαπτιστομένων καὶ τὰς ἀπαρχὰς τριχῶν μὴ διδόντων...

φ. 47 *Περὶ μολυσμοὺς βρεφῶν*, Ἐὰν βρέφη μολυνθῶσιν ἔσωθεν τῆς μεγάλης ἐβδομοῦδος, οἱ γονεῖς... – Εἰ δὲ μετὰ τὸ μεταλαβεῖν τῇ ἀγίᾳ καὶ μεγάλῃ Πέμπτη...

φφ. 47, 48^{r-v} [*Περὶ ἀνηβότητος*], (φφ. 47, 48) [Ἐρωτ.]. Ἐὰν κόρη τις πέμπτον ἄγουσα τῆς ἡλικίας χρόνον καὶ μνηστευθῆ... Ἀπόκρ. Οὐ κεκάλυται διὰ τὸ παρ' ἡλικίαν μνηστευθῆναι... (βλ. Κ. Δυοβουνιώτης, Ὁ νομοκάνων τοῦ Μαυροῦλ Μαλαξοῦ, Ἀθήνα 1916, κεφ. σογ', σ. 41). – (φ. 48) Ἐὰν νόμῳ γέννηται ἢ

κατάστασις τοῦ ἄρρενος ἢ τοῦ θήλυος... – Δεῖ δὲ γινώσκειν ὑμᾶς τοὺς ἀκούοντα, ἔρευναν ἀκριβῆ ἐνθέσθαι...

(φφ. 45-48^v = 103 (TA 306) φφ. 24^v-25^v.)

Σποραδικὰ οἱ ἐξῆς παραπομπές: βλ. Τρωιάνος σα΄. ρθ΄, 1. ρπα΄ ZL 318, 317, 263).

φφ. 48^v-51 Κανόνες διάφοροι: φ. 48^v *Περὶ τῶν ποιούντων μυστήρια μετὰ Ἰουδαίων*, Πάντας τοὺς μετὰ Ἰουδαίων μυστήρια ποιούντας... – Πάντας τοὺς κατὰ σκέψιν διαβολικῆν...

φφ. 48^v-50 *Περὶ τῶν ἐμπесόντων ἀκαθάρτων ἐν τοῖς ὕδασι καὶ τῶν λοιπῶν*, Ἐὰν ἐν φρέατι μὴ ἀποδιδόντι τὸ ὕδωρ ἔξω... – Εἰ δὲ χρονίσαν σαπῆ... – Ἐὰν δέ τι τῶν καθαρῶν ἐμπέσῃ ὀρνέων ἢ πετεινῶν ἢ ζώων παντοδαπῶν... – Εἰ δὲ βρῦει καὶ ἀποδίδεται ἔξω... – Εἰ δὲ καὶ πολυκαιρεύσει καὶ σαπῆ... – Ἐὰν δὲ οἶνω ἢ ἐλαίῳ τι τῶν καθαρῶν... – Εἰ δὲ χρονίσας σαπῆ μεταβληθῆτω εἰς ἕτερον ἀγγεῖον... – Εἰ δέ τι τῶν ἀκαθάρτων νεωστὶ ἐμπέσει... – Εἰ δὲ χρονίσας συσσαπῆ ἐκχύσθω... – Ἐὰν δὲ εἰς μέλι ἢ ἕτερόν τι τῶν ἀπολαυστικῶν... – Εἰ δὲ τῶν καθαρῶν προσφάτως... – Πρόσεστι δὲ καὶ ἐπὶ τούτοις εἰς σίτον ἢ εἰς ἄλευρον...

φφ. 50-51 [*Περὶ ἐξομολογήσεως καὶ μετανοίας, Ἐπίλογος*], Ταῦτα τοιγαροῦν ἀδελφοὶ ἐν ἀκριβεῖ τάξει ἐκθέντες πρὸς ἀθέτησιν μὲν τῶν κακῶν καὶ σωτηρίαν τοῖς ἐκ πόθου δουλεύουσιν. Ὑμεῖς δὲ πατέρες καὶ ἀδελφοὶ... καθαρεύει τὸν νοῦν καὶ τὴν καρδίαν καὶ ἀπαθῆ ἐργάζεται ἐν τῇ φοβερᾷ ἡμέρᾳ, ἧς γένοιτο πάντα ἡμᾶς ἐπιτυχεῖν, χάριτι... νῦν καὶ ἀεὶ καὶ εἰς τοὺς αἰῶνας.

φ. 51 *Περὶ χωρισμὸν ἀνδρογύνων*, Ἐὰν ἡ γυνὴ πορνεύσῃ καὶ ἐπιβουλεύεται... (φφ. 48^v-51 = 103 (TA 306) φφ. 25^v-27.)

Σποραδικὰ οἱ ἐξῆς παραπομπές: βλ. Τρωιανός σε΄, 4, 1. σδ΄ ZL 323, 321, 322).

φφ. 51-58^v [*Περὶ σαρκικῶν ἀμαρτημάτων*], Εἰσὶ οὖν σαρκικὰ ἀμαρτήματα ἑπτὰ, οἱ δὲ ὀκτῶ ἐξελάβοντο ἅτινά ἐστι μαλακία, πορνεία... ἅμα δὲ καὶ περὶ ἱερωμένων καὶ ἱερέων καὶ τῶν ἀξίων εἰς ἱερουργίαν ἔλθειν καὶ ἕως πόσον αὐτὰ καὶ ἐν ποίοις κρίνονται, φέρε διὰ βραχέων καὶ ὄση δύναμις καὶ ὡς ἕπομεν.

(φφ. 51-58^v = 103 (TA 306) φφ. 27-30^v.)

ἔκδ. Morin, *δ.π.*, σ. 105B12-107A13, 107B2-110B7.)

φφ. 58^v-60 Κανόνες διάφοροι: φφ. 58^v-59 *Περὶ τῶν ἐν ἐθνικοῖς μολυνομένων σώμασιν*, Εἰ μὲν ἀνάγκης, χωρὶς τουτέστι φόβου ἀνθρωπίνου... (ἔκδ. Morin, *δ.π.*, σ. 110B8-C7· βλ. PG 88, 1908D10-1909A8).

φ. 59 *Περὶ ἱερωμένων*, Ἰερωμένων δὲ γυναῖκες, τουτέστιν διακόνων καὶ πρεσβυτέρων... (ἔκδ. Morin, *δ.π.*, σ. 110C7-C10· PG 88, 1909A8-A13).

(φφ. 58^v-59 = 103 (TA 306) φ. 30^v.)

φ. 59 *Περὶ ἱερέων*, Οἱ δὲ γε ἱερεῖς διάκονοι ἢ καὶ πρεσβύτεροι... (ἔκδ. Morin, *ὁ.π.*, σ. 110D1-D7· PG 88, 1909A13-B3).

φ. 59^{r-v} *Περὶ ἀναγνωστών*, Ἀναγνωστής δὲ ἐὰν πέση ἢ τούτου γυνή... (ἔκδ. Morin, *ὁ.π.*, σ. 110D7-D12· PG 88, 1909B3-B5). – Ἐὰν δὲ τις παῖδιος ὦν... (ἔκδ. Morin, *ὁ.π.*, σ. 110D12-E8· PG 88, 1909B5-B13).

φ. 59^v *Περὶ μαλακίας*, Εἰ δὲ εἰς μαλακίαν περιπέσοι πρὸ τοῦ ἱερουργηθῆναι... (ἔκδ. Morin, *ὁ.π.*, σ. 110E8-111A2· PG 88, 1909B13-C4). – Εἰ δὲ καὶ μετὰ τὴν ἱερωσύνην... (ἔκδ. Morin, *ὁ.π.*, σ. 111A2-A8· PG 88, 1909C4-C11).

φφ. 59^v-60 *Περὶ κλοπῆς*, Ἐὰν δὲ ἔκλεψε κεφαλαιώδη κλέμματα... (βλ. ἔκδ. Morin, *ὁ.π.*, σ. 111A8-A11· PG 88, 1909C11-D2).

φ. 60 [*Περὶ μετανοίας*], ἀπόσπασμα: Ἴδου τῶν δύο διαφορῶν τὸ ἐπιτίμιον. Καὶ αὐτὰ αἱ διαφοραὶ τῶν ἐξομολογουμένων. Τῶν ἐξαγγελόντων εἰσὶν τρόποι παρ' ἐμοὶ διαφέροντες ἀλλήλων. Ἕτερος ὀλίγον ἁμαρτήσας καὶ αὐτοπροαιρέτῳ γνώμῃ μετανοήσας ὡς καὶ εἰς ἓν πρόσωπον καὶ ἕτερος πολλακίς ὁ εἰς πολλὰ ἁμαρτήσας, ἴσως καὶ εἰς ἓν πρόσωπον, χρονίσας δὲ ἕως γήρωσ. Τῷ δὲ θεῷ δόξα (ἔκδ. Morin, *ὁ.π.*, σ. 111A12-B10· βλ. PG 88, 1909D5-D11).

3. φφ. 61-100^v *Νομοκάνων* (τύπου Pavlov – Τρωιάνου: Ἐξομολογητάριον-Κανονικόν):

¹φφ. 61-75^v Ἐξομολογητάριον, ἀρχ. Ὁ δεχόμενος τοὺς λογισμοὺς τῶν ἀνθρώπων..., τέλ. ἀγωγή τοιάδε προσήκουσα (ἔκδ. Pavlov, *Μόσχα*, σ. 83-110· βλ. Τρωιάνος, τεῦχος 1, σ. 42, ἀρ. I, 1-2, σ. 47, ἀρ. γ. σ. 42, ἀρ. II, 1 - σ. 46, ἀρ. VI, 9·

βλ. 14 (Μπ. 29) φφ. 12-31^v· βλ. 29 (Μπ. 64) φφ. 1-14^v· βλ. 37 (Μπ. 72) φφ. 6-11· βλ. 101 (TA 285) φφ. 47-65).

²φφ. 75^v-100^v *Κανονικόν*, *Συνοδικοὶ καὶ ἀποστολικοὶ κανόνες καὶ τοῦ μεγάλου Βασιλείου*, κεφ. α'-ρκζ', κολ. α' Ὁ χειροτονῶν ὑπερορίαν... β' Ὁ ἐπὶ χρήμασι χειροτονῶν... γ' Κληρικὸς ἐγγύας διδοὺς...

Τὰ τρία τελευταῖα κεφάλαια: φ. 100^{r-v} [ρχε'] Ὁ ὑβρίζων καὶ καταρώμενος τὸν πλησίον... [ρχς'] Ἐὰν δὲ τις ὑβρίσῃ ἱερέα... [ρχζ'] Ἐὰν τις ἔχη κακίαν μετὰ τινος καὶ τελευτήσῃ τὸ ἐν μέρος, ἐπιτιμάσθω τὸ ἕτερον ὑπὲρ τοῦ τεθνεώτος χρόνους α' καὶ κανόνα ἀπερχόμενος καὶ εἰς τάφον αὐτοῦ ἡμέρας τεσσαράκοντα, λέγων ἐν ἑαυτῷ [συγχώρησόν μοι, ἀδελφέ, καὶ ὁ θεὸς συγχωρήσοι σοι... (Τὸ Κανονικὸν ἀκολουθεῖ τὴ σειρὰ τῶν κεφαλαίων τῆς ἔκδοσης τοῦ Pavlov, Ὀδησός, ἀρ. 1-14, 15-19, 20, 21-52, 58, 53-57, 59-127. Τὰ κεφάλαια ἀναφέρονται καὶ στὴν ἔκδοση τοῦ Τρωιάνου: τεῦχος 1, σ. 49...53, τεῦχος 2, σ. 97...118, τεῦχος 3, σ. 162...176: ἀρ. ιδ'...σ'·

βλ. 14 (Μπ. 29) φφ. 31^v-101· βλ. 29 (Μπ. 64) φφ. 14^v-57^v· βλ. 37 (Μπ. 72) φφ. 11-51· βλ. 101 (TA 285) φφ. 65-124^v).

Α. Τεύχη 14⁸ ἀριθμημένα α'-θ' (φφ. 1-60) στὴν πρώτη καὶ στὴν τελευταία σελίδα κάτω στὴ μέση καὶ α'-ε' (φφ. 61-100) ἀριθμημένα στὴν τελευταία σελίδα κάτω στὴ μέση. Τεύχη α', δ'¹⁰, ε'¹⁰, ζ'⁶, ζ'⁴, η'⁴, θ'³ χωρὶς χάσματα. Γραφὴ ὄρθια ἀπὸ πέντε χέρια σύγχρονα καὶ συγγενῆ. φφ. 1-43^v Μελάني καστανό, φφ. 44-60 Μελάني μαῦρο. φφ. 61-100^v Μελάني μαῦρο ξέθωρο. Γραμμὴν ἐπιφάνεια: φφ. 1-33: χιλ. 105 × 65, φφ. 34-60: χιλ. 110 × 65, φφ. 61-100: χιλ. 100 × 65. Ἐρυθρογραφία: τίτλοι, ἀρχικά, λειτουργικὲς ἐνδείξεις. Στὰ φφ. 94^v-100^v ὁ γραφέας παρέλειψε τὰ ἀρχικά γράμματα, ὅπως ἐπίσης ἔχει παραλειφθεῖ ἡ ἀρίθμηση τῶν κανόνων καὶ οἱ ὑπότιτλοι. Ὑδατόσημα: cloche (καμπάνα) = B 4062 (1532)· tête de boeuf (κεφάλι βοδιοῦ) = B 14805 (1510)· ancre (ἄγκυρα) ἀκαθόριστη. Κατάσταση μέτρια, ἴχνη ὑγρασίας, τιφόβρωτο. Στάχωση 20οῦ αἰ.

Γ. φ. 60^v Καταβασία, ἄλλο χέρι: «†Ἀνοίξω τὸ στόμα μου καὶ πληρωθήσεται πνεύματος... ἄσω γηθόμενος ταύτης τὰ θαύματα».

Προέλευση: Ἀδριανουπόλεως 1239; (βλ. Β.Κ. Στεφανίδης, «Οἱ κώδικες τῆς Ἀδριανουπόλεως», BZ 14 (1906), ἀρ. 30, σ. 598).

50 (TA 60)

αἰ. 14ος/15ος, χαρτί, χιλ. 195 × 140, φφ. 71, στ. 24-25

ΜΑΝΟΥΗΛ ΜΟΣΧΟΠΟΥΛΟΣ, ΝΙΚΟΛΑΟΣ ΚΑΒΑΣΙΛΑΣ

1. φφ. 4-49^v ΜΑΝΟΥΗΛ ΜΟΣΧΟΠΟΥΛΟΥ, Ὀνομάτων ἀττικῶν συλλογὴ ἐκτεθεισα ἀπὸ τεχνολογίας τῶν Εἰκόνων τοῦ Φιλοστράτου, ἣν ἐξέδδοτο ὁ σοφώτατος κὺρ Μανουὴλ ὁ Μοσχόπουλος καὶ ἀπὸ τῶν βιβλίων τῶν ποιητῶν συντεθέντα δὲ ἐνταῦθα κατὰ στοιχείωσιν, ἀρχ. Ἀγορὰ τὸ πλῆθος καὶ ὁ τόπος ἐν ᾧ πωλοῦνται τὰ ὄνια..., τ ἐ λ. Ὡρα, ἐφ' ἕκαστον τῶν τεσσάρων τμημάτων χρόνου, οἶον ἕαρος, θέρους καὶ τῶν λοιπῶν. Καὶ ὥρα ἡ εὐμορφία καὶ ἀπὸ τοῦ ἐνὸς ὠραῖος ὁ εὐειδής, ἀπὸ δὲ θατέρου ὠραῖος καρπὸς ποιητικὸν ἐπὶ τῷ ἀρμόζοντι καιρῷ. Πρόωρος μὲν ὁ πρὸ τῆς ὥρας καὶ νεαρός· ἕξωρος δὲ ὁ παραβεβηκῶς καὶ γηράσας (ἔκδ. Α. Asulanus, *Collectio vocum Atticarum*, Βενετία 1524, φφ. 135-164· βλ. Wien, Bibl. Nat., Phil. gr. 184, φφ. 46-85^v).

2. φφ. 49^v-51^v Ὑποτύψεις τῶν ἁγίων πατέρων καὶ ἀρχιερέων ὁποῖον εἶναι δεῖ τὸν ἀρχιερέα καὶ πῶς τὴν αὐτοῦ οἰκονομεῖν ἐκκλησίαν, ἀρχ. Δεῖ τὸν

ἀρχιερέα τὸν ψηφισθέντα καὶ χειροτονηθέντα παρὰ τῆς ἁγίας καθολικῆς καὶ ἀποστολικῆς ἐκκλησίας τῇ σφραγιῖδι καὶ χάριτι τοῦ ζωοποιοῦ καὶ παναγίου πνεύματος..., τέλ. ἵνα τὸν τοῦ θεοῦ λαὸν οὗ τὴν προστασίαν ἐδέξατο, διδασκαλικαῖς παραινέσεις καὶ ταῖς διὰ τῶν ἔργων καθοδηγῶν σὺν αὐτῷ καὶ αὐτὸς ἐπαναπαύσῃται ἐν ταῖς αἰωνίαις μοναῖς τῇ ἁγίᾳ τριάδι παριστάμενος, ἧ πρέπει δόξα... ἀμήν.

3. φ. 51^v Γνωμικὰ τρία, καρκίνοι: 1) Νῆψον ἀνομήματα μὴ μόναν ὄψιν. 2) Ἐρεὶ ἔφην ἔγωγε νῆφε ἱερέ. 3) Νόμιμον ἀββᾶ φάγε μέγα φάββα νόμιμον.

4. φφ. 52-65^v [ΘΕΟΔΩΡΟΥ ΕΠΙΣΚΟΠΟΥ ΑΛΑΝΙΑΣ (ΑΝΔΙΑΩΝ), *Περὶ τῶν ἐν τῇ θεῖα λειτουργίᾳ γινομένων συμβόλων καὶ μυστηρίων, πονηθεῖσα ἐκ προτροπῆς καὶ ἀξιώσεως τοῦ θεοφιλεστάτου ἐπισκόπου Φυτείας Βασιλείου*], ἀρχ. Εἰδέναι πᾶς ὀφείλει πιστὸς ὡς ἡ τῆς θεῖας ἱερουργίας ἀπασα τελετὴ... φ. 58^v κολ. εἰς διατύπωσιν τῆς πρωΐας [καθ' ὃν ἀπήγαγον... φ. 59 ἀκέφ. τὸ μέγεθος καλύπτουσαι] τὰς ἑαυτῶν ὄψεις ἀπεστρέφοντο..., τέλ. ὑπεύθυνος ἔσται (βλ. PG 140, 421A13-445C14, 448D6-468A10) καὶ συνεχίζει: ἵνα παιδευθῇ τὰ πάντων... καὶ εὐλαβῶς, εἰς δόξαν τοῦ καινοπρεπῶς εἰς τοσαύτην ἡμῖν συγκαταβάντος φιλανθρωπίαν σωτῆρος Χριστοῦ, ᾧ πρέπει δόξα σὺν τῷ ἀνάρχῳ... ἀμήν.

5. φ. 65^v Ἀποφθέγματα τῶν ἑπτὰ σοφῶν, ἀρχ. Ἐπτὰ σοφῶν ἐρέω κατ' ἔπος πόλιν, οὐνομα, φωνήν. / Μέτρον μὲν Κλεόβουλος ὁ Λίνδιος εἶπεν ἄριστον..., τέλ. Τοὺς πλέονας κακίους δὲ Βίας ἐπέφηγε Πριηνεύς. / Ἐγγύην φεύγειν δὲ Θαλῆς Μιλήσιος ἠΐδα (ἔκδ. Anthologia Palatina IX, 366).

6. φφ. 65^v-66 ΝΙΚΟΛΑΟΥ ΚΑΒΑΣΙΑ, [*Περὶ στολῆς ἱερωμένων*], ἀπόσπασμα: ἀρχ. Ἡ μὲν τοῦ διακόνου στολὴ χειρίδας ἔχει· διάκονος γὰρ καὶ δεῖ πρὸς τὸ ἔργον εὐπρεπεῖς φαίνεσθαι τὰς χεῖρας..., τέλ. περιζώσαί φασι τὴν ῥομφαίαν σου ἐπὶ τὸν μηρόν σου δυνατέ. Ὅντως γὰρ δυνατὸς ὁ τὸν ἰσχυρὸν θεὸν ἐν ἑαυτῷ ἔχων (βλ. Wien, Bibl. nat., Hist. gr. 34. φ. 375^{r-v}).

7. φ. 66^{r-v} Γλωσσοδέτες, Αἰνίγματα, Διάφορα: – Εἰ ὁ τις ἦδει τῇ πόλει λυσitelès ἔλεγε καὶ ἰότης ἐκράτει τῶν εὖ βουλευεῖν εἰδόντων, σπανίως ἂν ἰώτις ἠκούετο· γεγωνὸς υἰώτις ὀλιγάκις ἂν κακῶς ἠναγκάζετο λέγειν... – Τρία ἐστὶν ἀδύνατά μοι νοῆσαι καὶ τὸ τέταρτον οὐκ ἐπιγινώσκω... καὶ ὁδοὺς ἀνδρὸς ἐν νεότητι (Παρ. 30, 18-19) καὶ συνεχίζει: δῆλον ὅτι τοῦ Χριστοῦ. – Ἦν ὁ Σολομώντειος ναὸς ξ' πηχῶν τὸ μῆκος, τὸ δὲ εὖρος πηχῶν κ', καὶ τὸ ὕψος πηχῶν δ' (βλ. Γ' Βασ. 6, 2).

8. φφ. 67-70^v Γραμματικά, Ἀττικισμοὶ τῶν λογίων, ἀρχ. Ἄντι τοῦ εἰπεῖν μνημονεύω τοῦ δεῖνος, διὰ μνήμην ἔχω τὸν δεῖνα λέγουσιν, οὕτω καὶ διὰ φροντίδος ἔχω τὸν δεῖνα καὶ δι' ἀγάπης καὶ δι' ἀμελείας καὶ δι' ἐπαίνου καὶ διὰ φόγου, ἀντι τοῦ μνημονεύω καὶ ἀγαπῶ καὶ ἀμελῶ καὶ ἐπαίνῶ καὶ φέγω..., τέλ. Ἄντι τοῦ εἰπεῖν ἐξερορίφη ἢ ναῦς ἐν ταῖς πέτραις, προσώκειλεν ἢ ναῦς λέγουσιν.

A. Τεύχη 9⁸ χωρὶς ἀρίθμηση παλαιά. Τεύχη 7⁷, 9⁴. Χέρι μεταγενέστερο ἀρίθμησε μὲ μολύβι τὸ κάθε τεύχος στὴν πρώτη καὶ στὴν τελευταία σελίδα ἐπάνω στὴ μέση μὲ δύο συνεχόμενους ἀριθμούς, π.χ. 1/2, 3/4 κτλ. φφ. 1-3^v, 71^{r-v} Παράφυλλα, φφ. 42^v-43 Λευκά. Χάσμα μετὰ ἀπὸ φ. 58^v. Γραμμὴ ἐπιφάνεια: χιλ. 150 × 90. Μελάνι καστανό. Τρία χέρια: φφ. 4-60^v, 61^v-66^v χέρι¹ γραφὴ λεπτή, δεξιοκλινής. Ὁ γραφέας ταυτίζεται μὲ τὸν γραφέα τοῦ κώδικα 148 τῆς Μαρκιανῆς Βιβλιοθήκης (βλ. Τσελίκας, σ. 46). φ. 61 Χέρι² γραφὴ στρογγυλὴ, δεξιοκλινής. φφ. 66-70 Χέρι³ γραφὴ λεπτή, δεξιοκλινής. Ἐρυθρογραφία: τίτλοι, ἀρχικά, λήμματα ὀνομάτων, ἀρίθμηση φύλλων 1-71^v. Ὑδατόσημα: cloche (καμπάνα) βλ. B 4033 (1397), βλ. B 4034 (1400): lettre (γράμμα) R βλ. B 8930 (1377), βλ. B 8925 (1368). Κατάσταση καλή. Στάχωση 20οῦ αἰ.

B. φ. 4 Κτητορικὸ σημεῖωμα: «Ἐκ τῶν τοῦ Ἰγνατίου ἱερομ(ονά)χ(ου) τοῦ Σαράφ(ογλου) (καὶ) τόδε».

Προέλευση: Ἀδριανουπόλεως 1120 (βλ. Β.Κ. Στεφανίδης, «Οἱ κώδικες τῆς Ἀδριανουπόλεως», *BZ* 16 (1907), 275).

Βιβλιογραφία: Lappa-Zizicas, *Scriptorium*, σ. 298· Τσελίκας, ἀρ. 36, σ. 45-46.

51 (TA 63)

αἰ. 14ος, χαρτί, χιλ. 188 × 134, φφ. 197, στ. 25-27

Εὐαγγελιστάριον

1. φφ. 2-10 Ἀποστολοευάγγελα τῆς ἐβδομάδος μὲ λειτουργικὲς ἐνδείξεις: τῇ β' τῶν Ἀσωμάτων, τῇ γ' τοῦ Προδρόμου, τῇ δ' τῆς ὑπεραγίας θεοτόκου, τῇ ε' τῶν ἀγίων Ἀποστόλων, τῇ Παρασκευῇ ἀκολουθία σταυρώσιμος, τῷ Σαββάτῳ ἀκολουθία εἰς κοιμηθέντας, τῇ Κυριακῇ ἀκολουθία (βλ. ἔκδ. Goar, σ. 723-724).

φφ. 10-15 Ἀποστολοευάγγελα εἰς διαφόρους μνήμας: εἰς μάρτυρας, εἰς γυναῖκας μάρτυρας, εἰς ἱεράρχας, εἰς ὀσίους, εἰς διαφόρους αἰτήσεις (βλ. Gregory I, 385-386· βλ. ἔκδ. Εὐχ. Α., σ. 663...666· βλ. ἔκδ. Εὐχ. Ρ., σ. ν'...νη').

2. φφ. 15-24 *Εὐαγγέλια ἀναστάσιμα ἐωθινὰ τὰ ἰα'* (βλ. ἔκδ. Εὐχ. Α., σ. 667-676· βλ. ἔκδ. Εὐχ. Ρ., σ. ξβ'-ξθ').

3. φ. 24^v [*Εὐχὴ ἐπὶ σπορίμων, ἀρχ.* Ὁ ὢν δέσποτα, κύριε, ὁ θεὸς ὁ παντοκράτωρ, ὁ πατὴρ τοῦ κυρίου..., τέλ. φιλανθρωπία καὶ οἰκτιρμοῖς τοῦ Χριστοῦ σου, μεθ' οὗ σοὶ δόξα καὶ προσκύνησις σὺν τῷ παναγίῳ καὶ ἀγαθῷ καὶ ζωοποιῷ σου πνεύματι νῦν καὶ ἀεὶ (βλ. ἔκδ. Goar, σ. 557· βλ. ἔκδ. Εὐχ. Α., σ. 494).

Εὐχὴ ἐπὶ θέρους, ἀρχ. Ἄγιε, κύριε, ὁ ἀγαθὸν ἡμᾶς εἰς τὸν καιρὸν τοῦτον..., τέλ. πλουτίσω σὺν ἔργοις ἀγαθοῖς μετὰ τὰς ἐν τῷ λαῷ σου, ὅτι εὐλογητὸς καὶ δεδοξασμένος (βλ. ἔκδ. Goar, σ. 524).

4. φφ. 26-148^v *Εὐαγγελιστάριον*: φφ. 26-44^v, Ἰωάννης 1η, 2η ἐβδ., Σάβ. Κυρ., φφ. 44^v-66^v *Ματθαῖος Δευτ. ἀγίου πνεύματος*, Σάβ. Κυρ., φφ. 66^v-91 *Λουκᾶς Σάβ. Κυρ.*, φφ. 91^v-102^v *νηστειῶν*, Σάβ. Λαζάρου, Κυρ. Βαΐων, φφ. 102^v-148^v ἐβδ., παθῶν, μεγ. Παρ. ὠρῶν, λειτ., μεγ. Σαβ. (βλ. Gregory I, 344-363).

5. φφ. 148^v-187^v, 191^{r-v} *Μηηνολόγιον σὺν θεῷ τῶν ἰβ' μηνῶν* (σύντομο), Σεπτ. 1 - Αὐγ. 31 (βλ. Gregory I, 365...384).

6. φφ. 188-190^v *Εὐαγγέλια εἰς διαφόρους μνήμας*: εἰς λιτὴν παρακλητικὴν, εἰς ἐγκαίνια ναοῦ, εἰς ἐπιδρομὴν ἐθνῶν, εἰς ἀνομβρίαν (βλ. Gregory I, 384...386).

7. φ. 192^{r-v} *Εὐχὴ εἰς γυναῖκα λεχώ, ἀρχ.* Κύριε ὁ θεὸς ἡμῶν, ὁ ἐκ τοῦ χοῦς πλάσας ἄνθρωπον..., τέλ. πάντα δισταγμὸν ἀπὸ τῆς ψυχῆς αὐτῆς, ὅτι σὺ εἶ ὁ εὐλογῶν καὶ ἀγιάζων τὰ σύμπαντα καὶ σοὶ τὴν δόξαν ἀναπέμπομεν.

φ. 192^v *Εὐχὴ* (γιὰ τὶς γυναῖκες βοηθοὺς τοῦ τοκετοῦ), ἀρχ. Κύριε ὁ θεὸς ἡμῶν, ὁ τὰ ἐν τῇ ὀθόνη..., τέλ. ὅτι σὺ εἶ ὁ συμπαθὴς ὑπάρχων ἐν τοῖς παραπτώμασιν ἡμῶν καὶ σοὶ τὴν δόξαν ἀναπέμπομεν σὺν τῷ ἀνάρχῳ σου πατρὶ καὶ τῷ παναγίῳ καὶ ἀγαθῷ καὶ (βλ. ἔκδ. Goar, σ. 263-264).

8. φφ. 192^v-195^v *ΙΩΑΝΝΟΥ ΧΡΥΣΟΣΤΟΜΟΥ (ΨΕΥΔΟ-), Λόγος εἰς τὴν ἀγίαν καὶ λαμπροφώρον ἡμέραν τῆς ἐνδόξου καὶ σωτηριώδους Χριστοῦ τοῦ θεοῦ ἡμῶν Ἀναστάσεως* (PG 59, 724-724· Aldama 89· CPG 4605).

Α. Τεύχη 25⁸ χωρὶς ἀρίθμηση ὡς τὸ φ. 136^v. Ἀπὸ τὸ φ. 137 ὁ γραφέας² ἀρίθμησε τὰ τεύχη λανθασμένα ἰε'-κα'. Τεύχη 19¹⁰, 22¹⁰, 24⁴, 25². Παράφυλλα: φφ. 1^{r-v}, 196-197^v. Λευκά: φφ. 1^{r-v}, 25, 196-197^v. Ἐπτὰ διάφορα χέρια 14ου αἰ. χέρι¹ φφ. 2-136 γραφὴ στρογγυλὴ, μελάνι βαθὺ καστανό, γραμμὴν ἐπιφάνεια: χιλ. 140 × 85. Χέρι² φφ. 137-155

γραφῆ τετράγωνη, μελάνι βαθὺ καστανό, γραμμὴ ἐπιφάνεια: χιλ. 135 × 90. Χέρι³ φφ. 156-163 γραφῆ τετράγωνη συγγενῆς μετὰ τὴν προηγούμενη, γραμμὴ ἐπιφάνεια: χιλ. 140 × 90. Χέρι⁴ φφ. 164-190 γραφῆ ὄρθα στρογγυλή, μελάνι βαθὺ καστανό, γραμμὴ ἐπιφάνεια: χιλ. 150 × 85. Χέρι⁵ φ. 191^{r-v} γραφῆ στρογγυλή, ὄρθια, μελάνι βαθὺ καστανό, γραμμὴ ἐπιφάνεια: χιλ. 130 × 85. Χέρι⁶ φφ. 192-195^v γραφῆ στρογγυλή, μελάνι ἀνοιχτὸ καστανό, γραμμὴ ἐπιφάνεια: χιλ. 140 × 90 καὶ 140 × 96. Χέρι⁷ φ. 24^v γραφῆ στρογγυλή, μελάνι ἀνοιχτὸ καστανό, γραμμὴ ἐπιφάνεια: χιλ. 180 × 125. Ἐρυθρογραφία: τίτλοι, ἀρχικά, ἐπίτιτλα, λειτουργικὲς ἐνδείξεις. Ὑδατόσημα: ροτ (στάμνα) = B 12471 (1345)· tour (πύργος) = B 15885 (1341). Κατάσταση καλὴ, ἔχνη ὕγρασίας. Στάχωση 20οῦ αἰ.

B. φ. 25^v Κτητορικὸ σημεῖωμα: «(Καὶ) τόδε πρὸς τῆς ἄλλοις Νεκταρίου πρῶ(ην) Φιλ(ι)ππουπ(ό)λλ(εως) καὶ ἡγουμ(έν)ου τοῦ μοναστ(η)ρ(ίου) τῶν ἀγί(ων) ἀποστ(ό)λλ(ων) τῆς Λάμπης». Πρόκειται πιθανότατα γιὰ τὸν Νεκτάριο Φιλιππουπόλεως (1682-1688), ποὺ παραιτήθηκε ἀπὸ τὸν μητροπολιτικὸ θρόνον τὸ 1688 (βλ. Μ. Ἀποστολίδης, «Ἡ ἐρὰ τῆς Φιλιππουπόλεως μητρόπολις καὶ οἱ κώδικες αὐτῆς», *Ἀρχεῖον τοῦ Θρακικοῦ καὶ Γλωσσικοῦ Θησαυροῦ* 4, Ἀθήνα 1937/38, 13. Γιὰ τὴ μονὴ Λάμπης βλ. Α. Σαμοθράκης, «Λεξικὸν γεωγραφικὸν καὶ Ἱστορικὸν τῆς Θράκης», *Ἀρχεῖον τοῦ Θρακικοῦ Λαογραφικοῦ καὶ Γλωσσικοῦ Θησαυροῦ* 28, Ἀθήνα 1963, 335, στὸ λῆμμα Λαμποῦς μονῆ).

Γ. φ. 195^v Ἀναγραφὴ ὀνομάτων: «†Νηκολας καὶ Θεοδορος. Σταματινη / †Βασηληκός. Λεος. Κουμητης. / †Μηχαλης καὶ Ξανθη Στανακας. Γηοβανη[ς] / †Σκεπερης καὶ Ἰωανης Μαρηα καὶ Θεοδορος / †Μιχαήλ καὶ Ηρινης / τα Εὐφροσινης καὶ Θεοδορου».

Προέλευση: Φιλιππούπολη (;)

Βιβλιογραφία: Aland, *Kurzgefasste*, ἀρ. 1 1886, σ. 311· Lapa-Zizicas, *Scriptorium*, σ. 298· Τσελίκας, ἀρ. 26, σ. 34-35.

52 (TA 66)

αἰ. 11ος, περγαμηνή, χιλ. 185 × 140, φφ. 341, στ. 19, 16

ΙΩΑΝΝΗΣ ΣΧΟΛΑΣΤΙΚΟΣ Ο ΤΗΣ ΚΛΙΜΑΚΟΣ

1. φφ. 5-10^v *Βίος ἐν ἐπιτομῇ τοῦ ἀββᾶ Ἰωάννου τοῦ ἡγουμένου τοῦ ἀγίου ὄρους Σινᾶ, τὸ ἐπίκλην τοῦ ἐν ἀγίοις ὡς ἀληθῶς* (ἐκδ. Σωφρόνιος Λαυριώτης, *Κλίμαξ τοῦ ὁσίου πατρὸς ἡμῶν Ἰωάννου*, Κωνσταντινούπολη 1883, σ. 6-9· BHG 882c).

2. φφ. 10^v-14 *ΙΩΑΝΝΟΥ ΗΓΟΥΜΕΝΟΥ ΤΗΣ ΡΑΪΘΟΥ ΚΑΙ ΙΩΑΝΝΟΥ ΣΧΟΛΑΣΤΙΚΟΥ*, Ἐπιστολαὶ (PG 88, 624-628· BHG 883d· CPG 7850).

3. φφ. 16-315^v ΙΩΑΝΝΟΥ ΣΧΟΛΑΣΤΙΚΟΥ, Κλίμαξ με σχόλια, κ ο λ. πόθου και φόβου [και σπουδής... (PG 88, 632...1156B14· CPG 7852).

4. φφ. 316-338 ΤΟΥ ΑΥΤΟΥ, Πρὸς τὸν Ποιμένα, λόγος με σχόλια, ἀ κέ φ. οίησεως ση]πεδόνα θεραπεύουσα... (PG 88, 1169A6...1208A12· CPG 7853). Πολλὰ ἀπὸ τὰ σχόλια τῆς Πατρολογίας δὲν ὑπάρχουν στὸ χειρόγραφο. Ἀναγράφονται ἄλλα ποὺ δὲν περιλαμβάνονται στὴν ἔκδοση.

5. φφ. 1-4^v, 339-341^v (ἡ σειρά τῶν φύλλων: 2, 1^v, 3^v, 4, 3, 4^v, 2^v, 1, 341, 339^v, 340^v, 340, 341^v, 339) [ΘΕΟΔΩΡΟΥ ΕΠΙΣΚΟΠΟΥ ΠΑΦΟΥ, Βίος τοῦ ἐν ἀγίοις πατρὸς ἡμῶν καὶ θαυματουργοῦ Σπυριδωνος, ἐπισκόπου γενομένου πόλεως Τριμιθοῦντος] (ἔκδ. P. Van den Ven, «La légende de saint Spyridon évêque de Trimitonte», *Bibl. du Musée* 33, Louvain 1953, σ. 4₅...17₁₅· BHGⁿ 1648e· CPG 7987): φφ. 2, 1^v, 3^v, 4, 3, 4^v, 2^v, 1 ἀ κέ φ. λεγούση] τῆς φιλοξενίας μὴ ἐπιλανθάνεσθαι..., κ ο λ. τῆς παντελοῦς ἀπαθείας τῇ χάριτι καὶ συνεργείᾳ [τοῦ ἀγίου πνεύματος... (σ. 4₅-7₁₂). φφ. 341, 339^v, 340^v ἀ κέ φ. ὁμολογεῖς μόνον] τόκους οὐ λαμβάνω... κ ο λ. ἐγὼ γὰρ ἐλπίζω [κἂν γὰρ πένης... (σ. 14₅-15₁₁). φ. 340 ἀ κέ φ. ἀ]πέρχεται ὁ ταπεινόφρων... κ ο λ. τὸν σιτοπράτην [ἔχων τὸ κόσμινον... (σ. 16₂₋₁₀). φφ. 341^v, 339 ἀ κέ φ. πάντων τῶν ἐν τῷ οἴκῳ] μου δεσπότης... κ ο λ. ἐχρησάμεθα παρ' αὐτοῦ ἵνα καὶ [σὺ σὺν ἐμοὶ... (σ. 16₁₆-17₁₅).

A. Τεύχη 42⁸ ἀριθμημένα β'-μγ' στὴν πρώτη σελίδα κάτω ἀριστερὰ καὶ κάποτε στὴν τελευταία κάτω δεξιά. Τεύχος α' ἐξέπεσε καὶ ἀναπληρώθηκε με ἐπτάφυλλο τεύχος ἀπὸ χέρι² σύγχρονο τοῦ πρώτου. Τεύχος μ' ἐξέπεσε. Τεύχος μγ'⁷. Χάσμα μετὰ ἀπὸ φ. 315^v (8 φφ.). φφ. 14^v-15 Λευκά. Γραμμένη ἐπιφάνεια: χιλ. 110 × 90. φφ. 12-338 Χέρι¹ 11ου αἰ., γραφὴ ἐπιμελημένη, ἐλαφρὰ δεξιοκλινῆς, μελάνι καστανό. φφ. 5-11^v Χέρι² 11ου αἰ., γραφὴ ἐπιμελημένη, γωνιώδης, μελάνι καστανό. φφ. 1-4^v, 339-341^v Χέρι³ 10ου/11ου αἰ. Πρόκειται γιὰ δύο φύλλα ποὺ προέρχονται ἀπὸ ἄλλο χειρόγραφο ἀπὸ περγαμηνή, μεγάλου σχήματος, δίστηλο, καὶ ποὺ ἔχουν κοπεὶ κάθετα καὶ ὀριζόντια στὰ τέσσερα. Γραφὴ στρογγυλή, ὀρθια. Μελάνι καστανό. Ἡ σειρά τῶν φύλλων: 2, 1^v, 3^v, 4, 3, 4^v, 2^v, 1, 341, 339^v, 340^v, 340, 341^v, 339. Χάσμα μετὰ ἀπὸ φ. 1 (8 φφ.). Ἀνάμεσα στὰ φφ. 341...339 κενὸ ἐνὸς φύλλου. Ἐρυθρογραφία: μικρὰ ἀρχικά, τέλη κεφαλαίων, σημεῖα παραπομπῶν. Ἐπίτιτλα, τίτλοι, ἀρχικά: ἔγχρωμα καὶ χρυσά. φ. 15^v Μικρογραφία ὀλοσέλιδη τοῦ ἁγίου Ἰωάννου τοῦ Σχολαστικοῦ (βλ. J. Rupert Martin, «The Illustrations of the heavenly Ladder of John Climacus», *Studies in Manuscripts Illumination*, No 5, Princeton 1954, πίν. 24, σ. 164). Χαράξεις: βλ. Lake I, 8a, I, 51a. Κατάσταση ἄριστη. Στάχωση 20οῦ αἰ.

B. φ. 1 Σφραγίδα 19ου/20οῦ αἰ.: «Ο ΜΗΤΡΟΠΟΛΙΤΗΣ ΚΑΙΣΑΡΕΙΑΣ ΑΜΒΡΟΣΙΟΣ». φ. 340 Κτητορικὸ σημεῖωμα ἔτ. 1610: «ὑπάρχει(ει) τῆς ἀγί(ας) Λαύρ(ας) αὐτί ἡ ἀγία Κλήμαξ (καὶ) ἡ (τις) τὴν ἀπόξενόσι ἀπο το θεί(ων) μον(αστίρ(ιου)) ἔχέτω τὰς ἀρ(ὰς) τὸν ὀσί(ων) (καὶ) θεοφόρ(ων) π(ατέ)ρω(ν) ἡμῶν ἀμήν. Ἐν ἔτι Ἱεριη' (ινδικτιῶν)ος η(†) ἔγραψην ὑπὸ μ(ητ)ροπολίτου».

Γ. Στὸ περιθώριο διορθώσεις τοῦ κειμένου, ἐνδείξεις περιεχομένου.
φ. 338 Χέρι': «Τέλος σὺν θε(ε)ῶ τῆς βίβλου τοῦ μακαρίου Ἰω(άννου) τοῦ τῆς Κλίμα-
κος, οὐ ταῖς πρεσβείαις σώσον ἡμᾶς ὁ θε(ε)ός».

Προέλευση: Καισάρεια;

Βιβλιογραφία: BHGⁿ 1648e· Lappa-Zizicas, *Scriptorium*, σ. 298· Τσελίκας, ἀρ. 12, σ. 23-24.

53 (TA 72)

αί. 13ος/14ος, χαρτί, χιλ. 333 × 230, φφ. 294, στ. 28-34, ἀκέφ. κολ.

Σύμμεικτα, Παλαιὰ Διαθήκη

1. φφ. 2-13^v, 1^v, 1, 14-57 ΘΕΟΓΝΩΣΤΟΥ, *Θησαυρός*, ἀκέφ. Μή]δοις καὶ Πέρσαις καὶ ἐν αὐτῇ τῇ νυκτὶ ἀνηρέθη Βαλτάσαρ..., τ. ἐλ. Γρηγορίου τοῦ Θεολόγου, Λόγος περὶ ταπεινοφροσύνης, Πῶς εἰς τὴν σωτήριον ταπεινοφροσύνην καταβησόμεθα τὸν ὀλέθριον ὄγκον τῆς ὑπερηφανίας καταλιπόντες; Ἐὰν διὰ παντὸς ἀσκῶμεν τῶν τοιούτων καὶ μηδὲν παρορῶμεν ὡς παρὰ τούτου βλαπτόμενοι. Τοῖς γὰρ ἐπιτηδεύμασιν ὁμοιοῦται ψυχὴ καὶ πρὸς ἃ πράττει τυποῦται καὶ πρὸς ταῦτα (βλ. ἔκδ. J.A. Munitiz, *Theognosti Thesaurus*, Corpus Christianorum, Series graeca 5, Louvain 1979, σ. 32, στ. 139...227, βλ. σ. XV-XVII, XXVI-βλ. J.A. Munitiz, «Synoptic Greek Accounts of the seventh Council», *REB* 32 (1974), 150, 163, 164, 179, 185).

2. φφ. 57^v-85 *Βιβλίων ἐκλογή*: φ. 57^v [Πρόλογος], ἀρχ. Ὡσπερ εἰς τὸ βλέπειν καὶ ἀκούειν οὐ δεόμεθα πόνου, οὕτως οὐδὲ ἐν τῇ ἀρετῇ..., τ. ἐλ. ἐκεῖ ἔσται τὸ φῶς καὶ ἡ χαρὰ, ἡ ζωὴ καὶ ἡ ἀπόλαυσις τῶν ἀγωνιζομένων.

ἴφφ. 57^v-59^v *Τοῦ ἐν ἀγίοις πατρὸς ἡμῶν Ἰωάννου τοῦ Χρυσοστόμου. Κεφάλαια ἐκ διαφορῶν βιβλίων*. α'-ση': α' Πρὸ πάντων φοβοῦ τὸν θεὸν καὶ αἰεὶ μνημόνευε τοῦ θεοῦ πάντοτε. β' Ἀγάπα κύριον τὸν θεὸν ἐξ ὅλης ψυχῆς σου καὶ ἐξ ὅλης τῆς διανοίας σου καὶ τὸν πλησίον σου ὡς ἑαυτόν. γ' Πᾶν ὃ μὴ θέλεις γενέσθαι σοὶ καὶ σὺ ἄλλω μὴ ποιήσης.

Τὰ τρία τελευταῖα κεφάλαια: ος' Τί ὑπὲρ τὰς νεφέλας ἐπαίρεσαι; Ἴδε ὅτι γῆ καὶ σποδὸς εἶ καὶ μετ' ὀλίγον εἰς τέφραν καὶ κόνιν ἀναλύεις. οζ' Μέγας εἶ, ἄνθρωπε, καὶ τίμιος καὶ καθαρὸς ἕως βοηθεῖσαι ὑπὸ τοῦ θεοῦ. Κτίσμα θεοῦ εἶ, μὴ ἀθετέι τὸν κτίσαντα. ση' Βοηθεῖσαι ὑπὸ τοῦ θεοῦ, μὴ ἀρνοῦ τὸν εὐεργέτην. Κατώρθωσας τὴν ἀρετὴν, ἄλλ' ἐκεῖνος συνήργησε (CPG 4754).

²φφ. 59^v-66 Ἐτερα κεφάλαια τοῦ ἁγίου Ἰωάννου τοῦ Χρυσοστόμου. Ἐκλογή καὶ αὐτὴ ἐκ τῶν αὐτοῦ βιβλίων οθ^β-ροδ^δ: οθ^β Μὴ γίνου ἀκηδιαστής, μηδὲ ἀναγινώσκων χασμάσης, μηδὲ εἰς ὕπνον καταφέρεσαι εὐχερῶς, π^β Ἀποδίωκε ἀκηδῖαν ἐν προσευχῇ καὶ πρόσεχε μετὰ ἀκριβείας τοῖς ῥήμασι τῶν ψαλμῶν. πα^β Μὴ φαντάζεται ὁ λογισμὸς σου, ὅπου μετεωρισμοὶ καὶ ἄριστα καὶ πότοι γίνονται. Ἐργάζου ἐν κόπῳ καὶ μόθῳ νυκτὸς καὶ ἡμέρας πρὸς τὸ μὴ ἐπιβαρέσαι τινά.

Τὰ τρία τελευταῖα κεφάλαια: ροβ^β Πᾶς λόγος σαπρὸς ἐκ τοῦ στόματος ἡμῶν... ὃ ἐὰν λαλήσωσιν ἀνθρώποις ἀποδώσουσι λόγον περὶ αὐτοῦ ἐν τῇ φοβερᾷ ἡμέρᾳ τῆς κρίσεως. ρογ^β Ὁ ὑβριζόμενος καὶ κατηγορούμενος καὶ συκοφαντούμενος... τουτέστιν ἡ ζωὴ καὶ ἡ ἀνάπαυσις αὐτοῦ πᾶσα ἐν τῇ βασιλείᾳ τῶν οὐρανῶν. ροδ^β Ὁ ἐπιποθῶν καὶ ἀεὶ διψῶν τὴν βασιλείαν τοῦ θεοῦ ἐργάζεσθαι τὰ προστάγματα τοῦ θεοῦ εἰς τὸ ἐρευνᾶν τὰς θείας γραφάς. Οὗτος γὰρ τηρήσει καὶ τὸ καθαρὸν τῆς ψυχῆς ἀλώβητον καὶ ὅλον ἑαυτὸν διδοὺς τῷ θεῷ καὶ ἀγωνιζόμενος κληθῆναι υἱὸς θεοῦ καὶ υἱὸς ὑψίστου καὶ συγκληρονόμος αὐτοῦ καὶ συμβασιλεύει τῷ θεῷ εἰς τοὺς αἰῶνας.

³φφ. 66-80 Σὺν τούτοις ἕτερα κεφάλαια [ροδ^β]-τιμ^β, [ροδ^β] Ἀναγινώσκετε τὰς τοῦ σωτῆρος ἐπαγγελίας καὶ μανθάνετε... ἐν τῇ φοβερᾷ ἡμέρᾳ ἐκείνῃ. ροε^β Ἀπεντεῦθεν ἑαυτοὺς βοηθοῦντες δῶμεν δόξαν τῷ θεῷ... καὶ ἀθάνατα τηγανίζεσθαι εἰς αἰῶνα αἰῶνος. ρος^β Ἐὰν ἰσχὺν ἔχωμεν σώματος, νόσος καταλύει ταύτην... ἢ τοὺς ἐν χαρᾷ καὶ ἡδοναῖς διατρίβοντας: φ. 76^v κ ο λ. σπς^β Ὁ ἑαυτὸν ἀγαπῶν τὸν θεὸν οὐ δύναται ἀγαπήσει, ὃ δὲ ἑαυτὸν μὴ ἀγαπῶν ἔνεκεν τοῦ [... φ. 77 ἀ κ ε φ. σὴζ^β...] καὶ χήρας ἐν τῇ θλίψει αὐτῶν καὶ ἄσπιλον ἑαυτὸν τηρεῖν ἀπὸ τοῦ κόσμου τούτου. φ. 79^v κ ο λ. (τκδ^β)... τοῦ ἀνάγοντος νεφέλας ἐξ ἐσχάτων τῆς γῆς πρὸς ὑπηρεσίαν ἡμῶν, τοῦ ποιήσαντος τὸν ἥλιον φωτίζειν [... Τὰ τρία τελευταῖα κεφάλαια: φ. 80 ἀ κ ε φ. τλθ^β...] καὶ τὸν θεὸν ἀθετεῖς, ἦλθεν ἄφνω θάνατος καὶ ἐξήρανε τὸν λαίμῳ, ἐν^β ᾧ τὰ λαμπρὰ ἐδέσματα ἐδέχετο συνεχῶς. τιμ^β Τὴν ἀρετὴν ἄσκει μὴ ἐγκακῶν ἐν τοῖς πόνοις: δίχα γὰρ πόνου ἀρετὴ οὐ γνωρίζεται. Ἄνω ἔχε ἐν τοῖς πόνοις τὸ τῆς ψυχῆς ὄμμα καὶ θεωρῶν τὴν χαρὰν ἐκείνῃ οὐ παραιτήσει τοῦ πόνου (βλ. ἔκδ. M. Beson, «Un recueil de sentences attribué à Isaac le Syrien», *Oriens Christianus*, 1ère serie, 1 (1901), σ. 46-69, 288-298 κείμενο μὲ πολλὰς διαφορὰς: βλ. J. Paramele, «Chapitres des disciples d'Évagre dans un manuscrit grec du Musée Bénaki d'Athènes», *Parole de l'Orient* VI et VII (1975/76), σ. 102).

⁴φφ. 80-85 Ἐκ τῶν αὐτῶν κεφαλαίων ἐκλογή κατὰ μέθεξιν α^β-π^β, α^β Μὴ λυποῦ ἐν τῇ διανοίᾳ θεωρῶν τοὺς φιληδόνοους καὶ τρυφητὰς τὰ ἡδέα ἀφόβως ἐπιτελοῦντας... ἵνα καὶ μετὰ ὑγρὰς καὶ διαλελυμένας ἀναγκαιωμένων ἡδονῶν δοξασθήσῃ. β^β Ὅταν θεᾶσαι σώματα δι^β ἐπιμελείας λάμποντα πρὸς ἔρωτα αἰσχροῦν... πνεῦμα σωφροσύνης τελείας. γ^β Ἐν ὅλῃ καρδίᾳ σου ἔλπριζε ἐπὶ

κύριον καὶ ἐπιβουλάς κακῶν οὐ πτοήσει... Οὐαὶ τῇ ψυχῇ τῇ μὴ ἐχούσῃ βοηθὸν τὸν κύριον.

Τὰ τρία τελευταῖα κεφάλαια: οἱ Μὴ προσεύχου τὰ σὰ θελήματα γενέσθαι, οὐδὲ γὰρ συμφωνοῦσι τῷ βουλήματι τοῦ θεοῦ... θέλει γὰρ ὁ θεὸς καὶ συμφέρον τῆς ψυχῆς σου. οἱ Καθαρθεῖσα ψυχὴ διὰ τῆς τῶν ἀρετῶν πληρότητος, ἀκλόνητον τὸν νοῦν... ποιῶσα τῆς ζητουμένης καταστάσεως. π' Ἐὰν πηγὰς δακρῶν πολλάκις ἐκχέης ἐν προσευχῇ σου, μηδαμῶς ἐπαίρου ἐν ἑαυτῷ... ἵνα μὴ πλεῖον παροργίσῃ τὸν δεδωκότα σοι τὴν χάριν.

3. φφ. 85-89 ΕΦΡΑΙΜ ΣΥΡΟΥ, *Περὶ τοῦ ἔχοντος φόβον θεοῦ* (ἔκδ. Assemani I, 2E2-14E8, 15C1-18D2· CPG 3905).

4. φφ. 89-90^v ΜΑΚΑΡΙΟΥ [ΑΙΓΥΠΤΙΟΥ], *Περὶ τοῦ ματαίου βίου καὶ περὶ συντελείας καὶ κρίσεως*, ἀρχ. Ἀδελφοί μου ἀγαπητοὶ καὶ πατέρες, ἡ ἐπιμονὴ τῆς παρουσίας ζωῆς μὴ ῥαθυμίαν ἡμῖν ἐμποιῆτω..., τ ἐ λ. τὴν ταπεινοφροσύνην κτησώμεθα ἐν πάσῃ ἀγαθοεργίᾳ καταρτιζόμενοι, οὕτως γὰρ τὸν ὄρωντα εὐμαρῶς διαφύγωμεν καὶ τῶν μελλόντων ἐπιτευξώμεθα ἀγαθῶν, χάριτι... ἀμήν (βλ. ΘΕΟΔΩΡΟΥ ΣΤΟΥΔΙΤΟΥ, *Λόγος ε'*, *Περὶ τοῦ ματαίου βίου καὶ περὶ συντελείας καὶ κρίσεως*: ἔκδ. A. Mai, *Nova Patrum Bibliotheca*, τ. 9, Ρώμη 1888, 10-12₂₀, ὅπου κείμενο ἀρκετὰ ὅμοιο. Ἀπὸ ἐκεῖ καὶ πέρα ἐντελῶς διαφοροετικῶ).

5. φφ. 90^v-91^v ΤΟΥ ΑἴΓΙΟΥ, *Περὶ ἀποταγῆς βίου καὶ περὶ τῶν αἰωνίων ἐκείνων ἀγαθῶν*, ἀρχ. Ὁ κύριος ἐν τῷ Εὐαγγελίῳ τοὺς βουλομένους ἀκολουθεῖν αὐτῷ ἐν ἀληθείᾳ λέγων, εἴ τις οὐκ ἀποτάσσεται πατέρα..., τ ἐ λ. ὡς ἦδη τελευτήσας τὰς ἡμέρας τῆς ζωῆς σου καὶ αἰώνια ἐκεῖνα διώκων ἀγαθὰ, οἷς γένοιτο πάντας ἡμᾶς ἐπιτυχεῖν, χάριτι... ἀμήν.

6. φφ. 92-173 Παλαιὰ Διαθήκη:

¹φφ. 92-104^v, 106-107, 105^{r-v}, 108-113 Ἰώβ.

²φφ. 113-129^v *Παροιμίαι*: φ. 119^v κ ο λ. εὐφρανθήσονται. [Οὐκ ἀρέσει... (12, 20). φ. 120 ἀ κ ε φ. δε]κται παρὰ κυρίῳ ὁδοί... (15, 28).

³φφ. 129^v-135^v *Ἐκκλησιαστής*.

⁴φφ. 135^v-138^v *Ἄσμα ἁσμάτων*, κ ο λ. φύγε ἀδελφιδέ μου καὶ ὁμοιώθητι [τῇ δορκάδι... (8, 14).

⁵φφ. 139-146^v *Σοφία Σολομώντος*, ἀ κ ε φ. ἀπετύφλωσε γὰρ αὐ]τοὺς ἡ κακία αὐτῶν... (2, 21). φ. 142^v κ ο λ. ἐν τέρασι καὶ σημείοις [ἀπέδωκεν... (10, 16). φ. 143 ἀ κ ε φ. ἀπιστούμενον ἐπὶ] δυνάμεως τελειότητι... (12, 17).

⁶φφ. 147-173 *Σοφία Σειράχ* (χωρίς τὸν πρόλογο).

7. φφ. 173-178^v ΝΕΙΛΟΥ ΑΒΒΑ (ΨΕΥΔΟ-), *Περὶ τῶν ὀκτῶ λογισμῶν*, τ. ἐλ. εἰς θάνατον κινδυνεύει (PG 79, 1145-1164G· CPG 2451). Τὸ κείμενο συνεχίζεται: Πολλάκις ἄζυμον ἐσθίει ποιῶν Πάσχα καὶ ἐνάρετος ψυχὴ τρέφεται ἀτυφία. Ὡσπερ γὰρ τὸ ζυμῶτον φουσᾶται ἀρξάμενον πυρὶ προσομιλεῖν, τὸ δὲ ἄζυμον μένει ἐν ταπεινῷ σχήματι... ἐπιτυχία ὑπερηφανίαν γεννᾷ... Κενοδοξίαν καὶ ὑπερηφανίαν ἐμίσησε κύριος, τοὺς δὲ ταπεινοὺς ἀνεγείρει ἐν δόξῃ.

8. φφ. 178^v-88 [ΑΘΑΝΑΣΙΟΥ ΑΛΕΞΑΝΔΡΕΙΑΣ (ΨΕΥΔΟ-), *Πρὸς τὸν Κάστορα*, *Περὶ τῶν ὀκτῶ τῆς κακίας λογισμῶν*, *Ἐπιστολὴ β'*] (PG 28, 872-905· CPG 2266). Στὸ χειρόγραφο μὲ τὸ ὄνομα: Τοῦ αὐτοῦ, *Περὶ τῶν ὀκτῶ λογισμῶν*.

9. φφ. 188-189 Ἀποφθέγματα πατέρων, διηγήσεις ψυχωφελεῖς: ¹φ. 188^{r-v} *Περὶ τοῦ μὴ κρίνειν*, ἀρχ. Γέρων τις ἐκάθητο μέγας ἐν Συρίᾳ ἐν τοῖς ὁρίοις Ἀντιοχείας. Εἶχε δὲ ἀδελφὸν προχείρωσ εἰς τὸ κρίναι..., τ. ἐλ. καὶ τὸ αἶμα αὐτοῦ ἐκχύση διὰ Χριστόν, ἀπρόσδεκτός ἐστιν ἢ εὐχὴ αὐτοῦ (ἀρχὴ BHG 1444f· βλ. J.C. Guy, *Recherches sur la tradition grecque des Apophthegmata Patrum*, Subsidia Hagiographica 36, Βρυξέλλες 1962, ἀρ. 589-590, σ. 70). Τὸ κείμενο συνεχίζεται: Εἶπεν ὁ γέρον ὅτι οὐδὲν ἐστιν ἀκαθαρότερον ἀνθρώπου ἀμαρτωλοῦ, οὔτε ὁ κύων οὔτε ὁ χοῖρος. Ἐκεῖνα γὰρ ἄλογα ὄντα τὴν ἰδίαν τάξιν φυλάττουσιν, ὁ δὲ ἄνθρωπος κατ' εἰκόνα θεοῦ γενόμενος τὴν ἰδίαν τάξιν οὐκ ἐφύλαξεν.

²φφ. 188^v-189 [*Περὶ ὑπομονῆς*], ἀρχ. Ἦν τις μοναχὸς οἰκῶν εἰς τὰ κελλία τὰ ἐρημικὰ λεγόμενα Ἐξῶθεν Ἀλεξανδρείας καὶ ἦν ὀξύχολος..., τ. ἐλ. Ἴδε ποῖαν παρρησίαν ἔχουσιν οἱ διὰ Χριστόν τὰς θλίψεις ὑπομένοντες (BHGⁿ 1445vb).

³φ. 189 [*Περὶ τοῦ ἀββᾶ Μακαρίου τοῦ Αἰγυπτίου*], ἀρχ. Ἀδελφὸς παρέβαλε τῷ ἀββᾶ Μακαρίῳ τῷ Αἰγυπτίῳ..., τ. ἐλ. ὡς οἱ νεκροὶ καὶ δύνασθε σωθῆναι (PG 34, 249D-252A11· PG 65, 272B12-C).

⁴φ. 189 [*Περὶ τοῦ ἀββᾶ Ποιμένου*], ἀρχ. Εἶπεν ὁ ἀββᾶς Ποιμὴν ὅτι ἐὰν ἀμαρτήσῃ ἄνθρωπος καὶ ἀρνήσῃται λέγων..., τ. ἐλ. καὶ διεγείρῃς τὴν ψυχὴν αὐτοῦ εἰς μετάνοιαν (PG 65, 328C8-13).

⁵φ. 189 [*Περὶ μοναχοῦ ἐργαζομένου ἐν ἡμέρᾳ μάρτυρος*], ἀρχ. Μοναχὸς τις εἰργάζετο ἐν ἡμέρᾳ μάρτυρος..., τ. ἐλ. κάγῳ διὰ τὸν κύριον οὐκ ὀφείλω κοπιᾶσαι μικρὸν ἐν τῷ ἔργῳ (ἔκδ. F. Nau, «Histoires des solitaires Égyptiens», *Revue de l'Orient Chrétien* 12, Παρίσι 1907, ἀρ. 86, σ. 401).

10. φφ. 189-192^v [ΑΘΑΝΑΣΙΟΥ ΑΛΕΞΑΝΔΡΕΙΑΣ (ΨΕΥΔΟ-), *Πρὸς τινὰ πολιτικόν*, *σύνταγμα πάντων ὠφελιμώτατον, καὶ πολὺ ὠφελέστατον εἰς κεφάλαια δέκα*] (χωρὶς τὸν πρόλογο), ἀρχ. Ὅτι τρία μέρη τῆς ψυχῆς, λογισμὸς, θυμὸς καὶ

ἐπιθυμία..., τέλ. ἐπομένης δὲ τῆς ἀνθρωπότητος ἐνηργεῖτο ἀμφοτέρα (PG 28, 1397A-1408D· CPG 2286). Ἡ σειρὰ τῶν κεφαλαίων διαφοροετικὴ στὸ χειρόγραφο.

11. φ. 192^v Θεολογικά, [Περὶ τριάδος], ἀπόσπασμα: ἀρχ. Πέντε εἰσι περὶ τὴν ἁγίαν τριάδα ὑποστάσεις πρόσωπον, χαρακτήρ, ιδιότης καὶ ἄτομον καὶ τρισσῶς ἐκάστη θεωρεῖται περὶ τὸ θεῖον. Τρεῖς γὰρ ὑποστάσεις, τρία πρόσωπα, τρεῖς χαρακτῆρες καὶ τρεῖς ιδιότητες καὶ τρία ἄτομα..., τέλ. εἰ δὲ τὸ γεννῶν ἐπὶ τοῦ πατρὸς ἴδιον δώσομεν, τὸ κυριώτατον ἂν εἶη τοῦτο καὶ πᾶν τὸ τοῦ πνεύματος διαστελλόμενον (βλ. Wien, Bibl. Nat., Phil. gr. 32. φφ. 397^v-398· βλ. Vat. gr. 342, φφ. 275^v-276).

12. φφ. 192^v-193^v [ΙΩΑΝΝΟΥ ΧΡΥΣΟΣΤΟΜΟΥ, Ὑπόμνημα εἰς τὸν ἅγιον Ματθαῖον τὸν εὐαγγελιστὴν, ὁμιλία ις'], ἀπόσπασμα: ἀρχ. Ἐπειδὴ γὰρ ὁ νόμος..., τέλ. τὴν παρουσίαν ἐκείνην τὴν φοβεράν (PG 57, 241₄₈-243₂₉· CPG 4424).

13. φφ. 193^v-204 Κεφάλαια τῶν μαθητῶν τοῦ Εὐαγγερίου ἀ-ρῆ, α' Ὁ ἰατρὸς ἅμα ἰατρός, ἅμα ἔχει τὴν ἰατρικὴν καὶ μὴ ἐνεργῶν δέ, λέγεται πρῶτον ἀπ' αὐτῆς... ὁ δὲ θεὸς ὑπὲρ τὸ ἀσώματόν ἐστιν. β' Ὅσα λέγεται εἶναι τὸν θεόν... καὶ τὸ ἀπὸ τοῦ αἰῶνος καὶ ἕως τοῦ αἰῶνος σὺ εἶ καὶ τὰ ὅμοια. γ' Τῷ πυρὶ ἅμα σύνεστι τὸ καίειν καὶ φωτίζειν... καὶ οὐ καίει τὰ διεστηκότα. Τὰ τρία τελευταῖα κεφάλαια: ρις' Ἐν τῷ τολμᾶν τὸν ἀκάθαρτον λογισμὸν... λειτουργήσωμέν σοι ὡς ἠγάπησας. ριζ' Τὸν κατὰ θεὸν ἀγωνιζόμενον... ἐν πάσαις ταῖς θλίψεσιν αὐτῆς. ρηγ' Πίστεως δεῖται ὁ νοῦς ἵνα ἐρ' ἐλπίδι ἀγαθῆ τὸν θεὸν δέξεται νόμον... καὶ πλήρωμα προκοπῆς τῶν παιδῶν καὶ ἁγίας τριάδος ἐν δυνάμει γνώσεως καὶ ἁγίας μονάδος αὐτῆ ἀπολέμητος καὶ εἰρηνικῆ βασιλεία (βλ. Paramelle, ὁ.π., σ. 101-113· βλ. ἔκδ. A. Guillaumont, «Fragments syriaques des disciples d'Évagre», *Parole de l'Orient* VI et VII (1975/76), σ. 119, 120). Ἐτοιμάζεται ἔκδοσις ἀπὸ τὸν Paul Géhin γιὰ τὴ συλλογὴ Sources Chrétiennes.

14. φφ. 204-214^v, 285 Αἰσώπου, Μῦθοι ρη', Λόγοι μυθοποιοὶ κατὰ ἀλφάβητον τοῦ σοφοῦ φιλοπόνου τοῦ ἐπιλεγομένου Αἰσώπου, α' Ἀλώπηξ μῆπω θεασαμένη λέοντα. β' Ἀλώπηξ ὑπὸ τινος παγίδος. γ' Ἀλιεὺς τὸ δίκτυον. Τὰ τελευταῖα κεφάλαια: ρε' Ψύλλα δὲ ποτέ τινα πολλὰ ἠνώχλει. ρς' Ψύλλα πηδῆσασα ἐκάθησεν. ρζ' Ὄρας δὲ ποτε χειμῶνος τυγχανούσης. ρη' Ὄρτις ὄνομα ἐν ταῖς τρυφαῖς σχολάζων... γελοῖον ὁμοῦ καὶ ὄνειδος ἀνθρώπων. Ἐρμηνεία: Πρέπον ἐστὶ τοὺς γεγηρακότας ἀπέχεσθαι τῶν νεωτέρων. Ὅμως πάντας δεῖ φεύγειν τὰς γυναῖκας, αἵτινες θαλάσση ὁμοιοῦνται, γαληνῶσα γὰρ μειδιᾷ καὶ ἀπατῶσα ἀποπνίγει (ἔκδ. E. Chambry, *Aesopi Fabulae*, Belles Lettres, 2 τόμοι: Παρίσι 1925-1926, σ. 43...564, ἀρ. 42, 41, 26, 35, 34, 12, 21, 179, 6, 142, 63, 45, 51, 46, 60, 50, 83, 56, 30, 24, 22, 55, 37, 23, 66, 80, 86, 90, 13, 38, 103,

285, 107, 163, 326, 346, 129, 133, 135, 138, 154, 319, 116, 166, 184, 185, 169, 188, 186, 148, 202, 197, 212, 210, 201, 199, 224, 195, 225, 229, 222, 20, 234, 244, 238, 245, 235, 246, 240, 249, 251, 254, 274, 284, 192, 269, 147, 282, 288, 69, 81, 14, 261, 59, 32, 294, 301, 353, 100, 297, 305, 312, 327, 330, 334, 123, 308, 296, 328, 345, 354, 352, 358, 357, 336, 52 βλ. app. 1).

15. φ. 285 ΑΙΣΩΠΟΥ, *Γνωμαι [κατ' ἀλφάβητον]*, ἀρχ. Ἀρχὴ αἰδείας, φεῦγε φαλακρέ. Ἄσπορος ἀγρός, ἀμέριμνος οἰκονόμος. Ἀργῶ μαγεῖρω πάντα ἐκζεστὰ..., τέλ. Ὡ καιρέ, διατί οὐκ αὐλῆς ὠμὸν ἀλλ' ἐμόν. Ὡρας μιᾶς ἔργον, ἐν-αυτοῦ μέριμνα. Ὡ εἷς πυρετός, καὶ πάντα κάτω.

16. φφ. 285-294^v *Βίος Αἰσώπου τοῦ φιλοσόφου*, ἀρχ. Ὁ κατὰ πάντα τὸν βίον γενόμενος βιωφελέστατος Αἰσώπος οὗτος τῇ μὲν τύχῃ γέγονε δοῦλος, τῷ δὲ γένει Φρυγῶν... κολ. ὁ δὲ φησιν σὲ μὲν ἥλιον, τοὺς δὲ περὶ σὲ ἀκτίνας. Ὡσπερ γὰρ ὁ ἥλιος λαμπρὸς καὶ μέγας [ὑπάρχει... (ἔκδ. B.E. Perry, *Aesopica...*, τ. 1, The University of Illinois Press, Urbana 1952, σ. 35-70).

17. φφ. 215-284^v ΙΩΑΝΝΟΥ ΔΑΜΑΣΚΗΝΟΥ, *Ἐκδοσις ἀκριβῆς τῆς ὀρθοδόξου πίστεως*, βιβλία 1-4, ἀκέφ. χάρι]τι τὰς θεοσημείας... κολ. οὐχ ἀπλῶς δὲ τοῦτο προσέταξεν ἀλλὰ διὰ τινὰς μυστικῶς [... (ἀπὸ τῆς ἐκδόσεως PG 94, 793C12-845A, 849B13-900D, 901A12-905A, 908A5-996, 1028B6-1117A, 1012D1-3, 1013A2-B2, 1016A11-C2, 1117B2-1201A13 καὶ B. Kotter, *Die Schriften des Johannes von Damaskos, II, Ἐκδοσις ἀκριβῆς τῆς ὀρθοδόξου πίστεως*, Patristische Texte und Studien, τ. 12, Βερολίνο 1973, σ. 10₁₁...224₈ κάποτε ἐκτενέ-σπερο· CPG 8043).

A. Τεύχη δυσδιάκριτα ἀριθμημένα. Σώζεται ἡ ἀρίθμηση μόνο στὸ τεῦχος κβ' (= φ. 206). Χάσματα μετὰ ἀπὸ φφ. 76^v (1 φ.), 79^v (1 φ.), 119^v (2 φφ.), 138^v (1 φ.), 142^v (1 φ.), 294^v (±x φφ.). Ἡ σειρὰ τῶν φύλλων: 2-13^v, 1^v, 1, 14-104^v, 106-107^v, 105^{r-v}, 108-214^v, 285-294^v, 215-284. Γραφὴ ὀρθία, στρογγυλή. Μελάνι καστανό. Ὑπογεγραμμένη κάποτε κάτω ἀπὸ τὸ φωνῆεν. Γραμμὴ ἐπιφάνεια: χιλ. 225 × 160. Ἐρυθρογραφία: μερικὰ ἀρχικὰ καὶ μερικοὶ τίτλοι. Ὑδατόσημα δὲν ὑπάρχουν. Χαρτί μὲ χαραῖξεις. Κατάσταση μέτρια, τιφρόβρωτο. Στάχωση 20οῦ αἰ.

B. φ. 91^v Χέρι γραφέα: «Θ(εὸς) ἀληθῶς ὄρα τοὺς παρημένους καὶ τὰ ταπεινὰ ἐφορᾷ ὡς δεσπότης· προθυμίαν ἄνωθεν νέμει τοῖς κοπιῶσι. Τέλος καὶ ἡμῖν καὶ συστολὴν δακτύλων τήνδε τὴν βίβλον ὡς ἦδει πεπληρωῶτες καὶ ἀνανοχὴν σὺν θεῷ εὐρηκότες».

φ. 285 Ὁ γραφέας μετὰ ἀπὸ τὸν τίτλο «Βίος Αἰσώπου τοῦ φιλοσόφου» σημείωσε μὲ μελάνι ἐρυθρό: «Σῶσον, ὦ Χ(ριστ)έ μου, Δαμιανῶ παντλήμω(ν)».

Γ. φ. 91 Στὸ ἐπάνω περιθώριο σημείωμα 18ου αἰ.: «†ῆς τὸ ὄνομα τοῦ ζοῶπιου σταυροῦ καὶ του σεμαδίου †καὶ του χηρός του αμαρτολου Θεοδουλου του καλογε-ρητζη του Περτοπούλου».

φ. 91^v Σημείωμα 16ου/17ου αἰ.: «Μιχαλλῆ ἀρξαμάνος τοῖς λογοῖς τουτους τους εν τη

βυβλο ἀναγνήσσο και ναϊς και δὸς αὐτῆς κ(ύρι)ε τα προς σοτηροίας ετήματα και ζοήν τήν εονηων και της κολασσεος λητροσην και ζοίν αὐτῆς ζοὶν ευχουσστον και τα εν λογο και εν πραξυ υς απώφασυ δυκαίαν και δὸς αὐτοῦ ζοὶν ἀναικκλαυπτον και ζην αὐτην μακροχρονη και φήλατε αὐτον ος κόρην οφ<θ>άλμου και δὸς αὐτὸν οπλα υσχυρα και τηχην της εωνηου ζοὺς την απολαυσσυν και νὺν και αὐ και υς τους εονας τον αιωνων αμην».

φ. 294 Μονοκονδυλιὰ στὸ κάτω περιθώριο: «Ἰωάννης Θρακίας». Χέρι 18ου αἰ. πρόσθεσε τίτλους και σχόλια.

Προέλευση: Ἄδριανουπόλεως 1270; (βλ. Β.Κ. Στεφανίδης, «Οἱ κώδικες τῆς Ἄδριανουπόλεως», *BZ* 14 (1905), 598).

Βιβλιογραφία: J.A. Munitiz, «Synoptic Greek Accounts of the seventh Council», *REB* 32 (1974), 150, 163, 164, 179· J.A. Munitiz, *Thesaurus Theognosti*, Corpus Christianorum, Series graeca 5, Louvain 1979, σ. xv-xvii, xxvi κ.έ.· J. Paramelle, «Chapitres des disciples d'Évangre dans un manuscrit grec du Musée Bénaki d'Athènes», *Parole de l'Orient* VI καὶ VII (1975/76), σ. 101-113· A. Rahlfs, *Verzeichnis der griechischen Handschriften des Alten Testaments*, Βερολίνο 1914, σ. 1· M. Richard, «Rapport sur une mission d'études en Grèce et à Chypre (28 juillet - 15 septembre 1968)», *Bulletin de l'Institut de Recherche et d'Histoire des Textes* 13 (1964/1965), σ. 44· Τσελίκας, ἀρ. 21, σ. 30.

54 (TA 87)

αἰ. 15ος, χαρτί, χιλ. 220 × 155, φφ. 46, στ. 20, ἀκέφ. κολ.

Μηναιὸν Ὀκτωβρίου

φφ. 1-46^v Μηναιὸν Ὀκτωβρίου 6-11, ἀ κέ φ. Ὀκτ. 6, *Μνήμη τοῦ ἁγίου ἀποστόλου Θωμᾶ*.] Σταυροθεοτοκίον «Τριήμερος ἀνέστης», Παρίστατο τῷ ξύλω ποτὲ καιρῶ τῷ τῆς σταυρώσεως ἢ παρθένος... κ ο λ. Ὀκτ. 11, *Τοῦ ἁγίου ἀποστόλου Φιλίππου ἐνὸς τῶν ἐπτὰ διακόνων και τοῦ ὀσίου πατρὸς ἡμῶν Θεοφάνους τοῦ ὁμολογητοῦ, μητροπολίτου Νικαίας τοῦ ποιητοῦ και Γραπτοῦ*,... ὡδὴ θ' «Θεὸν ἀνθρώποις ἰδεῖν»,... Ἡ γῆ τὸ σῶμά σου τὸ πολυάθλον μαρ[μαρυγὰς ἐκπέμπον... (βλ. ἔκδ. Μην. Ὀκτ., σ. 30...62· βλ. ἔκδ. Μην. Ρ. Ι, σ. 349...392).

Α. Τεύχη 6⁸ ἀριθμημένα ζ'-θ', α', α', [αβ'] στὴν τελευταία σελίδα κάτω στὴ μέση. Τὰ τεύχη ἀριθμήθηκαν μεταγενέστερα με μολύβι ἐπάνω στὴ μέση στὴν πρώτη και στὴν τελευταία σελίδα ὡς ἐξῆς: φ. 1 (1). φ. 7^v (2). φ. 8 (3). φ. 15^v (4) κ.ο.κ. Τεύχη 1⁷, 6⁷. Γραφὴ στρογγυλή, ὄρθια, τοῦ ἐργαστηρίου τῶν Ὀδηγῶν(;). Γραμμὲν ἑπιφάνεια: χιλ. 145 × 90. Μελάني καστανὸ ἢ μαῦρο ξέθωρο. Ἐρυθρογραφία: τίτλοι, ἀρχικά, λειτουρ-

γικές ενδείξεις. Ὑδατόσημα: ancre (ἄγκυρα) βλ. B 464 (1489). Κατάσταση καλή. Τιλφόρωτο στὰ περιθώρια. Στάχωση 20οῦ αἰ.

Γ. φ. 8 Στὸ ἐξωτερικὸ περιθώριο χέρι 17ου/18ου αἰ. ἔγραψε δίστιχα: 1) «Γωνατιστὸς στέκο σι γῆ, τα χέρια μου δεμένα / τὴν παναία παρακαλο κόρη μου ια τεσένα». 2) «Ἐχης ἔλια στω μαγωλο, δῶς μου να τη φηλίσο / (καὶ) ὠρκο να κάμο στω χαρτί να μι τω μολογίσο».

φ. 15^v Μονοκονδυλιά: «†ἀρχιδιάκονος Ἱερόθεος».

φ. 35 Τὸ ἴδιο χέρι σημείωσε: «ὀμίος καὶ λογιζόμενος στέκοντας ἐδιαλογίστηκα καὶ τῷ ἥβρα καταπολὰ ἐβλογω τὸ ὠπίο ὠ κ<ύ>ριος ἡμ(ῶν) Ἡσοῦς Χρηστῶς θέλι σ(ας) τὸ πλερόσι».

φ. 40 Ἄλλο χέρι 17ου/18ου αἰ.: «ὄσπερ ξένοι χέρο<υ>ν ἰδὴν πατρίδα (καὶ) οἱ θαλατέβοντες ἰδὴν λιμένα οὔτο (καὶ) ἡ γράφοντες».

φ. 42^v «τιμίωτάτε (καὶ) ευγενεστάτε (καὶ) πάσις».

φφ. 43, 44 Ἄλλο χέρι σημείωσε δύο ἀρχές ἐπιστολῶν: 1) «εὐλαβέστατε π(α)π(α) Δοῦκα Ἰμάλον τὴν ἐννορί(αν)». 2) «εὐλαβέστατε π(α)π(α) Διμίτρη Ἰμάλον».

Προέλευση: Ἀδριανουπόλεως 1334. Φέρει ἐτικέτα μὲ τὸν ἀρ. 1334 (βλ. Β.Κ. Στεφανίδης, «Οἱ κώδικες τῆς Ἀδριανουπόλεως», *BZ* 14 (1905), 602· βλ. 40 (TA 3) ἴδιο χέρι, ἴδιο ἐργαστήρι).

Βιβλιογραφία: Lappa-Zizicas, *Scriptorium*, σ. 298.

55 (TA 109)

αἰ. 16ος/17ος, χαρτί, χιλ. 150 × 100, φφ. 141, στ. 20, ἀκέφ.

Ἀνθολογία τῆς Παπαδικῆς

φφ. 1-141^v Ἀνθολογία τῆς Παπαδικῆς, ἀκέφ. φφ. 1-4^v Τρισάγια τῶν Κυριακῶν, Ἅγιος ἰσχυρὸς... Δύναμις, ἤχ. β' ΞΕΝΟΥ ΤΟΥ ΚΟΡΩΝΗ. Τρισάγια τῶν δεσποτικῶν ἑορτῶν, ἤχ. πλ. α' Ὅσοι εἰς Χριστὸν... Τρισάγια τοῦ σταυροῦ, ἤχ. β' Τὸν σταυρόν σου προσκυνοῦμεν...

φφ. 4^v-5^v Ἀλληλουάρια ΜΑΝΟΥΗΛ ΤΟΥ ΧΡΥΣΑΦΗ, ἤχ. πλ. α', ἤχ. πλ. δ'.

φφ. 5^v-18 Χερουβικά κατ' ἤχον ΜΑΝΟΥΗΛ ΤΟΥ ΧΡΥΣΑΦΗ, ΑΝΘΙΜΟΥ ΙΕΡΟΜΟΝΑΧΟΥ, ΘΕΟΦΑΝΟΥΣ ΠΑΤΡ. [ΕΞ ΑΘΗΝΩΝ] ΤΟΥ ΚΑΡΥΚΗ, ΙΩΑΝΝΟΥ ΤΟΥ ΓΛΥΚΕΩΣ, ΔΟΥΚΑ ΤΟΥ ΣΥΡΟΠΟΥΛΟΥ.

φφ. 18-25^v Κοινωνικά κατ' ἤχον ΜΑΝΟΥΗΛ ΤΟΥ ΧΡΥΣΑΦΗ, ΙΩΑΝΝΟΥ ΤΟΥ ΛΑΣΧΑΡΕΩΣ, ΔΑΒΙΔ ΤΟΥ ΡΑΙΔΕΣΤΗΝΟΥ.

φφ. 25^v-28^v ΒΑΣΙΛΕΙΟΥ ΤΟΥ ΜΕΓΑΛΟΥ, Ἡ θεία λειτουργία... Τὴν γὰρ σὴν μή-
τραν... ΞΕΝΟΥ ΤΟΥ ΚΟΡΩΝΗ, ἤχ. πλ. δ'.

φφ. 28^v-31^v Ἡ θεία λειτουργία τῶν προηγιασμένων... Νῦν αἱ δυνάμεις... ἤχ.
πλ. β' ΙΩΑΣΑΦ ΤΟΥ ΝΕΟΥ ΚΟΥΚΟΥΖΕΛΗ. Γεύσασθε καὶ ἴδετε... ἤχ. α' ΙΩΑΝ-
ΝΟΥ ΛΑΜΠΑΔΑΡΙΟΥ ΤΟΥ ΚΛΑΔΑ.

φφ. 31^v-33 Χερουβικὸν καὶ κοινωνικὸν τῆς μεγάλης Πέμπτης, ἤχ. πλ. β' Τοῦ
δείπνου σου τοῦ μυστικοῦ...

φ. 33^{r-v} Ἀλληλουϊάριον τοῦ ἀγίου καὶ μεγάλου Σαββάτου, ἤχ. πλ. δ' Ἀνάστα
ὁ θεὸς...

φφ. 33^v-35 Χερουβικὸν τοῦ μεγάλου Σαββάτου, ἤχ. πλ. δ' Σιγησάτω πᾶσα
σὰρξ...

φφ. 35-36 Κοινωνικὸν τοῦ μεγάλου Σαββάτου, ἤχ. α' βαρὺς Ἐξηγέρθη ὡς ὁ
ὑπνῶν...

φφ. 36^v-37^v Κοινωνικὸν τῆς Λαμπρᾶς, ποιήμα [ΜΑΝΟΥΗΛ] ΤΟΥ ΧΡΥΣΑΦΗ, ἤχ. γ'
Σῶμα Χριστοῦ...

φφ. 37^v-40^v Δοξαστικόν, Τῇ Κυριακῇ τῆς Λαμπρᾶς εἰς τὸν ἀσπασμόν, ἤχ. πλ. α'
Ἀναστάσεως ἡμέρα...

φφ. 40^v-42 Τὸ παρὸν ψάλλεται τῷ Σαββάτῳ τῆς Ἀκαθίστου, κοντάκιον, ἤχ.
πλ. δ' Τῇ ὑπερμάχῳ...

φφ. 42^v-44 Τὸ παρὸν ψάλλεται εἰς τράπεζαν φίλου, ἤχ. πλ. δ' Ὁ χορτάσας
λαὸν ἐν τῇ ἐρήμῳ...

φ. 44^{r-v} Εἰς φήμην ἀρχιερέως, ἤχ. β' Τὸν δεσπότην καὶ ἀρχιερέα...

φφ. 44^v-47 Θεοτοκίον ΙΩΑΝΝΟΥ ΤΟΥ ΚΟΥΚΟΥΖΕΛΗ, ἤχ. β' Ἄνωθεν οἱ προ-
φῆται...

φφ. 47-49 Πασαπνοάριον, ἤχ. πλ. δ' Πᾶσα πνοή...

φφ. 49-50^v Τιμιωτέρες, ἤχ. πλ. β' Καθεῖλε δυνάστας... Ἄντελάβετο Ἰσραὴλ
παιδὰς αὐτοῦ...

φφ. 50^v-69^v Ἀρχὴ σὺν θεῷ τῶν ἔνδεκα ἑωθινῶν, ἤχ. α' Εἰς τὸ ὄρος τοῖς μαθη-
ταῖς..., ἤχ. β' Μετὰ μύρων προσελθούσαις..., ἤχ. γ' Τῆς Μαγδαληνῆς Μαρί-
ας..., ἤχ. δ' Ὁρθρος ἦν βαθὺς..., ἤχ. πλ. α' Ὡ τῶν σοφῶν σου κριμάτων..., ἤχ.
πλ. β' Ἡ ὄντως εἰρήνη..., ἤχ. βαρὺς Ἰδοῦ σκοτία..., ἤχ. πλ. δ' Τὰ τῆς Μαρίας
δάκρυα..., ἤχ. πλ. α' Ὡς ἐπ' ἐσχάτων τῶν χρόνων..., ἤχ. πλ. β' Μετὰ τὴν εἰς
Ἄδου κάθοδον..., ἤχ. πλ. δ' Φανερῶν ἑαυτὸν...

φφ. 70-75^v Ἡ παροῦσα δοξολογία ψάλλεται εἰς ἤχ. πλ. α'.

φφ. 75^v-76^v Τρισάγιον ψαλλόμενον εἰς τὴν Ὑψωσιν τοῦ σταυροῦ, ἤχ. πλ. α΄.

φφ. 76^v-86^v Κεκραγάρια κατ' ἤχον, Ἀρχὴ σὺν θεῷ ἀγίῳ τῶν κεκραγαροκατευθυνθήτων.

φφ. 87-100 Ὡδαὶ α΄, γ΄-η΄, [θ΄] τῆς θεοτόκου, προσευχὴ Ζαχαρίου.

φφ. 100-101^v Πασαπνοάρια εἰς τοὺς Αἴνους.

φφ. 102-105^v Μεγαλυνάρια ψαλλόμενα εἰς τὰς δεσποτικὰς ἐορτάς: Εἰς τὴν Εἴσοδον τῆς θεοτόκου, ἤχ. α΄ Μεγάλυνον ψυχὴ μου τὴν προσενεχθεῖσαν ἐν τῷ ναῷ... Εἰς τὴν Γέννησιν τοῦ Χριστοῦ, ἤχ. α΄ Μεγάλυνον ψυχὴ μου τὴν τιμιωτέραν... Εἰς τὴν Περιτομὴν τοῦ Χριστοῦ καὶ εἰς τὸν μέγαν Βασιλείον, ἤχ. β΄ Μεγάλυνον ψυχὴ μου τὴν ἀδιαφθόρως τεκοῦσαν... Τῶν ἀγίων Θεοφανείων, ἤχ. β΄ Μεγάλυνον ψυχὴ μου τὴν τιμιωτέραν...

φφ. 105^v-109^v Καλοφωνικοὶ εἴρμοι: Εἰς τὴν Ὑπαπαντὴν, ἤχ. γ΄ Θεοτόκε ἡ ἐλπὶς πάντων... Τῇ ἀγίᾳ καὶ μεγάλῃ Κυριακῇ τῆς λαμπροφόρου Ἀναστάσεως, ἤχ. α΄ Ὁ ἄγγελος ἐβόα τῇ κεχαριτωμένῃ... Εἰς τὴν Ἀνάληψιν τοῦ Χριστοῦ, ἤχ. β΄ Ἄγγελοι τὴν ἄνοδον τοῦ δεσπότη... Εἰς τὴν Κοίμησιν τῆς θεοτόκου, ἤχ. α΄ Αἱ γενεαὶ πᾶσαι μακαρίζομέν σε τὴν μόνην θεοτόκον...

φφ. 109^v-136 Καταβασίαι ψαλλόμεναι εἰς τὰς δεσποτικὰς ἐορτάς:

¹φφ. 109^v-114^v Εἰς τὴν Γέννησιν τοῦ Χριστοῦ, ἤχ. α΄, ᾠδὴ α΄ Χριστὸς γεννᾶται δοξάσατε... Ἔσωσε λαὸν... ᾠδὴ γ΄ Τῷ πρὸ αἰώνων ἐκ πατρὸς... Νεῦσον πρὸς ὕμνους... ᾠδὴ δ΄ Ῥάβδος ἐκ τῆς ῥίζης Ἰεσσαὶ... Γένους βροτείου... ᾠδὴ ε΄ Θεὸς ὢν εἰρήνης... Ἐκ νυκτὸς ἔργων... ᾠδὴ ς΄ Σπλάγχχνων Ἰωνᾶς... Ναίων Ἰωνᾶς... ᾠδὴ ζ΄ Οἱ παῖδες εὐσεβεῖα... Τῷ παντάνακτος ἐξεφαύλισαν πόθῳ... ᾠδὴ η΄ Θαύματος ὑπερφουοῦς... Μήτρην ἀφλέκτως... ᾠδὴ θ΄ Μυστήριον ξένον... Στέργειν μὲν ἡμᾶς...

²φφ. 114^v-120 Τῶν ἀγίων Θεοφανείων, ἤχ. β΄, ᾠδὴ α΄ Βυθοῦ ἀνεκάλυψε... Στείβει θαλάσσης... ᾠδὴ γ΄ Ἴσχὺν ὁ διδοῦς... Ὅσοι παλαιῶν... ᾠδὴ δ΄ Ἀκήκοα κύριε... Πυρσῶ καθαρθεῖς... ᾠδὴ ε΄ Ἰησοῦς ὁ ζωῆς ἀρχηγός... Ἐχθροῦ ζοφώδους... ᾠδὴ ς΄ Ἡ φωνὴ τοῦ λόγου... Ἰμερτὸν ἐξέφηνε... ᾠδὴ ζ΄ Νέους εὐσεβεῖς... Ἐφλεξε ῥεῖθρῳ... ᾠδὴ η΄ Μυστήριον παράδοξον... Ἐλευθέρα μὲν ἡ κτίσις... ᾠδὴ θ΄ Ἄπορει πᾶσα γλῶσσα... Ὡ τῶν ὑπὲρ νοῦν τοῦ τόκου σου...

³φφ. 120-122^v Εἰς τὴν Ὑπαπαντὴν, ἤχ. γ΄, ᾠδὴ α΄ Χέρσον ἀβυσσότοκον... ᾠδὴ γ΄ Τὸ στερέωμα τῶν ἐπὶ σοὶ... ᾠδὴ δ΄ Ἐκάλυψεν οὐρανοὺς... ᾠδὴ ε΄ Ὡς εἶδεν Ἡσαΐας... ᾠδὴ ς΄ Ἐβόησέ σοι ἰδῶν... ᾠδὴ ζ΄ Σὲ τὸν ἐν πυρὶ δροσίσαντα... ᾠδὴ η΄ Ἀστέκτω πυρὶ... ᾠδὴ θ΄ Ἐν νόμῳ σκιᾶ καὶ γράμματι...

⁴φφ. 122^v-124^v Τῇ ἀγίᾳ καὶ μεγάλῃ Κυριακῇ τοῦ Πάσχα, ἤχ. α΄, ᾠδὴ α΄ Ἀναστάσεως ἡμέρα... ᾠδὴ γ΄ Δεῦτε πόμα πίωμεν... ᾠδὴ δ΄ Ἐπὶ τῆς θείας φυλακῆς... ᾠδὴ ε΄ Ὁρθρίσωμεν ὄρθρου... ᾠδὴ ς΄ Κατῆλθες ἐν τοῖς κατωτάτοις...

ὥδῃ ζ´ Ὁ παῖδας ἐκ καμίνου... ὥδῃ η´ Αὐτῆ ἡ κλητὴ καὶ ἀγία... ὥδῃ θ´ Φωτίζου, φωτίζου ἡ νέα Ἱερουσαλήμ...

⁵φφ. 125-127^v *Τῆ Κυριακῆ τῆς ἀγίας Πεντηκοστῆς*, ἤχ. δ´, ὥδῃ α´ Θεῖω καλυφθεῖς ὁ βραδύγλωσσος... ὥδῃ γ´ Ἐρρηξε γαστροῦς... ὥδῃ δ´ Ἄναξ ἀνάκτων... ὥδῃ ε´ Λυτήριον κάθαρσιν... ὥδῃ ς´ Ἰλασμός ἡμῖν Χριστέ... ὥδῃ ζ´ Σύμφωνον ἐθρόησεν... ὥδῃ η´ Λύει τὰ δεσμά... ὥδῃ θ´ Χαίροις ἀνασσομῆτορ...

⁶φφ. 127^v-130^v *Εἰς τὴν Κοίμησιν τῆς θεοτόκου*, ἤχ. α´, ὥδῃ α´ Πεποικιμένη τῇ θείᾳ δόξῃ... ὥδῃ γ´ Ἡ δημιουργικὴ καὶ συνεκτικὴ... ὥδῃ δ´ Ῥήσεις προφητῶν... ὥδῃ ε´ Τὸ θεῖον καὶ ἄρρητον κάλλος... ὥδῃ ς´ Ἄλιον, ποντογενές, κητῶν, ἐντόστιον πῦρ... ὥδῃ ζ´ Ἰταμῶ θυμῶ... ὥδῃ η´ Φλόγα δροσιζούσαν... ὥδῃ θ´ Νενίκηνται τῆς φύσεως οἱ ὄροι...

⁷φφ. 130^v-133^v *Εἰς τὴν Ὑψωσιν τοῦ σταυροῦ*, ἤχ. πλ. δ´, ὥδῃ α´ Σταυρὸν χαράξας... ὥδῃ γ´ Ῥάβδος εἰς τύπον... ὥδῃ δ´ Εἰσακήκοα κύριε... ὥδῃ ε´ Ὡ τρισμακάριστον ξύλον... ὥδῃ ς´ Νοτίου θηρὸς... ὥδῃ ζ´ Ἐκνοον πρόσταγμα τυράννου... ὥδῃ η´ Εὐλογεῖτε παῖδες... ὥδῃ θ´ Μυστικὸς εἶ, θεοτόκε, παράδεισος... Ὁ διὰ βρώσεως τοῦ ξύλου...

⁸φφ. 134-136 *Εἰς τὰς ἐορτάς τῆς θεοτόκου*, ἤχ. δ´, ὥδῃ α´ Ἀνοίξω τὸ στόμα μου... ὥδῃ γ´ Τοὺς σοὺς ὑμολόγους... ὥδῃ δ´ Τὴν ἀνεξιχνίαστον... ὥδῃ ε´ Ἐξέστη τὰ σύμπαντα... ὥδῃ ς´ Τὴν θείαν ταύτην καὶ πάντιμον... ὥδῃ ζ´ Οὐκ ἐλάτρευσαν τὴν κτίσιν... ὥδῃ η´ Παῖδας εὐαγεῖς... ὥδῃ θ´ Ἄπας γηγενῆς...

φφ. 136^v-137^v *Ἰδοὺ καὶ τὰ προκείμενα τῆς ἐβδομάδος.*

φφ. 138^v-141^v *Εὐχή, Εἰς φήμην τραπέζης*, ἀρχ. Εἰς τὴν δόξαν τοῦ μεγάλου θεοῦ καὶ σωτῆρος ἡμῶν Ἰησοῦ Χριστοῦ. Εἰς τὰς πολλὰς πρεσβείας... Μαρίας. Εἰς τὰς προστασίας τῶν... ἀσωμάτων..., τέλ. Εἰς τὴν πρεσβείαν τῶν ἀγίων καὶ δικαίων θεοπατόρων Ἰωακείμ καὶ Ἄννης καὶ πάντων τῶν ἀγίων. Εἰς τὴν πολυχρόνιον αὐξῆσιν καὶ κατ' ἐχθρῶν νίκην τοῦ πανιερωτάτου μητροπολίτου τῆς ἀγιωτάτης μητροπόλεως Τραπεζοῦντος, ὑπερίμου καὶ ἐξάρχου πάσης Λαζικῆς καὶ τὸν τόπον ἐπέχοντος Καισαρείας κυροῦ ὁ δεῖνα, ἡμῶν δὲ αὐθεντὸς καὶ δεσπότη, κύριε, φύλαττε εἰς πολλὰ ἔτη: τὸν δεσπότην καὶ ἀρχιερέα... τοὺς ἐν τῇ τραπέζῃ ταύτῃ καθεζομένους... ἅπαντας, κύριε, φύλαττε. Εἰς πολλὰ ἔτη δέσποτα. Εἶτα ψάλλεις οἶον βούλη καὶ πάλιν εἰς τὸ τέλος ψάλλεις τὸν δεσπότην καὶ ἀρχιερέα.

A. Τεύχη 19⁸ χωρὶς ἀρίθμηση. Τεύχη 1⁵, 4⁶, 5⁶, 9⁶, 14⁶. Χωρὶς χάσματα. φ. 138 Λευκό. φφ. 1-86^v Χέρι¹ γραφὴ στρογγυλῆ, μελάνι μαῦρο, γραμμὴν ἐπιφάνεια: χιλ. 100 × 55. φφ. 87-137^v Χέρι² γραφὴ στρογγυλῆ, μελάνι μαῦρο, γραμμὴν ἐπιφάνεια: χιλ. 95 × 45 καὶ 100 × 60. φφ. 138^v-141^v Χέρι³ γραφὴ γωνιώδης, μελάνι μαῦρο, γραμμὴν ἐπιφάνεια: χιλ. 100 × 60. φφ. 1-86^v Σημαδόφωνα. Ἐρυθρογραφία: τίτλοι, ἀρχικά, σημαδόφωνα, κωδικογραφικὸ σημεῖωμα. Ὑδατόσημα: ancre (ἄγκυρα) βλ. B

567 (1588)· lettres assemblées (σύμπλεγμα γραμμάτων) A C στη μέση ἀνθέμιο καὶ T F στη μέση ἀνθέμιο καὶ ἡμισέληνος: ἀταύτιστα. Κατάσταση καλή. Στάχωση 20οῦ αἰ.

B. φ. 137^v Κωδικογραφικὸ σημεῖωμα, χέρι²: «†Τὸ παρὸν βιβλίον ὑπάρχει κυρ(οῦ) Κωνσταντίνου ἐκ πόλε(ως) Τραπεζοῦντας οὗ ἡ φιλιῆ Ἀρχίλας. Ἐγράφη δὲ διὰ χειρὸς τοῦ εὐτελοῦς Ἀνθίμου ἱερομονάχου ἐκ μον(ῆς) τοῦ Παντοκράτ(ο)ρ(ος) Χ(ριστο)ῦ τῆς ἐν τῷ ἁγίῳ ὄρει κιμένεις».

Γ. φ. 1^v Σημεῖωμα: «Γεωργίου Π. Ναζαρούλη 1874».
φ. 86^v Σημεῖωμα με μελάνι μῶβ: «Μνηστιτι κυριε τον δουλον σου Γεοργιου, Προδρομου, Γεοργιου, Κοσταντινου, Νικολαου, Πετρου κε τον συγγενον αυτου Χατζαρ ογλου 1889 Λαγούζοι, 27 τενεγι».

Προέλευση: Τραπεζοῦς.

Βιβλιογραφία: Μ.Κ. Χατζηγιακουμής, *Χειρόγραφα ἐκκλησιαστικῆς μουσικῆς 1453-1820*, Ἀθήνα 1980, σ. 125.

56 (TA 123)

αἰ. 15ος, χαρτί, χιλ. 220 × 145, φφ. 283, στ. 20, ἀκέφ. κολ.

Μηναῖον Ἰανουαρίου

φφ. 12^{r-v}, 1-11^v, 13-283^v Μηναῖον Ἰανουαρίου 8-30, ἀ κέ φ. κ ο λ. (βλ. ἔκδ. Μην. Ἰαν., σ. 95...239· βλ. ἔκδ. Μην. Ρ. ΙΙΙ, σ. 173...418). Πολλὰ στιχηρά, θεοτοκία, καθίσματα, κανόνες δὲν περιέχονται στὶς ἀναφερόμενες ἐκδόσεις. Στὴν περιγραφή μας σημειώνονται μόνο οἱ κανόνες ποὺ δὲν περιέχονται ἢ ποὺ εἶναι ἀκέφαλοι ἢ κολοβοί.

φ. 12 ἀ κέ φ. Ἰαν. 8, *Τοῦ ὀσίου πατρὸς ἡμῶν Αἰμιλιανοῦ ἐπισκόπου Κυζίκου τοῦ ὁμολογητοῦ*, Στιχηρὰ προσόμοια τοῦ ἁγίου, ἤχ. δ' «Ὁ ἐξ ὑψίστου κληθεῖς», Ὁ τὴν εἰκόνα... καὶ τοὺς λαοὺς διεκλόνη]σεν ἀνακαινίζων τοῦ Κοπρωνύμου ἄθεον αἴρουν... (ἔκδ. Μην. Ἰαν., σ. 50· ἔκδ. Μην. Ρ. ΙΙΙ, σ. 354).

φ. 12^v κ ο λ. Εἰς τὸν ὄρθρον μετὰ τὸ α' κάθισμα τῆς ἐορτῆς, ἤχ. δ' «Κατεπλάγη Ἰωσήφ», Θεοφανείας ὁ καιρὸς... πο[ταμῶ... (ἔκδ. Μην. Ἰαν., σ. 107, 114· ἔκδ. Μην. Ρ. ΙΙΙ, σ. 192, 205).

Ὁ Αἰμιλιανὸς Κυζίκου μνημονεύεται στὶς 8 Αὐγούστου στὸ Μηναῖον καὶ στὸ Συναξάρι Κωνσταντινουπόλεως. Ὁ Σωφρόνιος Εὐστρατιάδης, *Ἁγιολόγιον*, σ. 18-19 τὸν μνημονεύει στὶς 8 Αὐγούστου καὶ στὶς 8 Ἰανουαρίου, ἡμερομηνία ποὺ δίνει καὶ τὸ δικό μας Μηναῖον.

φ. 1 ἀ κ ε φ . Ίαν. 8, *Τοῦ ὁσίου πατρὸς ἡμῶν Γεωργίου τοῦ Χοζεβίτου καὶ τῆς ὁσίας μητρὸς Δομνίνης, ὧδὴ γ΄* «Τοὺς σοὺς ὑμνολόγους θεοτόκε»... Ἄλοὺς θείῳ ἔρωτι, παμμάκαρ.] τῶν τόπων κατάκρας τῆς Σιών... (ἔκδ. Μην. Ίαν., σ. 95· ἔκδ. Μην. Ρ. ΙΙΙ, σ. 173).

φφ. 24-46 Ίαν. 10, *Τοῦ ἐν ἀγίοις πατρὸς ἡμῶν Γρηγορίου ἐπισκόπου Νύσσης καὶ Δομετιανοῦ ἐπισκόπου Μελιτηνῆς καὶ τοῦ ὁσίου πατρὸς ἡμῶν Μαρκανοῦ πρεσβυτέρου καὶ οἰκονόμου τῆς μεγάλης ἐκκλησίας,* (φφ. 28...34) ἽΟ κανὼν τοῦ ὁσίου Μαρκανοῦ, ἦχ. α΄, ὧδὴ α΄ «Ἐδὴν ἐπινικίων», ἀ ρ χ. Τῶ ρείθροις ἐνθάψαντι τὴν ἀμαρτίαν...

φφ. 89^v-105 Ίαν. 15, *Τῶν ὁσίων πατέρων ἡμῶν Παύλου τοῦ Θηβαίου καὶ Ἰωάννου τοῦ Καλυβίτου,* (φφ. 91^v...103) ἽΟ κανὼν τοῦ ὁσίου Παύλου οὗ ἡ ἀκροστιχίς: Σὲ τὸν Θηβαῖον Παῦλον αἰνέσω, πάτερ, ἦχ. β΄, ὧδὴ α΄ «Τῶ τὴν ἄβατον κυμαινομένην θάλασσαν θείῳ αὐτοῦ προστάγματι...», ἀ ρ χ. Στενωτάτην τε καὶ τραχυτάτην ὠδευσας, Παῦλε, ὁδὸν ἀσκήσεως...

φφ. 171-191^v Ίαν. 21, *Τοῦ ὁσίου πατρὸς ἡμῶν Μαξίμου τοῦ ὁμολογητοῦ καὶ τοῦ ἀγίου μάρτυρος Νεοφύτου καὶ τοῦ ἀγίου μάρτυρος Εὐγενίου τοῦ Τραπεζουντίου καὶ τῆς συνοδίας αὐτοῦ,* (φφ. 173^v...178^v) ἽΟ κανὼν τοῦ ἀγίου Εὐγενίου φέρων ἀκροστιχίδα τήνδε: Τέσσαρας ὑμῶ μάρτυρας στεφηφόρους, ἦχ. β΄, ὧδὴ α΄ «Τῶ τὴν ἄβατον», ἀ ρ χ. Τῇ λαμπρότητι τῆς τρισηλίου χάριτος...

φφ. 191^v-207^v Ίαν. 22, *Τοῦ ἀγίου ἀποστόλου Τιμοθέου καὶ τοῦ ἀγίου μάρτυρος Ἀναστασίου τοῦ Πέρσου,* (φφ. 195...205^v) ἽΟ κανὼν τοῦ ἀγίου μάρτυρος Ἀναστασίου τοῦ Πέρσου, ἦχ. πλ. β΄, ὧδὴ α΄ «Κύματα θαλάσσης», ἀ ρ χ. Ἄχρονον φῶς, λόγε...

φ. 283^v κ ο λ . Μηνὶ τῶ αὐτῶ λ΄, *Τοῦ ἀγίου ἱερομάρτυρος Ἰπολύτου πάπα Ῥώμης* [... (ἔκδ. Μην. Ίαν., σ. 239· ἔκδ. Μην. Ρ. ΙΙΙ, σ. 418).

Α. Τεύχη 37⁸ ἀριθμημένα κγ΄-μβ΄ στὴν πρώτη σελίδα ἐπάνω δεξιά μὲ μελάνι καστανὸ ἀπὸ χέρι¹. Τὸ πρῶτο τεῦχος φέρει ἀριθμὸ κγ΄, τὸ εἰκοστὸ μβ΄. Ἡ ἀρίθμηση σταματᾷ ἐκεῖ. Ἀπὸ τὸ τεῦχος [κβ΄] σώζεται μόνο τὸ φ. 12^v. Χέρι μεταγενέστερο ἀρίθμησε τὰ τεύχη μὲ συνεχῆ ἀρίθμηση στὴν ἀρχὴ καὶ στὸ τέλος τοῦ κάθε τεύχους 1/2 3/4 κτλ. ἕως 71/72. Τεύχη 1¹, 2⁷, 3⁷, 21⁴. Χάσμα μετὰ ἀπὸ φ. 12^v. Ἡ σειρά τῶν φύλων: 12^v, 1-11^v, 13-283^v. Γραφὴ στρογγυλὴ, ἀνετη. Γραμμὴν ἐπιφάνεια: χιλ. 145 × 80. Μελάνι καστανό. Ἐρυθρογραφία: τίτλοι, λειτουργικὲς ἐνδείξεις. Ὑδατόσημα: ciseaux (φαλίδι) = B 3668 (1454). Κατάσταση μέτρια, τιφόβρωτο στὰ περιθώρια, ἔχγη ὑγρασίας. Στάχωση 20οῦ αἰ.

Προέλευση ἄγνωστη.

57 (TA 127)

αί. 11ος, περιγραφή, χιλ. 145 × 120, φφ. 13, στ. 16, άκέφ. κολ.

Οί τρεις λειτουργίες

1. φφ. 1-6^v ΒΑΣΙΛΕΙΟΥ ΤΟΥ ΜΕΓΑΛΟΥ, *Ἡ θεία λειτουργία, άκέφ.* τὸ γῆ-
ρας περι|κράτηση, τοὺς ὀλιγοφύχους παραμύθησαι..., τ έλ. Ὁ εὐλογῶν τοὺς
εὐλογοῦντας, κύριε, καὶ ἀγιάζων τοὺς ἐπὶ σοὶ πεποιθότας (έκδ. Π. Τρεμπέλας,
Αί τρεις λειτουργίαι, Ἀθήνα 1935, σ. 186₂₁...192₂₀. έκδ. Εὐχ. Ρ., σ. 97₈...103₂₁.
CPG 2905) καὶ συνεχίζει: *Εὐχὴ λεγομένη ἐν τῷ σκευοφυλακίῳ*, Ἐκ δυνάμεως
εἰς δύναμιν πορευόμεθα ἡμεῖς οἱ ἁμαρτωλοὶ καὶ ἀνάξιοι δοῦλοί σου, ἀνυμνοῦ-
μεν τὴν βασιλείαν σου, Χριστέ ὁ θεὸς ἡμῶν, πάντοτε νῦν καὶ ἀεὶ καὶ εἰς τοὺς
αἰῶνας (βλ. έκδ. Τρεμπέλας, ὁ.π., σ. 220₂₅₋₃₀).

2. φφ. 6^v-13^v *Ἡ θεία λειτουργία τῶν προηγησμένων, άρχ.* Εὐλογημένη ἡ
βασιλεία... κ ο λ. σοὶ γὰρ τὰς ἑαυτῶν ὑ[πεκλίναμεν κεφαλὰς... (έκδ. Τρεμπέ-
λας, ὁ.π., σ. 200₁₄...217₁₀. έκδ. Εὐχ. Ρ., σ. 115...126₂₁).

Α. Τεύχη δύο ὀκτάφυλλα. Τεύχη 1⁶, 2⁷. Σῶζεται παλαιότερη ἀρίθμηση κατὰ σε-
λίδες, ἀρχίζει ἀπὸ σ. 19 ἕως σ. 44 (= φφ. 1-13^v). Γραφή στρογγυλή, ὄρθια, ἄτεχνη.
Μελάνι καστανό. Γραμμένη ἐπιφάνεια: χιλ. 100 × 70. Ἀρχικά, διακόσμηση τέλους
λειτ. Βασιλείου: μελάνι καστανό, ἴδιο μὲ τοῦ κειμένου. Χαράξεις = Lake I, 2c = Leroy
20C1. Κατάσταση μέτρια, ἴχνη πυρκαγιᾶς καὶ ὑγρασίας. Στάχωση 20οῦ αί.

Γ. φ. 2^v Χέρι μεταγενέστερο σημείωσε ὀνόματα νεκρῶν γιὰ μνημόνευση: «.....μνή-
σθητι κ(ύρι)ε [±20] θ(εὸ)ν. †K(ύρι)ε τ(ὴν) ψιχην Λεο(ν)τιου. μνισθιτι κ(ύρι)ε τιν ψυ-
χην του δουλου Κονσταντινου. μνισθιτι κ(ύρι)ε τιν ψιχιν του δουλου Θεοφάνι. μνισθι-
τι κ(ύρι)ε [τὴν ψυχὴν] του δουλου σου <M>ειχαλ(η). μνισθιτι κ(ύρι)ε τιν ψυχὴν του
δουλου σου...κιας. μνίσθιτι κ(ύρι)ε [τὴν] ψιχιν του δουλου σου Ηωανηκιου. [μνήσθη]-
τι κ(ύρι)ε τιν ψιχιν τυς δου[λης σου].μνισθιτι κ(ύρι)ε τιν [ψυχὴν...».
φ. 3 «μνησθητι κ(ύρι)ε τιν ψιχι του δουλου σου Βασ(ι)λιου».

Προέλευση άγνωστη.

58 (TA 131)

ἔτ. 1422, χαρτί, χιλ. 285 × 190, φφ. 217, στ. 27, ἀκέφ.

ΓΕΩΡΓΙΟΣ ΑΜΑΡΤΩΛΟΣ ΜΟΝΑΧΟΣ

1. φφ. 1-212^v ΓΕΩΡΓΙΟΥ ΑΜΑΡΤΩΛΟΥ ΜΟΝΑΧΟΥ, Χρονικὸν ἀπὸ κτίσεως κόσμου ἕως Ἰωάννου Β΄ Κομνηνοῦ (ἔτ. 1143) μὲ παραλλαγὰς καὶ προσθήκας. Ἡ σειρὰ τῶν φύλλων: 2-9^v, 77^{r-v}, 10-13^v, 1^{r-v}, 14-63^v, 76^{r-v}, 64-73^v, 78-107^v, 75^{r-v}, 108-113^v, 74^{r-v}, 114-212^v:

φφ. 2-7 *Λόγοι* [δ΄-ις΄, ἀκέφ. καὶ ἐγένετο] ἤλιός τε καὶ σελήνη καὶ ἄστρα..., τέλ. ἐγέννησε τὸν Κάϊν, εἶτα τὸν Ἄβελ (PG 110, 1264B5-1277B2).

φ. 7^{r-v} [*Λόγος* ιζ΄], ἀρχ. Ἦν δὲ Κάϊν γεωργὸς γῆς, ὁ δ΄ Ἄβελ ποιμὴν..., τέλ. ἐπταπλῆν τὴν κατὰ σοῦ παραλύσει τιμωρίαν (βλ. ἔκδ. Im. Bekker, *Leonis Grammatici Chronographia*, Βόννη 1842, σ. 5₉-7₁₉).

φφ. 7^v-9^v, 77^{r-v}, 10-13^v *Λόγοι* ιη΄-λα΄, ἀρχ. Τὸ τοίνυν πᾶς ὁ ἀποκτείνας Κάϊν ἐπτὰ ἐκδικούμενα..., τέλ. (Περὶ τοῦ Ἄβραάμ), Θάρρα γενόμενος ἐτῶν ρθ΄... καὶ εἰς τὸ πλάτος, ὅτι σοὶ δώσω αὐτήν (βλ. PG 110, 49B15...145A15. Ἡ σειρὰ τῶν κεφαλαίων διαφοροετική, βλ. ἔκδ. Bekker, *ὁ.π.*, σ. 7₂₄...19₁₄).

φφ. 13^v, 1^{r-v}, 14-63^v, 76^{r-v}, 64-68 *Λόγοι* λβ΄-πα΄ (ἀποσπάσματα ἀπὸ τὴν Παλαιὰ Διαθήκη), ἀρχ. Καὶ ἀποσκηνώσας Ἄβραάμ κατώκησεν ἐν τῇ δρυϊ..., τέλ. (Περὶ τῆς Ρουθ), Ἐν δὲ ταῖς ἡμέραις ἐκείναις οὐκ ἦν βασιλεὺς ἐν Ἰσραήλ... πατρὸς Δαβὶδ (βλ. Γεν. 13, 1..., Ρουθ 4, 17 μὲ σύντομες παρεμβολές· βλ. PG 110, 160A7-13, 160C6-D1, 169A13-B5, 176A1-177A3): φ. 61^v κολ. καὶ ἐβόησε [Βαράκ τὸν Ζαβουλὼν... (Κριτ. 4, 10). φ. 62 ἀκέφ. Δεῦρο] βασίλευσον... (Κριτ. 9, 12).

φφ. 68-176 *Λόγοι* πβ΄-σξή΄, πβ΄ Περὶ ἱερέως Ἡλεὶ... σξή΄ Βασιλεία Θεοφίλου τοῦ εἰκονομάχου (κεῖμενο ἄλλοτε βραχυτέρο, ἄλλοτε ἐκτενέστερο ἀπὸ PG 110, 209A1...325D4, 60D8...64A9, 325D5...337C14, 68A10-B6, 337D3-D5, 73C17...C18 καὶ σημ. 41, 340A6...348A8, 64B6...65C10, 348A11...1028A4. Πολλὲς παρεμβολές ἀπὸ ἄλλες πηγές ὅπως Λέων Γραμματικὸς, Ἰωάννης Ζωναρᾶς).

φφ. 176-212^v *Λόγοι* σξθ΄-σζδ΄ (Συνεχιστὴς Γεωργίου Μοναχοῦ καὶ Ἐπιτομὴ μεταγενέστερη), σξθ΄ Περὶ Μιχαήλ τοῦ Μεθυστοῦ, υἱοῦ Θεοφίλου καὶ Θεοδώρας τῆς αὐτοῦ μητρὸς... σζδ΄ Βασιλεία Ἰωάννου τοῦ Πορφυρογεννήτου, Μετὰ δὲ Ἀλέξιον τὸν Κομνηνὸν ἐβασίλευσεν Ἰωάννης ὁ υἱὸς αὐτοῦ... ἀποκείρας τὴν κόμην τῆς κεφαλῆς αὐτοῦ, βασιλεύσας ἔτη δύο. Ὁ δὲ Μανουὴλ καταλαμβάνει τὸν θρόνον (βλ. PG 100, 1221/1225, 1126, 1232, 1233/1236, 1237, 1240/1245 κριτικὰ ὑπομνήματα).

2. φφ. 213-215 MENANΔΡΟΥ, *Γνώμαι κατὰ στοιχείον*, ἀρχ. Ἀρχὴ τοῦ ἄλφα, Ἄνθρωπον ὄντα δεῖ φρονεῖν τάνθρώπινα. Ἀναφαίρετον κτῆμά ἐστι παιδεία βροτοῖς..., τέλ. Ὡς δεινόν ἐστι πίστις ἀγνοουμένη. Ὡς μὴδὲν ἢ μάθησις ἂν μὴ νοῦς παρῶν (βλ. ἔκδ. S. Jaekel, *Menandri Sententiae*, Λιψία 1964, σ. 33-83).

3. φφ. 216-217^v Μηγαῖον Ἰουλίου 9-11 μὲ συναξάρια (βλ. ἔκδ. Μην. Ἰουλ., σ. 46... 58· βλ. ἔκδ. Μην. Ρ. VI, σ. 76...86):

φ. 216 ἀ κέ φ. Ἰουλ. 9, Ἄθλησις τοῦ ἁγίου Παγκρατίου ἐπισκόπου Ταυρομενίου, ὠδῆς... Ἱερουργήσας θεοῦ εὐαγγέλιον, σοφέ, τὰς ἐνθέους διδασχὰς σφραγισάμενος λαμπρῶς τῷ αἵματι, ἱερομύστα πάτερ Παγκράτιε (ἔκδ. Μην. Ρ. VI, σ. 76). Συναξάρι, ἀρχ. Οὗτος ὁ ἅγιος ὑπῆρχεν ἐπὶ τῶν χρόνων τῶν ἁγίων Ἀποστόλων..., τέλ. μετὰ Ἀρταγάλου τοῦ αὐτῶν ἀρχηγῶ ἀπέκτειναν καὶ πρὸς τὸν ποθοῦμενον αὐτῷ παρέπεμψαν κύριον (Syn. Const. 807₃₄-809₂₂).

φ. 216^v Ἰουλ. 9, *Μνήμη τῶν ἁγίων ὁσίων μαρτύρων Πατερουθίου, Κόπρου καὶ Ἀλεξάνδρου*, Συναξάρι, ἀρχ. Οὗτοι ὑπῆρχον κατὰ τοὺς χρόνους Ἰουλιανοῦ τοῦ παραβάτου..., τέλ. ἐξεληθόντες οἱ τρεῖς ἀβλαβεῖς ξίφει τελειοῦνται (βλ. Syn. Const. 807/808₅₅-809/810₄₂).

φ. 216^v [Ἰουλ. 10], *Μνήμη τῶν ἁγίων μαρτύρων Βιάνωρος καὶ Σιλουανοῦ*, Συναξάρι, ἀρχ. Οὗτος ὁ ἅγιος τοῦ Χριστοῦ μάρτυς Βιάνωρ ἐκ τῆς Πισιδῶν ἐπαρχίας ἦν..., τέλ. μετὰ τὸ πολλὰ διαλεχθῆναι ἀπετμήθη (βλ. Syn. Const. 811₁₄-812₄).

φ. 217^{r-v} ἀ κέ φ. Ἰουλ. 11, *Μνήμη τῆς ἁγίας μάρτυρος Εὐφημίας*, Στιχηρά, ἦχ. πλ. β'] Ἐκ δεξιῶν τοῦ σωτήρος παρέστη ἡ παρθένος καὶ ἀθλοφόρος καὶ μάρτυς περιβεβλημένη ταῖς ἀρεταῖς... κ ο λ. ὠδῆ δ'... Ἰάσεις βρούσσα ἐκπλύνεις πάντοτε νοσημάτων τὸν ῥύπον ὡς τοῦ Χριστοῦ νύμφη ἀδιάφθορος [ὄθεν εὐφήμοις σε φωναῖς καταχρέως μακαρίζομεν... (ἔκδ. Μην. Ρ. VI, σ. 86).

A. Τεύχη 27⁸ καὶ 5 φύλλα στὸ τέλος. Ἡ ἀρίθμηση σώζεται μόνο στὸ φ. 8^v στὴν τελευταία σελίδα, στὴ μέση τοῦ τεύχους α', καὶ στὸ φ. 9 στὴν πρώτη σελίδα, στὴ μέση τοῦ τεύχους β'. Τεύχη β⁶, [γ⁶], [δ⁷], [θ⁷], [ιδ⁶], [κα¹⁰], [κζ¹⁰]. Χάσματα μετὰ ἀπὸ φφ. 1^v (2 φφ.), 19^v (1 φ.), 61^v (1 φ.), 101^v (± φφ.), 107^v (1 φ.), 163^v (1 φ.). Ἡ σειρὰ τῶν φύλλων: 2-9^v, 77^{r-v}, 10-13^v, 1^{r-v}, 14-63^v, 76^{r-v}, 64-73^v, 78-107^v, 75^{r-v}, 108-113^v, 74^{r-v}, 114-217^v. φφ. 1-212^v Χέρι¹ γραφὴ στρογγυλὴ, ὄρθια, μελάνι καστανό, γραμμὴ ἐπιφάνεια: χιλ. 205 × 140. φφ. 213-215 Χέρι² 14ου αἰ., δίστηλο, γραμμὴ ἐπιφάνεια: χιλ. 210 × 65/60. φφ. 216-217^v Χέρι³ 15ου αἰ., δίστηλο, γραμμὴ ἐπιφάνεια: χιλ. 230 × 65/70 ἀπὸ ἄλλο χειρόγραφο. Ἐρυθρογραφία: ἀρχικά, τίτλοι, ἐπίτιτλα. Ὑδατόσημα: balance (ζυγαριά) βλ. B 2531 (1483), βλ. B 2538 (1495)· croix (σταυρὸς) = B 5460 (1326)· fleur de lis (κρίνο) βλ. B 7269 (1399), βλ. B 7271 (1407-8), βλ. Z 334 (1401)· huchet (κέρας) βλ. B 7683 (1415)· licorne (μονόκερω) = Z 760 (1421)· monts (ὄρη) = B 11684 (1400). Κατάσταση μέτρια, σχισμένα φύλλα στὴν ἀρχὴ καὶ στὸ τέλος. Στάχωση 20ου αἰ.

Β. φ. 3 Κτητορικό σημείωμα 20ού αι. στο κάτω περιθώριο: «Ἐκ τῶν τοῦ Ἰωάννου Καλιστίου».

φ. 212^v Κωδικογραφικό σημείωμα ἔτ. 1422: «†Ἐτελειώθη τὸ παρὸν βιβλίον μη(νὶ) ἀπρ(ιλίῳ) ἡ' ἐπὶ ἔτους ς' ᾗλ' (ἰνδικτιῶνος) ιε' ἀμῆν, ἀμῆν, ἀμῆν».

φ. 215^v Κωδικογραφικό σημείωμα ἔτ. 1415 στο τέλος τοῦ Βραχέος Χρονικοῦ βλ. Γ. φ. 215^v.

Γ. φφ. 41, 59, 190^v Μονοκονδυλιές: «Γεώργιος Δημήτριος». φ. 59 Χέρι⁴ 14ου/15ου αι. στο ἔξωτερο περιθώριο σημείωσε: «(καὶ) πέδες βασιλέων πρώ(ην) γεγότ(ων) μπάλεων ελληνας ἤξερ(αν) νὰ ζουνε».

φ. 64 Στο κάτω περιθώριο, ὀνόματα κατοίκων Σηλυβρίας: «Χαβιαρτζώγλους, Ῥάλης, Δημήτρις, Ἀρχοντής, Μηχαλί».

φφ. 71^v, 146^v Χέρι⁴: «ἐλεγ(ι)σ(όν) με ὁ θεός κ(α)τ(ὰ) τ(ὸ) μέγα ἔλεω σου».

φ. 76^v Στο ἔξωτερο περιθώριο, χέρι μεταγενέστερο: «Τῆς Σηλυβρί(ας) τὰ ὀνόματα τῶν χριστιανῶν ὄλον: Χαβιαρτζώγλους, Ῥάλης Ταμπάκης, Δημήτρης Περέκος, Μηχαλάκης, Θεόφυλος, Δημητράκης Ταμπάκης, Κομνηνός Παπακῆς, Διαμαντής, Ἰω(άννης) Πητλής, ἰ Ἀναστάσιος, ἰ Ψομάς Τζούτζως, ἰ Σπανντονής Σιβαστου, ἰ Γιωργακίς Σιβαστού, ἰ Μηχαλάκης, ἰ Βέργος Ψαράς, ἰ Σιδερι Θανασι, ἰ Νηκολας Τζολανη, ἰ Ανιλητοτης Δουλευτής, ἰ Θεοδορις Κλαφάτης, ἰ Ἀλέξης Ποστατζης, ἰ Μανόλης Ποστατζης, ἰ Κιτζος Ψομας, ἰ Στεγιανος, ἰ Καρακαλης, ἰ Παρμαξήζογλος, ἰ Νε.ρος Ιω(άννης), ἰ Ἀγάθης, ἰ Γιοβανης Ερνος, Θανασις Ταπάκης».

φ. 78 Στο ἐπάνω περιθώριο ἐνθύμηση 17ου αι.: «μάιος στῆς δόδεκα ὥπου ἔροιξε το χαλάζει τὸ χοντρὸ, ς'χς'» (λανθασμένη ἡμερομηνία βλ. φφ. 122, 128 ἴδιο χέρι).

φ. 82 «Βαρσαμῆνα». φ. 82^v μονοκονδυλιὰ «Ἰωάννης». φ. 83^v «Ἀντώνης».

φφ. 86^v, 90 «Γριγορίου μοναχοῦ».

φ. 100 «ετουτα τα γραμ(ά)τ(α) τα εγραψεν ὁ Ἐλακ...».

φ. 101^v «τῆς Βλαχί(ας) 1591 μ(ῆν) ἀπρ(ί)λ(ιος) 12 Ἀλεξι π(α)π(α) Γλαβὰ α(σ)π(ρα) 1691. 4».

φ. 107 «(καὶ) τῆς τύχης τὰ γραμμένα, ὅπου μέλουν στ(ὸν) καθένα».

φ. 107^v «μοναστήρ(ι) Γριγοριου ἅγιος Νικολαος, Ὑβερὸς(ς) μοναστήρ(ι). Βατοπέδι μοναστήρ(ι). Ἁγία Λαυρὰ μοναστήρ(ι)».

φ. 120^v Στο κάτω περιθώριο: «σηλυβρί(ας) [±7] τάρη(ς)».

φ. 122 Ἐπαναλαμβάνεται ἡ ἐνθύμηση τοῦ φ. 78 στο κάτω περιθώριο (ἴδιο χέρι μὲ φ. 78 καὶ 128).

φ. 128 Ἐνθύμηση ἔτ. 1676: «σεπτεμβρίου στῆς -η- που γήνετε πανη[γύ]ρι (καὶ) ἔκαμε ἄνεμοταραχῆ (καὶ) ἔριξε ἄμω αςζς'» (ἴδιο χέρι μὲ φφ. 78, 122).

φ. 129^v Ἐνθύμηση: «μῆν ἰουνίῳ -ια' - ὅπου ἄνοιξε ὁ οὐρανὸς (καὶ) ἐσήστη ἡ γῆ (καὶ) ἔκαμε νοτία (καὶ) ἐκρέμισεν) ὄσπῆτια (καὶ) ἔκαμεν σύγχρηση (καὶ) ἐτρόμαξαν ἄνδρες (καὶ) βουνὰ γυναικες (καὶ) πεδία ὅπου ἐλέγασην δὲν γλυτόν[ομεν]» (συγγενικό χέρι μὲ φ. 128).

φ. 135 Στο περιθώριο συμπλήρωση στο κεφάλαιο γιὰ τὸν αὐτοκράτορα Ἀναστάσιο, χέρι⁴: «ἐκτήσεν τ(ὸν) πηργ(ον) οπου πιγένη στ(ῆν) μαυρ(η) θάλασα».

φ. 144 Στο κάτω περιθώριο τοῦ κειμένου γιὰ τὸν αὐτοκράτορα Ἡράκλειο, ἀρχὴ τροπαρίου γιὰ τὸ σταυρό.

φ. 146^v Χέρι⁴: «ἐλεησ(ον) με ὁ θεός κ(α)τ(ὰ) τ(ὸ) μέγα ἔλεωσου (καὶ) κ(α)τ(ὰ) τ(ὸ) πλῆθος τῶν οικτηρῶν σου ἐξάλιψον».

φ. 147 Χέρι⁴: «γένοιτο κύριε τὸ ἔλεωσου εφ ημας κ(α)θ(ά)περ ἐλπήσαμε ἐπι σε. τέλος».

- φ. 147 Χέρι⁴ στο κάτω περιθώριο: «πρέπι δὲ τοῦ βασηλέως / νὰ πορευεθε ἀλλέως / νὰ ποθ(ά)ν(η) στ(ή)ν τ(ι)μί του / (καί) ης τ(ή)ν δοξαν τ(ή)ν δικι του. τέλος».
- φ. 147^v Ἐνθύμηση: «Μαΐου -ια- ὁποῦ ἔριξε τῷ χαλάζῃ τῷ χωντρὸ».
- φ. 153^v Χέρι⁴: «τοῦτο τὸ χαρτὴ γήναι τασλάνη»», καὶ φ. 162^v περίπου τὰ ἴδια.
- φφ. 154^v, 173 Χέρι⁴: «αλαλα γενοιθιτο τα χηλι τα δόλια τὰ λαλουντα».
- φ. 157^v Μονοκονδυλιά: «Γεώργιος σκευοφύλαξ. τέλος».
- φ. 164^v Χέρι⁴: «ὦ γ(ῆς) ἀπ(ά)σης ἐπικρατ(ῶν) (καί) πο[.]νε.ρ(ον) ωρτ(ο) κίμενος πηλ(ι) εριθ(η)».
- φφ. 164^v-165 Ἄλλο χέρι στο κάτω περιθώριο: «προκαθημένης τῆς ἡμῶν ταπεινότητος ἐν τῇ χώρα τῶν Ἐπιβατῶν τῇ ὑποκειμένη τῇ ἐπαρχία τῆς Συληβρί(ας) συνεδριάζόντων τε (καί) ἐντημοτάτων κληρικῶν».
- φ. 178^v Ἐνθύμηση χέρι 17ου αἰ.: «δεκεμβρίου σῆς -25- πόκαμε ἀστραπὲς καὶ βρονταῖς. ςχης´» (λανθασμένη ἡμερομηνία). Στὸ φ. 140 περίπου ἡ ἴδια ἐνθύμηση.
- φφ. 185^v-186 Στὸ ἐπάνω περιθώριο, χέρι⁴: «μὴ λίθου διαυγ(ι)αις) μι χρησου περ(ι)-λαμφεσι μι χρομ(ά)τ(ων) σωφήσμ(α)σ(ιν) ψεύδομένο τὸ φήσικὸ κάλ(ος)».
- φ. 207^v Ἄλλο χέρι: «Ἰωάννης προτοκαλανάρκος τῆς Συληβρί(ας)».
- φ. 208^v Βραχὺ Χρονικό, ἔτ. 1680, στο κάτω περιθώριο: «ἐκτῆσθη τῷ παρ(όν) θεάρεστον ἔργων ὡς ὠράται ὁ να(ὸς) τ(οῦ) ἀγί(ου) Ἀγαθονήκου ἡ νῦν μ(η)τρόπολ(ις) ἐπιταῖς ἡμαίραις τῆς βασιλεί(ας) τοῦ κῦρ Μανουῆλ τοῦ πορφυρογεννήτου, ἔτι ἀπὸ κτήσεως κόσμου ςχης´ καὶ ἔστω εἰς μνήμην. Ἐγράφ(η) εἰς τοῦς ςχπ´ ἀπὸ Χ(ριστο)ῦ» (ἔκδ. P. Schreiner, *Die byzantinischen Kleinchroniken*, τ. 1, Βιέννη 1975, σ. 679).
- φ. 209^v Στὸ κάτω περιθώριο: «ἔδοκα τα γουρούνια του Γλαρου τ(ὸν) υἱὸ (καί) τ(ὸν) ασπ(ρα) 871».
- φ. 210 «εφερε μ(ε) του Βαρσαμα γινεκα ασπρα) 24 εδοκα τ(η)να αλ[λα] 300».
- φ. 210^v «[εδο]κα τ(ὸν) Πέτρο ασ(σπρα) 300».
- φ. 210^v «ἔδοκα τ(ὸν) Ἰω(άν)ν(η) ταναστάσι τοῦ ἰοῦ ἀπὸ τὸ Σηργέτζι (ἄσπρα) 1000 (καί) ἔνεκε φηλης ο Περούλης (καί) ὁ ἀδελφός του ὁ Διμίτρης».
- φ. 210^v «στο Σπανο του Παχατουρι τ(ὸν) γαμπρὸ (ἄσπρα) 2200 εος τ(ὸν) αγωῦστὸ χορῆς τ(ις) 6000 ποῦ με θέλοι με τον ἀδελφὸ του».
- φ. 210^v «στ(ὸν) Διμητρι του Λιου ἀπε το Σήργετζι χήλια(;) ασ(σπρα) 10000 (ἔβαλε μιὰ τελεία –ἔνα μηδενικὸ– παραπάνω).
- φ. 211^v «ἔφερ(εν) (καί) εδοκε ὁ Κόμνο(ς) για του Γιανακι (ἄσπρα) 1[.]5 (καί) νὰμ δοκι ἀκόμι (ἄσπρα) 150 αλ 130».
- φ. 211^v «θέλοι νὰμ δοκι ὁ Διμητρης (ἄσπρα) 600 για τ(ή)ν αλ<υ>σιδα».
- φ. 211^v «στὸν Κόμνο κρασι μέτρα κρασι 53 ἀπο (ἄσπρα) 24 καμν(ει) (ἄσπρα) 1272».
- φ. 211^v «Γεώργιος σκεβοφήλαξ».
- φ. 211^v «ἔφε(ρε) μ(ε) ὁ Κόμνο(ς) για το διαφορο 400».
- φ. 211^v «στὸ Κουσελιά ἀπὸ τὸ Φανάρι (ἄσπρα) 1500 ὅς τὰ Φότ(α)».
- φ. 211^v «ἔδοκ(εν) με ὁ Κόμνο(ς) κατου στο γιαλο (ἄσπρα) 500 (καί) γιταν ατιχα 35».
- φ. 214^v «ἄλλο λέγει· ἐγὼ δὲ μισῶ πλούσιον πένητα μὴ δωρούμενον».
- φ. 215^v Βραχὺ Χρονικό, ἔτ. 1415: «Χρι οἱ γηνοσκεῖν τοὺς ἐντυχάνωτ(ας) τῷ παρώτ(ι) χρωικὸν ὡτι απω του Ἄδαμ εος του κατακλισμου παρηλθ(ον) χρών(οι) βσμβ´, απῶ δε του κατακλημοῦ ἔος τῆς ποιργωπί(ας) χρών(οι) φκε´, απῶ δε της πυργωπί(ας) εος γενοισεος Αβραάμ χρών(οι) φλ´, ἀπο δὲ Ἀβραάμ εος τῆς Ἐξόδου τ(ὸν) υἱόν Ι(σρα)ῆλ εἰς Ἐγῆπτου χρών(οι) υνε´, απῶ δε τῆς βασηλ(εῖ)ας Σωλομόντ(ος) εος της βασηλ(εῖ)ας Ἀλεξάνδρου τοῦ Μακαίδωνος χρων(οι) χμγ´, απῶ δε Ἀλεξάνδρου ἄχρι τῆς ἐνσάρκου οἰκονομ(ι)ας χρών(οι) τλ´ καὶ ὦμοῦ χρων(οι) εφ´, ἀπο δὲ τῆς ἐνσάρκου οἰ-

κονομί(ας) μέχρι τῆς οἰκοδομῆς τῆς Κω(νσ)τ(αν)τ(ινου)πο(λεως) χρώ(ν)οι τλς' καὶ οντα ὠλλ(α) ετη ἀπῶ κτήσεος κοσμου εως τῆς οἰκοδομῆς Κω(νσ)τ(αν)τ(ινου)πο(λεως) ἔτη εως'. Ἐγράφ(η) παρ' ἔμοῦ Ἀντ(ω)νήου καὶ παρακλήσηρχου της μωνῆς του Χωρτ(α)οίτου ἔτους ς' αὐγ' μη(ν)ι Ηουν(ί)ω ιε'».

Προέλευση: Κοινότης Σηλυβρίας, Ἀδριανουπόλεως 911 (βλ. Β.Κ. Στεφανίδης, «Οἱ κώδικες τῆς Ἀδριανουπόλεως», BZ 16 (1907), 270-271).

Βιβλιογραφία: Lappa-Zizicas, *Scriptorium*, σ. 298· Α.Φ. Μαρκόπουλος, *Ἡ Χρονογραφία τοῦ Ψευδοσυμεῶν καὶ οἱ πηγές της*, Διδακτορική διατριβή, Ἰωάννινα 1978, σ. 5· P. Schreiner, *Die byzantinischen Kleinchroniken*, τ. 1, Βιέννη 1975, σ. 679· Τσελίκας, ἄρ. 34, σ. 43-44.

59 (TA 133)

αἰ. 15ος, χαρτί, χιλ. 215 × 143, φφ. 87, στ. 26

Σχεδογραφία

(ΙΣΙΔΩΡΟΣ ΠΗΛΟΥΣΙΩΤΗΣ, ΛΙΒΑΝΙΟΣ ΣΟΦΙΣΤΗΣ)

1. φφ. 1-50^v, 87^v ΙΣΙΔΩΡΟΥ ΠΗΛΟΥΣΙΩΤΟΥ, Ἐπιστολαὶ 83: I, 167, 171, 186, 185, 178, 203, 173, 209, 202, 261, 220, 390, 376, 361, 223, 362, 146, 61, 372, 319, 151, 201, 176, 76, 119, 88, 51, 38, 62, 91, 305, 166, 221, 52, 127, 360, 102. III, 297. I, 98, 28. III, 215. I, 53, 369, 40, 80, 81, 111, 204, 206, 281, 275. V, 41. III, 209. I, 197, 131. IV, 186. III, 274, 277. V, 325, 330, 503. I, 110, 274, 296, 358, 479, 365, 276, 308, 315, 226, 317, 286, 287, 290, 314, 405, 292, 309, 306, 404, 355, 335, 463 (PG 78, 200...1617· CPG 5557): φ. 17 Ἐπιστολὴ I, 38, ἀ κ ε φ. Ἦ τοίνυν ἄρνησαι] τὸ ἀτίθασον καὶ ἀντὶ θηρίου φάνηθι... (PG 78, 205C4).

2. φ. 50^v Στίχοι στὸν Λιβάνιο Σοφιστῆ, Ὁ Λιβάνιος μὴ θεῶ λείβων σέβας / ὡς κέδρος ὄντως συνετρίβη λιβάνου.

3. φφ. 51-87^v ΛΙΒΑΝΙΟΥ ΣΟΦΙΣΤΟΥ, Ἐπιστολαὶ 50: I, 304, 1041, 711, 953, 942, 1033, 821, 936, 167, 136, 143, 122, 123, 131, 125, 182, 127, 121, 137, 404, 119, 761, 460, 383, 163, 499, 173, 410, 1173, 49, 1233, 1257, 660, 175, 1170, 509, 617, 965, 236, 25, 1006, 1168, 957, 408, 651, 103, 483, 221, 314, 320 (ἔκδ. R. Foerster, *Libanius opera*, Λιψία, τ. X (1921/1963), σ. 1... τ. XI (1922/1963), σ. 332).

A. Τεύχη 11⁸. Ἡ ἀρίθμηση μαντεύεται κάποτε στὴν τελευταία σελίδα κάτω ἀριστερά. Τεῦχος 3⁷. Χάσμα μετὰ ἀπὸ φ. 16^v (1 φ.). Γραφὴ συρτή, ἔμπειρου γραφέα.

Μελάνι μαύρο. Γραμμένη επιφάνεια: χιλ. 165 × 93. Έρυθρογραφία: τίτλοι, σχόλια ανάμεσα στους στίχους. Ύδατόσημα: monts (ὄρη) βλ. B 11844 (1436)· tour (πύργος) = B 15864 (1419). Κατάσταση καλή. Στάχωση 20ου αἰ.

Γ. φφ. 1-48^v Μετάφραση τῶν ἐπιστολῶν στὸ περιθώριο ἀπὸ χέρι² 19ου αἰ., φφ. 1-4 χέρι² ξαναπέρασε τὰ σβησμένα σχόλια.

Προέλευση: Ἀδριανουπόλεως 1116 (βλ. Β.Κ. Στεφανίδης, «Οἱ κώδικες τῆς Ἀδριανουπόλεως», BZ 16 (1907), 274).

Βιβλιογραφία: Lappa-Zizicas, *Scriptorium*, σ. 298.

60 (TA 135)

αἰ. 14ος, περγαμηνή, χιλ. 244 × 179, φφ. 143, στ. 21, ἀκέφ. κολ.

Παρακλητικὴ

φφ. 1-143^v Παρακλητικὴ, ἀ κ έ φ. Τῷ Σαββάτῳ πρωῒ, ἤχ. β', ὦδὴ α'... Νε-κρώσιμον, Λαμπροτάτου φωτὸς... μετέστησας τῶν προσκαίρων] δούλους σου πιστούς, ὑπεράγαθε... κ ο λ. Τῷ Σαββάτῳ πρωῒ, ἤχ. δ', Στιχηρὰ προσόμοια... Γένος τὸ ἀνθρώπινον πρὸς ἀφθαρσίαν ἀνώλεθρον [ἐκ φθορᾶς ἀνακέκληται... (βλ. ἔκδ. Παρακλητικὴ Α., σ. 99...199· βλ. ἔκδ. Παρακλητικὴ Ρ., σ. 175...358): φφ. 1-10 Ἔχος β'. φφ. 10^v-77^v Ἔχος γ'. φφ. 77^v-143^v Ἔχος δ': φ. 99^v κ ο λ. Τῇ β' ἑσπέρας, ἤχ. δ', Μαρτυρικόν, Ὁ τῶν ἀγίων μαρτύρων... Θεοτοκίον, Ἐχοντές σε, θεοτόκε, ἐλπίδα καὶ προστασίαν ἐχθρῶν ἐπιβουλάς οὐ πτοοῦμεθα, ὅτι σκέπεις τὰς ψυχὰς ἡμῶν [... (βλ. ἔκδ. Παρακλητικὴ Α., σ. 169· βλ. ἔκδ. Παρακλητικὴ Ρ., σ. 302). φ. 100 ἀ κ έ φ. Τῇ γ' πρωῒ, ἤχ. δ', ὦδὴ α', Ὁ κανὼν τοῦ τιμίου Προδρόμου,... Ἡὐτρέπισας ὁδὸν Ἥλιου ἐν δυνάμει] προελθὼν τῷ λυτρωτῇ, διό μου τῆς ψυχῆς τὰς κινήσεις κατεύθυνον, σκῶλον ἅπαντα καὶ λίθον ἐμπαθείας, αἰοίδιμε βαπτιστά, ὑπεξάιρων πρεσβείαις σου... (βλ. ἔκδ. Παρακλητικὴ Α., σ. 171· βλ. ἔκδ. Παρακλητικὴ Ρ., σ. 305).

Α. Τεύχη 18⁸ ἀριθμημένα ιη'-λε' στὴν τελευταία σελίδα κάτω ἀριστερά. Τεύχος λ'⁷. Χάσμα μετὰ ἀπὸ φ. 99^v (1 φ.). Γραφὴ στρογγυλὴ, κάποτε ἐλαφρὰ δεξιοκλινῆς, ἔμπειρο χέρι ἐργαστηρίου μονῆς Ὁδηγῶν. Γραμμένη επιφάνεια: χιλ. 157 × 100. Μελάνι κα-στανό. Έρυθρογραφία: ἐπίτιτλα, τίτλοι, ἀρχικά, ἐνδείξεις ἡμέρας. Χαράξεις δυσδιά-κριτες. Κατάσταση ἄριστη, ἴχνη πυρκαγιᾶς στὰ περιθώρια. Στάχωση 20ου αἰ.

Γ. Τὸ χειρόγραφο 60 (TA 135) ἀποτελοῦσε τὸ δεύτερο μέρος τοῦ 83 (TA 197). Ἰδιες διαστάσεις, ἴδιες χαράξεις, ἴδια γραφή. Ἀρίθμηση τευχῶν τοῦ 83 (TA 197) β'-

[ιζ΄], τοῦ 60 (TA 135) ιη΄-λε΄. Τὸ 83 (TA 197): τ ἐ λ . ῆ χ . β΄, ὠ δ ῆ α΄... μετέστησας τῶν προσκαίρων [δούλους σου πιστούς...

Προέλευση: Ἡρακλείτσα; Στὸ φ. 1 σημειώνεται μὲ μελάνι μῶβ: «Κῶδιξ τροπαρίων». Ἡ σημείωση αὐτὴ θὰ μπορούσε νὰ συσχετιστεῖ μὲ τὴν κτητορικὴ τοῦ 80 (TA 186), ποὺ προέρχεται ἀπὸ τὴν Ἡρακλείτσα.

61 (TA 136)

αι. 14ος, 19ος, περιγραμμένη, χαρτί: φφ. 1-30, χιλ. 260 × 185, φφ. 261, στ. 18-21, κολ.

Τὰ τέσσερα Εὐαγγέλια

1. φφ. 1-84^v *Τὸ κατὰ Ματθαῖον Εὐαγγέλιον*: φ. 78^v κ ο λ . τῶν δούλων [ἐκείνων... (Ματθ. 25, 19). φ. 79 ἀ κ έ φ . δούλων] ἐκβάλλετε... (Ματθ. 25, 30). φ. 84^v κ ο λ . γενέσθαι. [Ἐν ἐκείνῃ... (Ματθ. 26, 54).

2. φφ. 85-130^v *Τὸ κατὰ Μάρκον Εὐαγγέλιον, ἀ κ έ φ . πρὸς αὐτόν.*] Καὶ ἐποίησε δώδεκα... (Μάρκ. 3, 14). φ. 130^v [Στιχομετρία καὶ δῆλωσις ἐκδόσεως], Τέλος τοῦ κατὰ Μάρκον ἀγίου Εὐαγγελίου, στίχων, α χ΄. Ἐξεδόθη μετὰ χρόνους ι΄ τῆς τοῦ Χριστοῦ Ἀναλήψεως (ἔκδ. Σωφρόνιος Εὐστρατιάδης Λεοντοπόλεως, «Εὐαγγέλιον Μαρίας τῆς Παλαιολογίνας», *Ἐκκλησιαστικὸς Φάρος* 7, Ἀλεξάνδρεια 1911, σ. 367).

3. φφ. 131-132^v *Τοῦ κατὰ Λουκᾶν ἀγίου Εὐαγγελίου τὰ κεφάλαια*. φφ. 133-200 *Τὸ κατὰ Λουκᾶν Εὐαγγέλιον, ἀ κ έ φ . χαρῆ*]σονται... (Λουκ. 1, 14). φ. 138^v κ ο λ . ἐν Ἱερουσαλήμ, καὶ [οὐκ ἔγνωσαν... (Λουκ. 2, 43). φ. 139 ἀ κ έ φ . τὸν λαόν.] Ὁ δὲ ἄρχων Ἡρώδης... (Λουκ. 3, 19). φ. 154^v κ ο λ . ῆσαν γὰρ [πάντες... (Λουκ. 8, 40). φ. 155 ἀ κ έ φ . Συγκαλεσάμενος] δὲ τοὺς δώδεκα... (Λουκ. 9, 1). φ. 160^v κ ο λ . ἐξ ὅλης τῆς καρ[δίας σου... (Λουκ. 10, 27). φ. 161 ἀ κ έ φ . ὡς ἐπαύσατο,] εἶπέ τις τῶν μαθητῶν... (Λουκ. 11, 1). φ. 200 [Στιχομετρία καὶ δῆλωσις ἐκδόσεως], Τέλος τοῦ κατὰ Λουκᾶν ἀγίου Εὐαγγελίου, στίχων βω΄. Ἐξεδόθη τοῦτο μετὰ χρόνους ιε΄ τῆς τοῦ Χριστοῦ Ἀναλήψεως (ἔκδ. Σωφρόνιος Εὐστρατιάδης Λεοντοπόλεως, ὁ.π., σ. 367).

4. φ. 200^v *Τοῦ κατὰ Ἰωάννην ἀγίου Εὐαγγελίου τὰ κεφάλαια*. φφ. 201-259^v *Τὸ κατὰ Ἰωάννην Εὐαγγέλιον*: φ. 206^v κ ο λ . ἀπεκρίθη [Ἰωάννης... (Ἰωάν. 3, 27). φ. 207 ἀ κ έ φ . ἀγοράσωσι.] Λέγει οὖν... (Ἰωάν. 4, 9). φ. 259^v [Δῆλωσις ἐκδόσεως], Τὸ κατὰ Ἰωάννην Εὐαγγέλιον ἐξεδόθη μετὰ χρόνους λβ΄ τῆς τοῦ Χριστοῦ Ἀναλήψεως (ἔκδ. Σωφρόνιος Εὐστρατιάδης Λεοντοπόλεως, ὁ.π., σ. 368).

5. φ. 260^{r-v} Συναξάριον (σύντομο), *Αί εβδομάδες τοῦ ὄλου χρόνου* μετὰ τὶς ἐνδείξεις τῶν ἀναγνώσεων τῶν Εὐαγγελίων, κ ο λ. (ι' ἐβδ. Ματθαίου), Σαββάτω, Εὐαγγέλιον Ματθαίου, κεφ. σή' (βλ. Gregory I, σ. 344-350).

6. φ. 261^{r-v} Μηρολόγιον (σύντομο), *Συναξάριον τῶν ἐορτῶν τοῦ ὄλου χρόνου* μετὰ τὶς ἐνδείξεις τῶν ἀναγνώσεων, Σεπτ. 1 - Δεκ. 6, κ ο λ. Δεκεμβρίῳ ς', *Τοῦ ἐν ἀγίοις πατρὸς ἡμῶν Νικολάου*, Εὐαγγέλιον Λουκᾶ, κεφ. κδ' [... (βλ. Gregory I, 365-372).

A. Τεύχη 30⁸ ἀριθμημένα ἀπὸ τὸ φ. 31 καὶ ἐξῆς (ε'-λς') στὴν πρώτη σελίδα κάτω ἀριστερὰ καὶ στὴν τελευταία σελίδα κάτω δεξιὰ. Τὰ φφ. 1-30 χάριτα προστέθηκαν τὸν 19ο αἰ. γιὰ συμπλήρωση τοῦ χειρογράφου. Τὰ τεύχη ιβ', ιγ' ἐξέπεσαν. Τεύχη [ια']⁶, [κ']⁶, [κγ']⁶, [κθ']⁶, λε'¹⁰, λς'⁵. Χάσματα μετὰ ἀπὸ φφ. 78^v (1 φ.), 84^v (17 φ.), 132^v (1 φ.), 138^v (2 φφ.), 154^v (1 φ.), 160^v (1 φ.), 206^v (1 φ.), 260^v (3 φφ.). Γραφή στρογγυλή, ἐλαφρὰ δεξιοκλινῆς ἀπὸ ἔμπειρο χέρι. Μελάνι καστανό. Γραμμὴ ἐπιφάνεια: χιλ. 150 × 100, φφ. 131-261: χιλ. 160 × 110. Ἐρυθρογραφία: ἀρχικά, ἐνδείξεις ἀναγνώσεων, ἀρχὴ κειμένου, ἀριθμήσεις, ἀρχή, τέλος. Ἀπὸ τὸ φ. 199 καὶ ἐξῆς καὶ μελάνι ἐρυθρὸ ξέθωρο ὅπως 60 (TA 135) καὶ 83 (TA 197). Ἀπὸ φ. 246^v μόνο μελάνι ξέθωρο. Χρυσογραφία καὶ ἔγχρωμη διακόσμηση: μεγάλα ἀρχικά τῶν Εὐαγγελίων. φ. 201 Τὸ ἐπίτιτλο ἔχει ἀφαιρεθεῖ. Χαράξεις ἐλάχιστες καὶ δυσδιάκριτες. Κατάσταση ἄριστη. Στάχωση 20οῦ αἰ.

B. φ. 259^v Κωδικογραφικὸ σημεῖωμα: «Θ(εο)ῦ τὸ δῶρον (καὶ) Ἰωάσαφ πόνος» (βλ. L. Politis, «Eine Schreiberschule im Kloster τῶν Ὁδηγῶν», *BZ* 51 (1958), 27-34, πίν. II-III, ἀρ. 4-9· βλ. H. Follieri, *Codices Graeci Bibliothecae Vaticanae selecti*, Biblioteca Vaticana 1969, σ. 67-68, πίν. 45).

Προέλευση: Κοινότης Αἴνου (σύμφωνα με σημεῖωμα σὲ λυτὸ φύλλο τοῦ Θ. Βαλίδη τοῦ Ταμείου Ἀνταλλαξίμων ποῦ ὑπάρχει μέσα στὸν κώδικα).

Βιβλιογραφία: Aland, *Kurzgefasste*, ἀρ. 2559 e, σ. 196· Lappa-Zizicas, *Scriptorium*, σ. 297· Richard, *Supplément*, σ. 22· Τσελίκας, ἀρ. 32, σ. 41-42.

62 (TA 137)

ἔτ. 1268, περγαμηνή, χιλ. 240 × 180, φφ. 179, στ. 27, ἀκέφ.

Τριώδιον

φφ. 48^{r-v}, 1-47^v, 49-177^v Τριώδιον (Κυριακὴ τῆς Ἀποκρέω - Σάββατον τοῦ Λαζάρου, πρωΐ), ἀ κ ε φ. [Στιχηρὰ...] σπουδάσον κράζουσα ψυχὴ, ὁ θεὸς ἐπίστρεψον, σῶσόν με ὡς μόνος εὐσπλαγχνος. Ἦχ. βαρὺς Τὰς τοῦ κυρίου γνόν-

τες ἐντολάς... τὴν ἡτοιμασμένην ὑμῖν βασιλείαν, Δανιὴλ ὁ προφήτης ἀνὴρ ἐπιθυμιῶν γενόμενος... εἰς τὴν βασιλείαν αὐτοῦ. Εἰς τὴν δοξολογίαν. ἤχ. πλ. δ' Οἶμοι μέλαινα ψυχῇ... διὰ τὸ μέγα σου ἔλεος... τ ἐ λ . ἤχ. πλ. δ' Καθὼς εἶπας, κύριε, τῇ Μάρθᾳ ἐγὼ εἰμὶ ἡ ἀνάστασις... κάμέ, φιλάνθρωπε, νεκρὸν τοῖς πάθεσιν ὡς συμπαθὴς ἐξανάστησον, δεόμεθα (βλ. ἔκδ. Τριώδιον Α., σ. 27...335· βλ. ἔκδ. Τριώδιον Ρ., σ. 32...599): φ. 48^v κ ο λ . Κυρ. τῆς Ἀποκρέω, ἤχ. πλ. α', ὦδὴ α'... Θεοτοκίον, Τίς ἐγέννησεν υἱὸν τὸν μὴ σπαρέντα πατρῶι [νόμω... (ἔκδ. Τριώδιον Α., σ. 29· ἔκδ. Τριώδιον Ρ., σ. 34). φ. 1 ἀ κ ε φ . Κυρ. τῆς Ἀποκρέω, πρωΐ, ἤχ. πλ. β', ὦδὴ δ'... Ὑἱὸν ἐκ πατρὸς... προσ]κυνουμένην ὑπὸ πάσης κτίσεως... (ἔκδ. Τριώδιον Α., σ. 30· ἔκδ. Τριώδιον Ρ., σ. 37).

φφ. 178^v-179^v *Μαρτυρικά τῶν ἡ' ἡχων τοῦ Τριωδίου*, [Παρ. ἐσπ.], ἤχ. πλ. δ', ἀ ρ χ . Μάρτυρες κυρίου πάντα τόπον... (ἔκδ. Τριώδιον Α., σ. 475· ἔκδ. Τριώδιον Ρ., σ. 823). [Παρ. ἐσπ.], ἤχ. γ' Προφῆται καὶ ἀπόστολοι... (ἔκδ. Τριώδιον Α., σ. 457· ἔκδ. Τριώδιον Ρ., σ. 786). [Παρ. ἐσπ.], ἤχ. πλ. δ' Οἱ μάρτυρες, κύριε, ἐπιλαθόμενοι... (ἔκδ. Τριώδιον Α., σ. 475· ἔκδ. Τριώδιον Ρ., σ. 823). φ. 179 [Σαβ. ὄρθρ.], ἤχ. πλ. α' Ἐν ταῖς βασάνοις ὄντες οἱ ἄγιοι... (ἔκδ. Τριώδιον Α., σ. 465· ἔκδ. Τριώδιον Ρ., σ. 802). [Παρ. ἐσπ.], ἤχ. πλ. α' Πρεσβεύσατε ὑπὲρ ὑμῶν... (ἔκδ. Τριώδιον Α., σ. 464· ἔκδ. Τριώδιον Ρ., σ. 801). [Παρ. ἐσπ.], ἤχ. πλ. α' Οἱ ἄγιοι μάρτυρες ἐπὶ τῆς γῆς ἠγωνίσαντο... (ἔκδ. Τριώδιον Α., σ. 465· ἔκδ. Τριώδιον Ρ., σ. 802). [Σαβ. ὄρθρ.], ἤχ. πλ. δ' Μάρτυρες Χριστοῦ οἱ ἀήτητοι... (ἔκδ. Τριώδιον Α., σ. 476· ἔκδ. Τριώδιον Ρ., σ. 825). [Παρ. ἐσπ.], ἤχ. πλ. δ' Εἴ τις ἀρετὴ καὶ εἴ τις ἔπαινος... (ἔκδ. Τριώδιον Α., σ. 475· ἔκδ. Τριώδιον Ρ., σ. 823). φ. 179^v τ ἐ λ . [Παρ. ἐσπ., ἤχ. πλ. β'] Οἱ ἀθλοφόροι μάρτυρες καὶ οὐρανοπολίται ἐπὶ γῆς ἀθλήσαντες πολλὰς βασάνους ὑπέμειναν... (ἔκδ. Τριώδιον Α., σ. 468· ἔκδ. Τριώδιον Ρ., σ. 808). Τὰ φφ. 178^v, 179^v σβησμένα πρὸς τὸ τέλος.

A. Τεύχη 24⁸ ἀριθμημένα β'-κε' στὴν πρώτη σελίδα ἐπάνω δεξιὰ καὶ κάποτε στὴν τελευταία κάτω δεξιὰ. Τεύχη β', η', ιη', κβ', κε'. Ἡ σειρὰ τῶν φύλλων: 48^v, 1-47^v, 49-179. Χάσμα μετὰ ἀπὸ φ. 48^v (1 φ.). Γραφὴ στρογγυλή, ὄρθια. Μελάνι μαῦρο. Γραμμένη ἐπιφάνεια: χιλ. 165 × 112. Ἐρυθρογραφία: τίτλοι, ἐπίτιτλα, ἀρχικά, λειτουργικὲς ἐνδείξεις, κωδικογραφικὸ σημεῖωμα. Χαράξεις = Lake I, 7a = Leroy 30C1. Κατάσταση καλὴ, ἴχνη πυρκαγιᾶς, μερικὰ φύλλα κατεστραμμένα. Στάχωση 20οῦ αἰ.

B. φ. 178 Κωδικογραφικὸ σημεῖωμα ἔτ. 1268: «†Ἐτελειώθη σὺν θε(ε)ῶ τὸ τριώδιον τὸ πρῶτον βιβλίον διὰ Γεωργίου τοῦ μορ.χ.ν ἐκ τῆς μονῆς τοῦ σ(ωτῆ)ρ(ο)ς Χ(ριστο)ῦ τοῦ ἐν τῇ Οὐλάδῃ δι' ἐξόδ(ων) κόπου τὲ (καὶ) συνδρομῆς τοῦ πανοσιο(ά)τ(ου) καθήγουμένου τῆς αὐτ(ῆς) μονῆς ἱερομο(ν)άχου Μαρκιανοῦ (καὶ) ὁ θε(ε)ὸς συγχωρίσει (καὶ) ἐλεῆσαι τὴν ἀγίαν αὐτοῦ ψυχῇ. Βασιλεύοντος τοῦ εὐσεβεστάτου καὶ [ἀγιωτάτου κυροῦ Μιχαήλ] καὶ Θε[ο]δ[ώ]ρ[ου] τῆς εὐσεβεστάτης αὐγούστης. Εἴ τις δὲ φωραθῆ (±10) τὴν τοιαύτην βίβλον [±18] [ἐπι]σπᾶται τὰς ἀρας τὰς [ἀναφε]-

ρομ(ένας) ἐν τῷ νόμῳ Μωσέως. Μ(η)ν(ι) δεκεμβρίῳ (ινδικτιῶνος) ιβ' ἔτους ςψοζ'» (γιατὴ τῆ μονῆ τοῦ Σωτῆρος Χριστοῦ «ἐν Οὐλάδῃ», βλ. H. Delehaye, *Deux typica byzantins de l'époque des Paléologues, Le typicon du monastère de Lips*, Βρυξέλλες 1921, σ. 138). φ. 178 Τὸ ἴδιο χέρι': «[ῚΩσπε]ρ ξένοι χαίρ(ον)τ(αι) οἰδ(εῖν) π(α)τρίδα οὐτ(ως) (καί) οἱ συνερ[γού]ντες] καὶ γράφοντες βιβλίου τέλος, Γεώργιος» (μονοκονδυλιὰ).

Γ. Προσθήκες, διορθώσεις στὸ κείμενο ἀπὸ χέρι¹ ἢ καὶ ἄλλα χέρια μεταγενέστερα. φ. 179^v Σημείωμα γιὰ χρέη, χέρι μεταγενέστερο: «Χρέος τοῦ Μπαλαπανι Θεοδωρος τοῦ Νενου εγγιτις δια τον πεκτο α(σ)πρα [.]ν̃. Ἀλεξοκαλουερ εγγιτις δι ασπρα ἦ, Διμειτρις του Νενου ασπρα ν̃, Αθανασει κυπουραρ ασπρα κ̃, χρέος του παπα του [±7] [ἄσπρα] ἦ, Ἀλεξοκαλουερ ασπρα ὀ, Πετ..λεχβο ασπρα ια κτλ. κτλ., του συνεγγιτις δι ασπρα [..] Αλεξοκαλ[ουερ] ασπρα ν̃ κτλ. κτλ.» μισοσβησμένα. φ. 1 Στὸ ἐπάνω περιθώριο μὲ μελάνι μαῦρο: «ἄρ. 1275».

Προέλευση: Ἀδριανουπόλεως 1275 (βλ. Β.Κ. Στεφανίδης, «Οἱ κώδικες τῆς Ἀδριανουπόλεως», *BZ* 14 (1905), 598).

Βιβλιογραφία: Lappa-Zizicas, *Scriptorium*, σ. 298· Τσελίκας, ἄρ. 20, σ. 29.

63 (TA 138)

αἱ. 10ος/11ος, περγαμηνή, χιλ. 250 × 175, φφ. 171, στ. 21, ἀκέφ. κολ.

Εὐαγγελιστάριον

1. φφ. 150-157^v, 1-93^v, 136-149^v, 158-171^v Εὐαγγελιστάριον: φφ. 150-157^v, 1-17^v Ἰωάννης ἐβδ., ἀ κέφ. Τῆ ε' τῆς δ' ἐβδ.,... Ἰεγώ ειμι τὸ φῶς... (Ἰωάν. 8, 12). φφ. 17^v-38 Ματθαῖος Σαβ. Κυρ. φφ. 38^v-65 Λουκᾶς Σαβ. Κυρ. φφ. 65-78 Εὐαγγέλια τῶν νηστειῶν. φφ. 78-93^v Μεγ. ἐβδ.: μεγ. Δευτ., μεγ. Τρίτη, μεγ. Τέταρτη, μεγ. Πέμπτη, τῆ ἀγία Παρασκευῆ κατὰ τὸν τύπον τῆς ἀγίας πόλεως, τῷ ἀγίῳ Σαββάτῳ ἐσπέρας κατὰ Ματθαῖον, Ὅψὲ Σαββάτων... φ. 93^v κολ. ἰδόντες αὐτόν, προσεκύνησαν αὐτόν [οἱ δὲ ἐδίστασαν... (Ματθ. 28, 17). φφ. 136-137 Ἀνάγνωσις τοῦ νιπτῆρος τῆ ἀγία ε'. φφ. 137^v-149^v, 158-167 Εὐαγγέλια τῶν παθῶν α'-ιβ': φ. 165^v κολ. (ἡ' τῶν παθῶν κατὰ Λουκᾶν),... καὶ γυναῖκες αἱ συνακολουθήσασαι αὐτῷ ἀ[πὸ τῆς Γαλιλαίας... (Λουκ. 23, 49). φ. 166 ἀ κέφ. ι' τῶν παθῶν, κατὰ Μάρκον], Τῷ καιρῷ ἐκεῖνῳ ἐλθὼν Ἰωσήφ... (Μάρκ. 15, 43). φφ. 167-171^v Μεγ. Παρ. ὠρῶν (βλ. Gregory I, 345-363).

2. φ. 171^v Εὐαγγέλια ἐωθινά, κολ. Εὐαγγέλιον β' κατὰ Μάρκον, [Ἀρχὴ τοῦ β' ἐωθινοῦ... (βλ. Gregory I, 364).

3. φφ. 94-136 Μηνολόγιον (σύντομο), Σεπτ. 1...Αύγ. 31 (βλ. Gregory I, 365-384).

A. Τεύχη 23⁸ ἀριθμημένα ἀπὸ χέρι μεταγενέστερο δ'[-κς'] στὴν πρώτη σελίδα ἐπάνω δεξιὰ καὶ στὴν τελευταία ἐπάνω ἀριστερά. Τὰ τεύχη α'-γ' ἐξέπεσαν. Τὸ τεύχος δ' ἔχει τοποθετηθεῖ πρὶν ἀπὸ τὸ τεύχος κε'. Ἡ σειρά τῶν φύλλων: 150-157^ν, 1-149^ν, 158-171^ν. Τεύχη ια⁴, ιζ¹, [κς']⁶. Χάσματα μετὰ ἀπὸ φφ. 93^ν (7 φφ.), 165^ν (1 φ.). Γραφὴ στρογγυλή, ὄρθια, ἐπιμελημένη. φφ. 136-147^ν, 158-171^ν Χέρι¹ συμπλήρωσε μετὰ ἀπὸ τὸ τέλος τοῦ Μηνολογίου στὸ ἴδιο φ. 136 τὰ παραλειφθέντα στὸ Εὐαγγελιστάριο. Μελάνι καστανό. Γραμμὴ ἐπιφάνεια: χιλ. 185 × 147. Ἐρυθρογραφία: ση-μαδόφωνα, ἐνδείξεις ἀναγνώσεων. Ἀρχικά καὶ ἐπίτιτλα ἔγχρωμα (ἀνοιχτὰ χρώματα μπλέ, ρόζ). Χαράξεις = Lake I, 3a = Leroy 10C1n. Κατάσταση καλή, ἴχνη πυρκαγιᾶς στὴν ἄκρη τῶν φύλλων. Στάχωση 20οῦ αἰ.

Γ. Ἐνδείξεις ἤχων, ἐθινῶν, ἡμέρες ἀναγνώσεως ἀπὸ χέρι μεταγενέστερο, μελάνι μαῦρο.

φ. 33 Χέρι 14ου αἰ. ἀντέγραψε ὄρισμὸ στὸ ἐπάνω περιθώριο: «†Ἐπει ἐνεφάνησεν ἡμ(ῖν) β(α)σιλικὸς βεστοιαρίτ(ης) θείων (καὶ) προσκυνητ(ὸν) β(α)σ(ι)λ(ι)κ(ὸν) ὄρι-σμ(ὸν) περιέχον ουτος ἀπελθ(ε) πανσε(βαστε) σε(βαστὲ) (καὶ) ηγιε τη β(α)σ(ι)λ(εία) μου Μανου(ἡλ) Συροπουλ(ε) εποι τ(ὰς) χω[ρ(ας)] τ(ῶν) αθειον λατῆνον και ας κα-τασταλιασουν ει ἀν(θρωποι) τ(ης) β(α)σ(ι)λ(είας) μου οτη αγαπην επιοισεν οι β(α)-σ(ι)λ(εία) μου [±4]».

φ. 76^ν Στὸ ἐπάνω περιθώριο ἄλλο χέρι 14οῦ αἰ. ἀντέγραψε τὴν ἀρχὴ τοῦ ὀρισμοῦ.

Προέλευση ἄγνωστη.

Βιβλιογραφία: Aland, *Kurzgefaste*, ἀρ. 1 1887, σ. 311· Τσελίκας, ἀρ. 7, σ. 20.

64 (TA 139)

ἔτ. 1373: φφ. 1-229, αἰ. 14ος, χαρτί, χιλ. 275 × 185, φφ. 341, δίστηλο, στ. 27-32, ἀκέφ. κολ.

Μηναῖα Ἰουνίου-Αὐγούστου, Συναξάρι Ἰουνίου-Αὐγούστου

1. φφ. 1-229 Μηναῖα Ἰουνίου-Αὐγούστου, ἀ κέ φ. Ἰούν. 5, *Τοῦ ἀγίου ἱερο-μάρτυρος Δωροθέου ἐπισκόπου Τύρου*,... ὡδὴ δ' «Εἰσακήκοα κύριε»,] Συν-ετρίβη, Δωρόθεε μάκαρ, πρὸ προσώπου σου ὄρη βίαια..., τέ λ. Αὐγ. 31, *Τὰ καταθέσια τῆς τιμίας ζώνης τῆς ὑπεραγίας θεοτόκου*,... Ἐξαποστειλάριον «Γυναῖκες ἀκουτίσθητε», Ὁ πάντα ὑπὲρ ἔννοιαν... πανηγυρίζομεν πόθω (βλ. ἔκδ. Μην. Ἰουν., σ. 5... Μην. Αὐγ., σ. 172· βλ. ἔκδ. Μην. P. V, σ. 231... Μην. P. VI, σ. 559):

¹φφ. 1-73^v Μηναιον Ἰουνίου 5-30: φ. 34^v κολ. Ἰούν. 19, *Τοῦ ἁγίου ἀποστόλου Ἰούδα ἀδελφοῦ τοῦ κυρίου*,... ὥδῃ δ' «Τὴν θείαν ἐννοήσας σου, κύριε»,... Δυνάμει ἀηττήτῳ τοῦ πνεύματος τοῦ παναγίου, λειτουργῶς τῶν ἀπορρήτων γενόμενος τῆς πονηρίας διώκεις τὰ πνεύματα [τῷ λόγῳ τῆς χάριτος... (ἔκδ. Μην. Ἰουν., σ. 12· ἔκδ. Μην. Ρ. V, σ. 319). φ. 35 ἀκέφ. Ἰούν. 20, *Τοῦ ἁγίου ἱερομάρτυρος Μεθοδίου ἐπισκόπου Πατάρων*,... ὥδῃ ς' «Ναυτιῶν τῷ σάλῳ»,... Νυσταγμὸν βλεφάροις... τῶν πιστῶν Μεθόδιε.] Λαμπροτάτῳ φέγγει... (ἔκδ. Μην. Ἰουν., σ. 75· Μην. Ρ. V, σ. 325).

²φφ. 73^v-138 Μηναιον Ἰουλίου 1-31: φφ. 73^v-76 Ἰούλ. 1, *Τῶν ἁγίων καὶ θαυματουργῶν ἀναργύρων Κοσμᾶ καὶ Δαμιανοῦ τῶν ἐν Ῥώμῃ μαρτυρησάντων*, (φφ. 74...76) Ὁ κανὼν, ἤχ. δ', ὥδῃ α' «Τριστάτας κραταιοὺς ὁ», ἀρχ. Δυὰς πανευκλεῆς τῶν σοφῶν ἀναργύρων... (ὁ κανὼν δὲν ὑπάρχει στίς ἐκδόσεις Μην. Ἰουλ., Μην. Ρ. VI, ΑΗΓ).

φ. 86^v κολ. Ἰούλ. 8, *Τοῦ ἁγίου μεγαλομάρτυρος Προκοπίου*,... ὥδῃ γ' «Οὐκ ἐν σοφίᾳ καὶ δυνάμει»,... Νῦν ἀπεβάλου δερματίνους χιτῶνας... καὶ τὸν πολυμήχανον, μάρτυς, ἐγύμνωσας. [Θεοτοκίον, Ῥῦσαί με πάσης... (ἔκδ. Μην. Ἰουλ., σ. 41· ἔκδ. Μην. Ρ. V, σ. 65). φ. 87 ἀκέφ. (συνεχίζει) ὥδῃ η' «Χεῖρας ἐκπετάσας»,... Τὴν πέτραν Χριστὸν τὴν ἀρραγῆ, παμμάκαρ] ἔνδοξε, ἔχων θεμέλιον λίθοις, Προκόπιε, ἔχαιρες... (ἔκδ. Μην. Ἰουλ., σ. 43· ἔκδ. Μην. Ρ. VI, σ. 68).

φ. 90^v κολ. Ἰούλ. 11, *Τῆς ἁγίας μεγαλομάρτυρος καὶ πανευφήμου Εὐφημίας*,... Στιχηρά, ἤχ. πλ. β' Ἐκ δεξιῶν... ταῖς ἰκεσίαις κατὰπεμψον ἡμῖν. [παντοδύναμε σῶτερ, τὰ ἐλέη σου... (ἔκδ. Μην. Ἰουλ., σ. 51· ἔκδ. Μην. Ρ. VI, σ. 84).

φ. 91 ἀκέφ. Ἰούλ. 12, *Τῶν ἁγίων μαρτύρων Πρόκλου καὶ Ἰλαρίου*,... ὥδῃ η' «Λυτρωτὰ τοῦ παντὸς»,... Μετὰ πλείστας βασάνους... ἐναπέθου τὸ πνεῦμα σου.] Ἐπληγῶθη τὸ τίμιον σῶμά σου... (ἔκδ. Μην. Ἰουλ., σ. 60· ἔκδ. Μην. Ρ. VI, σ. 96).

φφ. 134^v-138 Ἰούλ. 31, *Τὰ προεόρτια τοῦ τιμίου σταυροῦ καὶ τοῦ ἁγίου καὶ δικαίου Εὐδοκίμου*, (φφ. 135...137^v) Ὁ κανὼν τοῦ σταυροῦ, ἤχ. α', ὥδῃ α' «Ῥδὴν ἐπινίκιον ἄσωμεν», ἀρχ. Σταυρὸς προερχόμενος θείας ἀκτινας... (ὁ κανὼν δὲν ὑπάρχει στίς ἐκδόσεις Μην. Ἰουλ., Μην. Ρ. VI, ΑΗΓ).

³φφ. 138-299 Μηναιον Αὐγούστου 1-31: φ. 217^v κολ. Αὐγ. 28, *Τοῦ ὁσίου πατρὸς ἡμῶν Μωσέως τοῦ Αἰθίοπος*,... Εἰς τὸ Κύριε ἐκέκραξα, στίχους ς' [... (βλ. ἔκδ. Μην. Αὐγ., σ. 149· βλ. ἔκδ. Μην. Ρ. VI, σ. 517).

φ. 218 Αὐγ. 29, *Τῷ αὐτῷ μὲν κθ', Ἡ ἀποτομή τοῦ τιμίου ἐνδόξου προφήτου προδρόμου καὶ βαπτιστοῦ Ἰωάννου*,... φάλλομεν στιχηρά ἰδιόμελα, ἤχ. πλ. β' Γενεθλίων τελουμένων... (ἔκδ. Μην. Αὐγ., σ. 142· ἔκδ. Μην. Ρ. VI, σ. 524).

2. φφ. 230-341^v Συναξαῖρι Ἰούν. 1 - Αὐγ. 26 (συμφωνεῖ ὡς ἐπὶ τὸ πλεῖστον μὲ τὸν κώδικα Mc = Paris, Bibl. nat., Coislin 223: βλ. Syn. Const., σ. XLI). Στὴν ἀρχὴ τῶν συναξαρίων προτάσσονται στίχοι ὅπως καὶ στοὺς ἄλλους κώδικες τῆς οἰκογένειας M. Γιὰ τὴ μέθοδο περιγραφῆς τοῦ συναξαρίου βλ. τὸ ἐπεξηγηματικὸ σημεῖωμα στὸ 39 (TA 1)).

¹φφ. 230-272^v Ἰούνιος 1-30: φφ. 230-232 Ἰούν. 1, (φ. 232) *Τοῦ ἁγίου μάρτυρος Ἐράσμου* (Ἰούν. 2⁷) καὶ τῶν ἁγίων μυρίων μαρτύρων ἐναθλησάντων ἐν Ἀντιοχείᾳ ἐπὶ τῆς βασιλείας Δεκίου (Ἰούν. 2⁶).

φφ. 232-233 Ἰούν. 2.

φφ. 233-234^v Ἰούν. 3.

φφ. 234^v-236 Ἰούν. 4.

φφ. 236-238 Ἰούν. 5, (φ. 236^v) *Τοῦ ὁσίου πατρὸς Ἰλαρίωνος τοῦ νέου ἡγουμένου μονῆς τῶν Δαλμάτου* (Mc Ἰούν. 6).

φφ. 238-239 Ἰούν. 6, (φ. 238) *Τοῦ ἁγίου ἱερομάρτυρος Δωροθέου ἐπισκόπου Τύρου*, Δωρόθεος ὁ αἰοίδιμος ἀνὴρ ἐπίσκοπος γέγονε Τύρου... πολλὰ συγγράμματα καὶ ψυχωφελῆ ἐκθέμενος πρότερον καταλιπών. (φ. 239) **Ὁ ὁσιος Ἀνούβ ὁ σημειοφόρος* (βλ. Halkin, «Distiques», σ. 8). (φ. 239) **Ὁ ὁσιος Φώτας* (βλ. Halkin, «Distiques», σ. 9).

φ. 239^{r-v} Ἰούν. 7.

φφ. 239^v-241^v Ἰούν. 8.

φφ. 241^v-243 Ἰούν. 9.

φφ. 243-245 Ἰούν. 10, (φ. 243) *Τῶν ἁγίων μαρτύρων Ἀλεξάνδρου καὶ Ἀντωνίνης* (Ἰούν. 9³). (φ. 243^v) **Τοῦ ἁγίου νεανίσκου καὶ σοφωτάτου μάρτυρος, Μαξίμου ἡγεμονεύοντος ἐν Ἀλεξανδρείᾳ καὶ τοὺς χριστιανοὺς διώκοντος καὶ τυραννοῦντος... καὶ οὕτως ἀπελθὼν καὶ προσευξάμενος ἀπετημήθη τὴν κεφαλὴν* (BHGⁿ 2485· ἔκδ. Halkin, «Distiques», σ. 26-27).

φ. 245^{r-v} Ἰούν. 11, (φ. 245^v) **Ὁ ἅγιος μάρτυς Ἀπολλῶς*.

φφ. 245^v-246 Ἰούν. 12.

φφ. 246-247 Ἰούν. 13.

φφ. 247-248 Ἰούν. 14, (φ. 248) **Ἡ ὁσία Ἰουλίττα* (βλ. Halkin, «Distiques», σ. 9).

φ. 248^{r-v} Ἰούν. 15, (φ. 248^v) **Ὁ ὁσιος Ὀρτίσιος* (βλ. Halkin, «Christ Church», σ. 68).

φφ. 248^v-249^v Ἰούν. 16, (φ. 249^v) *Οἱ ἅγιοι τεσσαράκοντα Ῥωμαῖοι (βλ. Halkin, «Distiques», σ. 9).

φφ. 240^v-250^v Ἰούν. 17, (φ. 250^v) *Ο ὁσῖος Πίωρ (βλ. Halkin, «Distiques», σ. 9).

φφ. 250^v-251^v Ἰούν. 18, (φ. 251^v) Μνήμη καὶ σύναξις τοῦ ἀρχιστρατήγου Μιχαὴλ πλησίον τοῦ ἁγίου Ἰουλιανοῦ ἐν τῷ Φόρῳ (Ἰούν. 19²).

φφ. 251^v-252^v Ἰούν. 19, (φ. 251^v) Τοῦ ἁγίου μάρτυρος Ζωσίμου (Ἰούν. 20¹). (φ. 252) Τοῦ ἁγίου ἀποστόλου Ἰούδα τοῦ καὶ Θαδδαίου καὶ Λεββαίου ἐπικληθέντος, Οὗτος εἷς τῶν ἑβδομήκοντα ἀποστόλων ἦν. Δηλοῦσι δὲ ὅτι καὶ τοῦ μνήστορος Ἰωσήφ γέγονεν υἱὸς... οὐκ ὀλίγας δὲ πόλεις διελθὼν ἐν τῷ τοῦ Εὐ-αγγελίου κηρύγματι πρὸς τὸν ποθοῦμενον ἐπανέρχεται (ἔκδ. Halkin, «Christ Church», σ. 83-84). (φ. 252^v) Τοῦ ἁγίου ἀποστόλου Ἰούδα τοῦ ζηλωτοῦ, Ἰούδας ὁ τοῦ κυρίου ἀπόστολος ὁ καὶ ζηλώτης ἐπικληθεὶς... οὕτω τε διδάξας καὶ πολλοὺς τῶν ἀπίστων βαπτίσας ἐν εἰρήνῃ πρὸς κύριον ἐξεδήμησεν (BHGⁿ 2209k).

φφ. 252^v-253^v Ἰούν. 20, (φ. 253) Τῶν ἁγίων Ἀριστοκλέους πρεσβυτέρου, Δημητρίου διακόνου καὶ Ἀθανασίου ἀναγνώστου. (φ. 253^v) *Οἱ ἐν ἐρήμῳ δύο ἀσκηταὶ (βλ. Halkin, «Distiques», σ. 9).

φφ. 253^v-256 Ἰούν. 21.

φφ. 256-257 Ἰούν. 22.

φφ. 257-258^v Ἰούν. 23.

φφ. 258^v-259^v Ἰούν. 24.

φφ. 259^v-261 Ἰούν. 25.

φφ. 261-262 Ἰούν. 26, (φ. 262) *Ο ὁσῖος Ἀνθίων (βλ. Halkin, «Distiques», σ. 9).

φφ. 262-264 Ἰούν. 27, (φ. 264) *Ο ἅγιος μάρτυς Πιέριος πρεσβύτερος Ἀντιοχείας (βλ. Halkin, «Christ Church», σ. 69).

φφ. 264-265 Ἰούν. 28, (φ. 264^v) *Οἱ ἅγιοι δύο παῖδες (βλ. Halkin, «Distiques», σ. 9). (φ. 264^v) *Ο ἅγιος Δονάτος ἐπίσκοπος Λιβύης.

φφ. 265-266 Ἰούν. 29.

φφ. 266-272^v Ἰούν. 30, (φ. 272^v) *Ο ἅγιος Εὐλάμπιος ὁ ἐκ Ταρσοῦ (βλ. Halkin, «Christ Church», σ. 70). (φ. 272^v) *Ο ἅγιος Μελίτων (βλ. Halkin, «Distiques», σ. 10). (φ. 272^v) *Ο ἅγιος Πέτρος ὁ ἐκ Σινώπης (βλ. Halkin, «Distiques», σ. 10).

²φφ. 272^v-305 Ἰούλιος 1-31: φφ. 272^v-273 Ἰούλ. 1, (φ. 272^v) Τῶν ἁγίων μαρ-

τύρων και αναργύρων Κοσμᾶ και Δαμιανοῦ, τῶν Ῥωμαίων, Οὗτοι ὑπῆρχον ἐκ τῆς μεγάλης πόλεως Ῥώμης... φ. 272^v κολ. και μηδὲν ἕτερον κομιζόμενοι... (βλ. Syn. Const. 791₁₁). φ. 273 ἀκέφ. Ἰούλ. 1, *Οἱ ἅγιοι κε' μάρτυρες οἱ ἐκ Νικομηδείας*, στίχοι: Ἄριθμὸς ἀνδρῶν ἠνθρακωμένων κύκλος] τὸ πεντάκις γὰρ πέντε δῆλον ὡς κύκλος (ἔκδ. Σωφρόνιος Εὐστρατιάδης, *Ἀγιολόγιον τῆς Ὁρθοδόξου Ἐκκλησίας*, Ἀθήνα 1935, σ. 317).

φφ. 273-274 Ἰούλ. 2, (φ. 273^v) *Τοῦ ἁγίου μάρτυρος, Κοίντου*, Οὗτος γεγένηται και πεπαίδευται τὴν εὐσέβειαν... και πλείστα πεποιηκῶς θαύματα πρὸς κύριον ἐξεδήμησεν.

φφ. 274-275 Ἰούλ. 3, (φ. 274^v) *Τῶν ἁγίων μαρτύρων Θεοδώρου και Θεοδότης, Δολιδουχ και τῶν σὺν αὐτοῖς*, Καὶ οὗτοι οἱ ἅγιοι μάρτυρες διὰ τὴν εἰς Χριστὸν ὁμολογίαν... ἀπετέθη ἐν τόπῳ ἐν ᾧ και ἐμαρτύρησαν.

φφ. 275-276^v Ἰούλ. 4, (φ. 275) *Τοῦ ἐν ἁγίοις πατρὸς ἡμῶν Ἀνδρέου Κρήτης τοῦ Ἱεροσολυμίτου* (D).

φφ. 276^v-277 Ἰούλ. 5, (φ. 276^v) *Τῆς ἁγίας μάρτυρος Λουκίας και Πῆξου βικαρίου και ἑτέρων πλείστων* (Ἰούλ. 6²). (φ. 277) *Μνήμη θαύματος γενομένου παρὰ τοῦ ἁγίου ἱερομάρτυρος Φωκᾶ τοῦ θαυματουργοῦ*.

φφ. 277-278^v Ἰούλ. 6, (φ. 277^v) *Τοῦ ὀσίου πατρὸς ἡμῶν Ἀστείου ἐπισκόπου Δυρραχίου* (Ἰούλ. 5¹). (φ. 277^v) *Τοῦ ἁγίου μάρτυρος Ἰσαύρου και τῶν σὺν αὐτῷ Βασιλείου, Ἰννοκεντίου, Φίληκος, Ἑρμείου, Περεγρίνου* (Ἰούλ. 7²-BHGⁿ 2208m). (φ. 278) *Τῶν ἁγίων μαρτύρων Περεγρίνου, Λουκιανοῦ, Πομπήνου, Ἡσυχίου, Παπίου, Σατορνίνου και Γερμανοῦ* (BHGⁿ 2208mb).

φφ. 278^v-280 Ἰούλ. 7.

φφ. 280-281 Ἰούλ. 8.

φφ. 281-282 Ἰούλ. 9, (φ. 281^v) *Τῶν ἁγίων ὀσιομαρτύρων Πατερμουθίου, Κόπριδος και Ἀλεξάνδρου*, Οὗτοι ὑπῆρχον κατὰ τοὺς χρόνους Ἰουλιανοῦ τοῦ παραβάτου... και ἐξεληθόντες οἱ τρεῖς ἀβλαβεῖς προστάξει τοῦ τυράννου τὰς κεφαλὰς ἀπετημήθησαν (BHGⁿ 1429c). (φ. 282) *Τῶν ἁγίων μαρτύρων Βιάνωρος και Σιλουανοῦ*, Ὁ ἅγιος μάρτυς τοῦ Χριστοῦ Βιάνωρ ἐκ τῆς Πισιδῶνος ἐπαρχίας... ἀπετημήθη και τὴν ἁγίαν αὐτοῦ κεφαλὴν.

φφ. 282-283 Ἰούλ. 10.

φφ. 283-284 Ἰούλ. 11.

φφ. 284-285^v Ἰούλ. 12, (φ. 285) *Τῆς ἁγίας Βερονίκης τῆς αἰμόρρου* (Mc Ἰούλ. 13).

φφ. 285^v-286 Ἰούλ. 13, (φ. 285^v) *Τοῦ ἁγίου ἀποστόλου Ἀκύλα* (Mc Ἰούλ. 14).

φ. 286^{r-v} Ίούλ. 14.

φφ. 286^v-287 Ίούλ. 15.

φφ. 287-288 Ίούλ. 16, (φ. 287) *Τοῦ ἁγίου ἱερομάρτυρος Ἀθηνογένους ἐπισκόπου γενομένου Πηδαχθόσης καὶ τῶν δέκα αὐτοῦ μαθητῶν* (Ίούλ. 17²).

φ. 288^{r-v} Ίούλ. 17, (φ. 288) *Τῶν ἁγίων μαρτύρων Παύλου, Οὐαλεντίνης καὶ Θεῆς* (Ίούλ. 15³). (φ. 288^v) *Μνήμη τῶν ἑξακοσίων τριάκοντα ἁγίων καὶ μακαρίων πατέρων τῶν κατὰ τὴν τῆς Χαλκηδόνος μητροπόλιν τῆς Βιθυνίας... ἐν τῇ ἀγνωτάτῃ μεγάλῃ ἐκκλησίᾳ* (Ίούλ. 16⁴).

φφ. 288^v-289^v Ίούλ. 18, (φ. 289^v) *Τοῦ ὁσίου πατρὸς ἡμῶν καὶ ὁμολογητοῦ Ἰωάννου μητροπολίτου Χαλκηδόνος* (Ίούλ. 19⁴).

φφ. 289-290^v Ίούλ. 19, (φ. 290) **Οἱ ἅγιοι τέσσαρες μάρτυρες ἀσκηταὶ* (βλ. Halkin, «Distiques», σ. 10).

φ. 290^v Ίούλ. 20.

φφ. 290^v-292^v Ίούλ. 21.

φφ. 292^v-293 Ίούλ. 22.

φφ. 293-294^v Ίούλ. 23, (φ. 293^v) *Ἡ ἀνακομιδὴ τοῦ λειψάνου τοῦ ἁγίου μάρτυρος Φωκᾶ τοῦ ἐκ Σινώπης*, Οὗτός ἐστιν οὐχ ὁ κηρωδὸς ἀλλ' ἕτερος ὃς ἦν ἐπὶ Τραϊανοῦ τοῦ βασιλέως... τοῦ πανευφήμου ἀποστόλου καὶ εὐαγγελιστοῦ Ἰωάννου παρθένου τοῦ θεολόγου πλησίον τῆς μεγάλης ἐκκλησίας.

φφ. 294^v-296 Ίούλ. 24.

φφ. 296-297 Ίούλ. 25, (φ. 296^v) *Ἡ ἀνάμνησις τῶν ἐν Βουλγαρίᾳ τελειωθέντων χριστιανῶν καὶ ἀδελφῶν ἡμῶν ἐπὶ Νικηφόρου τοῦ βασιλέως* (BHGⁿ 2263b).

φφ. 297-299^v Ίούλ. 26, (φ. 297^v) *Τῆς ἁγίας καὶ καλλινίκου μάρτυρος Ὁραιοζήλης*, Πρόλογος, Ἔχει μετὰ τῶν ἄλλων ἡ βασιλὶς αὕτη τῶν πόλεων... ἀμόλυντος περιστερὰ (ἔκδ. Halkin, «Distiques», σ. 30-31). (φ. 298) *Συναξάρι, Οἴας μὲν οὖν αὕτη χώρας ὠρμητο... καὶ ὑπὲρ αὐτοῦ προθύμως τὸ γάλα ἐκχέοντας, αὐτῶ ἡ δόξα εἰς τοὺς αἰῶνας ἀμήν* (BHGⁿ 2179: πρόλογος καὶ συναξάρι).

φφ. 299^v-302 Ίούλ. 27.

φφ. 302-303 Ίούλ. 28, (φ. 302) *Τῶν ἁγίων ἀποστόλων καὶ συνδιακόνων τῶ πρώτομάρτυρι Στεφάνῳ Προχόρου, Νικάνορος καὶ Παρμενᾶ*, Τὸ μακάριον ἀπεφήνατο στόμα... ἵνα τῶ καιρῶ τῶν ἀνταποδόσεων ἀγαλλιασθῶμεν ἐν Χριστῶ Ἰησοῦ τῶ κυρίῳ ἡμῶν.

φφ. 303-304 Ἰούλ. 29, (φ. 303^v) *Τοῦ ἁγίου μάρτυρος Εὐσταθίου τοῦ ἐν Ἀγκύρα*. φφ. 304-305 Ἰούλ. 30, (φ. 304) *Τῶν ἁγίων ἀποστόλων Σίλα καὶ Σιλουανῶ, Οὗτοι ὑπῆρχον ἐκ τῶν ἐβδομήκοντα ἀποστόλων καὶ ὁ μὲν Σίλας... πρὸς τὸν ποθοῦμενον ἀπῆλθε κύριον.*

φ. 305^{r-v} Ἰούλ. 31, (φ. 305^v) *Τῆς ἁγίας μάρτυρος Ἰουλίττας τῆς ἐκ Καισαρείας, κ ο λ . συκοφαντίαις καὶ [ψευδομάρτυσι καὶ δωροδοκίαις... (Syn. Const. 858₉).*

³φφ. 306-341^v Αὐγουστος 1-26: φφ. 306-307 Αὐγ. 1.

φφ. 307-308^v Αὐγ. 2.

φφ. 308^v-309^v Αὐγ. 3, (φ. 309) *Τοῦ ἁγίου Στεφάνου πάπα Ῥώμης καὶ τῶν σὺν αὐτῶ.*

φφ. 309^v-311^v Αὐγ. 4, (φ. 310) *Τὰ ἐγκαίνια τοῦ περικαλοῦς καὶ θείου ναοῦ τῆς βασιλικῆς καὶ παντοκρατορικῆς μονῆς τοῦ Παντοκράτορος σωτήρος Χριστοῦ τοῦ θεοῦ ἡμῶν, τὸ συναξάριον διὰ στίχων, Ἐτῶν πρὸ πολλῶν τῶν λόγων τῆν μητέρα... ὀρθῶς βαδίζειν εὐοδωσον πρὸς τρίβους / σὺν πατρὶ καὶ πνεύματι, σοὶ δόξα πρέπει (BHG^a 809h· βλ. Halkin, «Distiques», σ. 27).*

φφ. 311-312 Αὐγ. 5.

φ. 312 Αὐγ. 6.

φφ. 312-313 Αὐγ. 7. φ. 312^v κ ο λ . *Μνήμη τῶν ἐν εὐσεβεὶ τῇ μνήμῃ γενομένων βασιλέων Πουλχερίας καὶ [Εἰρήνης... φ. 313 ἀ κ ε φ . Μνήμην ἐπιτελοῦμεν τῆς ὑπὲρ λόγον καὶ πᾶσαν ἐλπίδα δωρηθείσης ἡμῖν βοηθείας παρὰ Χριστοῦ τοῦ ἀληθινοῦ θεοῦ... καὶ τῶ ὀνόματι] κυρίου ἡμυνάμην αὐτούς... (Syn. Const. 874₂₈).*

φφ. 313-314 Αὐγ. 8.

φφ. 314-316^v Αὐγ. 9, (φ. 314^v) **Ο ὅσιος Ψόης* (βλ. Halkin, «Christ Church», σ. 70).

φφ. 316^v-317^v Αὐγ. 10, (φ. 317^v) **Οἱ ἅγιοι ἔξ μάρτυρες οἱ ἐν Λιβύῃ* (βλ. Halkin, «Christ Church», σ. 71).

φφ. 317-320 Αὐγ. 11, (φ. 319^v) **Ο ὅσιος Πασαρίων* (βλ. Halkin, «Christ Church», σ. 71).

φφ. 320-321 Αὐγ. 12, (φ. 320^v) **Ο ὅσιος Κάστωρ* (βλ. Halkin, «Christ Church», σ. 72).

φφ. 321-323 Αὐγ. 13.

φ. 323^{r-v} Αὐγ. 14.

φφ. 323^v-325 Αὔγ. 15.

φφ. 325-330 Αὔγ. 16.

φφ. 330-331^v Αὔγ. 17.

φφ. 331^v-332^v Αὔγ. 18.

φφ. 332^v-333^v Αὔγ. 19.

φφ. 333^v-334^v Αὔγ. 20, (φ. 333^v) *Μνήμη τῶν ἁγίων μαρτύρων τριάκοντα ἑπτὰ τῶν ἐν Βιζύῃ τῆς Θράκης μαρτυρησάντων*, Οὔτοι ὑπῆρχον οἱ μὲν ἐκ τοῦ Βυζαντίου, οἱ δὲ ἐκ Φιλιππουπόλεως... ἐν αὐτῇ ἀπορρίπτονται καὶ οὕτω τὰ πνεύματα τῷ θεῷ παρατίθενται. (φ. 334) *Τοῦ ἁγίου μάρτυρος Σεβήρου καὶ Μέμνονος τοῦ κεντυρίωνος*, Σεβήρος ὁ ἀήττητος τοῦ Χριστοῦ μάρτυς ἐκ Σίδης ἦν τῆς Παμφυλίας... τὸ πνεῦμα τῷ θεῷ παρέθετο τὸν τοῦ μαρτυρίου ἀναδησάμενος στέφανον. (φ. 334) *Τοῦ ἁγίου μάρτυρος Λουκίου τοῦ βουλευτοῦ*. (φ. 334^v) *Τῶν ἁγίων μαρτύρων Ἡλιοδώρου καὶ Δοσᾶ*, Πεντηκοστῷ τρίτῳ ἔτει Σαβωρίου τοῦ βασιλέως Περσῶν... εὐχαριστοῦντες καὶ προσευχόμενοι τῷ θεῷ τὰ πνεύματα παρέδωκαν (ἔκδ. Halkin, «Distiques», σ. 30).

φφ. 334^v-336 Αὔγ. 21.

φφ. 336-337^v Αὔγ. 22.

φφ. 337^v-338^v Αὔγ. 23.

φφ. 338^v-340^v Αὔγ. 24, (φ. 338^v) *Ἡ κατάθεσις τοῦ τιμίου λειψάνου τοῦ ἁγίου ἀποστόλου Βαρθολομαίου*, Ὡς θαυμαστὸς ὁ θεὸς ἐν τοῖς ἁγίοις αὐτοῦ, εὐκαιρὸν ἔστι κάμοι νῦν ἀναβοῆσαι... ἔνθα καὶ ἰάσεις ἐπιτελῶν ὁ μέγας ἀπόστολος πᾶσι τοῖς ἐκεῖσε ἐδείκνυτο εἰς δόξαν τοῦ ὑπεραγάθου θεοῦ ἡμῶν (BHG 229).

φφ. 340^v-341^v Αὔγ. 25.

φ. 341^v Αὔγ. 26, *Τῶν ἁγίων μαρτύρων Ἀδριανοῦ καὶ Ναταλίας καὶ τῆς συνόδου αὐτῶν*. φ. 341^v κ ο λ. καὶ γενομένη περιπαθῆς φαιδρὰν [περιβαλλομένη στολῆν... (Syn. Const. 924₄₂).

A. Τεύχη 46⁸. φφ. 1-229 Τεύχη 31⁸ ἀριθμημένα ἀπὸ χέρι¹ β'-κθ' κάτω στὴ μέση τῆς πρώτης καὶ τῆς τελευταίας σελίδας. Τὸ πρῶτο τεύχος ἐξέπεσε. Τεύχη 1⁶, 5⁴, 12⁷, 13⁵, 21⁹, 25⁵, 26⁶, 31³. Ἀπὸ τὸ ὄγδοο φύλλο (= φ. 210) τοῦ τεύχους 28 δὲν μένει παρὰ ἓνα ἐλάχιστο κομμάτι. φφ. 230-341 Τεύχη 15⁸ χωρὶς ἀρίθμηση δυσδιάκριτα. Τεύχη 36⁷, 40⁷, 41⁷, 45³. Χάσματα μετὰ ἀπὸ φφ. 34^v (4 φφ.), 86^v (1 φ.), 90^v (3 φφ.), 217^v (1 φ.), 272^v (1 φ.), 305^v (1 φ.), 312^v (1 φ.). φφ. 1, 3, 6, 67 Σχισμένα στὴ μέση. Τὰ φφ. 7, 119, 153-161, 176-188, 218 προστέθηκαν γιὰ συμπλήρωση τοῦ κειμένου μεταγενέστερα ἀπὸ χέρι 17ου/18ου αἰ. Τρία σύγχρονα χέρια 14ου αἰ.: 1) φφ. 9^v-229 χέρι¹ ἔτ. 1373, γραφὴ ὀρθία, μελάνι καστανό, γραμμὴν ἐπιφάνεια: χιλ. 210 × 65/65. 2) φφ. 230-341 Χέρι² 14ου αἰ., γραφὴ δεξιοκλινῆς, μελάνι καστανό, γραμμὴν ἐπιφάνεια: χιλ. 210 × 65/60.

3) φφ. 1-9^ν Χέρι³ 14ου αϊ., γραφή ὄρθια, μελάνι καστανόμαυρο, γραμμένη ἐπιφάνεια: χιλ. 210 × 65/65. Ἐρυθρογραφία: τίτλοι, ἐπίτιτλα, λειτουργικὲς ἐνδείξεις. Ὑδατόσημα: ange (ἄγγελος) βλ. B 599 (1364)· tête de licorne (κεφάλι μονόκερω) βλ. B 15779 (1357). Κατάσταση μέτρια, τιλόβρωτο στὰ περιθώρια. Στάχωση 20οῦ αἰ.

B. φ. 229 Κωδικογραφικὸ σημεῖωμα ἔτ. 1373: «Ἐτελειώθη(η) ἡ παροῦσα βίβλος διὰ χειρὸς τοῦ ἐλαχίστου (καὶ) ἁμαρτωλοῦ(ου) Μαλαχίου τάχα (καὶ) μοναχοῦ μη(ν)ιῖουλιῶ α^ν (ἰνδικτιῶνος) ια', ἔτ(ους) ςωπα^{ου}: ὅσοι τοίνυν ἀνά χεῖρ(ας) λαμβάνεται ταύτ(ην) εὐχέσθαι μοι διὰ τ(ὸν) κ(ύριον). Ἐγὼ μὲν ἀγία μοι κυρία (καὶ) μ(ῆ)τερ εἰ καὶ βραδέως (καὶ) πέρα τοῦ ἐπαγγελθέντος μοι καιροῦ, ὅμως τετέλεκα τὸ προσταχθέν μοι παρα τῆς σῆς ἀγιώτ(η)τ(ος) τῆς ἐμῆς δυνάμεως κατ' οὐδὲν ἐλειπόμενον. Εἰ μὲν οὖν (καὶ) τῇ σῇ ὀσιώτ(η)τ(ι) ἀρεστὸν δόξειε, τῷ θε(ε)ῷ χάρις τῷ δοτήρι τῶν ἀγαθῶν· εἰ δὲ μῆ, ἀλλ' ἐπεὶ (καὶ) θε(ε)ῷ φίλον τὸ κατὰ δύναμιν, ταῖς σαίς) ἡμ(ᾶς) ἀμοιβου εὐχαίς†».

φ. 229^ν Κτητορικὸ σημεῖωμα: «Ἐτοῦτο τῷ παρὸν βιβλιῶν εἶνε τις ἀγιωτατις μ(η)τροπόλεος τις ἡπεραγίας δεσπίνης ἡμων θεωτώκου τῷ ωπίον θέλομεν περιφέρει (καὶ) περι τουτου ἡτις τῷ ἀποξενόσι ἡ μικρὸς υ μέγας ἡ π(α)πὰς(ι) ἡ διάκος ἡ κωσμικῶς να ἐχῆ τῷ ἐπιτίμιων του πανιερωτάτου μ(η)τροπολήτου ἀγίου Ἀδριανουπόλεως κίριου κίριου Ἀθαν<α>σιου να ἦνε ἀφωρισμένος (καὶ) ἀσιχώριτου (καὶ) μετα θανατον». (Πρόκειται γιὰ τὸν Ἀθανάσιο Ἀδριανουπόλεως 1672-1709· βλ. Μητροπολίτης Σάρδεων Γερμανός, «Ἐπισκοπικοὶ κατάλογοι τῶν ἐπαρχιῶν τῆς ἀνατολικῆς καὶ δυτικῆς Θράκης», *Θρακικά* 6 (1935), 42· βλ. καὶ φ. 188^ν, ὅπου σημειώματα σύγχρονα.)

Γ. φ. 161^ν Σημεῖωμα: «†Χ(ριστὸν)ν ευτεδ... ἐν φώβῳ κυρίου ἡμεῖς ιερὰ δηδάσκαλε ἤλθαμε να μάθομε τὰ ἅγια (καὶ) ιερὰ γράμματα καθὼς μᾶς ἐδηδάξασιν οἱ θεοκίρηκες ἀπόστολος μέγας».

φ. 188^ν Σημεῖωμα ἔτ. 1685: «1685 ἄκουσα ἐγὼ ὁ ἐφημέριος τοῦ Ἀδριανουπόλ(εως) κῖρ Νεόφυτ(ος) πολλ(ὰς) πλ(ει)ρουμένας τοῦ γέροντος μου ῥηθέντος προφητείας (καὶ) ἔστω εἰς μνήμην, ἀπὸ Ναυπάκτου γράφω».

φ. 188^ν Ὑπογραφεὶς καὶ μονοκονδυλιὲς 17ου αἰ. καὶ γνωμικό:

«†Λαυρέντιος ἱερομόναχος (καὶ) ἐφημέριος».

«†Ὁ ἐφημέριος τ(ῆς) μητροπόλεως Νεόφυτος».

«Τῶν μὲν εὐτυχοῦντ(ων) πάντ(ες) ἄν(θρωπ)οι φίλ(οι), τῶν (δὲ) δυστυχοῦντ(ων) οὐδ' αὐτὸ(ς) ὁ γενίτωρ».

«†ὁ ἐφημέριος τοῦ πανιερωτ(ά)του (καὶ) λογιωτ(ά)του Ἀδριανουπόλ(εως) Γεώργιος. 1684 ,αχπδ' ἀὐγοῦστου ιε'».

φ. 229 Σημεῖωμα: «ἡ μὴν χεῖρ ἡ γράψασα σῆπεται τάφω».

φ. 229^ν Μονοκονδυλιές: «†Θεόδουλος, †Ἀθανάσιος, †Θεοφάνης, †Ἀθανάσιος ἱερομόναχος».

φ. 229^ν Τροπάριον: «Τῷ σω σταυρὸ Χριστὲ σωτῆρ θανάτου κάρατως (= κράτος) λέλληται (καὶ) διαβόλου (καὶ) πλάνης κατίργιτε γένος δὲ αν(θ)ρο<πος> πίστη σωζόμενος ἰμνο<υς> σι καθεκάστη προσφέρει».

Προέλευση: Ἀδριανούπολη (Μητρόπολη;), δὲν ταυτίστηκε.

Βιβλιογραφία: Τσελίκας, ἀρ. 28, σ. 36-37.

65 (TA 140)

αί. 11ος/12ος, περιγραμνή, χιλ. 350 × 264, φφ. 227, δίστηλο, στ. 16, άκέφ. κολ.

Εὐαγγελιστάριον

1. φφ. 1-187^v Εὐαγγελιστάριον: φφ. 1-5^v, 48-49^v, 83^{r-v}, 6-18 Ἰωάννης έβδ., άκέφ. Τῆ δ' τῆς δ' έβδ.,... έποίησα έν Σαββάτω]. Μῆ κρίνετε κατ' όφιν... (Ἰωάν. 7, 24). φ. 1^v κολ. Τῆ ε' τῆς δ' έβδ.,... άλλ' έξει τὸ [φῶς... (Ἰωάν. 8, 13). φ. 2 άκέφ. Τῆ Παρ. τῆς δ' έβδ.,... τότε γνώσεσθε] ότι έγώ ειμι... (Ἰωάν. 8, 28). φ. 2^v κολ. Τῶ Σαβ. τῆς δ' έβδ.,... οἶδα ότι σπέρμα [Αβραάμ... (Ἰωάν. 8, 37). φ. 3 άκέφ. Τῆ Κυρ. τῆς δ' έβδ.,... τῶν Σαμαρειτῶν] διὰ τὸν λόγον... (Ἰωάν. 4, 39). φ. 3^v κολ. Τῆ β' τῆς ε' έβδ.,... οὐχ έστηκεν, ότι οὐκ έστιν [άλήθεια... (Ἰωάν. 8, 44). φ. 4 άκέφ. Τῆ γ' τῆς ε' έβδ.,... θάνατον] οὐ μῆ θεωρήσῃ... (Ἰωάν. 8, 51). φ. 4^v κολ. έγώ ειμι. Ἡ[ραν οὐν λίθους... (Ἰωάν. 8, 59). φ. 5 άκέφ. Τῆ ε' τῆς ε' έβδ. Εἶπεν αὐτοῖς ό] Ἰησοῦς· ει τυφλοὶ... (Ἰωάν. 9, 41). φ. 5^v κολ. ὅσοι ἤλθον [πρὸ έμοῦ... (Ἰωάν. 10, 8). φ. 48 άκέφ. Τῶ Σαβ. τῆς ε' έβδ.,... έν έμοι ό πατήρ κάγω] έν αὐτῶ... (Ἰωάν. 10, 38). φ. 49^v κολ. Τῆ Κυρ. τῆς ε' έβδ. τοῦ τυφλοῦ... παρὰ τοῦ θεοῦ ότι τὸ Σάββα[τον... (Ἰωάν. 9, 16). φ. 83 άκέφ. Τῶ Σαβ. τῆς ς' έβδ.,... πορεύομαι καί] ὅ,τι ἂν αἰτήσητε... (Ἰωάν. 14, 13).

φφ. 18-47^v, 50-56 Ματθαῖος 1η έβδ., Σαβ. Κυρ.: φ. 19^v τέλ. Τῆ β' τῆς α' έβδ. (Ματθ. 18, 10-20). φ. 20 άκέφ. Τῆ Παρ. τῆς α' έβδ.,... μόνον.] τί περισσὸν ποιεῖτε;... (Ματθ. 5, 47). φ. 20^v κολ. Τῶ Σάβ. τῆς α' έβδ., Τῶν άγιῶν Πάντων... Εἶπεν αὐτοῖς ά[μὴν λέγω... (Ματθ. 19, 28). φ. 21 άκέφ. Τῶ Σαβ. τῆς β' έβδ.,... τὸ κάρ]φος ἀπὸ τοῦ ὀφθαλμοῦ... (Ματθ. 7, 3). φ. 35^v κολ. Τῆ Κυρ. τῆς ζ' έβδ.,... διδάσκων έν ταῖς συν[αγωγαῖς... (Ματθ. 9, 35). φ. 36 άκέφ. Τῶ Σαβ. τῆς η' έβδ.,... γεννή]ματα έχιδνῶν... (Ματθ. 12, 34). φ. 41^v κολ. Τῶ Σάβ. τῆς ι' έβδ.,... εκείνον λα[βῶν... (Ματθ. 17, 27). φ. 42 άκέφ. Τῆ Κυρ. τῆς ι' έβδ.,... αὐτὸν θε]ραπεῦσαι... (Ματθ. 17, 16). φ. 47^v κολ. Τῆ Κυρ. τῆς ιβ' έβδ.,... ἵνα έχω [ζωὴν αἰώνιον... (Ματθ. 19, 16). φ. 50 άκέφ. εις τὴν βασιλείαν] τῶν οὐρανῶν... (Ματθ. 19, 23). φ. 55^v κολ. Τῆ Κυρ. τῆς ιδ' έβδ.,... τῶν ὀδῶν, [καί ὅσους έάν εὔρητε... (Ματθ. 22, 9). φ. 56 άκέφ. Τῶ Σαβ. τῆς ις' έβδ.,... οὐκ οἶδατε τὴν] ἡμέραν... (Ματθ. 25, 13).

φφ. 56-82^v, 84-91^v Λουκᾶς Σαβ. Κυρ.: φ. 59^v κολ. Τῶ Σαβ. τῆς β' έβδ.,... έν ταῖς καρ[δίαις ὑμῶν... (Λουκ. 5, 23). φ. 60 άκέφ. Τῆ Κυρ. τῆς β' έβδ.,... Καί γάρ] έάν άγαθοποιήτε... (Λουκ. 6, 33). φ. 60^v κολ. Τῶ Σαβ. τῆς γ' έβδ.,... δοχὴν μεγάλην Λευῖς [αὐτῶ... (Λουκ. 5, 29). φ. 61 άκέφ. Τῆ Κυρ. τῆς γ' έβδ.,... εὐσπλαγχίσθη] έπ' αὐτῆ... (Λουκ. 7, 13). φ. 65^v κολ. Τῶ Σαβ. τῆς ε' έβδ.,... καί ιαθ]ήτω ό παις... (Λουκ. 7, 7). φ. 66 άκέφ. Τῆ Κυρ. τῆς ε' έβδ.,...

ἀπὸ τῶν] πιπτόντων... (Λουκ. 16, 21). φ. 76^v κολ. Τῆ Κυρ. τῆς η' ἐβδ.... ἐξεληθῶν, ἐκβα[λῶν δύο δηνάρια... (Λουκ. 10, 35). φ. 77 ἀκέφ. Τῷ Σάβ. τῆς ιβ' ἐβδ.... κατὰ πόλεις] καὶ κόμας... (Λουκ. 13, 22). φ. 82^v κολ. Τῷ Σάβ. τῆς ιδ' ἐβδ.... ὅτι τὸ ἐν ἀν[θρώποις... (Λουκ. 16, 15). φ. 84 ἀκέφ. Τῆ Κυρ. τῆς ιζ' ἐβδ.... ἔτι δὲ αὐτοῦ] μακρὰν... (Λουκ. 15, 20). φ. 91^v κολ. Τῷ Σάβ. τῆς Τυροφάγου.... καὶ μὴ εἰσενέ[γκης... (Ματθ. 6, 13).

φφ. 92-96^v Εὐαγγέλια νηστειῶν: φ. 92 ἀκέφ. Τῷ Σάβ. α' τῶν νηστειῶν.... χρεῖαν ἔσχεν καὶ] ἐπέπεινασεν... (Μάρκ. 2, 25). φ. 96^v κολ. Τῷ Σάβ. γ' τῶν νηστειῶν.... ἔλεγον τοῖς μαθη[ταῖς... (Μάρκ. 2, 15).

φφ. 97-187 Σαβ. Λαζάρου, Κυρ. Βαΐων, μεγ. ἐβδ., παθῶν, μεγ. Παρ. ὠρῶν, λειτ., μεγ. Σαβ.: φ. 97 ἀκέφ. Τῷ Σαβ. τοῦ Λαζάρου.... Ἦν δὲ ἐν Βηθανίᾳ] ἐγγὺς τῶν Ἱεροσολύμων... (Ἰωάν. 11, 18). φ. 101^v κολ. Τῆ Κυρ. τῶν Βαΐων, Εἰς τὸν ὄρθρον.... λέγοντες· [ῶσαννὰ τῷ υἱῷ... (Ματθ. 21, 9). φ. 102 ἀκέφ. Εἰς τὴν λειτουργίαν.... ἦλθεν] Ἰησοῦς εἰς Βηθανίαν... (Ἰωάν. 12, 1). φ. 102^v κολ. ἄφες αὐτὴν [ἵνα εἰς τὴν ἡμέραν... (Ἰωάν. 12, 7). φ. 103 ἀκέφ. Σι[ῶν ἰδοὺ ὁ βασιλεὺς σου... (Ἰωάν. 12, 15). φ. 107^v κολ. Τῆ ἀγία καὶ μεγάλη β'.... γινώσκετε [ὅτι ἐγγὺς... (Ματθ. 24, 33). φ. 108 ἀκέφ. Τῆ ἀγία καὶ μεγάλη γ'.... ἐν τῷ μύλωνι,] μία παραλαμβάνεται... (Ματθ. 24, 41). φ. 115^v κολ. συνετέλεσεν ὁ Ἰησοῦς [πάντας... (Ματθ. 26, 1). φ. 116 ἀκέφ. Τῆ ἀγία καὶ μεγάλη ε'.... ἠτοίμασαν] τὸ Πάσχα... (Ματθ. 26, 19). φ. 135^v κολ. Εὐαγγ. α'.... ἵνα πλείονα [καρπὸν φέρῃ... (Ἰωάν. 15, 2). φ. 136 ἀκέφ. μείνατε ἐν τῇ] ἀγάπῃ τῆ ἐμῆ... (Ἰωάν. 15, 9). φ. 146^v κολ. τοῦ χειμάρρου [τῶν Κέδρων... (Ἰωάν. 18, 1). φ. 147 ἀκέφ. Εὐαγγ. β'.... Καϊάφας] ὁ συμβουλεύσας... (Ἰωάν. 18, 14). φ. 169^v κολ. Εὐαγγ. ι'.... εὐσχή[μων βουλευτῆς... (Μάρκ. 15, 43). φ. 170 ἀκέφ. Εὐαγγ. ια'.... ὁ Πιλάτος.] ἤλθεν οὖν... (Ἰωάν. 19, 38). φ. 171^v κολ. μεγ. Παρ. ὦρα α'.... αἶμα ἀθῶν· οἱ [δὲ εἶπον... (Ματθ. 27, 4). φ. 172 ἀκέφ. μεγ. Παρ. ὦρα γ'.... Ἦν δὲ ὁ λεγόμενος] Βαραββᾶς... (Μάρκ. 15, 7). φ. 175^v κολ. μεγ. Παρ. ὦρα ς'.... Τῷ καιρῷ ἐκεί[νω συνήχθη... (Λουκ. 22, 66). φ. 176 ἀκέφ. Σὺ λέγεις. Ὁ] δὲ Πιλάτος... (Λουκ. 23, 4). φ. 178^v κολ. κλαίετε καὶ ἐπὶ τὰ [τέκνα... (Λουκ. 23, 28). φ. 179 ἀκέφ. μεγ. Παρ. ὦρα θ'.... ἐποίησαν.] Εἰστήκεισαν... (Ἰωάν. 19, 25). φ. 182^v κολ. μεγ. Παρ. λειτ.... βάλλοντες κλή[ρον... (Ματθ. 27, 35). φ. 183 ἀκέφ. ἐμ]παίζοντες μετὰ τῶν γραμματέων... (Ματθ. 27, 41). φ. 187^v κολ. μεγ. Σαβ. λειτ.... ὡς ἐδιδά[χθησαν... (Ματθ. 28, 15) (βλ. Gregory I, 345-363).

2. φφ. 188-227^v Μηρολόγιον (σύντομο), Σεπτ. 3 - Μάρτ. 9, ἀκέφ. κολ.: φφ. 188-200^v Σεπτέμβριος, φ. 188 ἀκέφ. Σεπτ. 3, Ἀνθίμου ἐπισκόπου Νικομηδείας.... ὁ ποιμὴν ὁ καλός.] Ὁ ποιμὴν... (Ἰωάν. 10, 11). φ. 198^v κολ. Σεπτ. 20, Τοῦ ἀγίου μεγαλομάρτυρος Εὐσταθίου καὶ τῆς συνοδίας

αὐτοῦ... τὸ λαλοῦν ἐν [ὑμῖν... (Ματθ. 10, 20). φ. 199 ἀ κέ φ. Σεπτ. 25, Τῆς ὁσίας μητρὸς ἡμῶν Εὐφροσύνης... ἤλειψε τῷ μύρῳ.] Ἰδὼν δὲ ὁ Φαρισαῖος... (Λουκ. 7, 39). φ. 200^v κ ο λ. Σεπτ. 27, Τῶν ἀγίων μαρτύρων Καλλιστράτου, Ἐπιχάρεως καὶ τῆς συνοδιάς αὐτῶν... Ὅς δ' ἂν ἀπολέση [τὴν φυχὴν... (Ματθ. 16, 25).

φφ. 201-202^v Ὀκτώβριος: φ. 201 ἀ κέ φ. Ὀκτ. 20, Τοῦ ἀγίου μεγαλομάρτυρος Ἀρτεμίου... νηπίοις.] Καὶ ὁ πατήρ... (Λουκ. 10, 21). φ. 201^v κ ο λ. Ὀκτ. 21, Τοῦ ὁσίου Ἰλαρίωνος... μακάριοι οἱ κλαί[οντες... (Λουκ. 6, 21). φ. 202^{r-v} ἀ κέ φ. Ὀκτ. 25, Τῶν ἀγίων μαρτύρων καὶ νοταρίων Μαρκιανοῦ καὶ Μαρτυρίου... ἐχόν]των περισσότερόν τι... (Λουκ. 12, 4), κ ο λ. εἰς τὸ ἅγιον πνεῦμα βλασφημήσαντι οὐκ ἀ[φεθήσεται... (Λουκ. 12, 10).

φφ. 203-213^v Δεκέμβριος: φ. 203^{r-v} ἀ κέ φ. Δεκ. 4, Τῆς ἀγίας μεγαλομάρτυρος Βαρβάρας... αἵ]ματος ἔτη δώδεκα... (Μάρκ. 5, 25), κ ο λ. εἰδυῖα ὁ γέγονεν ἐ[π' αὐτῆ... (Μάρκ. 5, 33). φ. 204 ἀ κέ φ. Κυριακὴ πρὸ τῆς Χριστοῦ Γεννήσεως],... Βίβλος γενέσεως... (Ματθ. 1, 1). φ. 211^v κ ο λ. Δεκ. 25, Ἡ ἀγία Γέννησις Χριστοῦ τοῦ θεοῦ ἡμῶν... ἐπάνω οὗ ἦν τὸ παι[δίον... (Ματθ. 2, 9). φ. 212 ἀ κέ φ. Σάββατον μετὰ τὴν Χριστοῦ Γέννησιν... ὅπως] πληρωθῆ τὸ ῥηθὲν... (Ματθ. 12, 17). φ. 212^v κ ο λ. Σάββατον πρὸ τῶν Φώτων... ἐτοιμάσατε [τὴν ὁδὸν... (Ματθ. 3, 3). φ. 213 ἀ κέ φ. Κυριακὴ πρὸ τῶν Φώτων... ἔξε]πορεύετο πρὸς αὐτὸν... (Μάρκ. 1, 5).

φφ. 213^v-221^v Ἰανουάριος: φ. 220^v κ ο λ. Ἰαν. 7, Τοῦ ἀγίου Ἰωάννου τοῦ βαπτιστοῦ... ὡσεὶ περιστερὰν ἐξ οὐ[ρανοῦ... (Ἰωάν. 1, 32). φ. 221^{r-v} ἀ κέ φ. Ἰαν. 10, Τοῦ ἀγίου πατρὸς Γρηγορίου ἐπισκόπου Νύσσης... πέραν τοῦ Ἰορδάνου.] Ἰδὼν δὲ... (Ματθ. 4, 25), κ ο λ. πᾶν πονηρὸν [ῥήμα... (Ματθ. 5, 11).

φφ. 222-225^v Φεβρουάριος: φ. 222 ἀ κέ φ. Φεβρ. 2, Ἡ Ὑπαπαντὴ τοῦ κυρίου ἡμῶν Ἰησοῦ Χριστοῦ... ἦν ἄνθρωπος] ἐν Ἱερουσαλὴμ... (Λουκ. 2, 25). φ. 224^v κ ο λ. Φεβρ. 23, Τοῦ ἀγίου ἱερομάρτυρος Πολυκάρπου ἐπισκόπου Σμύρνης... περιπατεῖτε [ἕως τὸ φῶς ἔχετε... (Ἰωάν. 12, 35). φ. 225 ἀ κέ φ. Φεβρ. 24, Ἡ εὐρεσις τῆς τιμίας κεφαλῆς τοῦ ἀγίου προφήτου, προδρόμου καὶ βαπτιστοῦ Ἰωάννου... μαλακοῖς] ἱματίοις... (Ματθ. 11, 8).

φφ. 226-227^v Μάρτιος: φ. 227^v κ ο λ. Μάρτ. 9, Τῶν ἀγίων καὶ ἐνδόξων μεγαλομαρτύρων μ' τῶν ἐν Σεβαστείᾳ... οὐχὶ δηναρίου συνεφώνησάς [μοι;... (Ματθ. 20, 13) (βλ. Gregory I, 366-377).

A. Τεύχη 30⁸ ἀριθμημένα στὴν πρώτη σελίδα κάτω δεξιὰ [ς']-[μβ'] καὶ φύλλα 40 (φφ. 188-227). Ἡ ἀρίθμηση σώζεται μόνο στὰ τεύχη λβ', λγ', [λ]δ'. Τὰ τεύχη α'-ε', ια', κ', κα', κγ', κδ', λη', μ' χάθησαν. Ἡ σειρὰ τῶν φύλλων: 1-5^v, 48-49^v, 83^{r-v}, 6-47^v, 50-82^v, 84-227^v. Τεύχη [ς']², [ς']³, [η']², [ι']⁷, [ιβ']⁷, [ιδ']⁷, [ιε']⁶, [ις']⁶, [ιζ']⁶, [ιη']⁷, [ιβ']⁶, [κς']⁵, [κζ']⁶, [κη']⁶, [κθ']⁷, [λ']⁵, [λβ']⁷, [λγ']^{δ'6}, [λε']⁷, [λς']⁷, [λθ']⁷, [μα']⁷,

[μβ']². Χάσματα μετὰ ἀπὸ φφ. 1^v (2 φφ.), 2^v (2 φφ.), 3^v (1 φ.), 4^v (2 φφ.), 5^v (2 φφ.), 49^v (6 φφ.), 19^v (8 φφ.), 20^v (1 φ.), 35^v (1 φ.), 41^v (1 φ.), 47^v (1 φ.), 55^v (2 φφ.), 59^v (1 φ.), 60^v (1 φ.), 65^v (1 φ.), 76^v (17 φφ.), 82^v (17 φφ.), 91^v (2 φφ.), 96^v (2 φφ.), 101^v (1 φ.), 102^v (1 φ.), 107^v (1 φ.), 115^v (4 φφ.), 135^v (1 φ.), 146^v (2 φφ.), 169^v (1 φ.), 171^v (8 φφ.), 175^v (1 φ.), 178^v (8 φφ.), 182^v (1 φ.). Στὰ φφ. 188-227 χάσματα ἀναρίθμητα. φφ. 222-223 Κομμένα, ἀπομένει μικρὸ κομμάτι ἀπὸ τὴν ἐσωτερικὴ στήλη. Γραφὴ στρογγυλὴ, εὐμεγέθης. Μελάνι μαῦρο. Γραμμὴ ἐπιφάνεια: χιλ. 225 × 160. Ἐρυθρογραφία: σημαδόφωνα, μερικοὶ τίτλοι. Χρυσογραφία: τίτλοι, ἡμέρα ἀναγνώσεων, ἀρχικά, λειτουργικὲς ἐνδείξεις. Χαράξεις = Lake II, 24b = Leroy 34C2. Κατάστασις καλὴ, ἴχνη ὑγρασίας στὴν ἄκρη τῶν φύλλων. Στάχωση 20οῦ αἰ.

Γ. φ. 1 Σφραγίδα πρασινωπὴ: «ΕΛΛΗΝΟΜΟΥΣΕΙΟΝ...» (ἡ συνέχεια σβησμένη).

Προέλευσις: Ἄδριανουπόλεως 1337; (βλ. Β.Κ. Στεφανίδης, «Οἱ κώδικες τῆς Ἄδριανουπόλεως», *BZ* 14 (1905), 603).

Βιβλιογραφία: Aland, *Kurzgefasste*, ἀρ. I 1888, σ. 311· Lappa-Zizicas, *Scriptorium*, σ. 298· Τσελίκας, ἀρ. 13, σ. 24-25.

66 (TA 141)

αἰ. 11ος, περγαμηνή, χιλ. 375 × 290, φφ. 246, δίστηλο, στ. 34, ἀκέφ.

Μηνολόγιον Αὐγούστου

1. φφ. 3-8^v Αὐγ. 1, ΓΡΗΓΟΡΙΟΥ ΝΑΖΙΑΝΖΗΝΟΥ, *Εἰς τοὺς Μακκαβαίους, λόγος ιε΄, ἀκέφ. ὦ τοῦ* θάύματος, προαρπάζοντες... (PG 35, 916A10-933· BHG 1007· CPG 3010).

2. φφ. 8^v-25^v Αὐγ. 1, *Μαρτύριον τῶν ἁγίων Μακκαβαίων, κολ. ἦν ἐδίδασκεν* Μωϋσῆς [οὐκ ἐπελάθετο... (BHG^a 1006· Δ΄ Μάκ. 1, 1-18, 18).

3. φ. 2^{r-v} Αὐγ. 8, *Μαρτύριον τῶν ι΄ ἢ ιγ΄ μαρτύρων ἐν Κωνσταντινουπόλει ἐπὶ Λέοντος Ἰσαύρου, ἀκέφ. καὶ ὅτι ὑ]πὲρ τοῦτων καὶ ἀποθανούμεθα ἐτοίμως... κολ. τεταραγμένοις ὀφθαλμοῖς πρὸς [αὐτοὺς ἐμβλέψας... (ἔκδ. Acta Sanctorum, Aug. II (1735) καὶ Παρίσι/Ρώμη 1867³, 441C20-444D16· BHG 1195).*

4. φφ. 26-32 [Αὐγ. 9, ΝΙΚΗΤΑ ΔΑΒΙΔ ΠΑΦΛΑΓΟΝΟΣ], *Ἐγκώμιον εἰς τὸν ἅγιον καὶ πανεύφημον ἀπόστολον Ματθίαν* (PG 105, 269-284· BHG 1229).

5. φφ. 32-35^v Αὔγ. 10, Ἐπιτομή τῶν ἀγίων ἱερομαρτύρων Εὐστότου πάπα Ρώμης, Λαυρεντίου διακόνου καὶ τοῦ σὺν αὐτοῖς μαρτυρήσαντος Ἰππολύτου (BHG^a 976/977).

6. φφ. 36-40^v Αὔγ. 11, *Μαρτύριον τοῦ ἀγίου μάρτυρος Οὐρσικίνου* (ἔκδ. Acta Sanctorum, Aug. III (1737) καὶ Παρίσι/Ρώμη 1867³, 158-163· BHG 1861).

7. φφ. 41-42 Αὔγ. 11, *Μαρτύριον ἐν συντόμῳ τοῦ ἀγίου ἱερομάρτυρος Εὐπλου* (ἔκδ. P. Franchi de Cavalieri, «Note agiografiche 7», *Studi e Testi* 49 (1928), 239-240· BHG 630d).

8. φφ. 42-44 Αὔγ. 12, *Μαρτύριον ἐν συντόμῳ τῶν ἀγίων μαρτύρων Ἀνικήτου καὶ Φωτίου* (ἔκδ. Acta Sanctorum, Aug. II (1735) καὶ Παρίσι/Ρώμη 1867³, 707-709· BHG 1544).

9. φφ. 44-46 Αὔγ. 13, Ἐπιτομή τῶν ἀγίων μαρτύρων Ἀνικήτου τοῦ ὁμολογητοῦ (ἔκδ. S.L. Epifanovič, *Materialy k izučeníjy žizni i tvorenij prep. Maksima Ispovednika*, Κίεβο 1917, σ. 21 κ.έ.· BHG 1236).

10. φφ. 46^v-51 Αὔγ. 14, *Τοῦ ἀγίου καὶ ἐνδόξου ὁσιομάρτυρος Μαρκέλλου* (ἔκδ. B. Latyšev, *Hagiographica graeca inedita*, Mémoires de l'Académie Impériale de St. Pétersbourg, VIIIe série, XII. 2 (1914), 119 κέ.· BHG 1026).

11. φφ. 51-66 Αὔγ. 14, ΘΕΟΔΩΡΗΤΟΥ ΚΥΡΟΥ, *Εἰς τὴν προφητείαν Μιχαίου τοῦ θείου προφήτου*. φ. 59^v κ ο λ. δουλεύουσι, [τῆς δὲ τοῦ θεοῦ... φ. 60 ἀ κ έ φ. προχειρισθέντες διάκονοι τοῖς ἀλλογενέσιν] ἔθνεσι... (PG 81, 1741-1764A15, 1772A13-1785· BHG 1281, 1281b· CPG 6208).

12. φφ. 66-83^v Αὔγ. 15, ΙΩΑΝΝΟΥ ΑΡΧΙΕΠΙΣΚΟΠΟΥ ΘΕΣΣΑΛΟΝΙΚΗΣ, *Κοίμησις ἤτοι ἀνάπαυσις καὶ πρὸς θεὸν μετάστασις τῆς ἀγίας ἀχράντου Θεοτόκου καὶ ἀειπαρθένου Μαρίας* (ἔκδ. M. Jugie, «Homélie mariales byzantines», *Patr. Or.* 19 (1926), 405-431· BHG 1144d).

13. φφ. 84-90^v Αὔγ. 15, ΑΝΔΡΕΟΥ ΚΡΗΤΗΣ, *Εἰς τὴν πάνσεπτον Κοίμησιν τῆς ὑπεραγίας δεσποίνης ἡμῶν Θεοτόκου καὶ ἀειπαρθένου Μαρίας, λόγος [β']* (PG 97, 1072-1089· BHG 1115).

14. φφ. 91-92^v Αὔγ. 15, ΑΝΔΡΕΟΥ ΚΡΗΤΗΣ, *Εἰς τὴν Κοίμησιν τῆς Θεοτόκου, λόγος α'*, κ ο λ. τῆς θείας οἰκονομίας μυστήριον... (PG 97, 1045-1052B8· BHG^a 1122).

15. φφ. 93-94^v Αὔγ. 15, ΑΝΔΡΕΟΥ ΚΡΗΤΗΣ, *Εἰς τὴν Κοίμησιν τῆς Θεοτόκου*, λόγος γ', ἀκέφ. ἐπιτυγχά]νιν ἐπέραστον...: φ. 93^v κολ. τοὺς φιλοκάλους προτρέ[πουσα... φ. 94 ἀκέφ. ἀμαρ]τίας διὰ τῆς Ἰησοῦ... φ. 94^v κολ. τὰ ἐξ ἀμυδρῶν εἰκό[νων... (PG 97, 1092C2-1093C11, U05B4-1108B15· BHG^a 1109).

16. φφ. 95-96^v Αὔγ. 15, ΓΕΡΜΑΝΟΥ Α΄ ΠΑΤΡ. ΚΩΝΣΤΑΝΤΙΝΟΥΠΟΛΕΩΣ, *Εἰς τὴν Κοίμησιν τῆς Θεοτόκου*, λόγος α', ἀκέφ. τὴν γεννητικὴν τοῦ προουρα]νίου καὶ ἐπιγείου... κολ. διακρατοῦντα πρὸς [σὲ στοργὴν... (PG 98, 341D2-348A13· BHG^a 1119).

17. φφ. 97-98^v Αὔγ. 15, ΓΕΡΜΑΝΟΥ Α΄ ΠΑΤΡ. ΚΩΝΣΤΑΝΤΙΝΟΥΠΟΛΕΩΣ, *Εἰς τὴν Κοίμησιν τῆς Θεοτόκου*, λόγος β', ἀκέφ. τὸν ἀνέ]κλειπτον παράδεισον... κολ. δι' αὐτῶν βεβαιοῖ [τῶνπραγμάτων... (PG 98, 352C14-357C14· BHG^a 1135).

18. φφ. 99-103^v Αὔγ. 15, ΓΕΡΜΑΝΟΥ Α΄ ΠΑΤΡ. ΚΩΝΣΤΑΝΤΙΝΟΥΠΟΛΕΩΣ, *Εἰς τὴν Κοίμησιν τῆς θεοτόκου*, λόγος γ', ἀκεφ. ἐπι]βλέπω καὶ διοικῶ... κολ. εἰρή]νευσον καὶ πάντας [κινδύνων... (PG 98, 360D8-372C6· BHG^a 1155).

19. φφ. 104-111^v Αὔγ. 15, ΙΩΑΝΝΟΥ ΔΑΜΑΣΚΗΝΟΥ, *Εἰς τὴν Κοίμησιν τῆς θεοτόκου*, ὁμιλία α', ἀκέφ. φάνα]ι τὸν βασιλέα... κολ. εἶτα πάλιν ἀφέλοιτο [ἐναπομένει... (PG 96, 701A13-720B13· BHG^a 1114).

20. φφ. 112-123^v Αὔγ. 15, ΙΩΑΝΝΟΥ ΔΑΜΑΣΚΗΝΟΥ, *Εἰς τὴν Κοίμησιν τῆς θεοτόκου*, ὁμιλία β', ἀκέφ. ἐπειδὴ] δὲ φίλον θεῶ... φ. 113^v κολ. ἀναβλύσασα, πῶς [θανάτω... φ. 114 ἀκέφ. μετάρσιον] πρὸς σηκοῦς... (PG 96, 721C6-725C12, 729D8-753· BHG^a 1097).

21. φφ. 123^v-127^v Αὔγ. 15, ΙΩΑΝΝΟΥ ΔΑΜΑΣΚΗΝΟΥ, *Ἐγκώμιον εἰς τὴν πάνσεπτον Κοίμησιν τῆς θεομήτορος*, [ὁμιλία] γ', κολ. σὸν υἷὸν πόθον ἐκ[πύρ]σευσον... (PG 96, 753-761C10· BHG^a 1089).

22. φφ. 128-135, 138 Αὔγ. 16, ΚΩΝΣΤΑΝΤΙΝΟΥ Ζ΄ ΠΟΡΦΥΡΟΓΕΝΝΗΤΟΥ, *Περὶ τῆς ἐξ Ἐδέσσης πρὸς Αὔγαρον ἀποσταλείσης εἰκόνας*, ἀκέφ. κατηξίωτο] καὶ τῶν εὐνουστάτων... φ. 130^v κολ. περὶ αὐτῶν ἀπαγ[γέλλοντας... φ. 131 ἀκέφ. εἰ μὴ ἐδεδειν] τὸ ὑπερέχον... φ. 131^v κολ. ἡβουλήθη [ἐπεὶ ὁ πάπ]πος... φ. 132 ἀκέφ. τοῦ Σαράτους] καὶ τῶν Σαμοσάτων... (PG 113, 428B8-433B14, 436B15-437B12, 445B4-452D7· BHG 794).

23. φφ. 135^v-138 Αὔγ. 16, *Περὶ τῆς ἀγίας καὶ ἀχειροποιήτου θείας εἰκό-*

νος Ἰησοῦ Χριστοῦ τοῦ θεοῦ ἡμῶν ὅπως ἐτιμᾶτο ἐν Ἐδέσση τῇ πόλει παρὰ τῶν ἐν αὐτῇ κατοικοῦντων (ἔκδ. E. von Dobschütz, «Christusbilder», *Texte und Untersuchungen* 18 (1899), 110**-114**, 85**, §65· BHG 795/796).

24. φφ. 138^v-144^v Αὐγ. 16, [ΝΙΚΗΤΑ ΔΑΒΙΔ ΠΑΦΛΑΓΟΝΟΣ], *Ἐγκώμιον εἰς τὸν ἅγιον μάρτυρα τοῦ Χριστοῦ Διομήδην* (ἔκδ. L.G. Westerink, «Sur saint Diomède de Nicée», *Anal. Boll.* 84 (1966), 167-177· BHG^a 551).

25. φφ. 145-146^v Αὐγ. 16, *Περὶ τῆς ἐλεύσεως καὶ ἀποστροφῆς τῶν ἀθέων Ἀγαρηνῶν ἐλθόντων κατὰ τῆς θεοφυλάκτου πόλεως* (ἔκδ. Syn. Const. 901-904· BHG^a 1063f).

26. φφ. 147-151^v Αὐγ. 17, *Μαρτύριον τοῦ ἀγίου καὶ ἐνδόξου ἱερομάρτυρος Μύρωνος* (ἀπὸ τὴν ἔκδ. B. Latyšev, *Hagiographica graeca inedita*, ὁ.π., σ. 114-118 ἀρκετὰ διαφορετικῶ· BHG 1312γ).

27. φφ. 152-157^v Αὐγ. 18, *Μαρτύριον τῶν ἀγίων καὶ ἐνδόξων τοῦ Χριστοῦ μαρτύρων Φλόρου καὶ Λαύρου*, κολ. ἐν τῷ φρέατι κάκεινος ἀκούσας [... (ἔκδ. F. Halkin, «Une passion inédite des saints Florus et Laurus», *Jahrbuch der österreichischen Byzantinistik* 33, Βιέννη 1983, 38-44· BHG 663· BHG^a 662z).

28. φφ. 158-163^v Αὐγ. 19, *Μαρτύριον τοῦ ἀγίου Ἀνδρέου τοῦ στρατηλάτου καὶ τῶν σὺν αὐτῷ, ἀ κ ε φ . τοιούτοις]* πρὸς αὐτὸν χρώμενος λόγοις... (PG 115, 597B3-609· BHG 118).

29. φφ. 164-171 Αὐγ. 20, *Περὶ τοῦ δικαίου καὶ ἀγίου Σαμουὴλ τοῦ προφήτου*, ἀρχ. Οὗτος ὁ μακάριος Σαμουὴλ ὁ προφήτης ὑπῆρχεν ἐξ Ἀρμαθεμ..., τέλ. πρεσβύτης γενόμενος καὶ πλήρης ἡμερῶν ἐν εἰρήνῃ ἀνεπαύσατο· οὗ ταῖς πρεσβείαις ἀμὴν: φ. 166^v κολ. ἐδίκασε Σαμουὴλ τὸν Ἰσραὴλ πάσας τὰς ἡμέρας [... φ. 167 ἀ κ ε φ] λέγει πρὸς αὐτούς. Ἴδου νῦν ὁ βασιλεὺς ὃν ἤρετίσασθε... (BHG 2393).

30. φφ. 171^v-175 Αὐγ. 21, *Πράξεις καὶ κοίμησις τοῦ ἀγίου ἀποστόλου Θαδδαίου ἐνὸς τῶν ἰβ΄* (ἔκδ. R.A. Lipsius – M. Bonnet, *Acta apostolorum apocrypha*, I, Λιψία 1891/1959, σ. 273-278· BHG 1703).

31. φφ. 175^v-176^v Αὐγ. 21, *Μαρτύριον τῆς ἀγίας μάρτυρος Βάσσης* (BHG^a 269).

32. φφ. 177-183^v Αὐγ. 22, *Μαρτύριον τῶν ἀγίων καὶ ἐνδόξων τοῦ Χριστοῦ*

μαρτύρων Ἀγαθονίου, Ζωτικοῦ, Ζήνωνος, Θεοπρεποῦς, Ἀκινδύνου, Σεουηριανοῦ καὶ Πρίγκηπος τοῦ συγκλητικοῦ, κ ο λ. ἐρραντίσθη εἰς τοὺς χιτῶνας τῶν ἀποκεφρα[λίσάντων αὐτὸν... (ἔκδ. G. van Hooff, «Acta s. Agathonici et sociorum ejus», *Anal. Boll.* 2 (1883), 99-114₁₃; BHG^a 40).

33. φφ. 184-190 Αὐγ. 22, ΑΝΑΣΤΑΣΙΟΥ ΚΟΙΑΙΣΤΩΡΟΣ, Ἐγκώμιον τοῦ ἁγίου μεγαλομάρτυρος Ἀγαθονίου, ἀ κ έ φ. σέβας] λατρευτικὸν τοῖς ἀψύχοις... (ἔκδ. G. van Hooff, «Encomium in s. Agathonicum Nicomediensem martyrem», *Anal. Boll.* 5 (1886), 400₁₂-415· ἔκδ. Ἀγαθόνικος ἐπίσκοπος Καλαβρῶτων, Ἀκολουθία τοῦ ἁγίου ἐνδόξου μεγαλομάρτυρος Ἀγαθονίου, Ἀθήνα 1953, σ. 47-55· BHG 42).

34. φφ. 190^v-192^v Αὐγ. 23, Μαρτύριον τοῦ ἁγίου καὶ ἐνδόξου ἱερομάρτυρος Εἰρηναίου ἐπισκόπου Σερμουπόλεως (BHG 949).

35. φφ. 192^v-204^v Αὐγ. 24, Μαρτύριον τοῦ ἁγίου ἱερομάρτυρος Ἀθανασίου καὶ Ἀνθούσης τῆς φωτισθείσης παρ' αὐτοῦ καὶ τῆς συνοδίας αὐτῶν (ἔκδ. H. Usener, «Acta ss. Anthusae, Athanasii episcopi, Charisimi et Neophyti», *Anal. Boll.* 12 (1893), 10-41· BHG 136, 182, 299).

36. φ. 205^{r-v} Αὐγ. 25, Βίος καὶ πολιτεία τοῦ ἁγίου ἀποστόλου Τίτου, ἀ κ έ φ. γονυπετήσας] παρεκάλει ἀζήμιον αὐτὸν φυλαχθῆναι... (ἔκδ. F. Halkin, «La légende Crétoise de saint Tite», *Κρητικὰ Χρονικὰ* 15/16 (1961/1962), τεῦχος 2, σ. 336-337 καὶ *Anal. Boll.* 79 (1961), 255-266· BHG^a 1850z).

37. φφ. 205^v-214 Αὐγ. 25, ΑΝΔΡΕΟΥ ΚΡΗΤΗΣ, Ἐγκώμιον εἰς τὸν ἅγιον ἀπόστολον Τίτον: φ. 205^v κ ο λ. ἐπεκάθισεν. [Παρήτω δὲ... φ. 206 ἀ κ έ φ. Τίτου] ὅτι ἀναπέπαυται... (PG 97, 1141-1141B9, 1152A15-1169· BHG^a 1852).

38. φφ. 214-225 Αὐγ. 26, Μαρτύριον τῶν ἁγίων καὶ ἐνδόξων τοῦ Χριστοῦ μαρτύρων Ἀδριανοῦ καὶ Ναταλίας καὶ τῆς συνοδίας αὐτῶν: φ. 222^v κ ο λ. μὴ οὖν διακριθῆς ἢ διστάσης ὄλως. [Διάκονοι... φ. 223 ἀ κ έ φ. Ἀδριανοῦ] ἄρξασθε. Τοῦτο δὲ ἔλεγεν... φ. 224^v κ ο λ. προσδοκίας καὶ ἐπιβουλῆς τοῦ [ἀλαζόνοσ... φ. 225 ἀ κ έ φ. πάντας] τοῦς ἀδελφούς καὶ τὰς ἀδελφὰς... (ἔκδ. Acta Sanctorum, Sept. III (1750) καὶ Παρίσι/Ρώμη 1868³, 218-227A2, 227C10-229B17, 230E10-F9· BHG^a 27, 27_a).

39. φφ. 225^v-226^v Αὐγ. 27, Βίος καὶ πολιτεία τοῦ ὁσίου πατρὸς ἡμῶν Μηνᾶ ἀρχιεπισκόπου Κωνσταντινουπόλεως (φύλλα κομμένα: φ. 225^v ἐπὶ διορθώσει τῶν ἐκ[κλησιῶν Κωνσταντινουπόλει] ἠλέγχθη... φ. 266 τοῦ δήμου ἐν τῇ

στά[σει ἄρματος] βασιλικού...) (ἔκδ. Acta Sanctorum, Aug. V (1741) καὶ Παρίσι-σι/Ρώμη 1863², 169-169C8, 169C10-170D9, 170D13-170F· BHG 1272).

40. φ. 227^{r-v} Αὐγ. 27, *Βίος ἐν συντόμῳ τοῦ ἐν ἀγίοις Ὁσίου ἐπισκόπου Κουδρουύβης τοῦ ὁμολογητοῦ*, κολ. ἄς ποιούσι διὰ τὴν ἀσέβειαν αὐτῶν [... (βλ. ἔκδ. M. Aubineau, «La vie grecque de “saint” Ossius de Cordone», *Anal. Boll.* 78 (1960), 356-361· BHG^a 2182).

41. φφ. 228-229^v Αὐγ. 28, *Βίος τοῦ ὁσίου πατρὸς Μωϋσῆ τοῦ Αἰθίοπος ἐρημίτου ἐν Λιβύῃ*, ἀ κέ φ. καὶ κρατοῦντος ἐπὶ ἐν σημείον τῷ πλάτει, δακῶν τὴν] μάχαιραν καὶ τὸν ἐπενδύτην τῆ κεφαλῆ... κολ. μεθ' ἡσυχίας ἐμμέτρως τῆς ἀσκήσεως [πολιτεία ἐν μέτρῳ... (βλ. PG 34, 1066A6-1068A5· βλ. BHG 1309).

42. φφ. 230-238^v Αὐγ. 29, *ΑΝΔΡΕΟΥ ΚΡΗΤΗΣ, Εἰς τὴν ἀποτομὴν τοῦ ἀγίου προφήτου καὶ βαπτιστοῦ Ἰωάννου*, ἀ κέ φ. τὴν ψῆφρον] καὶ δι' ἀφορμῆς... κολ. ἐξ ἐπιβουλῆς γυναικῶν [ὑποτιθέμενα... (PG 97, 1113A13-1133C6· BHG^a 861).

43. φφ. 239-241 Αὐγ. 29, *ΒΑΣΙΛΕΙΟΥ ΕΠΙΣΚΟΠΟΥ ΣΕΛΕΥΚΕΙΑΣ, Εἰς τὴν Ἡρωδιάδα*, λόγος ἡ', ἀ κέ φ. πρῶ]τον ἀδελφικῆς εὐνῆς... φ. 240^v κολ. γενέσθω μοι τῆς [σῆς ὀρχήσεως... φ. 241 ἀ κέ φ. χα]ριστήρια... (PG 85, 228C5-233A13, 236A14-C· BHG 862).

44. φφ. 241^v-245 Αὐγ. 29, *ΙΩΑΝΝΟΥ ΧΡΥΣΟΣΤΟΜΟΥ (ΨΕΥΔΟ-), Λόγος εἰς τὴν ἀποτομὴν τοῦ ἀγίου προφήτου καὶ βαπτιστοῦ Ἰωάννου καὶ περὶ ἀγαθῶν καὶ πονηρῶν γυναικῶν* (PG 59, 485-486_f, 487₄₈-490₃₁· BHG^a 859c). Κείμενο παρεμβαλλόμενο: φφ. 244^v-245 Ἦσαν δὲ καὶ ἐπὶ τῶν ἀποστόλων τοιαῦται... ἐν ταῖς ἱεραῖς αὐτοῦ βίβλοις ἰδρύσας πρὸς τὸν ὅμοιον ζῆλον καὶ πόθον τῆς τοιαύτης σπουδῆς πολλὰς ἐρεθίσειν (PG 59, 490₃₁₋₃₈· Aldama 381· CPG 4570).

A. Τεύχη 39⁸ ἀριθμημένα [α']-νγ' στὴν πρώτη σελίδα κάτω ἀριστερὰ ἢ στὴ μέση ἢ δεξιὰ ἀπὸ χέρι¹ τοῦ γραφέα. Παράφυλλα: φφ. 1, 246. Τεύχη δ'-ις', κζ' ἐξέπεσαν. Τεύχη ιζ'¹, κβ'³, [κη']², κθ'⁴, λ'⁷, λα'⁶, [λβ']⁵, λδ'⁶, [λε']³, [λθ']⁵, μ'⁶, μβ'⁷, [μγ']⁵, [μς']², [μθ']⁶, [ν']³, να'⁷, [νβ']², νγ'⁵. Χάσματα μετὰ ἀπὸ φφ. 2^v (5 φφ.), 25^v (λείπουν 13 τεύχη καὶ 2 φύλλα), 59^v (5 φφ.), 92^v (9 φφ.), 94^v (2 φφ.), 96^v (2 φφ.), 103^v (1 φ.), 111^v (1 φ.), 113^v (2 φφ.), 127^v (2 φφ.), 130^v (1 φ.), 131^v (4 φφ.), 157^v (2 φφ.), 166^v (2 φφ.), 183^v (2 φφ.), 204^v (2 φφ.), 205^v (4 φφ.), 222^v (1 φ.), 224^v (2 φφ.), 227^v (1 φ.), 229^v (3 φφ.), 238^v (3 φφ.), 240^v (1 φ.), 241^v (1 φ.). Ἡ σειρὰ τῶν φύλλων: 3-25^v, 2^{r-v}, 26-246. Χάρτινα: φφ. 1, 242-246. Λευκά: φφ. 1, 246^v. φ. 225 Ἔχει κοπεῖ τμήμα τῆς ἐξωτερικῆς στήλης. φ. 226 ἔχει κοπεῖ τμήμα τῆς ἐσωτερικῆς στήλης. Γραφὴ στρογγυλῆ, ὀρθια, ἐπιμελημένη. Μελάνι καστανό. Γραμμὴ ἐπιφάνεια: χιλ. 280 × 75/75.

Ἐρυθρογραφία: τίτλοι, ἀρχικά, ἐνδείξεις, ἐπίτιτλα. Ἡ θέση πολλῶν ἐπιτίτλων καὶ ἀρχικῶν ἔμεινε κενή. Χαράξεις = Lake II, 34e = Leroy 44C2. φφ. 242-245 Χέρι² 16ου αἰ., χαρτί, γραφή στρογγυλή, ὄρθια, μελάνι μαῦρο, δίστηλο, γραμμμένη ἐπιφάνεια: χιλ. 275 × 70/70. Ὑδατόσημα: φφ. 242-246 ancre (ἄγκυρα) βλ. Β 568 (1591-3). Κατάσταση καλή. Στάχωση 20οῦ αἰ.

Γ. φφ. 1^v, 90^v Δοκίμια κονδυλίου, χέρι 17ου αἰ.
 φ. 7 Στὸ κάτω περιθώριο: «ὅποιος θέλει γράματα μάθι θέλι καλά νὰ πεδεφθί».
 φ. 245 Χέρι 17ου αἰ.: «Ἡ χεῖρ μὲν ἢ γράψασα σέπεται χῶμα τὸ δὲ βιβλίον μένει εἰς τὸν αἰῶνα».
 φ. 245^v Χέρια 18ου αἰ.: α) «χαίρω (καὶ) ευρένωμε σταν αναγνώθου τὰς βη<β>λους τον αγηων ο ταλεπορωσ αμη πάλε τοις ὄρ[ας] τα ξεχανο δη ατι τοῦτως ο κοσμος λεγεται πλάνος (καὶ) ὠντος πλάνως». β) «χαίρω δια τὸ γράψιμον τούτου τοῦ λογιω-τα[του]». γ) «Ἡ μὲν χεῖρ... αἰῶνα». δ) «χαίρω (καὶ) ευρένωμαι σταν αναγνώθου τούς βήρους τόν αγίων ω ταλέπωρος αμη πάλε τοις ὄρας τὰ ξεχάνω δηατι τοῦτως ω κώ-σμως λέγεται πλάνος (καὶ) ὠντος πλάνως».
 φ. 246 Μονοκονδυλιά: «Νεόφυτος ἱεροδιάκονος».

Προέλευση ἄγνωστη.

Βιβλιογραφία: BHG^a 27, BHG^a 269, BHG 551, BHG 663, BHG^a 1063f, BHG 1236, BHG 2393· F. Halkin, «La légende Crétoise de saint Tite», ὁ.π., 324, 333-337 καὶ *Anal. Boll.* 79 (1961), 241-256· F. Halkin, «Une passion inédite des saints Florus et Laurus», ὁ.π., 37-44· Τσελίκας, ἀρ. 17, σ. 27.

67 (TA 142)

αἰ. 10ος/11ος, περγαμηνή, χιλ. 235 × 175, φφ. 168, δίστηλο, στ. 24, ἀκέφ. κολ.

Τὰ τέσσερα Εὐαγγέλια

1. φφ. 1-31^v *Τὸ κατὰ Ματθαῖον Εὐαγγέλιον*, ἀκέφ. ἔδησεν] αὐτὸν καὶ ἔθετο ἐν φυλακῇ... (Ματθ. 14, 3).

2. φ. 32^{r-v} [*Τοῦ κατὰ Μάρκον ἀγίου Εὐαγγελίου τὰ κεφάλαια*]. φφ. 33-66^v *Τὸ κατὰ Μάρκον Εὐαγγέλιον*.

3. φφ. 67-68 [*Τοῦ κατὰ Λουκᾶν ἀγίου Εὐαγγελίου τὰ κεφάλαια*]. φφ. 68^v-125 *Τὸ κατὰ Λουκᾶν Εὐαγγέλιον*.

4. φ. 125^v [*Τοῦ κατὰ Ἰωάννην ἀγίου Εὐαγγελίου τὰ κεφάλαια*]. φφ. 126-168^v *Τὸ κατὰ Ἰωάννην Εὐαγγέλιον*, κολ. οὐκ ἐσχίσθη τὸ [δίκτυον... (Ἰωάν. 21, 11)].

Α. Τεύχη 21⁸ ἀριθμημένα στήν τελευταία σελίδα κάτω δεξιά. Ἡ ἀρίθμηση διακρίνεται σέ μερικὰ φύλλα: φ. 48^v: θ', φ. 64^v: ια', φ. 72^v: ιβ'. Ὑπάρχει ἐπίσης μεταγενέστερη ἀρίθμηση τῶν φύλλων μὲ ἐρυθρὸ μελάνι: φφ. 1-168. Τὸ 67 (TA 142) ἀποτελεῖ συνέχεια τοῦ 71 (TA 146). Γραφὴ στρογγυλή, ὀρθία. Μελάνι καστανό. Γραμμὴ ἐπιφάνεια: χιλ. 165, 170 × 50/50. Ἐρυθρογραφία: τίτλοι κεφαλαίων, δηλώσεις ἀναγνώσεων, ἀριθμήσεις, ἀρχή, τέλος, ἐπίτιτλα (φφ. 31^v, 32, 33, 67, 68^v, 125^v, 126). Διακόσμηση μὲ ἐρυθρὸ καὶ πράσινο μελάνι (τὸ πράσινο μεταγενέστερο). Χαράξεις = Lake II, 34e = Leroy 44C2. Κατάσταση καλή. Στάχωση 20οῦ αἰ.

Γ. φ. 31^v Χέρι 11ου αἰ.: «Λέξεις τοῦ κατὰ Μάρκον εὐαγγελίου». φ. 54 Στὸ περιθώριο, χέρι 17ου αἰ. συμπλήρωσε τὸ κείμενο. φφ. 66^v-67 Στὸ κάτω περιθώριο, χέρι 11ου αἰ.: «Λέξεις τοῦ κατὰ Λουκᾶ εὐαγγελίου». φ. 125^v Στὸ κάτω περιθώριο, χέρι 11ου αἰ.: «Λέξεις τοῦ κατὰ Ἰωάννην εὐαγγελίου».

Προέλευση ἄγνωστη.

Βιβλιογραφία: Aland, *Kurzgefaste*, ἀρ. 2563 e, σ. 196.

68 (TA 143)

αἰ. 13ος, περγαμηνή, χιλ. 245 × 180, φφ. 205, στ. 30, κολ.

Μηναῖα Ἰουνίου-Ἰουλίου

1. φφ. 1-111^v Μηναιὸν Ἰουνίου 1-30, Ἰούν. 1, *Ἰουστίνου τοῦ φιλοσόφου καὶ ἐτέρου Ἰουστίνου καὶ τῶν σὺν αὐτῷ*, Στιχηρὰ προσόμοια γ', Ὑπομονὴν ἐν βασιάνοις καὶ καρτερίαν... Ὅτε ἀγνωσίας ὁ κρυμὸς... κολ. Ἰούν. 30, *Ἡ συναξίς τῶν ἁγίων ἐνδόξων καὶ πανευφήμων Ἀποστόλων τῶν ιβ'*, Στιχηρὰ προσόμοια γ',... Ἡ ζωηφόρος πηγὴ τῆς ἀφθαρσίας ὑμᾶς ἀξιάγαστοι... ψυχὰς τακείσας πολυθειᾶς ἀμέτρῳ [... (βλ. ἔκδ. Μην. Ἰουν., σ. 5...124· βλ. ἔκδ. Μην. Ρ. V, σ. 209...413). Πολλὰ στιχηρά, θεοτοκία, καθίσματα, κανόνες δὲν περιέχονται στὶς ἀναφερόμενες ἐκδόσεις. Στὴν περιγραφή σημειώνονται μόνο οἱ κανόνες ποὺ δὲν περιέχονται ἢ ποὺ εἶναι ἀκέφαλοι ἢ κολοβοί.

φφ. 1-6 Ἰούν. 1, (φφ. 1^v...6) Ὁ κανὼν Ἰουστίνου τοῦ φιλοσόφου οὗ ἡ ἀκροστιχίς: Ἐφραξεν Ἰουστίνος Ἑλλήνων στόματα, ἦχ. α', ὦδὴ α' «Σοῦ ἡ τροπαιοῦχος δεξιὰ», ἀρχ. Ἐκ τῶν ἀενάων ποταμῶν τοῦ παρακλήτου...

φφ. 15^v-21 Ἰούν. 6, *Τοῦ ὀσίου πατρὸς ἡμῶν Βησσαρίωνος καὶ τοῦ ὀσίου Ἰλαρίωνος Δαλμάτων*, (φφ. 16^v...21) Ὁ κανὼν τοῦ ὀσίου Βησσαρίωνος, ἦχ. πλ. β', ὦδὴ α' «Κύματι θαλάσσης», ἀρχ. Χάριτος τῆς θείας, ῥανίδα μοι στάξον...

φφ. 29^v-31^v Ίούν. 10, *Τοῦ ἁγίου ἱερομάρτυρος Τιμοθέου ἐπισκόπου Προύσης*, (φφ. 29^v...31^v) Ὁ κανὼν, ΓΕΡΜΑΝΟΥ, ἤχ. γ', ᾠδὴ α' «Τῷ ῥυσαμένῳ Ἰσραήλ...», ἀρχ. Τῷ ἀνατείλαντι ὡς ἑωσφόρον ἀστέρα, τὸν ἱερόν Τιμόθεον... (ΑΗΓ ΙΧ, σ. 236).

φφ. 31^v-37^v Ίουν. 11, *Τῶν ἁγίων ἀποστόλων Βαρθολομαίου καὶ Βαρνάβα*, (φφ. 32^v...37^v) Ὁ κανὼν τοῦ ἁγίου Βαρθολομαίου οὗ ἡ ἀκροστιχίς: Ἰμῶ γεγηθῶς τὸν καλούμενον προστάτην, ΙΩΣΗΦ, ἤχ. πλ. δ', ᾠδὴ α' «Ἰγγράν διοδύσας», ἀρχ. Ἰπέρφωτος ἥλιος γεγωνῶς... (βλ. Ἐκκλ. Φάρος 50 (1951), 272).

φφ. 37^v-40 Ίουν. 12, *Τοῦ ὀσίου πατρὸς ἡμῶν Ὀνουφρίου*, (φφ. 38...40) Ὁ κανὼν, ΙΩΣΗΦ, ἤχ. δ', ᾠδὴ α' «Ἄρματα Φαραὼ καὶ τὴν δύναμιν αὐτοῦ...», ἀρχ. Αἴγλη τῆς τριφεγγυῶς ἐλλαμπόμενος ζωῆς... (ΑΗΓ Χ, σ. 36).

φφ. 42^v-48^v Ίούν. 14, *Τοῦ ἁγίου προφήτου Ἐλισσαίου καὶ τοῦ ἁγίου Μεθοδίου πατρ. Κωνσταντινουπόλεως*, (φφ. 44...48^v) Ὁ κανὼν τοῦ προφήτου οὗ ἡ ἀκροστιχίς: Ἄδω γεγηθῶς τὴν Ἐλισσαίου χάριν, ἤχ. πλ. α', ᾠδὴ α' «Τῷ σωτήρι θεῷ τῷ ἐν θαλάσῃ», ἀρχ. Ἄπαρχὴ ἐν θεῷ τῶν ἐφυμνίων ᾠδῶν... (ΑΗΓ Χ, σ. 63). Ἔτερος κανὼν τοῦ ἁγίου Μεθοδίου, ἤχ. δ', ᾠδὴ α' «Ὁ πατάξας Αἴγυπτον», ἀρχ. Ἐν νηστείαις, ὅσιε, δουλαγωγῶν τὸ σῶμά σου... (βλ. Ἐκκλ. Φάρος 50 (1951), 327· βλ. ΑΗΓ Χ, σ. 344).

φφ. 54^v-56^v Ίούν. 17, *Τῶν ἁγίων μαρτύρων Μανουήλ, Σαβέλ καὶ Ἰσμαήλ*, (φφ. 54^v...56^v) Ὁ κανὼν τῶν μαρτύρων, ἤχ. πλ. δ', ᾠδὴ α' «Τῷ ἐκτινάξαντι ἐν θαλάσῃ τὴν τυραννίδα Φαραὼ...», ἀρχ. Ἄσωμεν ἄσμα πάντες τῷ κτίστη... (ΑΗΓ Χ, σ. 100).

φφ. 56^v-60 Ίούν. 18, *Τοῦ ἁγίου μάρτυρος Λεοντίου*, (φφ. 59^v-60) Θεοτοκίον, Νυκτομαχοῦσαν πάθει τὴν ἀθλίαν ψυχὴν μου τῷ φωτισμῷ σου λάμπρυνον, δέσποινα θεοτόκε, ἢ τὸν ναὸν παραδόξοις τέρασι καὶ σημείοις φαιδρύνουσα τοῦ μάρτυρος Λεοντίου, παρθένε, οὗ μιμητὴν ὡς ὁμνυμοῦντα δεῖξόν με, ὅπως σὺν τούτῳ μεγαλύνω σε τοῦ θεοῦ τὴν μητέρα.

φφ. 65-67^v Ίούν. 21, *Τοῦ ἁγίου μάρτυρος Ἰουλιανοῦ τοῦ Ταρσέως*, (φ. 67^v) Ἐξαποστειλάριον, Μεγαλυνέσθω Κέλσιος ὁ περιδόξος μάρτυς καὶ ὁ κλεινὸς Ἀντώνιος ἱερεὺς τε καὶ μάρτυς καὶ Ἀναστάσιος, ὅστις τελευτήσας ἠγγέρθη, καὶ ὁ λοιπὸς κατάλογος τῶν ἐνδόξων μαρτύρων, ὧν ἀρχηγὸς Ἰουλιανὸς ὑπῆρξεν ὁ μέγας. Χριστὸν γὰρ ἱκετεύουσιν ὑπὲρ γένους ἀνθρώπων. (Τὸ ἐξαποστειλάριον δὲν ἀναφέρεται σὲ καμία ἀπὸ τῶν ἐκδόσεων. Στὸ Syn. Const, στίς 21 Ἰουνίου μνημονεύονται οἱ τρεῖς μάρτυρες μετὰ τὸν Ἰουλιανό.)

φφ. 73^v-83^v Ίούν. 24, *Τὸ γενέσιον τοῦ Προδρόμου*, (φφ. 79...82^v) Ὁ κανὼν, ΑΝΔΡΕΟΥ ΚΡΗΤΗΣ, ἤχ. δ', ᾠδὴ α' «Τῷ ὀδηγήσαντι πάλιν», ἀρχ. Ἡ σιωπὴ τοῦ πρεσβύτου τοῦ νομικοῦ... (ΑΗΓ Χ, σ. 178).

φφ. 92-95^v Ιούν. 28, *Ἡ ἀνακομιδὴ τῶν λειψάνων τῶν ἀγίων ἀναργύρων Κύρου καὶ Ἰωάννου*, (φφ. 92^v...95) Ὁ κανὼν τῶν ἀγίων, ΓΕΡΜΑΝΟΥ, ἤχ. γ', ὠδὴ α' «Τῷ ῥυσαμένῳ τὸν Ἰσραὴλ ἐκ δουλείας», ἀρχ. Οἱ ἐκ θεοῦ τοῦ φιλανθρώπου τὴν χάριν εἰληφόρες... (ΑΗΓ Χ, σ. 244).

φφ. 104^v-111^v Ιούν. 30, *Ἡ σύναξις τῶν ἀγίων ἐνδόξων καὶ πανευφήμων Ἀποστόλων τῶν ββ'*, (φφ. 106...111^v) Ὁ κανὼν τῶν κορυφαίων, οὗ ἡ ἀκροστιχίς: Τὴν τῶν μαθητῶν αἰνέσω ξυνωρίδα, Λέων, ἤχ. δ', ὠδὴ α' «Ἀνοίξω τὸ στόμα», ἀρχ. Τὸ πνεῦμα τὸ ἅγιον, τὸ ἀγαθὸν καὶ σοφώτατον... (βλ. *Ἐκκλ. Φάρος* 51 (1952), 49). φ. 111^v Στιχηρὰ προσόμοια... κ ο λ. Ἡ ζωηφόρος πηγὴ τῆς ἀφθαρσίας ὑμᾶς, ἀξιόγαστοι, ὡς ποταμοὺς μυστικούς προσεπαφήκεν ἀρδεύοντας ψυχὰς ταχεύσας πολυθειᾶς ἀμέτρῳ [... (βλ. *Ἐκκλ. Φάρος* 51 (1952), 54).

2. φφ. 112-205^v Μηναιὸν Ἰουλίου 5-30, ἀκέφ. Ἰούλ. 5, *Μνήμη τοῦ ὁσίου καὶ θεοφόρου πατρὸς ἡμῶν Ἀθανασίου τοῦ ἐν Ἄθῳ καὶ Λαμπαδοῦ τοῦ θαυματουργοῦ καὶ τῆς ὁσίας Μάρθας μητρὸς τοῦ ἀγίου Συμεῶν τοῦ θαυματουργοῦ*, Ὁ κανὼν τῆς ὁσίας Μάρθας... ὠδὴ η' [...] παρθένον πρεσβεύουσαν ὡς ἐλεήμων, ὠδὴ θ'... κ ο λ. Ἰούλ. 30, *Τῶν ἀγίων ἀποστόλων Σίλα καὶ Σιλουανοῦ καὶ τῶν σὺν αὐτοῖς*, Ὁ κανὼν, ἤχ. β', ὠδὴ α' Παριστάμενοι θρόνῳ τῷ θείῳ, πάνσοφοι, φέγγει τε λαμπρυνόμενοι ἀδύτῳ, ἅγιοι, φωτισμὸν πνευματικὸν ἄπασιν αἰτήσασθε ἐκ τῶν φώτων πατρὸς καταπεμφθῆναι ἡμῖν πιστῶς ὑμᾶς [γεραίρουσιν... (βλ. ἔκδ. Μην. Ἰουλ., σ. 31...158· βλ. ἔκδ. Μην. Ρ. VI, σ. 34...265):

φ. 112 ἀκέφ. Ἰούλ. 5, Ὁ κανὼν τῆς ὁσίας Μάρθας...], ὠδὴ θ' «Σὲ τὴν τὸν ἀχώρητον λόγον...», Χαίρουσα μετῆλθες ὁσία πρὸς ζωὴν αἰδίων...

φφ. 114^v-119^v Ἰούλ. 7, *Τῶν ὁσίων πατέρων ἡμῶν Θωμᾶ τοῦ ἐν τῷ Μαλαιῶ καὶ Ἀκακίου τοῦ ἐν τῇ Κλίμακι*, (φφ. 115^v...119) Ὁ κανὼν τοῦ ὁσίου Ἀκακίου οὗ ἡ ἀκροστιχίς: Ἀκάκιον ὑπήκοον ἄσμασιν ἄδῳ, ἤχ. δ', ὠδὴ α' «Θαλάσσης τὸ ἐρυθραῖον», ἀρχ. Ἀκάκι, θεόφρον, γνώμη...

φφ. 128^v-133^v Ἰούλ. 11, *Τῆς ἀγίας καὶ πανευφήμου Εὐφημίας*, (φφ. 129...132) Ὁ κανὼν, ἤχ. πλ. β' ὠδὴ α' «Ὡς ἐν ἠπείρῳ», ἀρχ. Ὑμνολογίαις σε θεαίαις...

φφ. 150^v-154^v (μετὰ τὴν 16ῃ Ἰουλίου), *Τῶν ἀγίων πατέρων ἡμῶν τῶν ἐν Χαλκηδόνι χλ' καὶ τῶν ἐν Νικαίᾳ τη' καὶ τῶν ἐν τῇ βασιλευδύσει πόλει ρν' καὶ τῶν ἐν Ἐφέσῳ σ' καὶ τῶν ἐν τῇ ε' συνόδῳ ρξ' καὶ τῶν ἐν τῇ ζ' ρθ'*, (φφ. 151^v...154) Ὁ κανὼν τῶν ἀγίων πατέρων ποίημα τοῦ ἀγιωτάτου πατριάρχου κυροῦ ΓΕΡΜΑΝΟΥ ΤΟΥ ΝΕΟΥ, ἤχ. πλ. β', ὠδὴ α' «Ὡς ἐν ἠπείρῳ πεζεύσας», ἀρχ. Οἱ ἐκ Νικαίας ὡς ἐκ τινος οὐρανοῦ... (ἔκδ. Κ. Δουκάκης, *Μέγας Συναξαριστῆς πάντων τῶν ἀγίων*, τ. 7, Ἀθήνα 1893, σ. 223).

φφ. 171-175^v Ἰούλ. 21, *Τῶν ὁσίων πατέρων ἡμῶν Ἰωάννου καὶ Συμεῶν τοῦ διὰ*

Χριστόν σαλοῦ καὶ τοῦ προφήτου Ἰεζεκιήλ, (φφ. 172...175) Ὁ κανὼν τοῦ προφήτου οὗ ἡ ἀκροστιχίς: Θεῖον Ἰεζεκιήλ ἱεροῖς ὕμνοις γεραίρω, ἤχ. πλ. δ', ὦδὴ α' «Ἄσωμεν τῷ κυρίῳ», ἀρχ. Θέλοντι εὐφημηῆσαι Ἰεζεκιήλ τὸν ὑποφήτην σου... (AHG XI, σ. 380).

φφ. 175^v-181 Ἰουλ. 22, *Τῆς ἀγίας Μαρίας τῆς Μαγδαληνῆς καὶ τοῦ ὁσίου ἱερομάρτυρος Φωκά*, (φφ. 177...181) Ὁ κανὼν τοῦ ὁσίου Φωκά οὗ ἡ ἀκροστιχίς: Ὑμνεῖν σε Φωκά προσθέτω θεῶ χάριν, ἤχ. δ', ὦδὴ α' «Θαλάσσης τὸ ἐρυθραῖον», ἀρχ. Ὑμνησαι προθυμουμένῳ σήμερον... (ἔκδ. Μην. Σεπτ. 22, σ. 135· ἔκδ. Μην. Ρ. Ι, σ. 222).

φφ. 181^v-183^v Ἰουλ. 23, *Τῶν ἀγίων μαρτύρων Τροφίμου, Θεοφίλου καὶ τῶν σὺν αὐτοῖς*, (φφ. 181^v...183^v) Ὁ κανὼν, ἤχ. δ', ὦδὴ α' «Ἄσομαί σοι, κύριε», ἀρχ. Ἄσομαί σοι, κύριε ὁ θεός μου, ὅτι ἀνέτειλας ἡμῖν ἡμέραν εὐφρόσυνον... (AHG XI, σ. 390).

φφ. 187-193 Ἰουλ. 25, *Ἡ κοίμησις τῆς ἀγίας Ἄννης μητρὸς τῆς θεοτόκου καὶ τῶν ἀγίων γυναικῶν Ὀλυμπιάδος καὶ Εὐπραξίας*, (φφ. 188^v...193) Ὁ κανὼν τῶν ἀγίων γυναικῶν οὗ ἡ ἀκροστιχίς: Σεμναῖς γυναιξὶ σεμνὸν ἐξάδω μέλος, ΙΩΣΗΦ, ἤχ. πλ. δ', ὦδὴ α' «Ἰγρὰν διοδεύσας», ἀρχ. Σαρκὸς ἀσθενεῖα τὸν ἰσχυρόν... (βλ. ἔκδ. Μην. Ἰουλ., σημ. σ. 128).

φφ. 196-200 Ἰουλ. 27, *Τοῦ ἀγίου μάρτυρος καὶ ἱαματικοῦ Παντελεήμονος*: φ. 199^v κ ο λ. ὦδὴ η', Θεοτοκίον, Ἀθανασίας διαυγῆ ἐπιστάμεθα πηγὴν σέ, θεοτόκε, ὡς τεκοῦσαν τὸν λόγον τοῦ ἀθανάτου πατρὸς [τὸν πάντας θανάτου λυτρούμενον... (ἔκδ. Μην. Ἰουλ., σ. 148· ἔκδ. Μην. Ρ. VI, σ. 248). φ. 200 ἀ κ ε φ. ΒΥΖΑΝΤΙΟΥ, Στιχηρὸν προσόμοιον, ἤχ. δ' Σήμερον ἐξέλαμψε... καὶ τῶν τυράνων] τὰς ἀπειρούς βασιάνους... (ἔκδ. Μην. Ἰουλ., σ. 149· ἔκδ. Μην. Ρ. VI, σ. 250).

Α. Τεύχη 26⁸ ἀριθμημένα στὴν τελευταία σελίδα κάτω δεξιὰ κατὰ μῆνα α'-ιδ' (φφ. 1-111), γ'-ιδ' (φφ. 112-205) ἀπὸ τὸ χέρι τοῦ γραφέα. Τεύχη ιδ'⁷ (φφ. 105-111), ιδ'⁶ (φφ. 200-205). Χάσματα μετὰ ἀπὸ φ. 111^v (16 φφ.), φ. 199^v (1 φ.). Γραφὴ ὄρθια, ἐπιμελημένη. Μελάνι καστανό. Γραμμὴ ἐπιφάνεια: χιλ. 183 × 123. Ἐρυθρογραφία: τίτλοι, ἀρχικά, ἐπίτιτλο γραμμικό. Χαράξεις = Lake I, 2b = Leroy 20D1. Κατάσταση καλὴ ἴχνη ὑγρασίας στὰ περιθώρα. Στάχωση 20οῦ αἰ.

Β. φφ. 59^v-60 Ὁ ὑπονοούμενος στὸ θεοτοκίον τῆς ὦδῆς θ' Λεόντιος «τοῦ μάρτυρος Λεοντίου, παρθένε, οὗ μιμητὴν ὡς ὁμωνυμοῦντα δεῖξόν με» μπορεῖ νὰ εἶναι καὶ ὁ γραφέας. Τὸ θεοτοκίον δὲν ὑπάρχει στίς ἐκδόσεις.

Γ. φ. 76^v Χέρι μεταγενέστερο συμπλήρωσε παράλειψη στὸ κείμενο τῆς Προφητείας Ἡσαΐου. φ. 122 Ἄλλο χέρι μεταγενέστερο συμπλήρωσε παράλειψη τῆς ὦδῆς θ'.

Προέλευση: Ἀδριανουπόλεως 1385 (σὸ φ. 1 φέρει ἐτικέτα μὲ τὸν ἀριθμὸ 1385· βλ. Β.Κ. Στεφανίδης, «Οἱ κώδικες τῆς Ἀδριανουπόλεως», ΒΖ 14 (1905), 608).

Βιβλιογραφία: Lappa-Zizicas, *Scriptorium*, σ. 298· Τσέλικας, ἀρ. 18, σ. 28.

69 (TA 144)

αί. 11ος/12ος, 14ος, περιγραμμένη, χιλ. 270 × 217, φφ. 141, δίστηλο, στ. 17, ἀκέφ. κολ.

Εὐαγγελιστάριον

1. φφ. 1-111^v Εὐαγγελιστάριον: φφ. 1-35^v Ἰωάννης 1η ἐβδ., Δευτ., Σαβ., Κυρ., δ' τῆς Μεσοπεντηκοστῆς, ε' τῆς Ἀναλήψεως: φ. 1 ἀκέφ. Τῆ Κυρ. τοῦ Πάσχα,... σὰρξ ἐγένετο] καὶ ἐσκήνωσεν ἐν ἡμῖν... (Ἰωάν. 1, 14). φ. 9^v κολ. Τῷ Σαβ. τῆς Διακαινησίμου,... χαρᾶ χαίρει διὰ τὴν [φωνὴν... (Ἰωάν. 3, 29). φ. 10 ἀκέφ. Τῆ Κυρ. τοῦ Θωμᾶ... μετ' αὐτῶν ὅτε] ἦλθεν ὁ Ἰησοῦς... (Ἰωάν. 20, 24). φ. 12^v κολ. Τῷ Σαβ. τῆς β' ἐβδ.,... ἐνέβησαν αὐτοὶ [εἰς τὰ πλοῖα... (Ἰωάν. 6, 24). φ. 13 ἀκέφ. Τῆ Κυρ. τῆς β' ἐβδ.,... Τῆ δὲ μιᾶ τῶν Σαβ]βάτων Μαρία ἡ Μαγδαληνῆ... (Ἰωάν. 20, 1).

φφ. 35^v-37^v Ματθαῖος Σαβ. Κυρ.: φ. 36^v Τῆ ἐπαύριον τῆς Τεσσαρακοστῆς, τέλ. ἐν μέσῳ αὐτῶν (Ματθ. 18, 20). φ. 37 ἀκέφ. Τῆ Κυρ. τῆς δ' ἐβδ.,... κύριε, ὁ] παῖς μου βέβληται... (Ματθ. 8, 6). φ. 37^v κολ. Τῷ Σαβ. τῆς ε' ἐβδ.,... ἐπὶ τὸ τελώνιον, Ματθαῖον λεγόμενον, [καὶ λέγει αὐτῶ... (Ματθ. 9, 9).

φφ. 38-63 Λουκᾶς Σαβ. Κυρ.: φ. 38 ἀκέφ. Τῷ Σαβ. τῆς β' ἐβδ.,... Φαρισαῖοι καὶ] νομοδιδάσκαλοι... (Λουκ. 5, 17). φ. 42^v κολ. Τῆ Κυρ. τῆς δ' ἐβδ.,... οἱ ὅταν ἀκούσωσι, μετὰ [χαρᾶς... (Λουκ. 8, 13). φ. 43 ἀκέφ. Τῷ Σαβ. τῆς ε' ἐβδ.,... οὐ γὰρ ἰκανός εἰμι] ἵνα ὑπὸ τὴν στέγην μου... (Λουκ. 7, 6). φ. 45^v κολ. Τῆ Κυρ. τῆς ς' ἐβδ.,... ἐξελεῖν [ἀπὸ τοῦ ἀνθρώπου... (Λουκ. 8, 29). φ. 46 ἀκέφ. Τῆ Κυρ. τῆς ς' ἐβδ.,... καὶ ἐγένετο ἐν] τῷ ὑπάγειν... (Λουκ. 8, 42). φ. 46^v κολ. καὶ τὸν πατέρα τῆς παιδὸς... (Λουκ. 8, 51). φ. 47 ἀκέφ. Τῷ Σάβ. τῆς η' ἐβδ.,... ἰάσατο τὸν] παῖδα... (Λουκ. 9, 42). φ. 54^v κολ. Τῷ Σαβ. τῆς ιγ' ἐβδ.,... Τῷ καιρῷ ἐκείνῳ [ἐγένετο ἐν τῷ ἐλθεῖν αὐτὸν... (Λουκ. 14, 1). φ. 55 ἀκέφ. Τῷ Σαβ. τῆς ιζ' ἐβδ.,... οἰ]κίας τῶν χηρῶν... (Λουκ. 20, 47).

φφ. 64-73 Εὐαγγέλια νηστειῶν, Σαβ. Λαζάρου, Κυρ. Βαΐων: φ. 64 ἀκέφ. Τῆ Κυρ. δ' τῶν νηστειῶν,... τρεῖς ἡμέρας] ἀναστήσεται... (Μάρκ. 9, 31).

φφ. 83^v-95, 73-81^v Μεγ. ἐβδ., φ. 95^v-108^v παθῶν, φφ. 108^v-111^v, 81^v-83^v μεγ. Παρ. λειτ., μεγ. Σαβ. ὄρθ., λειτ. (βλ. Gregory I, 344-363).

2. φφ. 112-141^v Μηνολόγιον (σύντομο), Σεπτ. 8...Αὔγ. 29: φ. 112 ἀ κέ φ. Σεπτ. 8,... ὅτι ἐπέβλεψεν ἐπὶ τὴν ταπεινώσιν... (Λουκ. 1, 48). φ. 114^v κ ο λ. Σεπτ. 14,... εἰς τὸν λεγόμενον Κρανίου τόπον... (Ἰωάν. 19, 17). φ. 115 ἀ ρ χ. Δεκ. 6, Τῷ καιρῷ ἐκείνῳ ἔστη ὁ Ἰησοῦς... (Λουκ. 6, 17). φ. 122^v κ ο λ. Τῷ Σαβ. μετὰ τὴν τοῦ Χριστοῦ Γέννησιν. Ἐκ τοῦ κατὰ Ματθαῖον. Τῷ καιρῷ ἐκείνῳ [ὁ Ἰησοῦς γνοὺς... (Ματθ. 12, 15). φ. 123 [Ἰαν. 1], ἀ ρ χ. Τῷ καιρῷ ἐκείνῳ ἐπέστρεψαν οἱ ποιμένες... (Λουκ. 2, 20). φ. 127^{r-v} Ἰαν. 7, Ἐκ τοῦ κατὰ Ἰωάννην, ἀ ρ χ. Τῷ καιρῷ ἐκείνῳ βλέπει ὁ Ἰωάννης ὅτι αὐτός ἐστιν ὁ υἱὸς τοῦ θεοῦ... φ. 127^v κ ο λ. Τῷ Σαβ. μετὰ τὰ Φῶτα. Ἐκ τοῦ κατὰ Ματθαῖον. [Τότε ὁ Ἰησοῦς ἀνήχθη... (Ματθ. 4, 1). φ. 128 ἀ κέ φ. Τῇ Κυρ. μετὰ τὰ Φῶτα, Τῷ καιρῷ ἐκείνῳ] ἀκούσας ὁ Ἰησοῦς ὅτι Ἰωάννης... (Ματθ. 4, 12). φ. 132^v κ ο λ. Φεβρ. 24,... κωφοὶ ἀκούουσι, νεκροὶ... (Ματθ. 11, 5). φ. 133 ἀ κέ φ. Μάρτ. 9,... τῶν οὐρανῶν ἀνθρώπῳ οἰκοδεσπότη... (Ματθ. 20, 1). φ. 134^v κ ο λ. Μάρτ. 25,... διελογίζετο πο[ταπὸς εἶη... (Λουκ. 1, 29). φ. 135 ἀ κέ φ. Ἄπρ. 25,... ἐδί-δου αὐτοῖς ἐξουσίαν... (Μάρκ. 6, 7). φ. 135^v κ ο λ. Μάιος 8,... ὁ μαρτυρῶν περὶ [τουτων... (Ἰωάν. 21, 24). φ. 136 ἀ κέ φ. Ἰούν. 24,... ἔναντι] τοῦ θεοῦ... (Λουκ. 1, 8). φ. 139^v κ ο λ. Ἰούλ. 8,... τὸ λαλοῦν ἐν ὑμῖν. Παραδῶ[σει δὲ... (Ματθ. 10, 21). φ. 140 ἀ κέ φ. Αὔγ. 6,... τὸν Πέτρον καὶ τὸν Ἰάκωβον καὶ Ἰωάννην... (Μάρκ. 9, 2). φ. 141^v κ ο λ. Αὔγ. 29,... εἶπεν ὁ βασι[λεὺς τῷ κορασίω... (Μάρκ. 6, 22) (βλ. Gregory I, 366-384).

A. Τεύχη 22⁸ ἀριθμημένα στὴν πρώτη καὶ στὴν τελευταία σελίδα κάτω δεξιά. Σώζεται μόνο ἡ ἀρίθμηση τοῦ τεύχους ι' (φ. 42) καὶ μαντεύεται τοῦ τεύχους α' (φ. 7^v) καὶ τοῦ ις' (φ. 71^v). Τεύχη 1⁷, 2⁶, 5⁷, 6¹, 7⁴, 8⁵, 9⁹, 13⁶, 17³, 18⁴, 19⁶, 21⁴, 22⁷. Χάσματα μετὰ ἀπὸ φφ. 9^v (1 φ.), 36^v (9 φφ.), 37^v (19 φφ.), 42^v (1 φ.), 45^v (1 φ.), 46^v (2 φφ.), 54^v (11 φφ.), 63^v (12 φφ.), 111^v (±8 φφ.), 114^v (±x τεύχη), 122^v (±8 φφ.), 127^v (2 φφ.), 132^v (±8 φφ.), 134^v (3 φφ.), 135^v (±x τεύχη), 139^v (±x τεύχη). φφ. 8, 30, 86-112 Χάρτινα. φ. 63^v Λευκὸ με σβησμένες σημειώσεις μεταγενέστερες. Ὁ γραφέας ἔκανε λάθος στὸ φ. 73 καὶ πήδησε ἀπὸ τὴν Κυριακὴ τῶν Βαΐων στὴ μεγάλη Τετάρτη. Ὅσα παραλείφθηκαν, καὶ ἡ συνέχεια, συμπληρώθηκαν ἀπὸ χέρι² (14ου αἰ.): φφ. 83^v-112^v ὅπου καὶ παραπομπές (φ. 95 μεγ. Πέμπτη σημειώνει ὁ γραφέας²: ζῆτει ὀπισθεν, δηλαδὴ στὸ φ. 73. φ. 111^v μεγ. Σάβ.: ζῆτει ὀπισθεν, δηλ. στὸ φ. 81^v). Γραφὴ ὄρθια, ἀνετη, ἐπιμελημένη. Ὑπογεγραμμένη κάποτε δίπλα στὸ φωνῆν. Μελάνι καστανό. Γραμμὴ ἐπιφάνεια: χιλ. 180 × 55/55. φφ. 83^v-112^v Χέρι² 14ου αἰ. Γραμμὴ ἐπιφάνεια: χιλ. 175 × 60/60. φφ. 8^{r-v}, 30 Δύο χέρια τοῦ 17ου αἰ. συμπλήρωσαν τὸ κείμενο. Χρυσογραφία: δηλώσεις ἀναγνώσεων, ἡμερομηνίες. Ἀρχικὰ με χρυσοῦ καὶ χρώματα. Ἐρυθρογραφία: σηματοδρόμια, ἡμερομηνίες. Χαράξεις βλ. Lake II, 37a, καὶ II, 46a. Κατάσταση καλῆ, ἔχνη ὑγρασίας. Στάχωση 20οῦ αἰ.

B. φ. 30^v Κτητορικὸ σημείωμα: «τὸ παρὸν ὑπάρχει τῆς μ(ητ)ροπόλε(ως) Ῥαιδεστοῦ (καὶ) ὁποῖος τὸ πάρει νὰ ἔχει τὴν κατάραν τῆς ὄσιας ἡμῶν Ματρῶνης τῆς Χιοπολίτισ(ας) καὶ τῶν ἀγ(ίω)ν ἱερῶν παιδῶν. ἔγωγε ὁ γραφας Νικόλαος Ῥαιδεστηνός». φ. 111^v Τὸ ἴδιο με φ. 30^v χέρι: «τὸ παρὸν εὐαγκέλλιον ὑπάρχει τῆς μ(ητ)ροπόλε(ως)

Ῥαιδεστοῦ (καί) ὅποιος τὸ ἀναγνώσει νὰ ἔχει τὴν εὐχὴν τοῦ Χριστοῦ (καί) τῆς Παναγίας [±20] ἔστω εἰς μνήμην [±11] γράφω ταῦτα [±7] (καί) ὄλος εἰς [±11] μ(η)τροπόλε(ως) (καί) ἀμαθῆς Νικολα[ος]».

Γ. φ. 63 Χέρι 14ου αἰ. σημείωσε λειτουργικὲς ἐνδείξεις.

φ. 83^v Σημείωση δωρεᾶς τριῶν λειτουργικῶν χειρογράφων, χέρι 14ου αἰ., μελάνι πράσινο: «Ἐδωκ(α) ἐγὼ Γεωργ(ιος) ὁ Ἀμαστρενὸς εἰς τὸν μ(έ)γ(αν) Γεώργ(ιον) τ(ὸν) ἐπονομαζόμενον Φαναριώτ(ην) βιβλία γ' δεκέμβριον (καί) ἰουνάριον (καί) ἡρομολόγιον· διὰ ψυχικῆς σ(ωτη)ρί(ας) (καί) ἀφέσεως τ(ὸν) αμαρτιων μου».

φ. 111^v Τὸ ἴδιο χέρι τοῦ Νικολάου Ῥαιδεστηνοῦ σημείωσε: «τὸν ἅγιον γέροντα δουλικῶς προσκυνῶ».

Προέλευση: Ραιδεστός (Μητρόπολη).

Βιβλιογραφία: Aland, *Kurzgefasste*, ἀρ. 1 1065, σ. 266, ἀρ. 1 1889, σ. 311· Gregory I, ἀρ. 1 1065, σ. 463· Lappa-Zizicas, *Scriptorium* σ. 297· Α. Παπαδόπουλος-Κεραμεύς, «Ἐκθεσις παλαιογραφικῶν καὶ φιλολογικῶν ἐρευνῶν ἐν Θράκῃ καὶ Μακεδονίᾳ», *ΕΦΣΚ, Παράρτημα 17ου τ.* (1887), σ. 5 καὶ σημ. 3· Richard, *Supplément*, σ. 51· Τσελίκας, ἀρ. 10, σ. 22.

70 (TA 145)

αἰ. 12ος, περγαμηνή, χιλ. 235 × 190, φφ. 160, δίσηλο, στ. 17 καὶ 24, ἀκέφ. κολ.

Εὐαγγελιστάριον

φφ. 1-160^v Εὐαγγελιστάριον: φφ. 1-42 Ἰωάννης ἐβδ., ἀ κ ε φ. Τῆ γ' τῆς δ' ἐβδ.,... θεωρήσωσι] τὰ ἔργα σου... (Ἰωάν. 7, 3). φφ. 42-74 Ματθαῖος Δευτ. ἀγ. πνεύματος, Σαβ. Κυρ. φφ. 75-103^v Λουκᾶς Σαβ. Κυρ. φφ. 104-121 Εὐαγγέλια ἐκ τοῦ κατὰ Μάρκον, νηστειῶν. φφ. 121-139^v μεγ. ἐβδ. φφ. 139^v-159^v παθῶν α'-ιβ'. φφ. 159^v-160^v μεγ. Παρ. λειτ., κ ο λ. Ἀθῶός εἰμι ἀπὸ τοῦ [αἵματος... (Ματθ. 27, 24) (βλ. Gregory I, 345-363).

Α. Τεύχη 20⁸ ἀριθμημένα στὴν πρώτη σελίδα κάτω ἀριστερά. Οἱ ἀριθμοὶ τῶν τευχῶν ἀποκόπηκαν κατὰ τὴν στάχωση. Ἰχνη ἀρίθμησης διακρίνονται κάποτε, ὅπως στὸ φ. 40 τεύχος ι'. Χάσματα μετὰ ἀπὸ φφ. 47^v (2 φφ.), 77^v (8 φφ.), 88^v (2 φφ.), 103^v (1 φ.). φ. 43 Ἀποκόπηκε τὸ ἐπάνω τμήμα τῆς ἐσωτερικῆς στήλης. Γραφὴ στρογγυλή, ὀρθια, ὑπογεγραμμένη δίπλα στὸ φωνῆεν. Μελάνι καστανό. Γραμμὴ ἐπιφάνεια: φφ. 1-53^v: χιλ. 165 × 50/55, φφ. 54-145^v: χιλ. 170 × 60/60, φφ. 146-160^v: χιλ. 180 × 65/70. Χέρι¹ φφ. 1-145^v, 154-160^v. Χέρι² 12ου αἰ. (χωρὶς χάσματα) φφ. 146-153^v. Ἐρυθρογραφία: ἀρχικά, δηλώσεις ἀναγνώσεων, σημαδόφωνα. Χαράξεις: 1) βλ. Lake II, 1e, βλ. Leroy OOE2 (φ. 4 κ.έ.). 2) = Lake II, 1f = Leroy OOC2 (φ. 56 κ.έ.).

3) = Lake II, 19c = Leroy 32C2 (φ. 146 κ.έ.). Κατάσταση καλή, ἕχνη ὑγρασίας. Στάχωση 20οῦ αἰ.

Προέλευση: Ραιδεστός.

Βιβλιογραφία: Aland, *Kurzgefaste*, ἀρ. 1 1064, σ. 266, ἀρ. 1 1890, σ. 311· Gregory I, ἀρ. 1 1064, σ. 463· Lappa-Zizicas, *Scriptorium*, σ. 267· Α. Παπαδόπουλος-Κεραμεύς, «Ἐκθεσις παλαιογραφικῶν καὶ φιλολογικῶν ἐρευνῶν ἐν Θράκῃ καὶ Μακεδονίᾳ», ΕΦΣΚ, *Παράρτημα 17ου τ.* (1887), σ. 5 καὶ σημ. 2.

71 (TA 146)

αἰ. 10ος/11ος, περγαμηνή, χιλ. 235 × 175, φφ. 22, δίστηλο, στ. 24, ἀκέφ. κολ.

Τὸ κατὰ Ματθαῖον Εὐαγγέλιον

φφ. 1-6^v, 15-22^v, 7-14^v Τὸ κατὰ Ματθαῖον Εὐαγγέλιον, ἀ κ έ φ . ἀπολυσαι αὐτήν.] Ταῦτα δὲ αὐτοῦ... (Ματθ. 1, 20). φ. 6^v κ ο λ . Ἐγὼ δὲ λέγω ὑμῖν [μὴ ἀντιστῆναι... (Ματθ. 5, 39). φ. 15 ἀ κ έ φ . ἔχετε] πρὸ τοῦ ὑμᾶς αἰτῆσαι... (Ματθ. 6, 8). φ. 14^v κ ο λ . κρατήσας τὸν Ἰωάννην ἔδησεν [αὐτὸν καὶ ἔθετο ἐν φυλακῇ... (Ματθ. 14, 3) (βλ. 67 (TA 142) φ. 1).

Α. Τεύχη 3⁸ ἀριθμημένα στὴν τελευταία σελίδα κάτω δεξιά. Τεῦχος α⁶. Διακρίνεται ἡ ἀρίθμηση (φ. 22^v) β'. Χάσμα μετὰ ἀπὸ φ. 6^v (1 φ.). Ἡ ἀρίθμηση τῶν φύλλων μεταγενέστερη. Τὰ φφ. 1-22 ἀριθμημένα μὲ ἐρυθρὸ μελάνι ὅπως καὶ τοῦ 67 (TA 142). Ἡ σειρὰ τῶν φύλλων: 1-6^v, 15-22^v, 7-14^v (μεταξὺ φ. 22^v καὶ 7 δὲν ὑπάρχει χάσμα). Γραφὴ στρογγυλή, ὀρθία, συχνὰ ἐπάνω στὴ γραμμὴ. Πνεύματα γωνιώδη. Μελάνι καστανό. Γραμμὴν ἐπιφάνεια: χιλ. 170 × 60/60. Ἐρυθρογραφία: τίτλοι κεφαλαίων, δηλώσεις ἀναγνώσεων, ἀριθμήσεις, ἀρχ(ή), τέ(λος). Χαράξεις = Lake II, 34e (ἴδιες χαράξεις μὲ 67 (TA 142)) = Leroy 44C2. Κατάσταση καλή. Στάχωση 20οῦ αἰ.

Προέλευση ἄγνωστη.

Βιβλιογραφία: Aland, *Kurzgefaste*, ἀρ. 1 1891, σ. 311 (λανθασμένα ἀναγράφεται ὡς Εὐαγγελιστάριον).

72 (TA 147)

αι. 14ος, περιγραμμένη και χαρτί, χιλ. 270 × 200,
 φφ. 393 (1-53, 64-124, 124^α-133, 133^α-401), στ. 25-27, 30-31, άκέφ. κολ.

Παναγυρικόν - Όμιλιάριον

1. φφ. 1-20^v Ίαν. 1, ΑΜΦΙΛΟΧΙΟΥ ΕΠΙΣΚΟΠΟΥ ΙΚΟΝΙΟΥ (ΨΕΥΔΟ-), *Βίος και θαύματα Βασιλείου Καισαρείας*: φ. 1 ά κ έ φ. *Βάπτισμα και χειροτονία Βασιλείου...* άγίας εκείνης περιστεράς τής φανείσης έν Ίορδάνη του κυρίου βαπτιζομένου.] Τούτου δέ γενομένου και έπαγγελιαμένου..., τέλ. αυτόπτης έγένετο τώ άοιδίμω πατρι ήμών Βασιλείω (έκδ. F. Combefis, *Sanctum Patrum Amphilochii Iconiensis... opera omnia*, Παρίσι 1644, σ. 177· BHG 247 des. a).

φ. 1 *Περί του Έβραίου* (έκδ. Combefis, *δ.π.*, σ. 177-178· BHG 248).

φ. 1^{r-v} *Περί του γυναιού* (έκδ. Combefis, *δ.π.*, σ. 178-179· BHG 249).

φφ. 1^v-3 [*Περί Ιουλιανού του παραβάτου*] (έκδ. Combefis, *δ.π.*, σ. 179-183· BHG 250).

φφ. 3-4 [*Περί του ριπιζοντος διακόνου*] (έκδ. Combefis, *δ.π.*, σ. 183-185· BHG 251).

φφ. 4-5 [*Περί Ουάλεντος*] (έκδ. Combefis, *δ.π.*, σ. 185-188· BHG 252).

φφ. 5-9 [*Περί του άρνησαμένου τον Χριστόν έγγράφως*] (έκδ. Combefis, *δ.π.*, σ. 188-197· BHG 253).

φφ. 9-11 [*Περί Άναστασίου του πρεσβυτέρου*] (έκδ. Combefis, *δ.π.*, σ. 197-202· BHG 254).

φφ. 11-13 [*Περί του άγίου Έφραιμ*] (έκδ. Combefis, *δ.π.*, σ. 202-206· έκδ. Assemani I, 34-36· BHG 255).

φφ. 13-14^v [*Περί τής άνοιξεως τής έκκλησίας τής έν Νικαία*] (έκδ. Combefis, *δ.π.*, σ. 206-211· BHG 256).

φφ. 14^v-16 [*Περί του θαύματος... εις Πέτρον τον αυτού άδελφόν*] (έκδ. Combefis, *δ.π.*, σ. 211-214· BHG 257).

φφ. 16-18 [*Περί τής άμαρτωλου γυναικος*] (έκδ. Combefis, *δ.π.*, σ. 215-220· έκδ. Assemani I, 37-39· BHG 258).

φφ. 18-20^v *Περί του Ίωσήφ του Έβραίου, άρχ.* Ούτος ό Ίωσήφ άριστεύων έν τή τέχνη τής ιατρικής έπιστήμης..., τέλ. μνήμην του καθαρού αυτού βίου

καταλείψας ταῖς ἐκκλησίαις, τὰς κατ' ἐνέργειαν τοῦ ἁγίου πνεύματος συγγραφείσας παρ' αὐτοῦ βίβλους, εἰς δόξαν... ἀμὴν (ἔκδ. Combefis, ὁ.π., σ. 220-225: ἀρχὴ BHG 259, τέλος BHG 260).

2. φφ. 20^v-42^v [Ἰαν. 2], *Βίος καὶ πολιτεία τοῦ ἐν ἁγίοις πατρὸς ἡμῶν Σιλβέστρου πάπα Ῥώμης*. φφ. 20^v-21 Πρόλογος, ἀρχ. Ὁ ἡμέτερος ἱστοριογράφος Εὐσέβιος ἡνίκα τὴν ἐκκλησιαστικὴν ἔγραφεν ἱστορίαν..., τέλ. τῶν δὲ σῶν τιμίων εὐχῶν, εἴ τι ἀπαντήσῃ τῶν ἀναγκαίων. φφ. 21-42^v [*Βίος καὶ πολιτεία*], ἀρχ. Ὁ Σίλβεστρος οὗτος ἐν νηπία ἡλικία..., τέλ. συναναπαυσάμενος τῇ εἰρήνῃ τῆς ἐκκλησίας ὁ μακάριος Σίλβεστρος ἐν κυρίῳ ἀνεπαύσατο, ὅτι αὐτῶ... ἀμὴν (Πρόλογος: BHG^a 1631. Βίος: ἀρχὴ BHG^a 1632, τέλος BHG 1630. Πρόλογος καὶ βίος: βλ. ἔκδ. F. Combefis, *Sancti Silvestri Romani antistitis acta antiqua probatiora*, Παρίσι 1659, σ. 258...336): φ. 24^v κολ. προσέπεσον τῷ ἁγίῳ τούτῳ Σιλβέστρῳ [... φ. 25 ἀκέφ....] ἐθεάσατο ὡς ἐξ ἔθους ἐπὶ θέμασι χρώμενον ἐν ταῖς νυξὶ τὰ τραύματα αὐτοῦ... φ. 28 Ἀπαιτεῖ δὲ ἡ παροῦσα ἱστορία ἐπὶ Ἑλένην... τοιαύδε γράμματα ἔστειλε πρὸς τὸν βασιλέα Κωνσταντῖνον. φ. 28^v *Τῷ δεσπότη αἰωνίῳ αὐγούστῳ, τῷ ἐμῷ υἱῷ Κωνσταντίνῳ, ἡ σὴ μήτηρ Ἑλένη, αἰωνία αὐγούστα*, ἀρχ. Τὴν ἀλήθειαν ὁ σοφὸς οὐκ ἀπωθεῖται λογισμὸς..., τέλ. καὶ πάντα ὅσα ἂν αἰτήσῃ δι' αὐτῶν λήψῃ. Ἐρρωσο, σεβάσμιε δέσποτα, αἰώνιε αὐγουστε, βασιλέων πατὴρ καὶ υἱὲ τιμιώτατε, αἰσίαις ἀποβάσει θάλλων (ἔκδ. Combefis, ὁ.π., σ. 288-290). φφ. 28^v-29 *Δεσποίνῃ αἰωνία βασιλίση Ἑλένη, ὁ υἱὸς Κωνσταντῖνος αἰώνιος αὐγουστος*, ἀρχ. Ὁ τοῦς σύμπαντας αἰῶνας πρυτανεύων καὶ τὸν κόσμον ἅπαντα διέπων..., τέλ. ἐπὶ τὴν ὀρθὴν καὶ βεβαίαν προτρέψασθαι πίστιν. Ἐρρωσο, δέσποινα μήτερ, αἰωνία αὐγούστα, αἰσίαις ἐκβάσει θάλλουσα (ἔκδ. Combefis, ὁ.π., σ. 290-292). φ. 29 συνεχίζει: Τότε πάντες οἱ γραμματεῖς τῶν Ἰουδαίων συνεθόντες ἐπελέξαντο πεπαιδευμένους ἄνδρας τοὺς ὀφείλοντας ἅμα τῇ βασιλίση Ἑλένη ἐν τῇ Ῥώμῃ πορευθῆναι (ἔκδ. Combefis, ὁ.π., σ. 292₂₀₋₂₆).

3. φφ. 43-53, 64-71^v ΙΠΠΟΛΥΤΟΥ ΠΑΠΑ ῬΩΜΗΣ (ΨΕΥΔΟ-), *Περὶ τῆς συντελείας τοῦ κόσμου καὶ περὶ τοῦ Ἀντιχρίστου καὶ εἰς τὴν δευτέραν παρουσίαν τοῦ κυρίου ἡμῶν Ἰησοῦ Χριστοῦ* (PG 10, 904-952· ἔκδ. H. Achelis, *Hippolytus Werke*. I, 2, Die griechischen christlichen Schriftsteller der ersten drei Jahrhunderte, Λιψία 1897, σ. 289-309· BHG 812z· CPG 1910).

4. φφ. 72-81 Ἰαν. 5, ΒΑΣΙΛΕΙΟΥ ΚΑΙΣΑΡΕΙΑΣ, *Λόγος προτρεπτικὸς εἰς τὸ ἅγιον βάπτισμα* (PG 31, 424-444· BHG 1935· CPG 2857).

5. φφ. 81-92 Ἰαν. 15, [ΣΥΜΕΩΝ ΜΕΤΑΦΡΑΣΤΟΥ], *Βίος καὶ πολιτεία τοῦ ὁσίου πατρὸς ἡμῶν Ἰωάννου τοῦ Καλυβίτου* (ἔκδ. Ὁδ. Λαμφίδης, «Ἅγιος Ἰωάννης

ὁ Καλυβίτης (ἀνέκδοτα κείμενα ἐκ παρισινῶν κωδίκων)», Πλάτων 16 (1964), 288-299· BHG^a 869).

6. φφ. 92-112 [Ἀπρ. 1], ΣΩΦΡΟΝΙΟΥ ΠΑΤΡ. ΙΕΡΟΣΟΛΥΜΩΝ (ΨΕΥΔΟ-), *Βίος καὶ πολιτεία τῆς ὁσίας μητρὸς ἡμῶν Μαρίας τῆς Αἰγυπτίας* (PG 87, 3697-3726· BHG^a 1042).

7. φφ. 112^v-116^v Μάρτ. 25, ΙΩΑΝΝΟΥ ΧΡΥΣΟΣΤΟΜΟΥ (ΨΕΥΔΟ-), *Λόγος εἰς τὸν Εὐαγγελισμόν τῆς ὑπεραγίας θεοτόκου* (PG 10, 1172-1177 μὲ τὸ ὄνομα Γρηγορίου τοῦ Θαυματουργοῦ· BHG^a 1128f· Aldama 389· CPG 4519).

8. φφ. 116^v-130^v Μάρτ. 25, ΑΝΔΡΕΟΥ ΚΡΗΤΗΣ, *Λόγος εἰς τὸν Εὐαγγελισμόν τῆς ὑπεραγίας θεοτόκου καὶ ἀειπαρθένου Μαρίας* (PG 97, 881-913· BHG^a 1093g).

9. φφ. 130^v-139^v Μάρτ. 9, ΒΑΣΙΛΕΙΟΥ ΚΑΙΣΑΡΕΙΑΣ, *Λόγος ἐγκωμιστικὸς εἰς τοὺς ἀγίους μεγαλομάρτυρας τεσσαράκοντα τοὺς ἐν Σεβαστείᾳ μαρτυρήσαντας* (PG 31, 508-525· BHG^a 1205· CPG 2863).

10. φφ. 139^v-198^v Νοέμβρ. 28, ΣΥΜΕΩΝ ΜΕΤΑΦΡΑΣΤΟΥ, *Λόγος εἰς τὸν βίον καὶ τὴν πολιτείαν τοῦ ὁσίου πατρὸς ἡμῶν Στεφάνου τοῦ νέου* (ἔκδ. F. Iadevaia, *Vita di s. Stefano Minore*, Messina 1984, σ. 67-184· BHG^a 1667).

11. φφ. 199-210^v Ἰαν. 27, [ΤΟΥ ΑΥΤΟΥ], *Ἐπίγραμμα ἱστορίας κεφαλαϊώδους τύπον ἐπέχον ἐπὶ τῇ ἀνακομιδῇ τοῦ οἰκουμενικοῦ μεγάλου φωστῆρος Ἰωάννου τοῦ Χρυσοστόμου, ἀρχ.* Ἀλλὰ πῶς ἂν τις αἰτίας..., τέλ. διαπρυσίως ἅμα καὶ μουσικῶς ἄδουσα, ἐν Χριστῶ... ἀμὴν (ἔκδ. F. Halkin, *Douze récits byzantins sur Chrysostome*, Subsidia Hagiographica 60, Βρυξέλλες 1977, σ. 474-486· βλ. Ehrhard, *Überlieferung* II, 532, 590-591· BHG^a 877).

12. φφ. 210^v-217 Νοέμβρ. 21, ΓΕΡΜΑΝΟΥ Α΄ ΠΑΤΡ. ΚΩΝΣΤΑΝΤΙΝΟΥΠΟΛΕΩΣ, *Λόγος εἰς τὴν εἴσοδον τῆς ὑπεραγίας θεοτόκου, ὅτε προσηνέχθη ἐν τῷ ναῷ τριετίζουσα ὑπὸ τῶν γονέων αὐτῆς* (PG 98, 309-320· BHG^a 1104).

13. φφ. 217^v-232 Αὐγ. 6, ΑΝΔΡΕΟΥ ΚΡΗΤΗΣ, *Λόγος εἰς τὴν Μεταμόρφωσιν τοῦ κυρίου ἡμῶν Ἰησοῦ Χριστοῦ, τέλ.* τῶν κρειττόνων καὶ οὐρανίων καὶ τὴν τῷ ποθουμένῳ συνανακραθείημεν, χάριτι... κτλ. ἀμὴν (ἀπὸ τὴν ἔκδοσις PG 97, 932-956D2, 957D3-D7 βραχύτερο· BHG^a 1996).

14. φφ. 232^v-237^v *Κυριακῇ τοῦ τελώνου καὶ φαρισαίου*, ΙΩΑΝΝΟΥ ΧΡΥΣΟΣΤΟΜΟΥ (ΨΕΥΔΟ-), *Ὀμιλία εἰς τὸν φαρισαῖον καὶ τελώνην καὶ περὶ ταπεινο-*

φροσύνης και προσευχής, ἀρχ. Καθάπερ νεφῶν συνδρομή..., τ ἐλ. διηνεκῶς ἀπολαύσωμεν τῆς σωτηρίας και τῶν μελλόντων ἐπιτευξόμεθα ἀγαθῶν, ὧν γένοιτο... ἀμήν (PG 48, 744₃₅-748₁₆· Aldama 202· CPG 4716).

15. φφ. 237^v-247^v Κυριακῆ τοῦ ἀσώτου, ΙΩΑΝΝΟΥ ΧΡΥΣΟΣΤΟΜΟΥ (ΨΕΥΔΟ-), Λόγος εἰς τὸν ἄσωτον υἱὸν (PG 59, 515-522· Aldama 8· CPG 4577).

16. φφ. 247^v-264^v Κυριακῆ τῆς Τυρινῆς, ΑΝΑΣΤΑΣΙΟΥ ΣΙΝΑΪΤΟΥ, Ὁμιλία εἰς τὸν ἕκτον Ψαλμὸν ἐν τῇ ἀρχῇ τῶν νηστειῶν (PG 89, 1077-1116· CPG 7751).

17. φφ. 264^v-276 Σαββάτῳ πρώτῳ τῶν νηστειῶν, ΝΕΚΤΑΡΙΟΥ ΠΑΤΡ. ΚΩΝΣΤΑΝΤΙΝΟΥΠΟΛΕΩΣ (ΨΕΥΔΟ-), Διήγησις περὶ τοῦ γενομένου θαύματος τοῦ μεγαλοθεοδώρου τοῦ Τήρωνος ἐν τῷ πρώτῳ Σαββάτῳ τῶν νηστειῶν και περὶ ἐλεημοσύνης (PG 39, 1821-1840· BHG^a 1768· CPG 4300).

18. φφ. 276-290 Κυριακῆ ἀ' τῆς Ὁρθοδοξίας, Διήγησις διαλαμβάνουσα περὶ τῶν ἀγίων και σεπτῶν εἰκόνων, ὅπως και δι' ἣν αἰτίαν παρέλαβεν ἡ ἐκκλησία τὴν ὀρθοδοξίαν, οὕτω πως λεγομένην, ἐορτάζειν τῇ πρώτῃ Κυριακῆ τῶν νηστειῶν (ἔκδ. F. Combefis, *Novum Auctarium*, II, Παρίσι 1648, σ. 715-743· BHG^a 1734).

19. φφ. 290^v-302^v Κυριακῆ γ' τῶν νηστειῶν, ΙΩΑΝΝΟΥ ΧΡΥΣΟΣΤΟΜΟΥ (ΨΕΥΔΟ-), Λόγος εἰς τὴν προσκύνησιν τοῦ τιμίου και ζωοποιῦ σταυροῦ και περὶ ἐλεημοσύνης, ἀρχ. Ἔκεν ἡμῖν ἐνιαύσιος ἡμέρα, ἡ πανσέβαστος και φωτοφόρος..., τ ἐλ. ἐπιδειξόμεθα τὴν δαφιλίαν περὶ τοὺς δεομένους· οὕτω γὰρ και τῶν ἐνταῦθα και τῶν ἐκεῖ ἀπολαυσόμεθα ἀγαθῶν, ὧν γένοιτο... ἀμήν (PG 52, 835-840· BHG^a 419d· Aldama 174· CPG 4539).

20. φφ. 302^v-311 Τῷ Σαββάτῳ τῆς Ἀκαθίστου, Διήγησις ἐκ παλαιᾶς ἱστορίας συλλεγεῖσα και ἀνάμνησις δηλοῦσα τοῦ παραδόξως γενομένου θαύματος, ἡνίκα Πέρσαι και βάρβαροι τὴν βασιλίδα ταύτην περιεκύκλωσαν και ὅπως ἕκτοτε ἐτησίως ἄδει ἡ τοῦ θεοῦ ἐκκλησία τὴν τοιαύτην ἡμέραν τὴν ἀκάθιστον ταύτην ᾠδῆν (PG 92, 1353-1372· PG 106, 1336-1353· BHG 1060).

21. φφ. 311-315^v Σεπτ. 14, ΙΩΑΝΝΟΥ ΧΡΥΣΟΣΤΟΜΟΥ (ΨΕΥΔΟ-), Λόγος εἰς τὴν Ὑψῶσιν τοῦ ζωοποιῦ σταυροῦ (PG 50, 815-820· BHG^a 446· Aldama 494· CPG 4525).

22. φφ. 315^v-322 Ὁκτ. 26, [ΣΥΜΕΩΝ ΜΕΤΑΦΡΑΣΤΟΥ], Μαρτύριον τοῦ ἀγίου και ἐνδόξου μεγαλομάρτυρος Δημητρίου τοῦ μυροβλήτου (PG 116, 1185-1201· BHG 498).

23. φφ. 322-328 Δεκ. 4, [ΤΟΥ ΑΥΤΟΥ], *Μαρτύριον τῆς ἁγίας καὶ ἐνδόξου μεγαλομάρτυρος Βαρβάρας* (PG 116, 301-316· BHG^a 216).

24. φφ. 328^v-337 Δεκ. 7, [ΤΟΥ ΑΥΤΟΥ], *Βίος καὶ πολιτεία τοῦ ὁσίου πατρὸς ἡμῶν Ἀμβροσίου ἐπισκόπου Μεδιολάνων* (PG 14, 45-65· BHG^a 69).

25. φφ. 337-341 Δεκ. 8, [ΤΟΥ ΑΥΤΟΥ], *Βίος καὶ πολιτεία τοῦ ὁσίου πατρὸς ἡμῶν Παταπίου* (PG 116, 357-368· βλ. P. Canart, «Le dossier hagiographique des ss. Baras, Patapios et Raboulas», *Anal. Boll.* 87 (1969), 448-454· BHG^a 1424).

26. φφ. 341-348 Νοέμβρ. 8, [ΘΕΟΔΩΡΟΥ ΣΤΟΥΔΙΤΟΥ], *Ὅμιλία εἰς τὸν μέγαν ἀρχιστράτηγον Μιχαήλ* (PG 99, 729-748· BHG 125· μετὰ τὸ ὄνομα Ἰωάννου Χρυσοστόμου στὸ χειρόγραφο).

27. φφ. 348-355 Νοέμβρ. 21, ΓΕΩΡΓΙΟΥ ΝΙΚΟΜΗΔΕΙΑΣ, *Λόγος εἰς τὴν εἴσοδον τῆς ὑπεραγίας θεοτόκου, ὅτε προσηνέχθη ἐν τῷ ναῷ ὑπὸ τῶν αὐτῆς γυναικῶν τριετίζουσα* (PG 100, 1420-1440· BHG^a 1108).

28. φφ. 355-358^v Σεπτ. 14, *Λόγος καὶ διήγησις ὠφέλιμος ἐκ τοῦ Χρονικοῦ, ἐξεικονίζων ἀμυδρῶς περὶ τῆς Ὑψώσεως τοῦ τιμίου σταυροῦ, ἀρχ. Μέγιστον κακὸν ἐστὶ πνευματικοὶ μου ἀδελφοί, ἡ ὑπερηφανία καὶ ἡ ἀλαζονεία..., τ. ἐλ. ἐν ἐμοὶ μένει ἀγῶ ἐν αὐτῷ· ὅτι αὐτῷ... ἀμήν* (BHGⁿ 422w).

29. φφ. 358^v-364 Δεκ. 25, ΓΡΗΓΟΡΙΟΥ ΝΑΖΙΑΝΖΗΝΟΥ, *Λόγος εἰς τὴν Χριστοῦ Γέννησιν*: φ. 362^v κολ. καὶ τὴν ἔφεσιν λιγνοτέροις, ὥσπερ οὐδὲ [τροφή τελεία λυσιτελῆς... φ. 363 ἀ κέ φ. Μικρὸν μὲν οὖν ὕστερον ὄφει] καὶ καθαιρόμενον ἐν τῷ Ἰορδάνῃ... (PG 36, 312-324C4, 329B6-333· BHG 1921· CPG 3010).

30. φφ. 364-368^v, 377-380 Ἰαν. 6, ΤΟΥ ΑΥΤΟΥ, *Λόγος εἰς τὰ ἅγια Φῶτα* (PG 36, 336-360· BHG 1938· CPG 3010).

31. φφ. 380-381^v *Τῇ ἁγίᾳ καὶ μεγάλῃ Κυριακῇ τοῦ Πάσχα*, ΤΟΥ ΑΥΤΟΥ, *Λόγος εἰς τὸ ἅγιον Πάσχα καὶ εἰς τὴν βραδύτητα* (PG 35, 396-401· CPG 3010).

32. φφ. 381^v-396 *Τῇ αὐτῇ ἡμέρᾳ*, ΤΟΥ ΑΥΤΟΥ, *Λόγος [με'] εἰς τὸ ἅγιον Πάσχα* (PG 36, 624-664· CPG 3010).

33. φφ. 396-401^v Αὔγ. 15, ΙΩΑΝΝΟΥ ΜΑΥΡΟΠΟΔΟΣ ΕΠΙΣΚ. ΕΥΧΑΪΤΩΝ, Λόγος εἰς τὴν Κοίμησιν τῆς ὑπερενδόξου δεσποίνης ἡμῶν θεοτόκου καὶ ἀειπαρθένου Μαρίας, κ.ο.λ. ἄλλος ἄλλοθεν ἄρτι συνεκφανέντες ἀθρόον καὶ ἕν' οἰκει[ότερον εἶπω... (PG 120, 1077-1096A8· BHG^a 1094).

34. φφ. 369-375^v Ἰαν. 30, ΤΟΥ ΑΥΤΟΥ, Ἐγκώμιον εἰς τοὺς τρεῖς Ἱεράρχας, ἀ κέ φ. καὶ οἱ πολλοὶ διὰ τὴν ἑαυτῶν ἀπειρίαν ἢ μοχθηρίαν] ἄρτι μὲν ἀναθέντες τῆς ἐν σκότει... κ.ο.λ. ἀδεκάστοις τὴν κρίσιν τοῦ καλοῦ καὶ τοῦ χειρόνος, ἀλλ' ἐδήλωσ [... (ἔκδ. P. de Lagarde, *Johannis Euchaitorum Metropolitae opera quae in codice Vaticano graeco 676 supersunt*, Göttingen 1882, σ. 110₁₈-118₁₇· BHG^a 747).

35. φ. 376^{r-v} Ὀμιλία περὶ τῆς ἐνσαρκώσεως(ς), ἀπόσπασμα: ἀ κέ φ [...] ἀπονασθαι τῆς ἐκεῖθεν ὠφελείας καὶ σωτηρίας· ἀντέλαβε δὲ παρὰ τούτων αἰθις τὴν γῆν, δηλαδὴ τοὺς κατοικοῦντας αὐτήν... κ.ο.λ. μᾶλλον δὲ καὶ τῶν βλεψάντων ἐκείνων ἀποτυφλωθῶσι πολλοὶ διὰ τὴν ἑαυτῶν ἀπειρίαν ἢ μοχθηρίαν [...

A. Τεύχη 50^s ἀριθμημένα β'-λθ' (φφ. 1-307) ἀπὸ χέρι¹ τοῦ γραφέα στὴν πρώτη σελίδα κάτω ἀριστερὰ ἢ ἐπάνω δεξιά, καὶ στὴν τελευταία κάτω δεξιά. Τὸ χέρι¹ φαίνεται ὅτι συνέχισε τὴν ἀρίθμηση καὶ στὰ χάρτινα φύλλα: φ. 331^v κάτω δεξιά τεύχος μβ', ἔχνη ἀρίθμησης ὑπάρχουν καὶ σὲ ἐπόμενα φύλλα. Τεύχη ε'⁶, ιδ'⁷, κβ'⁷, λη'⁶, μ'⁷. Τὰ φφ. 308-401 (χάρτινα) ἔχουν ἀριθμηθεῖ ἀπὸ ἓνα χέρι² ἐπάνω δεξιά α'-[ιδ']. Ἡ ἀρίθμηση τῶν φύλλων: 1-53, 64-401. Χάσματα μετὰ ἀπὸ φφ. 24^v (2 φφ.), 362^v (2 φφ.), 375^v (±x φφ.). φ. 110^v Λευκό. Ἡ σειρὰ τῶν φύλλων: 1-368^v, 377-401^v, 369-376^v. Γραφὴ ὄρθια, ὄχι καλλιγραφικὴ. Γραμμὴν ἐπιφάνεια: χιλ. 185 × 135. Ἐρυθρογραφία: ἐπίτιτλα, ἀρχικά, τίτλοι. Ὑδατόσημα: φφ. 308-401 clé (κλειδί) βλ. B 3792 (1419). Κατάσταση καλὴ, μερικὰ φύλλα σχισμένα στὴν ἄκρη, τιλόβρωτο στὰ περιθώρια μὲ ἔχνη πυρκαγιᾶς καὶ ὑγρασίας.

φφ. 1...111 Παλίμψηστο (βλ. φ. 17^v). Τὰ γράμματα δὲν διακρίνονται. Γραφὴ στρογγυλὴ (βλ. φ. 22), γράμματα μικρὰ ἐπὶ τῶν χαράξεων (11ου αἰ.). Χαράξεις = Lake I, 24a = Leroy 22C1. Τὸ χειρόγραφο εἶναι δύο φορὲς παλίμψηστο στὰ φφ. 112-307: α) Κατώτερη γραφὴ 10ου αἰ.: Ἰωάννου Χρυσοστόμου, Λόγοι (βλ. φ. 150^v Λόγος περὶ ὑπομονῆς). Γραφὴ μεγαλογράμματα (βλ. φ. 145^v ὅπου διαφαίνονται τὰ γράμματα). Μεγάλα ἀρχικά ἔγχρωμα. Ἐπίτιτλα καὶ τίτλοι ἔγχρωμοι. Χαράξεις = Lake II, 1f = Leroy 00C2. β) Ἀνώτερη γραφὴ 11ου/12ου αἰ.: Δίστηλο Εὐαγγελιστάριον. Γραφὴ στρογγυλὴ, ὄρθια (βλ. φ. 121 Ἰωάν. 18, 28 ἢ Λουκ. 23, 1. φ. 157 Ἰωάν. 3, 13).

Γ. φ. 189 Σημείωμα, μελάνι πράσινο: «Θεόφιλος ἱερομόναχος (καὶ) πν(ευματ)ικὸς π(ατ)ῆρ μη[τροπόλεως] [Aδρ]ι[ανουπόλεως]».

Προέλευση: Ἀδριανουπόλεως 1360 (βλ. Β.Κ. Στεφανίδης, «Οἱ κώδικες τῆς Ἀδριανουπόλεως», BZ 14 (1905), 605-607).

Βιβλιογραφία: Aland, *Kurzgefasste*, ἀρ. 1 1892, σ. 311 (γὰρ τὰ φφ. 112-307)· BHGⁿ 422w· Lappa-Zizicas, *Scriptorium*, σ. 298· M. Richard, *Bulletin de l'information de l'IRHT* 1, Παρίσι 1952, σ. 54· Τσελίκας, ἀρ. 1, σ. 15-16.

73 (TA 148)

αί. 13ος, περιγραμνή, χιλ. 305 × 220, φφ. 85, στ. 35, άκέφ. κολ.

Σύνοδοι, οίκουμνικαί καί τοπικαί

1. φφ. 1-2^v ΦΩΤΙΟΥ ΚΩΝΣΤΑΝΤΙΝΟΥΠΟΛΕΩΣ (ΨΕΥΔΟ-), Κανονικόν, τίτλ. θ', κεφ. 27, 29, 30, ά κ έ φ. εκείνης ούκ] έχούσης βουλευτήριον... φ. 1^v κ ο λ. άναίρειται ή κατ' αὐτοῦ [άγωγή... (έκδ. Ράλλης - Πότλης 1, 202₁₇-205₃₂). φ. 2^{r-v} Σχόλιον, ά κ έ φ...] 'Η β' διαταγή τοῦ αὐτοῦ α' τίτλου τῶν Νεαρῶν... κ ο λ. άρπαγείσης άνάσχωνται καί παραχωρήσωσι, [δεπορτατεύονται... (έκδ. Ράλλης - Ποτλης 1, 213₄-216₂₅).

2. φφ. 3-34 Κανόνες οίκουμνικῶν συνόδων με έρμηνεία Ζωναρά καί Βαλσαμῶνος:

¹φ. 3-12^v Κωνσταντινουπόλεως έν Τρούλλω, οίκουμ. 6η, έτ. 691 (CPG 9444), ά κ έ φ. έβαπτίσθησαν.] Τοῦτο δέ φασιν όρίζομεν, ίνα μη διά δισταγμόν... φ. 3^v κ ο λ. μεθ' ίερολογίας άλλήλους συνάπτειν [τοῦς δούλους... (έκδ. Ράλλης - Ποτλης 2, 497₁-500₃₂). φ. 4 ά κ έ φ. μεθέλκοντας] εἰς πορνείαν γυναίκας... φ. 4^v κ ο λ. εκείνην μη έχουσαν [γονεῖς... (έκδ. Ράλλης - Ποτλης 2, 505₄-509₅). φ. 5 ά κ έ φ. όρθρου βαθέος] τήν βραδύτητα τῆς νυκτός... φ. 7^v κ ο λ. όταν τις έξε αὐτῶν [αίχμαλωτισθῆ... (έκδ. Ράλλης - Ποτλης 2, 513₅-515₃₁, 516₇-526₁₆). φ. 8 ά κ έ φ. έξάρχους] τῶν τοιούτων αίρέσεων... (έκδ. Ράλλης - Ποτλης 2, 531₅-553₂₉).

²φφ. 13-34 Νικαίας Β', οίκουμ. 7η, έτ. 787 (έκδ. Ράλλης - Ποτλης 2, 555-570₃, 572₁₁-646₁₂).

3. φφ. 34-36^v ΤΑΡΑΣΙΟΥ ΠΑΤΡ. ΚΩΝΣΤΑΝΤΙΝΟΥΠΟΛΕΩΣ, Έπιστολή πρὸς Άδριανόν τόν πάπαν τῆς πρεσβυτέρας Έρώμης με έρμηνεία Ζωναρά καί Βαλσαμῶνος (έκδ. Ράλλης - Ποτλης 4, 375-383· βλ. V. Grumel, *Les Regestes des actes du Patriarcat de Constantinople*, τ. I, *Les actes des Patriarches*, τεῦχος II, [Παρίσι] 1936, άρ. 364, σ. 18-19). φ. 36^v Έρμηνεία Ζωναρά, ά ρ χ. 'Η έπιστολή αὐτη άπεστάλη..., τ έ λ. εἰσὶ κατακρίσεως άξιοι.

4. φφ. 37-85^v Κανόνες τοπικῶν συνόδων με έρμηνεία Ζωναρά καί Βαλσαμῶνος: ¹φφ. 37-52 Κωνσταντινουπόλεως Α' καί Β' έν τῷ ναῶ τῶν άγιῶν Άποστόλων, έτ. 859, 861 (έκδ. Ράλλης - Ποτλης 2, 647-704).

²φφ. 52-54 Κωνσταντινουπόλεως έν τῷ ναῶ τῆς άγίας Σοφίας, έτ. 879-880 (έκδ. Ράλλης - Ποτλης 2, 705-712).

³φφ. 54-59 Καρχηδόνος (έκδ. Ράλλης – Ποτλῆς 3, 1-19).

⁴φφ. 59-70 Ἀγκύρας, έτ. 314 (έκδ. Ράλλης – Ποτλῆς 3, 23-69· CPG 8501).

⁵φφ. 70-75 Νεοκαισαρείας, έτ. 319; (έκδ. Ράλλης – Ποτλῆς 3, 70-94· CPG 8504).

⁶φφ. 75-79^v Γάγγρας, έτ. 340 (έκδ. Ράλλης – Ποτλῆς 3, 96-119· CPG 8554).

⁷φφ. 79^v-85^v Ἀντιοχείας, έτ. 330: φ. 80^v κ ο λ . έπιδειξωνται. [Έπει δέ... φ. 81 ά κ έ φ . ούχ όμοφωνήσωσι δέ άλλήλοις] έναντιούμενοι... φ. 84^v κ ο λ . μητροπολίτην τῆς έπαρχίας [έκείνης... φ. 85 ά κ έ φ . Ἀγαρηνών] ό θρόνος τῆς Ἀντιοχείας... φ. 85^v κ ο λ . ει δέ δυσχερές [τουτο ειῆ... (έκδ. Ράλλης – Ποτλῆς 3, 122, 123-127₁₇, 134₁₇-152₁₆, 156₂₃-160₂₅· CPG 8536).

Α. Τεύχη 12^s χωρίς άρίθμηση. Χέρι μεταγενέστερο 20οῦ αἰ. έχει άριθμήσει τά φύλλα με έρυθρό μελάνι. Τεύχη 1², 2⁵, 12⁶. Χάσματα μετά άπό φφ. 1^v (±x φφ.), 2^v (±x φφ.), 3^v (1 φ.), 4^v (1 φ.), 7^v (1 φ.), 80^v (1 φ.), 84^v (1 φ.). Γραφή στρογγυλή, όρθια, έπιμελημένη. Μελάνι καστανό. Γραμμένη έπιφάνεια: χιλ. 215 × 150. Στο περιθώριο ό γραφέας πρόσθεσε: Βαλσαμών, Ζωναράς, κανών, τίτλους και περιλήψεις. Έρυθρογραφία: τίτλοι, άρχικά, ύπότιτλοι. Χαράξεις = Leroy 10A1n. Κατάσταση καλή. Στάχωση 20οῦ αἰ.

Γ. Χέρι 14ου αἰ. πρόσθεσε στο περιθώριο: τίτλους, περίληψη του κειμένου. Μελάνι μαύρο.

φ. 13 Χέρι του γραφέα πρόσθεσε στο περιθώριο: «†άπό τῆς ς' συνόδου έως τῆς ζ' έτη ρκβ'. Γέγονε δέ εν έτει ,ς'ις' τῆς ια' ινδ(ικτιώνος)».

Προέλευση: Ἀδριανουπόλεως 1350 (βλ. Β.Κ. Στεφανίδης, «Οί κώδικες τῆς Ἀδριανουπόλεως», BZ 14 (1905), 605).

Βιβλιογραφία: Lappa-Zizicas, *Scriptorium*, σ. 298.

74 (TA 150)

αἰ. 16ος, χαρτί, χιλ. 300 × 205, φφ. 295, στ. 29, άκέφ.

Μηνολόγιον Ἰανουαρίου

1. φφ. 1^{r-v}, 3-5^v Ἰαν. 13, ΣΥΜΕΩΝ ΜΕΤΑΦΡΑΣΤΟΥ, *Μαρτύριον τών άγίων μαρτύρων Έρμούλου και Στρατονίκου, ά κ έ φ . μηδέποτε]* ληγουσών και θείων... κ ο λ . τά λυ[σιτελη... (PG 114, 556B13-564D9· BHG^a 745).

2. φφ. 6-32^v Ίαν. 14, ΝΕΙΛΟΥ ΑΒΒΑ, *Εἰς τὴν ἀναίρεσιν τῶν ἐν τῷ ὄρει Σινᾶ καὶ Ραϊθοῦ μοναχῶν*, ἀ κ έ φ . οἴμοι τέκνον] ἐλεεινὸν... κ ο λ . καὶ τὸ δόξαν [ἀτύχημα... (PG 79, 593B2-693A12· BHG^a 1307b).

3. φφ. 33-42^v Ίαν. 15, ΣΥΜΕΩΝ ΜΕΤΑΦΡΑΣΤΟΥ, *Βίος καὶ πολιτεία τοῦ ὁσίου πατρὸς ἡμῶν Ἰωάννου τοῦ Καλυβίτου*, ἀ κ έ φ . Ἰωάννης ἦν] ὃς ἔσχατος ὢν, εὐαγγελικῶς εἰπεῖν, πρῶτος γέγονεν..., τ έ λ . ἴν' ἔχοι τι καὶ τὸ δένδρον ἀκόλουθον τῷ καρπῷ· εἰς δόξαν... ἀμὴν (ἔκδ. Ὁδ. Λαμφίδης, «Ἅγιος Ἰωάννης ὁ Καλυβίτης (ἀνέκδοτα κείμενα ἐκ Παρισινῶν κωδίκων)», *Πλάτων* 16 (1964), 288₁₈-299· BHG^a 869).

4. φφ. 2^{v-r}, 43-51^v Ίαν. 16, ΤΟΥ ΑΥΤΟΥ, *Εἰς τὴν προσκύνησιν τῆς τιμίας ἀλύσεως τοῦ ἀποστόλου Πέτρου*, ἀ κ έ φ . Φαιδρὰ] μὲν γὰρ καὶ ἡ τῆς τελειώσεως αὐτοῦ ἑορτὴ καὶ πολλῶ φωτὶ... κ ο λ . δι' οὓς καθ' ἐκάστην ἡθλεὶ καὶ ἠγωνίζετο, δι' οὓς καὶ τὰς τῶν ἀλύσεων βαρύτη[τας περιέκειτο... (ἔκδ. E. Batareikh, *Discours inédit sur les chaines de s. Pierre attribué à s. Jean Chrysostome*, Χρυσοστομικά, Ρώμη 1908, σ. 979₂₉-997₂₀· BHG^a 1486).

5. φφ. 52-90^v Ίαν. 17, ΑΘΑΝΑΣΙΟΥ ΑΛΕΞΑΝΔΡΕΙΑΣ, *Βίος καὶ πολιτεία τοῦ ὁσίου πατρὸς ἡμῶν Ἀντωνίου*, ἀ κ έ φ . πρόφα]σιν λαμβάνοντι παρ' ἐτέρων... κ ο λ . ἐπαγγελιάμενος: [κἂν γὰρ τοῦτο κατὰ τὴν ἀρχὴν ἐπαγγελιάμενοι... (PG 26, 852B12-968C1, 972A10-973C3· BHG^a 140): φ. 89^v κ ο λ . τῶν δὲ ἀδελφῶν βιαζομένων [μείναι αὐτὸν... (968C1). φ. 90 ἀ κ έ φ . τούτου γὰρ χάριν] εἰσῆλθον εἰς τὸ ὄρος... (972A10).

6. φφ. 91-117^v Ίαν. 18, ΣΥΜΕΩΝ ΜΕΤΑΦΡΑΣΤΟΥ, *Βίος καὶ πολιτεία τοῦ ἁγίου Ἀθανασίου*, ἀ κ έ φ . ἀλλ' ὅσα γε καὶ ἀκούειν] ὠφελιμώτερα καὶ τοῖς πολλοῖς ἅμα τῶν ἄλλων... (PG 25, CLXXXVIB2-CCXI· BHG^a 183).

7. φφ. 118-175^v Ίαν. 20, ΤΟΥ ΑΥΤΟΥ, *Βίος καὶ πολιτεία τοῦ ὁσίου πατρὸς ἡμῶν Εὐθυμίου*, ἀ κ έ φ . Νυκτὸς δέ] ποτε καταμόνας εὐχομένοις... κ ο λ . τῶν ἐκεῖθεν χαρίτων [ἄρρητος... (PG 114, 597C1-604A2, 605B2-733B10· BHG 649): φ. 119^v κ ο λ . τὸ δὲ φιλότιμον [τῆς τρυφῆς... (604A2). φ. 120 ἀ κ έ φ . πάσης] δὲ τῶν γηϊνῶν φροντίδος... (605B2).

8. φφ. 176-191^v Ίαν. 21, ΙΩΑΝΝΟΥ ΞΙΦΙΛΙΝΟΥ ΠΑΤΡ. ΚΩΝΣΤΑΝΤΙΝΟΥΠΟΛΕΩΣ, *Μαρτύριον τῶν ἁγίων καὶ καλλινίκων μαρτύρων Εὐγενίου, Κανδίδου καὶ Ἀκύλα*, ἀ κ έ φ . ἀλλὰ καὶ τῶν] ἐν τούτοις ἀρχόντων, ὃς μὲν ἄγριον ἔβλεπε... (ἔκδ. Ὁδ. Λαμφίδης, «Ἅγιος Εὐγένιος ὁ Τραπεζούντιος», *Ἀρχεῖον Πόντου* 18 (1953), 139₂₀-163· BHG 609z).

9. φφ. 192-196^v Ίαν. 22, ΣΥΜΕΩΝ ΜΕΤΑΦΡΑΣΤΟΥ, *Υπόμνημα εἰς τὸν ἅγιον ἀπόστολον Τιμόθεον*, ἀκέφ. μα]θητῆς ὀνόματι Τιμόθεος... (PG 114, 764B3-773· BHG 1848).

10. φφ. 197-211^v Ίαν. 22, ΤΟΥ ΑΥΤΟΥ, *Μαρτύριον τοῦ ἀγίου Ἀναστασίου τοῦ Πέρσου*, ἀκέφ. κηρύττουσα..] Πρὸς ἦν ὁ νέος ἄφνω τὴν ψυχὴν... κολ. ἄτρεπτον [αὐτοῦ τῆς γνώμης... (PG 114, 776B12-805A10· BHG 85).

11. φφ. 212-239^v Ίαν. 23, ΤΟΥ ΑΥΤΟΥ, *Βίος καὶ ἀθλησις τοῦ ἀγίου ἱερομά-
τυρος Κλήμεντος Ἀγκύρας*, ἀκέφ. χει]μάρρους αἱμάτων... (PG 114, 828D3-845B13, 849B14-893· BHG 353): φ. 219^v κολ. πρὸς τὴν Νικομήδους [διαπόν-
τιον... (845B13). φ. 220 ἀκέφ. εἰς τὸν] αἰγιαλὸν ἀφικνεῖται... (849B14).

12. φφ. 240-247^v Ίαν. 24, ΤΟΥ ΑΥΤΟΥ, *Βίος καὶ πολιτεία τῆς ὁσίας Εὐσε-
βίας τῆς μετονομασθείσης Ξένης*, ἀκέφ. κᾶν ξίφος,] κᾶν πῦρ, κᾶν θηρία...
(PG 114, 984B12-1000· BHG^a 634).

13. φφ. 248-260^v Ίαν. 26, ΤΟΥ ΑΥΤΟΥ, *Βίος καὶ πολιτεία τοῦ ὁσίου Ξενο-
φῶντος καὶ τῶν αὐτοῦ τέκνων Ἰωάννου καὶ Ἀρχαδίου*, ἀκέφ. τῆς ἑλληνι-
κῆς] φιλοκαλίας ἐστὶ τὴν γλῶτταν... κολ. Χριστῷ συναφθῆναι. [Ἦτις καὶ πολι-
τεία... (PG 114, 1016B11-1043A2· BHG 1878).

14. φφ. 261-267^v Ίαν. 27, ΤΟΥ ΑΥΤΟΥ, *Υπόμνημα ἱστορίας κεφαλαϊώδους
τύπον ἐπέχον ἐπὶ τῇ ἀνακομιδῇ τοῦ οἰκουμενικοῦ μεγάλου φωστῆρος Ἰωάν-
νου Χρυσοστόμου*, ἀκέφ. σπέρματα δὲ] ψυχῶν αὐξῶν καὶ τρέφων καλῶς
τῷ πνεύματι γεωργοῦμενα... κολ. τῷ μὴ κινεῖσθαι καὶ αὐτὸ ἐπίσης νεκροῖς
διακείμενον. [Τὰ δὲ ἐξῆς... (ἔκδ. F. Halkin, *Douze récits byzantins sur Chrysos-
tome*, Subsidia Hagiographica 60, Βρυξέλλες 1977, σ. 475₁₃-486₁₇· βλ. Ehrhard,
Überlieferung II, 532, 590-591· BHG^a 877).

15. φφ. 268-274^v Ίαν. 28, ΤΟΥ ΑΥΤΟΥ, *Βίος καὶ πολιτεία τοῦ ὁσίου πατρὸς
Ἐφραΐμ τοῦ Σύρου*, ἀκέφ. οὐδαμῶς] ἐν πάσῃ τῇ ζωῇ μου ἐλοιδόρησα κύρι-
ον... (PG 114, 1253B11-1268· BHG^a 584).

16. φφ. 275-286^v Ίαν. 30, ΙΩΑΝΝΟΥ ΜΑΥΡΟΠΟΔΟΣ ΕΠΙΣΚ. ΕΥΧΑΪΤΩΝ, *Ἐγ-
κώμιον εἰς τοὺς τρεῖς Ἱεράρχας*, ἀκέφ. ἐν ἔργον ἄλληκτον ψυχῶν] σωτηρία,
ἔργοις πᾶσι καὶ λόγοις καὶ τρόποις σπουδαζομένη..., τέλ. τῷ φωτὶ τῆς ἀγίας
καὶ πανυμνήτου τριάδος, ὑπὲρ οὗ πᾶς λόγος ὑμῖν καὶ ἅπαν ἔργον καὶ σπου-
δασμα, ὅτι αὐτῇ... ἀμὴν (ἔκδ. P. de Lagarde, *Johannis Euchaitorum Metropolitanæ
opera quæ in codice Vaticano graeco 676 supersunt*, Göttingen 1882, σ. 107₁₅-119·
BHG^a 747).

17. φφ. 287-294^v Ίαν. 30, 31, ΣΥΜΕΩΝ ΜΕΤΑΦΡΑΣΤΟΥ, *Βίος και μαρτύριον τῶν ἀγίων καὶ θαυματουργῶν ἀββᾶ Κύρου καὶ Ἰωάννου, ἀ κ έ φ . εὐθύς*] τὸ δὲ εἰς αὐλὴν ἀφωρίζετο... (PG 114, 1233C4-1249· BHG^a 471).

A. Τεύχη 39⁸ χωρὶς ἀρίθμηση. Τεύχη 2⁴, 6⁷, 7⁷, 14⁶, 18⁶, 26⁶, 27⁶, 39⁵. Χάσματα μετὰ ἀπὸ φφ. 5^v (2 φφ.), 32^v (1 φ.), 42^v (1 φ.), 43^v (1 φ.), 51^v (2 φφ.), 89^v (1 φ.), 90^v (1 φ.), 117^v (1 φ.), 119^v (1 φ.), 175^v (1 φ.), 191^v (1 φ.), 196^v (1 φ.), 211^v (9 φφ.), 219^v (2 φφ.), 239^v (1 φ.), 247^v (1 φ.), 260^v (1 φ.), 267^v (±x φφ.), 274^v (1 φ.), 286^v (1 φ.). Ἡ σειρὰ τῶν φύλλων: 1^v, 3-42^v, 2^v, 2, 43-294. φ. 119 Σχισμένο, μένει τὸ 1/3. Γραφὴ στρογγυλὴ, ὄρθια. Μελάνι μαῦρο. Γραμμμένη ἐπιφάνεια: χιλ. 220 × 120. Ἐρυθρογραφία: ἀρχικά, σημεῖα στίξης. Χαρτί με χαραξίσεις. Ὑδατόσημα: ancre (ἄγκυρα) βλ. B 561 (1578), βλ. B 568 (1591-3). Κατάσταση καλή. Στάχωση 20οῦ αἰ.

B. φ. 295^v Κτητορικὸ σημεῖωμα: «ετοῦτω το βιβλί(ον) υπᾶρχεῖ τ(ης) μον(ης) Πᾶν-μᾶκαριστου εἷς τω νισῆ ὅποι ἦναι εἰς τω Πλαγιαρι καὶ ὅποιως τω αποξενου να τω κοψη υ Παναγία».

Γ. φ. 294^v Σημεῖωμα: «το τιμοτατο κηριο Γεροργιω». φ. 295^v Σημειώσεις διάφορες: περὶ τοῦ ἀπροσοδοκῆτου, περὶ τῆς φύσεως τοῦ ἀνθρώπου κ.ἄ.

Προέλευση: Καλλιπολιθ Θράκης;

Βιβλιογραφία: Lappa-Zizicas, *Scriptorium*, σ. 298.

75 (TA 152)

αἰ. 15ος, χαρτί, χιλ. 205 × 143, φφ. 237, στ. 24, ἀκέφ.

Σχεδογραφία με ψυχαγωγία καὶ σχόλια

1. φφ. 7-53^v Σχέδη διάφορα: συμβουλές στους μαθητές, ἀποφθέγματα, λειτουργικά κείμενα, μῦθοι.

¹φφ. 7-8^v Συμβουλές στους μαθητές: φ. 7 [α'] Σχόλια, ἀ κ έ φ] τοῦ ἤλθον η ἰκόμην δὲ ἐπὶ παθητικῷ ι. Σχεῖν τὸ θέμα, ἔχω, ὁ μέλλων ἔξω... Μάθησις λέγεται ἢ γνῶσις, τὸ θη. η ὡς ἀπὸ τοῦ μαθέω μαθῶ. Ἡ α' συζυγία τῶν περισπωμένων ἐπὶ τοῦ μέλλοντος θέλει ἔχειν τὸ η.

φφ. 7-8^v β' Ἀρετὴ καὶ παιδεία καὶ γνῶσις ἀγαθῶν ἀπάντων εἰσὶ τὸ κεφάλαιον. Ταῦτα οὖν κτῆσαι καὶ σύ, ὦ παιδίον, ὡς χρηστῶν ἀπάντων κρείττονα καὶ ὑψηλότερα. Αἴρουσι καὶ γὰρ ταῦτα τὸν κεκτημένον πρὸς ὕψος αὐτῆς αἰνετῆς θεωρίας. Σχόλια, Ἀρετὴ ἐτυμολογεῖται ἀπὸ τοῦ ἀρέσκω...

²φφ. 8^v-33 Ἀποφθέγματα: φφ. 8^v-10 γ' Ἀλέξανδρος ὁ βασιλεὺς ἰδὼν τινα τῶν γερόντων... (PG 91, 920A3-5). Σχόλια, Βασιλεὺς ὄνομά ἐστι σύνθετον... (βλ. Milano, Bibl. Ambrosiana A 115 sup. (gr. 40). φ. 463).

φφ. 10-33 Ἀναφέρονται: Δημοσθένης, Σωκράτης, Εὐμονίδας ὁ Θηβαῖος, Διογένης, Βίας, Εὐριπίδης, Νικοκλῆς, Στρατόνικος, Ῥωμύλος, Ἀλέξανδρος, Ἀνάχαρσις, Αἴσωπος, Φιλόξενος, Σεμίραμις (βλ. L. Sternbach, *Gnomologium Vaticanum e codice Vaticano graeco 743*, Βερολίνο 1963, ἀρ. 491, 178, 411, 530, 518, 389, 104).

³φφ. 33-34 Μῦθος, Τὴν ὠτίδα ὀρνίθων ζῶον εἶναι φιλιππότατον... ἀνθρώπων ἱππεραστάς.

Σχόλια, Ὡτις ὄνομα ζῶου...

⁴φ. 34^{r-v} Συμβουλή στοὺς μαθητές, Ὁ γραμματικὸς οὐ μόνον ἐν τῷ γράφειν... ἐπὶ παντοίων ἔνων.

Σχόλια, Τὸ γράφω σημαίνει πέντε...

⁵φφ. 34^v-35^v Τροπάριον, Ἡ παρθένος σήμερον τὸν ὑπερούσιον τίκτει... ὁ πρὸ αἰώνων θεός.

Σχόλια, Μάγος ἐτυμολογεῖται...

⁶φφ. 35^v-40 Μῦθοι: Καρκίνος καὶ ἀλώπηξ (βλ. ἔκδ. E. Chambry, *Aesopi Fabulae*, Belles Lettres, Παρίσι, 2 τόμοι: 1925-1926, ἀρ. 151, σ. 267).

Ἀλώπηξ, Ἀλώπηξ τὸ χερσαῖον ζῶον, ἐπειδὴν ὄρνεις ἀθροισθέντας θεάσεται... ὑπνώττει ἢ τεθηκέναι. Σχόλια...

Ὅμηρος, Ὅμηρος ὁ ποιητὴς παραγενόμενος εἰς Πελοπόννησον... Ἄδου θανὼν δέδυκεν ἐκ λύπης πύλας. Σχόλια...

⁷φ. 40^{r-v} Ἐορτὴ ἀρχιστρατήγου Μιχαήλ, Ἐπεδήμησεν ἡ χαρμόσυνος ἑορτὴ τοῦ ἀρχιστρατήγου τῶν ἄνω στρατιῶν, ἣν μετὰ περιχαρείας ὑποδεξώμεθα... καὶ πρὸς μονὰς ἴθυνον οὐρανοδρόμους.

Σχόλια, Ἐπεδήμησε, κανόνισον ἐπιδημέω ἐπιδημῶ...

⁸φφ. 40^v-44^v Συμβουλὲς ψυχωφελεῖς: φφ. 40^v-42^v Ἰατροῖς ψυχῶν ὁμίλει συνεχῶς... τοῦ τῆς ἀρετῆς ἀκριβῶς ὄρου γνησίως ἐφικέσθαι δυνήση. Σχόλια...

φ. 42^{r-v} Χρὴ τὸν ἀληθῶς χριστιανὸν ὑπὲρ τῆς εὐσεβείας... εἴπερ βούλοιο καλεῖσθαι χριστιανὸς φερωνύμως. Σχόλια...

φφ. 42^v-43^v Οἷς συγκεκλήρωσαι πράγμασι, τούτοις συνάρμοττε σεαυτὸν... τῷ παντὶ κατὰ νοῦν τὰ ἑαυτοῦ. Σχόλια...

φφ. 43^v-44 Κατὰ μέρος ἐφ' ἐκάστου ὧν ποιεῖς ἐφιστάνων... τούτου στέρεσθαι.

φ. 44^{r-v} Μηδενὶ ἐξέστω εἰπεῖν ἀληθεύοντι περὶ σοῦ ὅτι οὐχ ἀπλοῦς... μηκέτι ζῆν εἰ μὴ τοιοῦτος ἔση. Σχόλια...

⁹φφ. 44^v-45^v ΘΕΟΦΥΛΑΚΤΟΥ ΣΙΜΟΚΑΤΤΟΥ, Ἐπιστολή 80 (ἔκδ. R. Hercher, *Epistolographi Graeci*, Firmin-Didot, Παρίσι 1871, σ. 785).

¹⁰φφ. 45^v-47^v Συμβουλὲς στοὺς μαθητές: φφ. 45^v-46^v Ἵσθι, ὦ παῖ, ὡς ὁ φιληδῶν τῷ μανθάνειν... πλεῖστον ψόγον.
Σχόλια, Ληπτὸν τὸ κρατητὸν...

φφ. 46^v-47^v Σπεύδε δὲ παντοίως ἐπὶ τῷ μανθάνειν... δεδοικῶς τὸ αἰσχυνηθῆναι.
Σχόλια, Δῆλος ὁ φανερός...

¹¹φφ. 47^v-50^v Αἰσῶποι, Μῦθοι: Ζεὺς καὶ Ἀπόλλων, Γέρον καὶ θάνατος, ὄνος καὶ λύκος, Κάνθαροι δύο (ἔκδ. Chambry, *ἑ.π.*, ἀρ. 122, σ. 230. ἀρ. 78, σ. 162-163. ἀρ. 282, σ. 455-456. ἀρ. 150, σ. 265-266).

¹²φφ. 51-53^v Ποικίλα σχέδη: φφ. 51-52 Τὸ τῆς γεωργίας καὶ γηπονίας πολυωφελές τε καὶ χρήσιμον... κἂν ἐξετάσης τοὺς διαμέσον, πάντας γεωργοὺς καὶ φυτηκόμους ἴδης.
Σχόλια, Γηπόνος ὁ γεωργός...

φφ. 52-53 Πλούταρχος ὁ ἐκ Χαιρωνείας τοῖς νέοις παρεκελεύετο τρία ταῦτα ἔχειν ἐπὶ τῆς γνώμης, σωφροσύνην... εἰ δὲ αἰσχροὶ καὶ δυσειδεῖς καὶ εἰδεχθεῖς, τὸ τῆς ὄψεως ἐλλιπές, ὠραῖζειν καλοκάγαθία (βλ. PG 136, 1060C4-6).
Σχόλια, Χαιρωνεία ἐστὶν ὄνομα πόλεως...

φ. 53^{r-v} Μῦθος, Λαγωδὸς καὶ χελώνη περὶ δρόμου ἠρίκεισαν... μηδ' ἀνειμένως ἔχειν, κἂν τις φύσιν ἔσχηκε δεξιωτάτην (βλ. ἔκδ. Chambry, *ἑ.π.*, ἀρ. 353, σ. 556).
Σχόλια, Ἠρίκεισαν καὶ ἐφιλονείκησαν τὸ θέμα ἐρίζω...

2. φφ. 54-62 ΔΗΜΗΤΡΙΟΥ ΣΤΑΦΙΔΑΚΗ, Ἀρχὴ σὺν θεῷ ἀγίῳ τῶν θεοτοκίων τοῦ σοφωτάτου καὶ λογιωτάτου κυροῦ Δημητρίου τοῦ Σταφιδάκη: φφ. 54-55^v Ὡσπερ προεῖπε πρὸ χρόνων Ἡσαΐας, / τίκτει κόρη νῦν καὶ πάλιν μένει κόρη, / Ὅ γὰρ κυηθεῖς καὶ προελθὼν ὡς βρέφος / θεὸς πεφυκῶς ἐξαμείβει καὶ φύσιν, / Ἄλλ', ὦ μόνη πάναγνε μήτερ καὶ κόρη, / ὅς τὸν σὸν υἷον καὶ θεὸν καὶ δεσπότην / ὡς δημιουργὸν οὐρανοῦ καὶ γῆς σέβει, / τῇ σῆ σκέπη σώζοιτο παντοίας βλάβης (βλ. Wien, *Bibl. nat.*, *Phil. gr.* 216, φ. 248^v κ.έ.).
Σχόλια, Ὡσπερ ἐπίρρημα παραβολικὸν...

φφ. 55^v-58 Ἵπὲρ φύσιν τὸ θαῦμα πῶς τίκτει κόρη... ὡς ἂν λύσιν λάβωμεν ἀμπλακημάτων.
Σχόλια, Ἵπὲρ φύσιν λέγομεν εἶναι τό τε τὸ πρᾶγμα...

φφ. 58-59 Οὐκ ἐκ σποράς πνεύματι τῷ παναγίῳ... ὡς ἂν λάβωμεν λύσιν ἀμπλακημάτων.
Σχόλια, Βουλὴ γίνεται ἀπὸ τοῦ βου ἐπιτακτικοῦ μορίου...

φ. 59^{r-v} Νεῦσον λιταῖς σῶν οἰκετῶν, ἀγνή κόρη... ἡμῶν ψυχική τε χαρμονή καὶ σκέπη.

Σχόλια, Νεῦσον τὸ θέμα νεύω...

φφ. 59^v-60 Ναός, πύλη τε βασιλείου καὶ θρόνε... καὶ γὰρ θελήσει δύναμις σῆ συντρέχει.

Σχόλια, Ναός γίνεται ἀπὸ τοῦ ναίω...

φφ. 60-62 Γυνή κλαπεῖσα τῇ κακῇ παραινέσει... ὦ χαῖρε σεμνή, χαῖρε πιστῶν τὸ κλέος.

Σχόλια, Γυνή ἢ εὐθεῖα εὐχρηστος... Γύαρος νῆσος, μία τῶν Σποράδων καὶ ἕτερα.

3. φφ. 62^v-25^v ΑΓΑΠΗΤΟΥ ΔΙΑΚΟΝΟΥ, Ἔκθεσις κεφαλαίων παραινετικῶν πρὸς τὸν βασιλέα Ἰουστινιανὸν σχεδιασθεῖσα παρὰ Ἀγαπητοῦ τοῦ διακόνου τῆς ἀγιωτάτης τοῦ θεοῦ μεγάλης ἐκκλησίας, ὧν ἡ ἀκροστιχὶς ὧδέ πως ἔχει: Τῷ θειοτάτῳ καὶ εὐσεβεστάτῳ βασιλεῖ ἡμῶν Ἰουστινιανῷ Ἀγαπητῷ ὁ ἐλάχιστος διάκονος (PG 861, 1164-1185 καὶ σχόλια: βλ. Wien, Bibl. nat., Phil. gr. 169. φφ. 103-147).

φ. 125^v Τέλος τῶν βασιλικῶν σχεδῶν.

4. φφ. 126-140^v [ΙΩΑΝΝΟΥ ΠΕΔΙΑΣΙΜΟΥ, Περὶ τῶν δώδεκα ἄθλων τοῦ Ἡρακλέους] (ἔκδ. Mythographi Graeci, τ. 1, Λιψία 1936, σ. 251-259):

φφ. 126-127 [Περὶ τῆς χρυσοκέρω ἐλάφου], Τρίτον ἐπέταξεν ἄθλον... καὶ δὴ καὶ ἐλαίαν ἐξ Ὑπερβορέων εἰς Ἑλλάδας ἤγαγεν.

Σχόλια, Οἰνὴ τόπος ἀπὸ τοῦ οἴνου παραγόμενος... καὶ μηλέα. Ταῦτα γὰρ διὰ τοῦ ε φιλοῦ γράφονται. Αναφέρονται οἱ μῦθοι: Ἐρυσθῆος κάπρος, Κόπρος Αὐγείου, Στυμφαλίδες ὄρνιθες, Μίνως ταῦρος, Διομήδους ἵππος, Ζωστήρ Ἴππολύτης, Γηρυόνη βόες, Μῆλα Ἐσπερίδων. φφ. 139-140^v [Περὶ Κερβέρου], Κέρβερον ἐξ Ἄδου κομίζειν... ἤγαγεν Εὐρυσθεὶ καὶ δεῖξας, πάλιν εἰς Ἄδου κεκόμικεν. Σχόλια, Οὐρὰ ἐτυμολογεῖται ἀπὸ τοῦ ῥέω, τὸ διαχέω... εὐρηται δὲ καὶ Τροίζην Τροίζηνος καὶ Τροίζην Τροίζηνος.

φ. 140^v Τέλος τῶν ἄθλων τοῦ Ἡρακλέους.

5. φφ. 140^v-169 Θαύματα, ἐγκώμιον ἀγίου Δημητρίου: φ. 140^v Στίχοι, Τῶν μαρτυρικῶν, φιλότης, ἄθλων λάβε / τὴν γνῶσιν εὐσύνοπτον ἀγώνων χάριν, / μάνθανε τανῶν μαρτυρικοὺς ἀέθλους / χάριν λογικῶν ἀέθλων, πελφιλιμένε (πεφιλιμένε).

φφ. 140^v-142 Πρόλογος, Τίς οὐκ ἂν με δικαίοις λοιδορισμοῖς καθυποβαλεῖ καὶ

ἀπειρεσίους τοῖς τωθασμοῖς, εἰ τοῖς οὐτιδανοῖς καὶ οὐδενὸς ἀξίους ἀπασχολῶν ἑμαυτόν, περὶ τὰ ἀναγκαιότερά τε καὶ μείζονα φανείην βραδύς καὶ ἡλίθιος; Διὰ τοι τοῦτο καὶ προκείσθω λόγων ὑπόθεσις ὁ σοφὸς καὶ μέγας Δημήτριος καὶ τῶν μύρων ὁμοῦ καὶ θαυμάτων ἀκένωτος θάλασσα καὶ μικρὰ τῶν τούτου θαυμάτων καὶ ὅσα τῇ ἐμῇ δυνάμει προσήκοντα διηγητέον εἰς δόξαν μὲν τοῦ θεοῦ, τέρψιν δὲ τῶν φιλομαρτύρων καὶ ἀγαλλίασιν. Τί γάρ μοι διὰ θαύματος ἄγειν τὸν βροτολογιγόν καὶ τειχεσιπλήτην Δημήτριον ἢ τὸν Σεμέλης Δημήτριον, εἰ μὴ βλάβην πολλὴν μηδεμίαν πάντως προξενούντας τὴν ὄνησιν;

Σχόλια, Ἰστέον ὅτι τὸ οὐκ ἂν καὶ ἀντὶ τοῦ οὐκ ἔαν εὐρηται... καὶ ὠνησα ῥῆμα ἀντὶ τοῦ ὠφέλησα ἐπὶ ἀορίστου καὶ ἕτερα.

φφ. 142-165 Θαύματα ἁγίου Δημητρίου (παρεμβάλλονται: πρὸς τοὺς μαθητὰς περὶ παιδείας, ἐγκώμιον μεγάλου Βασιλείου, πρὸς τοὺς μαθητὰς διὰ τὴν βάρπτισιν τοῦ Ἰησοῦ Χριστοῦ):

α) φφ. 142-144 [Λεόντιος], Ἦκμαζε τὰ τῆς εὐσεβείας καὶ ὅσον οὐπω πρὸς πλατυσμὸν ἐπεδίδεδτο· Λεόντιος τοῖνυν ἀνὴρ ἐπὶ γένει καὶ εὐσεβείᾳ διάσημος τὴν ὑπαρχον Ἰλλυριῶν... καὶ σωματικῆς ἀλλὰ τῆς ἔνδον πλέον.

Σχόλια, Ἰστέον ὅτι οἱ ἀττικοὶ...

β) φφ. 144-147^v [Μαριανός], Ἡμέρας αἰῶνος ταυτόν ἐστιν ἀριθμεῖν καὶ τὰς σὰς θαυματοποιίας, μεγαλομάρτυς ἀλεξίκακε... καιροῦ τυχεῖν δίδου μοι τῆς σωτηρίας.

Σχόλια, Ὁ μεγαλόμαρτυς ἐστὶ διαφορᾶς τῶν συνθέτων ὀνομάτων...

γ) φφ. 147^v-149^v [Περὶ παιδείας], Ὡ μακαριστὸς ἐγὼ φυτηκόμος... ἐλπίδα κομιστέον.

Σχόλια, Τὸ μάκαρ ἐπὶ τῶν ἁγίων λέγεται... καὶ πόλις ἀφ' οὗ καὶ Συμυρναῖος.

δ) φφ. 149^v-151^v [Αἰμορροῶν], Ἐξόμεθα τῆς πρόσθεν προθέσεως καὶ καταλειπότες τὴν Βηθλεὲμ... οὐδέποτε σιωπώμενος.

Σχόλια, Ἰστέον ὅτι τὸ ἐξόμεθα...

ε) φφ. 151^v-153 [Ἐγκώμιον τοῦ μεγάλου Βασιλείου], Καταλειπότες καὶ καταλιπόντες καὶ καταλείψαντες τὴν τῶν μαρτυρικῶν θαυμάτων συνέχειαν, ἀτραπώμεθα πρὸς ἄλλην ὁδὸν... τοῖς ἀντιρρητικοῖς αὐτοῦ λόγοις ἀμφίστομος γενόμενος πέλεκυς, ἢ πῦρ ὡς φρύγανα κατακαῖον πᾶν τὸ ἕτεροδοξοῦν καὶ ἀντιταττόμενον.

Σχόλια, Τραπώμεθα καὶ γενώμεθα μεγάλα...

ς) φφ. 153-155 [Βάρπτισις Ἰησοῦ Χριστοῦ], Σὺ δ' ἀπολειφθεὶς τῆς φίλης ξυναυλίας, τῆς δεσποτικῆς ἀπελείφθης ἐστίας... ὡς ἂν καθαρῶ τῶν ἀμέτρων πταισμάτων.

Σχόλια, Ἰστέον ὅτι οἱ ἀττικοὶ προστιθέασιν...

ζ) φφ. 155-157^v [Δαμιονιζόμενος], Ἄγε δὴ τὸ κεχρεωστημένον ἀποδώσωμεν ὄφλημα... τὰ μεγάλα τοῦ κτίσαντος.

Σχόλια, Ἰθαγενῆς λέγεται ὁ ἐντόπιος...

η) φφ. 157^v-159^v [Λιμὸς], Ἔτρυχε σιτοδεία Θεσσαλονίκην τὴν ἐν πόλεσι περιώνυμον, καίπερ οὖσαν καλλίβωλόν τε καὶ εὖβοτον, βαθύγειόν τε καὶ εὖγειον, βότεிரάν τε καὶ βωτιάνειραν, ποιήσεάν τε καὶ λεχεποιέσαν καὶ πολυφορωτάτην καὶ ἐριβόλακα... μεγαλείως ἐβελτιώθησαν.

Σχόλια, Βαθύγειον τὸ καλλιχώραφον...

θ) φφ. 159^v-161 [Λοιμὸς], Οἷα συμβαίνειν εἴωθεν, ἐπίδημον πάθος ἠνώχλει τὴν Μακεδόνων μητρόπολιν... βελτιοῖ κατὰ ψυχὴν τὸ ὁμόφυλον.

Σχόλια, Ἠνώχλει τὸ θέμα, ἐνοχλέω ἐνοχλῶ...

ι) φφ. 161-163 [Κυπριανοῦ αἰχμαλωσία], Τὴν Καρχηδόνα πόλιν ἀκούετε, Φοινίκων μὲν αὕτη τὸ παλαιὸν ἄποικος, Διδῶ δ' ὑπὸ βύρση μετρήσασα... περὶ τὸ εὐσεβές καὶ ὀρθόδοξον.

Σχόλια, Ἦστὸς ὁ ἀποδιωκτὸς...

ια) φφ. 163-165 [Κυπριανός, Κιβώριον], Κυπριανὸς ἐστιάσει καὶ πάλιν ὑμᾶς... τὸ εὐσεβές ἐπιδίδοται.

Σχόλια, Ὦψον τὸ προσφάγιον...

φφ. 165-168 Ἐγκώμιον ἀγίου Δημητρίου, Ὡ γλυκὴ τοῦτο μετόπωρον, ψυχικὴν ἠρινὴν ὑπαυγάζον ἡμῖν θυμηδίαν τὸν σεπτὸν καὶ μέγαν Δημήτριον... ἐξαιρέτως δὲ τὸ ἐμὸν ἔδαφος ἢ περιφανῆς Μακεδόνων μητρόπολις... ἀλλ' αὕτη τὸν χριστομίμητον μάρτυρα καὶ ἐγέννησε καὶ ἐξέθρεψε... Ἀλλὰ μὲ παθῶν ἀπλέτου δυσωδίας πρὸς καμάτων σῶν ἀποπλύναις τρισμάκαρ καὶ τούσδε κατεύθυνον εἰς ὁδὸν λόγων, μουσῶν τροφίμους μεираκίσκους μοι δέκα.

Σχόλια, Ὡρα οὐ μόνον ἀπλῶς ὁ καιρὸς... ὄθεν καὶ τὴν γραφὴν ἐκυρώσατο (ἔχουν μείνει σειρὲς ἄγραφες).

φφ. 168^v-169 [Προσευχή(;)], Καὶ τὴν καρδίαν μου ἄγνισον καὶ καθάρισον καὶ ποίησον αὐτὴν νεῶν τοῦ ἀγίου σου πνεύματος· καὶ μὴ ἐξουδενώσης με καὶ κατασιχνύνης καὶ θεατρίσσης ὡς σοὶ παρήκοον ἐνώπιον τῶν ἀγγέλων σου· ἀλλὰ δός μοι πρόσωπον πρὸς πρόσωπον σὲ ὄραν τὸν ὄλον ἔλεον, τὸν ὄλον οἰκτιρόμον, τὸν ὄλον ἡμερον, τὸν ὄλον γλυκασμόν, τὸν ὄλον πλάστην, τὸν ὄλον δημιουργόν.

Σχόλια, Ἀπείριτος ὁ πολὺς, ὃ γίνεται ἀπὸ τοῦ ἄπειρον... (τὸ σχόλιο ἀναφέρεται ἀσφαλῶς στὸ κείμενο ποὺ ἔχει παραλειφθεῖ).

6. φφ. 169-177 Συμβουλὲς στοὺς μαθητές: φφ. 169-170 Ἴδει γεννᾶται κλέος, ὧ φιλολογώτατοι παῖδες, καὶ κάματοι προξενούσι ταινίας καὶ φημισμῶν καὶ εὐφημισμῶν μέτοχον ποιοῦσι τὸν βροτόν, καὶ κεκλείσμενον ἐν μεθεξεί καὶ

ἐν μετοχῇ δεικνύουσι. Καὶ ὑμεῖς, ὧ̄ εὐγενέστατοι παῖδες, εἰ τούτων αἰρεῖσθε τυχεῖν, ἴδη φιλεῖτε καὶ πόνους ἀνενδότηως.

Σχόλια, Ἴδει τῷ κόπῳ, ἢ εὐθεία τὸ εἶδος...

φ. 170^{r-v} Ἐξέγειραι τῶν ὄκνων, ὧ̄ παῖ, καὶ ἔγειραι σεαυτὸν ἐπὶ πόνους... βίος γὰρ οὗτος ἀπρεπῆς λογεμπόροις.

Σχόλια, Ἐξέγειραι καὶ ἔγειραι...

φφ. 170^v-171^v Ἡ νηστεία τῶν καλλίστων καὶ τιμίων ἐστὶν... ἀπολαύσομεν σὺν αὐτοῖς.

Σχόλια, Μωσῆς τὸ μω μέγα...

φφ. 171^v-172 Μὴ παραδράμη, ὧ̄ οὗτος, πένητα ἐλεὸν αἰάζοντα... πηλῷ διηρητισμένος ὡς σύ.

Σχόλια, Πλησίον πόθεν γίνεται...

φφ. 172-173 Εἰ θέλεις, ὧ̄ παῖ, καρπὸν τρυγῆσαι καλόν, τῶν λόγων λόγον τίθει... ἐν σοφοῖς λόγοις.

Σχόλια, Τρυγῆσαι, κανόνισον τρυγάω τρυγῶ...

φφ. 173-174 Μετάδος τροφῆς τῷ πεινῶντι... ὥσπερ ὁ Ἴωβ ἐπὶ τῶν πάλαι καιρῶν.

Σχόλια, Δὸς καὶ ἀπόδος...

φφ. 174-175 Ἦθελον λιβάσι δακρύων τὸ ἐμὸν ἐξαλειψαὶ χειρόγραφον... τὸ κράτος σου παντάναξ.

Σχόλια, Λιβᾶσιν ἢ εὐθεία, ἢ λιβάς...

φφ. 175-176 Τὸ τῶν λόγων χρῆμα κάλλιστόν ἐστι πάντων τῶν ἐν τῷ βίῳ καὶ ἀξιειπαινότατον καὶ παρ' ὄλων ἐφρενωμένων βροτῶν αἴνων ἀξιούμενον... ἐνστερνωσάμενος αὐτό.

Σχόλια, Πόθεν γίνεται χρῆμα...

φφ. 176^v-177 Δέξαι, ὧ̄ παιδίον, τὸν προτεθειμένον σοι λόγον σήμερον εἰς ἐσθίαισιν, ἀπλοῦν δὲ καὶ κομφίας πάσης ἀμέθεκτον... πταισμάτων πάντως δίχα.

Σχόλια, Δέξαι τὸ δὲ ψιλόν... λαμβάνεται δὲ καὶ ἀντὶ τοῦ διπλῶς.

7. φφ. 177-187 Ποικίλα σχέδη: φ. 177^{r-v} Ὡσπερ τὸν ἐξινωμένον καὶ ἐξητονημένον στόμαχον φέροντα καὶ μὴ δυνάμενον, ὧ̄ φίλτατε, πέττειν... καὶ λοιπὸν ἀρκέσθητι τοῖς μικροῖς λόγοις.

Σχόλια, Ἐξινωμένος ὁ ἀσθενής...

φ. 178^{r-v} Συνείχετο μὲν ἢ θεόφρων Ἄννα... δι' ἧς ὁ κόσμος χαρμονὴν εὔρεξένην.

Σχόλια, Στεῖρα ἢ ἄκαρπος...

φφ. 178^v-180 Ὁ προφήτης Δανιὴλ νηστεία... ὠφθησαν τότε.

Σχόλια, Προφήτης τὸ φη η...

φφ. 180-181^v Αἰεὶ μὲν ἐγὼ ἀλιταίνω ὁ δειλῆιος, ὁ δ' ἴλεως κήδεται μου καὶ φείδεται ὡς χρηστὸς θεός. Γένοιτο οὖν φρόνησις ὀφέ μοι χρόνων.

Σχόλια, Αἰεὶ ἐπίρρημα...

φφ. 181^v-183 Εἰσὶν ἄνθρωποι, ἰσὶν ἐπὶ τὸ ἀδικεῖν... ἦν οὐ πρόπει κακουργίαν.

Σχόλια, Εἰσὶ ῥῆμα πληθυντικὸν...

φ. 183^{r-v} Βαθὺ σε γῆρας καὶ λιπαρὸν περιμείνειεν, ἀγιώτατε καὶ σοφώτατε... τὸ δὲ τῶν ὀνομάτων τῇ χάριτι (PG 66, 1345-1348: Synesii, Epistula 9).

Σχόλια, Λιπαρὸν γῆρας...

φφ. 183^v-184 Χάρις τῷ κυρίῳ τῷ δόντι ἡμῖν ἀρχαίας ἀγάπης ἰδεῖν καρπῶν πληθὸς ἐν τῇ σῇ καθαρότητι... ἐκ γῆς μακρόθεν (PG 32, 476₉₋₁₇; Basilii Caesariensis, Epistula 91· CPG 2900).

Σχόλια, Χάρις χάριτος θηλυκὸν... καὶ ἀμφοτέρως ἀμφοτέρωθεν.

φφ. 184^v-185^v Καὶ ζωγράφοι καὶ ὑφάνται οἱ τοὺς σηρῶν ὑμένας... ὁ γὰρ ἀγωνιζόμενος πάντα ἐγκρατεύεται (PG 78, 408: Isidori Pelusiotae, Epistula 1, 403).

Σχόλια, Ζωγράφος ἐτυμολογεῖται ἀπὸ τοῦ ζῶον καὶ τοῦ γράφω...

φφ. 185^v-186 Εἰ γεωργὸς εἶναι βεβούλησαι, τῶν πολιτικῶν συλλόγων ἀφίστασο, εἰ δὲ ῥήτορες παρὰ σοὶ καὶ δικαστήρια καὶ βήματα περισπούδαστα, τὴν δίκην ἀφείς καὶ καλάμους καὶ χάρτας ἀράμενος ἐς κόρακας χώρει, γερόντιον· οὐ γὰρ συκοφάντας ἄνδρας καὶ τὸ ἄνδρες δικασταὶ φθειγγομένους ἢ τῶν γεωργῶν πολιτεία προσίεται (βλ. Vat. gr. 633, φ. 118).

Σχόλια, Σύλλογος λέγεται ἢ πληθὺς...

φφ. 186-187 Συμπολίτης οὗτος καὶ μοναχὸς καὶ φίλος ἐμὸς... αὐτῷ συναπτόμενος (βλ. Vat. gr. 1891, φ. 33^v).

Σχόλια, Ἡ σὺν πρόθεσις προστεθεῖσα... καὶ σημαίνει τὸ καλόν.

8. φφ. 187^v-199 ΙΩΑΝΝΟΥ ΔΑΜΑΣΚΗΝΟΥ, *Κανὼν ἱαμβικὸς εἰς τὴν Χριστοῦ γέννησιν οὗ ἡ ἀκροστιχίς*: Εὐεπίης μελέεσσιν... τῶνδε πόνων, ἀρχ. ὦδῃ ἀ' Ἔσωσε λαὸν θαυματουργῶν δεσπότης... ἴδον τὸν αὐτὸν καὶ βροτὸν καὶ κύριον..., τέλ. ὦδῃ θ' Στέργειν μὲν ἡμᾶς... νέμοις, ἄχραντε, προσκυνῆσαι τὸ κλέος (PG 96, 817-825· ἔκδ. W. Christ – M. Paranicas, *Anthologia Graeca Carminum Christianorum*, Λιψία 1871, σ. 205-209).

Σχόλια, Ὑγρὸν θαλάσσης κύμα... ἀφ' οὗ καὶ περικλυτὸς ὁ ἐξακουστὸς (βλ. Wien, Bibl. nat., Phil. gr. 183, φφ. 234-238).

9. φφ. 199^v-213^v ΙΩΑΝΝΟΥ ΔΑΜΑΣΚΗΝΟΥ, *Κανὼν ἱαμβικὸς εἰς τὰ ἅγια Θεο-*

φάνεια οὐ ἢ ἀκροστιχίς: Σήμερον ἀχράντοιο... δίδωσι χάριν. Σχόλια, Ἀχράντοιο πτώσεως γενικῆς... ἤγουν ὁ θρήνου ἄξιος, ἀρχ. ὦδὴ ἀ' Στείβει θαλάσσης κυματούμενον σάλον... Ἰσὸς τέ μοι παῖς χρηματίζει τὴν φύσιν... τ ἐ λ. ὦδὴ θ' Ὡ τῶν ὑπὲρ νοῦν τοῦ τόκου σου θαυμάτων... νῦν εἰς ἄληκτον ἐξαμείβειαι βίον (PG 96, 825-832· ἔκδ. Christ – Paranicas, ὁ.π., σ. 209-213).

Σχόλια, Στείβει λέγεται κυρίως... ἐκόψαντο κοπετὸν μέγαν (βλ. Wien, Bibl. nat., Phil. gr. 183, φφ. 238-242).

10. φφ. 214-237 ΑΙΛΙΑΝΟΥ, Περί ζώων (ἔκδ. R. Hercher, *Aeliani de Natura Animalium*..., Firmin-Didot, Παρίσι 1858): φφ. 214-215 Χελιδὼν δὲ ἄρα τῆς ὥρας τῆς ἀρίστης... ἀποπέμπειν (ἔκδ. Hercher, ὁ.π., I, 52).

Σχόλια, Τὸ ἄρα εἰ μὴ ἀπορηματικὸς σύνδεσμος...

φφ. 215-216 Μυῖα ἐμπεσοῦσα εἰς ὕδωρ... τὴν μυῖαν (ἔκδ. Hercher, ὁ.π., II, 29).
Σχόλια, Ἴδια δὲ ὄφως...

φφ. 216-218 Εἰ σαφῆ ταῦτα καὶ μὴ ἀμφίλογα... καὶ ὅπως φύεται οὐδὲν (ἔκδ. Hercher, ὁ.π., II, 34).

Σχόλια, Σύνηθες τοῖς ἀττικοῖς παραλείπειν...

φφ. 218-221 Ἀκούω τὸν κριὸν τὸ ζῶον... ἀμείβει ὁ κριὸς (ἔκδ. Hercher, ὁ.π., X, 18).

Σχόλια, Τὸ ἀκούειν κυρίως ἀπὸ γενικῆς...

φφ. 221^v-222^v Ὁ κάρθαρὸς ἄθλη ζῶν ἐστι... θηλείας φύσεως οὐ μετείληχεν (ἔκδ. Hercher, ὁ.π., X, 15).

Σχόλια, Ἰστέον ὅτι καὶ ὁ θῆλυς...

φφ. 222^v-223 Ἐλέφαντος μὲν ὄγκος... ἀποδιδράσκει πορρωτάτω (ἔκδ. Hercher, ὁ.π., X, 12).

Σχόλια, Ἐλέφας ζῶον...

φ. 224^{r-v} Δάφνιδος τοῦ βουκόλου... κλαῦσαι δὲ πάμπολλα (ἔκδ. Hercher, ὁ.π., XI, 13).

Σχόλια, Νομεὺς καθολικὸν ὄνομα...

φφ. 225^v-227 Ὁ ἰχθὺς ὁ κέφαλος... κινήεντος δὲ ἀνεχώρησεν (ἔκδ. Hercher, ὁ.π., I, 3).

Σχόλια, Ἰστέον ὅτι ὅταν δύο ὀνόματα ῆ...

φ. 227^{r-v} Γλαύκης ἀκούω τῆς κιθαρωδοῦ ἐρασθῆναι κύνα... ἐπὶ τῷ εἶδει ἐνόσησεν (ἔκδ. Hercher, ὁ.π., 1,6).

Σχόλια, Γλαῦξ ὄρνεόν τι.

φφ. 227^v-228^v Κύων θαλαττία τεκοῦσα... ἀνατικτόμενον (ἔκδ. Hercher, ὁ.π., I, 17).

Σχόλια, Ἰστέον ὅτι πολλὰ τῶν ὀνομάτων... οἶον ἀναβλέπω, ἀνατρέχω.

φφ. 228^v-230^v Βαβυλωνίους τε καὶ Χαλδαίους... ἀλλὰ ἀτρεμοῦντες (ἔκδ. Hercher, ὁ.π., I, 22).

Σχόλια, Ἰστέον ὅτι τὰ ὀνόματα τὰ δηλοῦντα...

φφ. 230^v-232 Ἴππος ἐρριμμένος... τοῦ ἵππου οἱ σφῆγες (ἔκδ. Hercher, ὁ.π., I, 28).

Σχόλια, Καὶ ἵππος τῶν κοινῶν ἔστι τῷ γένει..

φ. 231 Τὴν σφύραιναν τὸν ἰχθὺν τρέφει τὰ πελάγη... ὡς ὁδὸν τινα λαβοῦσαι παρ' ἡγεμόνος (ἔκδ. Hercher, ὁ.π., I, 33).

φφ. 232-234 Τὴν σηπίαν ὅταν μέλλωσιν... ὡς Ὅμηρος λέγει (ἔκδ. Hercher, ὁ.π., I, 34).

Σχόλια, Τὸ μέλλειν τὸ ὑπισχνεῖσθαι...

φφ. 234-235^v Ὁ μέροςφ τὸ ὄρνεον ἔμπαλιν φασι τοῖς ἄλλοις... ἦν ἐκεῖνο ἄττει (ἄγει χορφ.) τὸ ζῶον (ἔκδ. Hercher, ὁ.π., I, 49).

Σχόλια, Ὁ μέροςφ ὄρνεον...

φφ. 235^v-237 Ἡ ἀηδὼν ὀρνίθων λιγυρωτάτη καὶ εὐνουστάτη... ὡς Ὅμηρος λέγει (ἔκδ. Hercher, ὁ.π., 1,43).

Σχόλια, Καὶ ἡ ἀηδὼν ἐπικοινωνοῦ γένους ἐστὶ... δηλαδὴ μαχόμενος, κοινῶς δὲ τὸ ἀνδρεῖος.

A. Τεύχη 29⁸ ἀριθμημένα στὴν τελευταία σελίδα κάτω ἀπὸ χέρι μεταγενέστερο. Σώζεται ἡ ἀρίθμηση στὰ τεύχη α'-γ'. Τεῦχος α' ἄχωρίς χάσμα. φφ. 1-6^v Λευκὰ παρὰφυλλα ἀπὸ ἄλλο χαρτὶ νεότερο. φ. 225 Λευκὸ. Χάσμα μετὰ ἀπὸ φ. 125^v ἐνὸς τεύχους. Αῖριθμηση μεταγενέστερη μὲ ἐρυθρὸ μελάνι: φφ. 1-237. Γραφὴ κομφή, λεπτή, ὀρθία. Μελάνι καστανό. Γραμμὴν ἐπιφάνεια: χιλ. 150 × 95. Ἐρυθρογραφία: ἐρμηνεῖα (= ψυχαγωγία), λήμματα σχολίων στὰ περιθώρια, ἀρχικά, ἀρίθμηση κεφαλαίων [α']-ε' σταματᾶ στὸ φ. 11^v, κτητορικὸ σημεῖωμα στὸ φ. 7. Ὑδατόσημα: lettre (γράμμα) R = B 8935 (1420) = B 8936 (1443-9) = Hr. lettre 43 (1453): monts (ὄρη) = B 11726 (1428-9) = Hr. monts 44 (1461) = Hr. monts 18 (1431). Κατάσταση καλή. Στάχωση παλαιά, ξύλινες πινακίδες μὲ δερμάτινη πρόστυπη ἐπένδυση.

B. φ. 7 Κτητορικὸ σημεῖωμα μὲ ἐρυθρὸ μελάνι στὸ ἐπάνω περιθώριο: «†κτῆμα Γεωργίου ῥήτορος τῆς μ(η)τροπ(ό)λλ(εως) Αἴνου»· τὸ σημεῖωμα ἐπαναλαμβάνεται μὲ μαῦρο μελάνι στὸ ἴδιο φύλλο.

φ. 237^v Κτητορικὸ σημεῖωμα: «Ἐκ τῶν ἄλλων καὶ τόδε. Ἐκ τῶν τοῦ Ἰγνατίου ἐπισκόπου τοῦ ἀγίου Καισαρείας».

Γ. φ. 7 Χέρι 18ου αἰ. σημεῖωσε στὸ ἐσωτερικὸ περιθώριο: «Ἀποφθέγματα Πλουτάρχου». Ἄλλο χέρι 18ου αἰ. στὸ κάτω περιθώριο: «μεγάλῃ ἔσται ἡ δόξα τοῦ οἴκου τούτου, ἡ ἐσχάτη ὑπὲρ τὴν πρώτην λέγει κύριος παντοκράτωρ».

φ. 31 Χέρι 19ου αἰ.: «Πλουτάρχου ἀπόφθεγμα φυλ. 284».

φ. 34 Χέρι μεταγενέστερο, ἴσως Ἰγνατίου Σαράφογλου, πρόσθεσε τὴ λέξη: «ὦ παῖ» μετὰ τὴν ἀρχή: «Ὁ γραμματικὸς».

φφ. 200...205^v Χέρι 18ου αἰ. πρόσθεσε σχόλια στοὺς Κανόνες Ἰω. Δαμασκηνοῦ.

Προέλευση: Ἀδριανουπόλεως 1094 (βλ. Β.Κ. Στεφανίδης, «Οἱ κώδικες τῆς Ἀδριανουπόλεως», BZ 16 (1907), 272).

Βιβλιογραφία: Lappa-Zizicas, *Scriptorium*, σ. 298.

76 (TA 153)

αἰ. 16ος, χαρτί, χιλ. 200 × 150, φφ. 278, στ. 22

ΑΠΟΛΙΝΑΡΙΟΣ ΛΑΟΔΙΚΕΙΑΣ (ΨΕΥΔΟ-) καὶ ποικίλα κείμενα

1. φφ. 3, 4^v-6, 9^{r-v} Διάφορα: ¹φ. 3 Ἐπτὰ τὰ τοῦ Κάιν ἀμαρτήματα, α^{ov} ὁ φθόνος, β^{ov} ὁ δόλος, γ^{ov} ὁ φόνος, δ^{ov} καὶ ἀδελφοῦ φόνος, ε^{ov} ὅτι καὶ πρῶτος φονεύς, ζ^{ov} ὅτι γονεῦσι θρῆνον ἐποίησε, ζ^{ov} ὅτι καὶ θεὸν ἐψεύσατο. Ἐπτὰ καὶ αἱ τιμωρίαι, α^η ἐπικατάρατος ἢ γῆ ἀπὸ σοῦ, β^α ἐργᾶ τὴν γῆν, γ^η καὶ οὐ προσθήσει δοῦναι τὴν ἰσχὴν αὐτῆς, δ^η στένων, ε^η καὶ τρέμων ἔση ἐπὶ τῆς γῆς, στεναγμὸν διηνεκῆ καὶ τρόμον τοῦ σώματος ὥστε κλονεῖσθαι αὐτὸν καὶ κατασεῖσθαι, οὔτε ἄρτον δυνάμενον ῥαδίως τῷ στόματι, οὔτε ποτόν, ζ^η εἰ ἐβγάλης με νῦν ἀπὸ τῆς γῆς, ζ^η καὶ ἀπὸ σοῦ κρυβήσομαι (βλ. PG 32, 957B11-C3, 960C2-961B3).

²φφ. 4^v-5 Ἐπιγράμματα εἰς τὴν Κοίμησιν τῆς θεοτόκου Μαρίας: α) ἀρχ. Ἥλιον ἀμφὶς ἔχουσα καὶ ἄργυρα κύκλα σελήνης..., τ ἐ λ. ἦν ἔχε σὴ ψυχὴ σῶμα τεδὸν Μαρίη (στίχοι 8).

β) ἀρχ. Ἡελίοιο δίκης βασιλῆϊος οὐ μόνον ὦφλες..., τ ἐ λ. σήματι παρθενίῳ σήμερον ἐδριάζει (στίχοι 8).

γ) ἀρχ. Σῶμα τεδὸν βασιλεια γεγῆον ἔμμεν ἐνίψω..., τ ἐ λ. οὐράνιον καλέσω σῶμα τεδὸν Μαρίη (στίχοι 6).

δ) ἀρχ. Ἥλιος οἷς φαέεσιν ἀπὸ χθονὸς ἀγμὸν ἀείρας..., τ ἐ λ. πένθεος ἐγνώμων, ἀλλὰ γάμους Μαρίη (στίχοι 6).

³φφ. 5^v-6 Περὶ ἀρχῆς, Ποσαχῶς ἢ ἀρχή, α^{ov} Λέγεται ἀρχὴ ἐν τοῖς ἔνδον, ἔστι δὲ ἡ ἀναίτιος ἀρχή, ἡ πρωταίτιος ῥίζα, ὁ θεὸς καὶ πατήρ... τῆς ὑπερουσίου θεότητος ὁ πατήρ. β^{ov} Λέγεται ἀρχὴ ἐν τοῖς ἔξω, ἔστι δὲ ἡ ἐν μονάδι τριάδος καὶ ἐν τριάδι μονάς... ἡ ἐκ τῆς ἀρχῆς ἀρχή. γ^{ov} Λέγεται ἀρχὴ τὸ ἀδιαίρετον. Κατὰ τοῦτο λέγεται τὸ νῦν τοῦ μέλλοντος χρόνου, ἢ στιγμὴ τῆς γραμμῆς, τὸ κίνη-

μα τῆς κινήσεως... ια^{ov} Λέγεται ἡ πνευματικὴ ἐξουσία, τοιαύτη ἡ τῶν ἀποστόλων, ἱεραρχῶν... ἐπὶ πᾶσαν τὴν γῆν. ιβ^{ov} Ἡ κοσμικὴ ἐξουσία καὶ τοῦτο τὸ τοῦ Παύλου. ιγ^{ov} Καὶ τελευταῖον λέγεται ἀρχὴ τὸ μεταξύ. Κατὰ τοῦτο ἡ ἀναχωρησις τοῦ σκότους, ἀρχὴ τοῦ φωτὸς καὶ ἡ ἀπὸ τοῦ κακοῦ ἔκκλισις, ἀρχὴ τοῦ ἀγαθοῦ... Ὁ γὰρ Πρόδρομος μεθόριον ἦν τοῦ μωσαικοῦ νόμου καὶ τοῦ Εὐαγγελίου. Ὅθεν αὐτὸς ὡς τέλος νόμου λέγεται ἀρχὴ τοῦ Εὐαγγελίου.

⁴φ. 9 Σχόλιο στὸ στίχο: «Τέλειον μῖσος ἐμίσουν, ὡς ἐχθροὶ ἐγένοντό μοι» (Ψαλμ. 138, 22), Διχῶς οἱ ἐχθροὶ κατὰ φύσιν καὶ κατὰ συμβεβηκός. Κατὰ φύσιν ἡ σοφία, ὁ κόσμος καὶ ὁ διάβολος, οἱ ὅποιοι πάντοτε εἶναι ἐχθροί. Κατὰ συμβεβηκός εἶναι οἱ ἄνθρωποι, διὰ τούτους λέγει ὁ Χριστὸς νὰ φιλοῦμεν.

φ. 9^v Σχόλιο στὸ στίχο: «Ἴνα τί ἀποστρέφεις τὴν χειρὰ σου ἐκ μέσου τοῦ κόλπου σου;» (Ψαλμ. 73, 11), Κόλπος ἐπὶ θεῷ ὁ τῶν ἀγαθῶν θησαυρός, χεὶρ δὲ ἡ ἐνέργεια.

⁵φ. 9^v Λεξιλογικὰ: Ἀποστρέφω, γυρίζω ὀπισθεν τὸ πρόσωπον ἢ τὰς χεῖρας ἢ μισῶ. – Ἀποστρακίζω, ἐξορίζω. Τὸ παλαιὸν γὰρ ἐν ὀστράκῳ αἱ ἐξορίαι γραφόμεναι τοῖς ὑπεροριζομένοις ἀνεδίδοντο. – Ἀποσκορακίζω, ἀποδοκιμάζω· ἀποσκορακισμός, ἐξουδένωσις. – Μήνη, ἡ σελήνη, παρὰ τὸ μὴ ἐν ἐνὶ σχήματι μένειν. – Ἀκύλας, Σινωπεύς· Σύμμαχος, Σαμαρείτης· Θεοδοτίων, Ἐφέσιος.

2. φ. 11^{r-v} Στίχοι καὶ Ὑπόμνημα στὸ Ψαλτήρι: ¹φ. 11^{r-v} Στίχοι δεκαπεντασύλλαβοι (130) στὸ Ψαλτήρι, ἀρχ. Μετὰ τὸν μέγιστον Μωσῆν καὶ μέγαν ἐν προφήταις..., τ ἐλ. παρὰ τοῦ βασιλεύοντος εὐρέθη Καρακάλλου.

Στίχοι δεκαπεντασύλλαβοι (15) στὸ Ψαλτήρι: Ἐρώτ.: Τί ἐστὶ Ψαλτήριον; Ἀπόκρ. ἀρχ. Ἀπλῶ μὲν λόγῳ καὶ κοινῶ καὶ κατημαξευμένῳ..., τ ἐλ. Ἐνδεκαχόρδῳ τῷ θεῷ φάλατε ψαλτηρίῳ.

²φ. 11^v Ὑπόμνημα στὸ Ψαλτήρι, ἀρχ. Πάσης δὲ παλαιᾶς καὶ νέας βίβλου ἀνώτερον τὸ Ψαλτήριον ὑπάρχει διὰ τὸ συγγραφέν παρὰ τοῦ ἁγίου πνεύματος..., τ ἐλ. καὶ μὴ τὴν ἡδονὴν τῆς μελωδίας ἐπὶ τῶν τῆς σαρκὸς καταφερόμεθα παθῶν. Εἵπομεν δὲ ἀρχὴν τοῦ ψαλμοῦ.

3. φ. 12 Χρησιμοί: α) ἀρχ. Ἡ δεκάς τῆς ὀγδοάδος ἐπὶ πρώτη τῇ τετράδι..., τ ἐλ. σὺν αὐτῷ δ' αἰσθήσεις πέντε. Τούτων ἤδη τελουμένων ἄωρι [ἐπι]γελάσει καὶ ἄθυρὶ γαλήνην ἔξει.

β) Πρόλογος, Ἀλλὰ καὶ ὁ Ἀπόλλων ὁ μαντικὸς ἐπιλαθόμενος ὥσπερ συνήθους ἀσαφείας καὶ λοξότητος γυμνὴν ἐνέδωκε τὴν ἀλήθειαν καὶ μὴ βουλόμενος τοιαῦτα χρησιμοδοτήσας, ἀρχ. Εἷς με βιάζεται οὐράνιος, ὃς ἔστι φῶς τριλαμπές..., τ ἐλ. Χριστὸς ἐμὸς θεὸς ἐστίν, ὃς ξύλῳ ἐξετανύσθη, ὃς θάνεν, ὃς ἐκ τάφου εἰς πόλιν ὄρτο (βλ. ἔκδ. K. Buresch, *Klaros. Untersuchungen zum Orakel-*

wesen des spätern Altertums, Λιψία 1889, σ. 130-131, όπου χρησιμοί με μερικούς όμοιους στίχους).

γ) Ἔτι δὲ καὶ οὗτος ὁ χρησιμὸς Σιβύλλας ἐστὶ παρὰ τῆς ἐνσάρχου παρουσίας Χριστοῦ, ἀ ρ χ . Ὅψέ ποτέ τις ἐπὶ τὴν πολυσχεδῆ ταύτην ἐλάσει γαῖαν..., τέ λ . πάντα πείσεται πρῶως (PG 28, 1429B9-14).

4. φ. 12^{r-v} ΑΘΑΝΑΣΙΟΥ ΑΛΕΞΑΝΔΡΕΙΑΣ, ἀπόσπασμα: ἀ ρ χ . Ἐὰν μακαρίσαι τινὰ θέλῃς, ἔχεις πῶς δεῖ..., τέ λ . Ταῦτα, τέκνον, μελέτα, ἐν τούτοις ἴσθι... δυνήσῃ καὶ σὺ ζηλῶσαι βίον, οἶον ἔσχον οἱ ταῦτα θεοφορούμενοι λαλήσαντες ἀνδρες ἅγιοι (PG 27, 28D3...45C9).

5. φφ. 13-15^v ΑΠΟΛΙΝΑΡΙΟΥ ΛΑΟΔΙΚΕΙΑΣ (ΨΕΥΔΟ-), *Εἰς τὴν μετάφρασιν τοῦ Ψαλτῆρος προθωρία* (PG 33, 1627-1630· CPG 3700).

Ἀκολουθοῦν: φ. 15^v Στίχοι δεκαπεντασύλλαβοι (11) στὸν α΄ Ψαλμῷ, ἀ ρ χ . Ἄλλοι μὲν ἄλλα τῶν ψαλμῶν ἔχουσι λόγων εἶδη, / ὁ δὲ παρῶν καὶ πρῶτιστος εἶδος διττὸν ἐπέχει / διδασκτικόν, συνηθικὸν καὶ τοῦτο σκοπετέον..., τέ λ . Τὸ γὰρ οὐκ ἀναστήσεται ὁ ἀσεβῆς εἰς κρίσιν / τοῦτο σημαίνει προφανῶς ὡς ἀναστήναι μέλλει, / πλὴν οὐκ εἰς κρίσιν ἀληθῶς, ἀλλὰ πρὸς κατακρίσεις.

φφ. 15^v-16 Ψαλμὸς 1, 1-5 μετὰφραση τοῦ Ἀπολιναρίου Λαοδοκείας(;), «Μακάριος ἀνὴρ... ἐν κρίσει», ἀ ρ χ . Ὁλβιος ὃς οὐ πεπόρευται δυσσεβέων ἐνὶ βουλή..., τέ λ . τοῦτο διαναστήσονται ἀτάσθαλοι οὐχὶ δίκην (PG 33, 1631^a-1632^a).

6. φ. 16^{r-v} ΑΜΜΙΑΝΟΥ, *Μετάφρασις [εἰς τὸν α΄ Ψαλμὸν] κατὰ ζῆλον Ἀπολιναρίου*, ἀ ρ χ . Ὁλβιος ἐν μερόπεσιν ὃς οὐκ οἶδε μῆτιν ἀλιτρῶν..., τέ λ . τοῦνεκα δυστήνων γενεῇ προθέλυμος ὀλεῖται (PG 33, 1631^b-1632^b).

7. φφ. 16^v-17 ΑΠΟΛΙΝΑΡΙΟΥ ΛΑΟΔΙΚΕΙΑΣ (ΨΕΥΔΟ-), *Μετάφρασις εἰς τὸν α΄ Ψαλμὸν* (1, 1-5), ἀ ρ χ . Ὁλβιος ὅστις ἀνὴρ ἀγορῆν δ' οὐ νίσσεται ἀλιτρῶν..., τέ λ . οὐδ' ἄρ' ἀμαρτίνουοι πινυτῶν βουλήσι δικαίων (PG 33, 1631^r-1632^r 1313C5-D1· CPG 3700).

8. φφ. 17-270 ΑΠΟΛΙΝΑΡΙΟΥ ΛΑΟΔΙΚΕΙΑΣ (ΨΕΥΔΟ-), *Βίβλος Ψαλμῶν* (μετάφραση), ἀ ρ χ . Ὁλβιος ὃς πεπόρευται δυσσεβέων ἐνὶ βουλή..., τέ λ . Λώβην δ' ἐξαλάωσα περίφρονος Ἰσραήλου (βλ. PG 33, 1631^a-1632^a, 1632^b, στ. 5-7, 1313-1537C6· CPG 3700). Πολλοὶ παρεμβαλλόμενοι στίχοι λείπουν ἀπὸ τὴν ἔκδοση.

9. φφ. 270^v-271^v *Μεταφράσεις ψαλμῶν*, ἐρμηνεία: φ. 270^v Ὁ γ' Ψαλμὸς τοῦ Δαβὶδ μεταφρασθεὶς παρὰ τινος δι' ἡμιάμβων, ἀ ρ χ . Ὡναξ ἀριθμὸς ἀνδρῶν..., τέ λ . τῷ σῶ λεῶ παρέξει.

φφ. 270^v-271 Ὁ πῶ Ψαλμός, ὃς ἐπιγράφεται Μωϋσέως προσευχή, μεταφρασμένος σὲ στίχους ἥρωικούς, ἀ ρ χ. ὼναξ ὑψιμέδον, ὃς αἰεὶ σκέπας ἤδὲ καὶ ἕρκος..., τ ἐ λ. πρήξεισι δ' ἡμετέραις αἰεὶ τέλους ἐσθλὸν ὄπασσον.

φ. 271^v [ΘΕΟΔΩΡΗΤΟΥ ΚΥΡΟΥ, Ἑρμηνεία εἰς τοὺς ψαλμοὺς], ἀπόσπασμα: Ψαλμ. 56, 1 «Εἰς τὸ τέλος... εἰς τὸ σπήλαιον», ἀ ρ χ. Καὶ τὸν πρῶτον καὶ τὸν δεύτερον διαφυγῶν κίνδυνον..., τ ἐ λ. οὐκ ἀνείλεν τὸν δυσμενῆ (PG 80, 1289A2-B6).

10. φφ. 271^v-278 Ποικίλα κείμενα: ¹φ. 271^v [Δήλωσις συγγραφῆς τῶν Εὐαγγελίων], Ὅτι τὰ τέσσαρα Εὐαγγέλια οὔτε κατὰ τὸν αὐτὸν καιρὸν, οὔτε ἐν τῷ αὐτῷ τόπῳ, οὔτε ἐν τῷ αὐτῷ ἰδιώματι ἐξετέθησαν, ἀλλ' οὐδὲ ὑπὸ τοῦ αὐτοῦ συγγραφέως. Ἀλλὰ ὁ μὲν Ματθαῖος ἐβραϊκῶς ἐν τῇ Ἰουδαίᾳ, ἐλληνικῶς δὲ ὁ Ἰωάννης ἐν τῇ Ἀσίᾳ, ὁμοίως δὲ καὶ Λουκᾶς ἐν τῇ Ἀχαΐᾳ. Ὁ δὲ Μάρκος λατινικῶς ἐν τῇ Ἰταλίᾳ. Ἡ δὲ τούτων εἰς τὸ λατινικὸν ἐρμηνεία γέγονε διὰ τοῦ Ἱερωνύμου.

²φ. 272^v Ἡ Κυριακὴ προσευχὴ μεταφρασμένη στὰ ἀρχαῖα ἐλληνικά, ἀ ρ χ. ὼ πάτερ ἡμέτερε, κλυτὸν οὐρανὸν ὑψοθὶ ναίων..., τ ἐ λ. ἄξιός ἐπὶ μόνος τιμῆς ἐπὶ ἡματα πάντα.

Ἄλλως, ἀ ρ χ. Πάγγετα γυάλοισιν ἐν οὐρανόισιν ἀνάσσω..., τ ἐ λ. ἀλλὰ σάω βελία κακόφρονος ἔκτοθι δεσμῶν.

³φ. 273 ΙΩΑΝΝΟΥ ΧΡΥΣΟΣΤΟΜΟΥ, Ὅμιλία μς' ἐκ τοῦ εἰς τὸν εὐαγγελιστὴν Ἰωάννην α^{οο} βιβλίου, ἀπόσπασμα: Τοῦτο γὰρ μαθητῆς, τὸ μὴ περιεργάζεσθαι τὰ τοῦ διδασκάλου, ἀλλ' ἀκούειν καὶ πείθεσθαι καὶ τὸν προσήκοντα καιρὸν ἀναμένειν τῆς λύσεως (PG 59, 260₁₄₋₁₆).

⁴φ. 273 [Ἑορταὶ τῶν Ἰουδαίων], ἀ ρ χ. Τῇ ε' τοῦ Ἰουλίου ἐορτάζουσιν οἱ Ἑβραῖοι εὐφραίνόμενοι εἰς μνεῖαν ὅτε ἐρρῦσθησαν τοῦ τῶν ἐλεφάντων ὀλέθρου, προσταγέντος παρὰ τοῦ Φιλοπάτορος Πτολεμαίου..., τ ἐ λ. Τῇ κε' τοῦ Νοεμβρίου ἐορτάζουσι τὴν ἡμέραν, καθ' ἣν Ἰούδας ὁ Μακκαβαῖος ἀνεκαίνισε τὸν ναόν.

⁵φ. 273 Στιχηρὸν στὴν ἀγία Παρασκευή, Γενναίως ὡς Χριστοῦ ἀθληφόρος καὶ μάρτυς, / ὑπέμεινας πολλὰς ἀνυποίστους βασάνους, / διὸ καὶ χάριν εἴληφας πρὸς Χριστοῦ τοῦ κυρίου, / νέμειν ἅπασιν, Παρασκευή, τὰς αἰτήσεις / τῷ τεμένει σου πόθῳ πολλῶ προσιούσι καὶ σὲ νῦν δοξάζουσιν.

⁶φ. 273^v Κατασκευὴ τοῦ μοσχοθυμιάματος, ἀ ρ χ. Λάβε τετράγαθον, ὃ λέγεται κατὰ τὴν τῶν Ἀγαρηνῶν γλῶτταν κετρὲς..., τ ἐ λ. καὶ οὕτω θυμία ἐν τῷ ναῷ ὅ,τι βούλει.

⁷φ. 273^v Μέθοδος Λέοντος τοῦ Σοφοῦ βασιλέως, α α α γ γ ε ε ε ζ θ, ἀ ρ χ.

Ταῦτα τὰ δέκα γράμματα συντιθέμενα ποιούσι μονάδας τεσσαράκοντα. Ὁ οὖν ταῦτα μερίσας, ὥστε ἑκατέρας μερίδος ἴσον εἶναι τὸν ἀριθμὸν, ἔστιν ἀξιόλογος. Ταῦτα γράψας ὁ σοφὸς βασιλεὺς καὶ προσθεὶς τοῖς περὶ τὴν ἀριθμητικὴν σοφοῖς ἔργον παρεῖχεν ὄχλου... κτλ. ἔμεινεν οὖν οὕτω τὸ ἄπορον μέχρι τῶν ἡμερῶν Ἰσαὰκ τοῦ Ἀργυροῦ..., τ ἐ λ . ἑκατέρας μερίδος ἴσον εἶναι τὸν ἀριθμὸν: α α γ ζ ε α ε ε θ γ .

⁸φ. 274 Βραχὺ Χρονικόν, Μεταξὺ τῆς Μαρίας τῆς τοῦ προφήτου Μωσέως ἀδελφῆς καὶ τῆς ὑπεράγνου καὶ μακαρίας παρθένου Μαρίας τῆς μητρὸς Ἰησοῦ Χριστοῦ υἱοῦ τοῦ θεοῦ χίλια πεντακόσια ἔτη ἐρρύησαν.

⁹φ. 274 Σχόλιο στὸ στίχο: «Ἐν τῷ φωτί σου ὀφόμεθα φῶς» (Ψαλμ. 35, 10), Ἦγουν ἐν τῷ πνεύματι τὸν υἱόν. Φῶς δὲ λέγεται τὸ πνεῦμα διὰ τὸ πᾶσαν ἄγνωσαν καὶ πλάνην ἐλαύνειν ἐκ πασῶν αἰς ἃν γένηται ψυχῶν καὶ διὰ τὸ ἐπιστρέφειν πρὸς ἑαυτὸ πάντα τὰ ὅλως ὑπὸ τῶν αὐτοῦ μαρμαρυγῶν συνεχόμενα.

¹⁰φφ. 274^v-275^v Θεολογικὰ ποικίλια: φ. 274^v Τὰ ἑπτὰ χαρίσματα τοῦ ἀγίου πνεύματος, Πνεῦμα σοφίας, πνεῦμα συνέσεως, πνεῦμα φόβου θεοῦ, πνεῦμα γνώσεως, πνεῦμα εὐσεβείας, πνεῦμα βουλήs, πνεῦμα ἰσχύος.

φ. 274^v Τὰ ἑπτὰ μυστήρια τῆς ἐκκλησίας, ἄλλως.

φ. 274^v Αἱ τέσσαραι γενικαὶ ἀρεταὶ τῆς ψυχῆς, α^{ov} ἀνδρεία, β^{ov} φρόνησις, γ^{ov} δικαιοσύνη, δ^{ov} σωφροσύνη.

φ. 275 Αἱ τέσσαραι ἀρεταὶ τοῦ σώματος, α^{ov} ῥώμη, β' ἀριότης, γ' κάλλος, δ^{ov} καὶ ὑγεία.

φ. 275^{r-v} Περὶ τῶν ἑπτὰ μυστηρίων: φ. 275 Τὰ ζ' μυστήρια ἐπροετύπωνεν, α^{ov} ὁ Νακμὰν ὁ Σύρος, β^{ov} ὁ Ἐλισσαῖος ὁποῦ ἔπεσεν εἰς τὸν υἱὸν τῆς χήρας... γ^{ov} αἱ ἑπτὰ σάλπιγγες ἐξ ὧν τὰ Ἱερικοῦ τεῖχη κατασεύεται, δ^{ov} ἡ περιτομή, ε^{ov} ἡ ἄρσις τῆς ζύμης, ς^{ov} ἡ ἐπτάφωτος λυχία.

φ. 275 Περὶ τὰ εἶδη τοῦ μυστηρίου τὸ πρῶτον, α^{ov} ὕλη, β^{ov} εἶδος, γ^{ov} ὑπερέτης, δ^{ov} σκοπὸς τοῦ ὑπηρέτου...

φ. 275^v Ὁ Χριστὸς ἐδιάταξε τὰ μυστήρια, α^{ov} τὸ βάπτισμα, ὅταν εἶπεν ὅστις οὐ μὴ ἀναγεννηθῆ ἐξ ὕδατος... ζ^{ov} τὸν γάμον, εἰς τὸν ἐν Κανᾶ τῆς Γαλιλαίας.

¹¹φ. 276^v Περὶ Ἀπολιναρίου δύο σημειώσεις: α) Ἀπολινάριος ἦν ἐκ Λαοδικείας τῆς Συρίας, καθ' ὃν καιρὸν καὶ ὁ θεολόγος Γρηγόριος.

β) Ἀπολινάριος Λαοδικεὺς τῆς Συρίας, γεγονῶς ἐν ἡμέραις Κωνσταντίνου καὶ Ἰουλιανοῦ τοῦ παραβάτου καὶ ἕως τῆς ἀρχῆς Θεοδοσίου τοῦ μεγάλου, σύγχρονος Βασιλείου καὶ Γρηγορίου. Οὗτος ἔγραψε δι' ἠρώων ἐπῶν πᾶσαν τὴν τῶν Ἑβραίων Γραφήν.

¹²φ. 276^v Στίχοι στη θεοτόκο: «Θεοτόκε παρθένε χαίρε», ἄ ρ χ. Χαίρέ μοι, ὦ γενέτειρα, θεγγενέος τοκετοῖο...., τ ἐ λ. ἡμετέρων ψυχῶν ῥήτορα πανσθενέτην.

¹³φ. 277^v Παροιμίες: α) Τί κοινὸν κυνὶ καὶ βαλανεῖῳ, παροιμία ἐπὶ τῶν ἀναρμωδίων. Λουκιανὸς ταύτη χρῆται.

β) Τὴν Ἀκεσαίου σελήνην, παροιμία. Λέγεται δὲ ἐπὶ τῶν διαμενόντων καὶ βραδυνόντων (βλ. *Corpus Paroemigraphorum Graecorum*, τ. 11, Hildestein 1958, *Apostolii Centuria XVI*, ἄρ. 60a, 44).

γ) Τὴν κατὰ σαυτὸν ἔλα· ἀπὸ χρησμοῦ τινος ἐλέχθη, τουτέστιν οἷος εἶ, τοιοῦτος καὶ φαίνου, καὶ μείζουσι μὴ συμπαρεκτείνου. Τοῦτο οἱ μὲν Πιττακοῦ εἶναι φασιν ἀπόφθεγμα, οἱ δὲ Σόλωνος.

¹⁴φ. 278 Σχόλιο στό: «Βάδιζε λαὸς μου» (Ἡσ. 26, 20), ἄ ρ χ. Ταῦτα πρὸς τὸν νέον λαὸν ἐκ προσώπου τοῦ σωτῆρος κελεύοντος βαδίζειν τὴν ὁδὸν τοῦ Εὐαγγελίου..., τ ἐ λ. Μετὰ γὰρ τὴν κατ' αὐτῶν ἀπόφασιν παραλήφεται τοὺς δικαίους ὁ κύριος εἰς τὴν βασιλείαν αὐτοῦ, καθὼς καὶ ἀπὸ τοῦ Εὐαγγελίου μεμαθήκαμεν.

¹⁵φφ. 277^v-278 Τροπάρια στὴν ἁγία Παρασκευή: α) «Ἐπεφάνη σήμερον», ἄ ρ χ. Λαμπρυνθεῖσα χάριτι καὶ ἀληθείᾳ, / τῶν πιστῶν τὸ πλήρωμα φωταγωγεῖς πανευσεβῶς..., τ ἐ λ. μάρτυς Χριστοῦ, Παρασκευὴ ἀξιόγαστε, ὅθεν πιστῶς σε ἀεὶ μακαρίζομεν.

β) «Τὸν τάφον σου, σωτήρ», ἄ ρ χ. Τιμῶμεν εὐσεβῶς τὴν ἁγίαν σου μνήμην, παρθένε, ἀληθῶς..., τ ἐ λ. καὶ τῆς θείας τε ἐπιτυχεῖν βασιλείας σὺν σοὶ καὶ λαμπρότητος.

Α. Τεύχη 32⁸ ἀριθμημένα στὴν πρώτη σελίδα κάτω στὴ μέση. Τὰ φφ. 1-10, 275-278 παράφυλλα ἀπὸ ἄλλο χαρτί. Ἡ ἀρίθμηση σώζεται μόνο στὸ φ. 166 τεῦχος κ', ἔχνη ἀρίθμησης στο φ. 225 [κζ'] στὸ φ. 214 [κς'], καὶ στὸ φ. 267 [λβ']. Τεύχη α' ⁹, β' ¹⁰, κς' ¹¹, κθ' ¹⁰. Τὰ φφ. 1-2^v, 3^v-4, 6^v-8^v, 10^r-^v, 272, 276, 277, 278^v λευκά. Γραφὴ γωνιώδης, συρτή. Μελάνι μαῦρο. Γραμμὴ ἐπιφάνεια: χιλ. 160 × 90 καὶ 160 × 60. Χέρι¹: φφ. 11-271. Χέρια διάφορα μεταγενέστερα: φφ. 3, 4^v-6, 9^r-^v, 271^v, 272^v-275^v, 276^v, 277^v-278. Ἐρυθρογραφία: τίτλοι, ἀρχικά, οἱ τίτλοι τῶν ψαλμῶν. Ὑδατόσημα: ancre (ἄγκυρα) = B 523 (1551)· main (χέρι) = B 10736 (1459)· lettres et monogrammes (γράμματα καὶ μονογράμματα) = B 9854 (1553). Κατάσταση καλή. Στάχωση 20οῦ αἰ.

Γ. Στὰ περιθώρια διορθώσεις, σχόλια, προσθήκες ἀπὸ χέρι¹ καὶ ἀπὸ χέρι μεταγενέστερο 18ου αἰ.

φ. 12 Στὸ ἐπάνω περιθώριο χέρι ἀγράμματο σημείωσε: «ετούτο <το> χα<ρ>τι ὕνε τοῦ μοναστιρίου».

Προέλευση: Ἀδριανουπόλεως 1042 (βλ. Β.Κ. Στεφανίδης, «Οἱ κώδικες τῆς Ἀδριανουπόλεως», *BZ* 14 (1905), 588-589).

Βιβλιογραφία: Lappa-Zizicas, *Scriptorium*, σ. 298.

77 (TA 175)

αί. 16ος, 17ος, χαρτί, χιλ. 215 × 155, φφ. 151, στ. 21-24

ΜΑΤΘΑΙΟΣ ΒΛΑΣΤΑΡΗΣ, Ηύξημένον
Πρόχειρον καὶ ἄλλα νομικὰ κείμενα

1. φφ. 1-20 ΜΑΤΘΑΙΟΥ ΒΛΑΣΤΑΡΗ, Σύνταγμα κανόνων κατὰ στοιχείον, ἀποσπάσματα: ¹φφ. 1-8^v [Στοιχείον Ε'], κεφ. ια', Περὶ ὧν ἔχουσιν αἱ ἐκκλησιαί καὶ οἱ ἐπίσκοποι πρεσβειῶν καὶ προνομίων, ἀρχ. 'Ο λδ' τῶν ἀγίων Ἀποστόλων κανὼν τοὺς ἐπισκόπους ἐκάστου ἔθνους..., τέλ. (Δώρημα τοῦ μεγάλου Κωνσταντίνου τῇ πρεσβυτέρᾳ Ῥώμῃ)... πρὸς τὸν πατέρα ἡμῶν πάπαν καὶ τοὺς αὐτοῦ διαδόχους (ἔκδ. Ράλλης – Ποτλῆς 6, 253-262).

²φφ. 8^v-9^v [Στοιχείον Ε'], κεφ. ιβ', Περὶ ἐκκλησιῶν οἰκοδομῆς καὶ καθιερώσεως, ἀρχ. 'Ο ζ^{ος} τῆς ζ^{ης} συνόδου κανὼν τὸν χωρὶς ἀγίων λειψάνων..., τέλ. οὐχ ὑπερβαίνει τὰ τεσσαράκοντα ἔτη (ἔκδ. Ράλλης – Ποτλῆς 6, 262-263).

³φφ. 9^v-10^v [Στοιχείον Ε', κεφ. ιγ'], Περὶ τῶν ἐν ἐκκλησίᾳ προσφύγων, ἀρχ. Θεσπίζομεν μὴ ἐξεῖναι τινι..., τέλ. ὥστε οἱ μὴ ἀπογραφόμενοι οὐκ εἰσι πρόσφυγες (ἔκδ. Ράλλης – Ποτλῆς 6, 263-265).

⁴φφ. 10^v-16^v [Στοιχείον Β'], κεφ. η', Περὶ τῶν βαθμῶν τοῦ γάμου, ἀρχ. Ἀλλὰ γὰρ οὐκ ἄν τις οἶμαι..., τέλ. ('Ὅτι οὐ δεῖ τὸν αὐτὸν δύο δευτέρας ἐξαδέλφους λαβεῖν)... τὸ οἰκεῖόν τε καὶ τὸ ἕν, φύσει ἐστὶν (ἔκδ. Ράλλης – Ποτλῆς 6, 125-133₅).

⁵φφ. 17-18^v Στοιχείον Γ', κεφ. ιε', Νεαρὰ περὶ μνηστείας τοῦ βασιλέως Ἀλεξίου τοῦ Κομνηνοῦ, ἀρχ. Φησὶ γὰρ μνηστεῖαι παρ' ἡμῶν ἐτυπώθησαν..., τέλ. (Ἐκ ποίων αἰτιῶν αἱ μνηστεῖαι λύονται)... διὰ τὸ ἀνήλικον τῶν παιδίων (ἔκδ. Ράλλης – Ποτλῆς 6, 180₂₈-183₇).

⁶φφ. 19-20 [Στοιχείον Π', κεφ. η', Περὶ πατριάρχου], ἀρχ. Πατριάρχης ἐστὶν εἰκῶν..., τέλ. διαιτητῆς τε καὶ γνώμων (ἔκδ. Ράλλης – Ποτλῆς 6, 428-429).

⁷φ. 20 [Στοιχείον Δ', κεφ. ζ', Περὶ δικαστηρίων καὶ τῶν δίκας ἐχόντων κληρικῶν καὶ λαϊκῶν, Περὶ πατριαρχικοῦ κριτηρίου], ἀρχ. Τὸ τοῦ πατριάρχου κριτήριον ἐκκλητῶ οὐχ ὑπόκειται, οὐδὲ ἀναψηλαφᾶται..., τέλ. ἐπανακρίνεται δὲ πνευματικῶς καὶ αὐτὸ ὑφ' ἑαυτοῦ (ἔκδ. Ράλλης – Ποτλῆς 6, 218₁₈₋₂₃).

2. φφ. 20-21^v Περὶ συνηθειῶν, ἥτοι ἐνθρονιαστικῶ ἐκκλησίας: ¹φφ. 20-21 ἀρχ. Ὑπὲρ συνηθειῶν δὲ ἐκεῖνα μόνον παρέχεσθαι ἀπὸ τῶν χειροτονουμένων ἐπισκόπων..., τέλ. ταῦτα δὲ ὑποδεχόμενοι ὁ ἀρχιπρεσβύτερος καὶ ὁ ἀρχιδιάκονος τοῦ χειροτονούντος ἐπισκόπου τοῖς ἐξέθευς διαιρέτωσαν.

²φ. 21^{r-v} ἄρχ. Τὸ δὲ χρυσόβουλλον τοῦ βασιλέως Ἰσαακίου τοῦ Κομνηνοῦ, ὅπερ ἐπεκύρωσε καὶ τὸ συνοδικὸν ψήφισμα τοῦ πατριάρχου Μιχαήλ, φησὶν ἐπὶ τῇ χειροτονίᾳ τῶν ἱερέων καὶ ἐπὶ τῷ κανονικῷ τὸν παλαιὸν ἐνεργεῖν τύπον..., τ ἐ λ. ταῦτα δὲ ἐπεκύρωσε καὶ ἕτερον συνοδικὸν σημείωμα τοῦ πατριάρχου κὶρ Νικολάου (PG 150, 60C14-D11: Κωνσταντίνου Ἀρμενοπούλου, Ἐπιτομὴ κανόνων· βλ. ἔκδ. Ράλλης – Ποτλῆς 6, 514-515, συντομότερο).

3. φφ. 21^v-24 ΑΡΙΣΤΗΝΟΥ, Ἐρμηνεῖα κανόνων: ἴφφ. 21^v-22 Β' Οἰκουμενικὴ σύνοδος ἐν Κωνσταντινουπόλει, κανὼν ζ', *Τῶν ἐν Λαοδικείᾳ τῆς Φρυγίας συνελθόντων ἀγίων πατέρων κανὼν*, ἄρχ. Δεῖ τὰ πρόσωπα τῶν κατηγορούντων ἐπίσκοπον ἢ κληρικὸν ἐξετάζειν..., τ ἐ λ. οὐ κωλυθήσεται ἐγκαλεῖν κατ' αὐτοῦ (ἔκδ. Ράλλης – Ποτλῆς 2, 187).

²φ. 22^{r-v} Δ' Οἰκουμενικὴ σύνοδος ἐν Χαλκηδόνι, κανὼν κα', *Κείμενον*, Ἀδοκιμάστως κληρικὸς ἢ λαϊκὸς ἐπισκόπων κατηγορῶν ἀνεπίδεκτος. [*Ἐρμηνεῖα*], ἄρχ. Δεῖ τὰς ὑπολήψεις τῶν κατηγορούντων..., τ ἐ λ. τῶν ἀνεπιλήπτων καὶ ὀρθοδόξων ἐπισκόπων καὶ κληρικῶν (ἔκδ. Ράλλης – Ποτλῆς 2, 267).

³φφ. 22^v-23 (= φφ. 21^v-22: ἔκδ. Ράλλης – Ποτλῆς 2, 187).

⁴φ. 23^{r-v} Δ' Οἰκουμενικὴ σύνοδος ἐν Χαλκηδόνι, κανὼν κη', *Κείμενον*, Ὁ τῆς νέας ἐπίσκοπος Ῥώμης τῷ τῆς παλαιᾶς ὁμότιμος... καὶ οἱ βάρβαροι τῷ τῆς Κωνσταντινουπόλεως κεχειροτόνηται. *Ἐρμηνεῖα*, ἄρχ. Ἰσότιμος ὁ Κωνσταντινουπόλεως τῷ Ῥώμης..., τ ἐ λ. ὑπὸ τὸν Ῥώμης τῷ τότε ἐτέλει (ἔκδ. Ράλλης – Ποτλῆς 2, 286).

⁵φ. 23^v Δ' Οἰκουμενικὴ σύνοδος ἐν Χαλκηδόνι, κανὼν κθ', *Κείμενον*, Ὁ καταβιβάζων ἐπίσκοπον ἢ πρεσβύτερον... ἔστω ἐπίσκοπος. *Ἐρμηνεῖα*, ἄρχ. Ἱεροσουλία ἐστὶν ἄντικρυς..., τ ἐ λ. ἀξιώματος (ἔκδ. Ράλλης – Ποτλῆς 2, 288).

⁶φ. 23^v Κανόνες ἀγίων Ἀποστόλων, κανὼν μα', *Ἐρμηνεῖα*, ἄρχ. Ἐξουσιαζέτω τῶν ἐκκλησιαστικῶν ὁ ἐπίσκοπος..., τ ἐ λ. τὴν θεῖαν ἀρέσκειαν (ἔκδ. Ράλλης – Ποτλῆς 2, 58).

⁷φφ. 23^v-24 Κανόνες ἀγίων Ἀποστόλων, κανὼν κα', *Κείμενον*, Πιστὸς ἐλεγχθεὶς ἐπὶ μοιχείᾳ... ἄκληρος. *Ἐρμηνεῖα*, ἄρχ. Ὁ πιστὸς κατηγορηθεὶς ἐπὶ μοιχείᾳ..., τ ἐ λ. εἰς κλήρον προάγεται (ἔκδ. Ράλλης – Ποτλῆς 2, 79).

4. φ. 24^{r-v} ΜΑΤΘΑΙΟΥ ΒΛΑΣΤΑΡΗ, Σύνταγμα κανόνων κατὰ στοιχεῖον, *Στοιχεῖον Ε'*, κεφ. κη', *Περὶ παραιτήσεως ἐπισκόπου*, *Ἐπιστολὴ πρὸς τοὺς ἐν Παμφυλίᾳ τῆς γ^{ης} συνόδου*, ἄρχ. Ἀλλὰ καὶ ἐκ τῆς πρὸς τοὺς ἐν Παμφυλίᾳ..., τ ἐ λ. σαφῶς εἴσεται (ἔκδ. Ράλλης – Ποτλῆς 6, 283-284).

φ. 24^v Κυρίλλου, κανὼν γ^{ος}, εἰς τὸ αὐτὸ στοιχεῖον (δὲν ἀκολουθεῖ κείμενο· βλ. Ράλλης – Ποτλῆς 6, 282).

5. φ. 25 Διάγραμμα με σχόλια περι συγγενείας και κεκωλυμένων ἢ ὄχι γάμων.

6. φφ. 25^v-42^v ΜΑΝΟΥΗΛ [ΞΑΝΘΗΝΟΥ] ΙΕΡΟΔΙΑΚΟΝΟΥ ΚΑΙ ΜΕΓΑΛΟΥ ΧΑΡΤΟΦΥΛΑΚΟΣ ΤΗΣ ΜΕΓΑΛΗΣ ΕΚΚΛΗΣΙΑΣ, Ἐκθεσις ἀπλουστέρα καὶ συντομωτέρα συντεθεισα παρ' ἡμῶν ἀρτίως καὶ ἐκδοθεῖσα ὀρισμῶ τοῦ παναγιωτάτου ἡμῶν δεσπότη καὶ αὐθέντου καὶ οἰκουμενικοῦ πατριάρχου κυροῦ Ἱερεμίου. Ἐγένετο δὲ κατὰ τοῦτον τὸν τρόπον. Ἐπειδὴ οἱ πρὸ ἡμῶν περὶ τῶν τοιούτων συγγεγραφότες διὰ τὸ ἀμφίγνωμον αὐτῶν ἀσαφῆ τὰ τοιαῦτα κατέστρωσαν, πῆ μὲν ἀλλήλοις, πῆ δὲ ἑαυτοῖς ἀντιλέγοντες, διὸ οὐδὲ ποικιλότητι φράσεως, ἀλλ' ἀπλότῃτι λέξεων αὐτὰ συντεθήκαμεν, ὅθεν καὶ λέγομεν, ἄ ρ χ. Ἡ συγγένεια διαιρεῖται εἰς πέντε τάξεις, πρώτην τὴν ἐξ αἵματος... ἀτελής: καὶ βλάπτεσθαι μὴ κατὰ λόγου τοὺς ἐρωτῶντας. Ὅθεν καὶ ταῦτα ἐάσαντες [ἐπὶ τὴν τοῦ ἀγίου βαπτίσματος συγγένειαν ἔλθωμεν (βλ. ἔκδ. Κ. Δυοβουνιώτης, Ὁ νομοκάνων τοῦ Μανουήλ Μαλαξοῦ, Ἀθήνα 1916, σ. 83-86). Στὸ χειρόγραφο διαγράμματα. Τοῦ Μανουήλ Μαλαξοῦ τὰ κεφάλαια: περὶ βαπτίσματος καὶ περὶ υἰοθεσίας ἔχουν παραλειφθεῖ καὶ ἀντικατασταθεῖ μὲ τὰ σχετικὰ τοῦ Ματθαίου Βλαστάρη καὶ ἄλλων.

7. φφ. 42^v-52^v Περὶ γάμων κεκωλυμένων καὶ μή: ¹φφ. 42^v-47^v ΜΑΤΘΑΙΟΥ ΒΛΑΣΤΑΡΗ, Σύνταγμα κανόνων κατὰ στοιχεῖον:

φφ. 42^v-46 [Στοιχεῖον Β', κεφ. η'], Περὶ τῶν ἐκ τοῦ ἀγίου βαπτίσματος, ἄ ρ χ. Τὰ δὲ ἐκ τοῦ ἀγίου βαπτίσματος καὶ τὰ ἐξ υἰοθεσίας ὁμοία εἰσιν... τ ἐ λ. τοσαῦτα καὶ περὶ τῆς πνευματικῆς συγγενείας (βλ. ἔκδ. Ράλλης – Ποτλῆς 6, 138...139 πολὺ διαφορετικὸ). Ἀκολουθοῦν τὰ διαγράμματα.

φφ. 46^v-47 Περὶ τῆς υἰοθεσίας, ἄ ρ χ. Τὴν δὲ γε διαδοχῆς ἔνεκα γινομένην υἰοθεσίαν..., τ ἐ λ. ἀντὶ ἀδελφῶν καλεῖσθαι. Ἐῶμεν δὲ τὸ διάγραμμα διὰ τὸ εἶναι ὅμοιον τοῖς βαθμοῖς τοῦ θείου βαπτίσματος (ἔκδ. Ράλλης – Ποτλῆς 6, 136-137).

φ. 47^v Περὶ τῆς ἀδελφοποιίας, ἄ ρ χ. Τὴν δὲ ἀδελφοποιίαν ἔφαμεν ἀπὸ τῶν νόμων τυγχάνειν ἀσύστατον... κωλυθήσεται ἢ τοῦ γάμου εὐχὴ (βλ. ἔκδ. Ράλλης – Ποτλῆς 6, 126...127 κείμενο σχετικὸ). Φησὶ δὲ ὁ θεῖος καὶ ἱερὸς νόμος ὅτι τὰ ἐν τοῖς γάμοις..., τ ἐ λ. ἐπὶ δὲ τῶν ἔξω συγγενείας τὸ εὐπρεπὲς (ἔκδ. Ράλλης – Ποτλῆς 6, 140).

²φφ. 47^v-49^v [ΘΕΟΔΩΡΟΥ ΒΑΛΣΑΜΩΝΟΣ, Περὶ τῶν ἐκ τοῦ θείου βαπτίσματος], Ἐκ τοῦ θείου νόμου, Ἐπὶ πλέον δὲ σαφηνίζοντες τὸν περὶ τούτων λόγον... Μαρία ἔχουσα υἰὸν Κωνσταντῖνον γέγονεν ἀνάδοχος... καθὼς περιέχει καὶ ἡ Νεαρὰ τοῦ φιλοσόφου βασιλέως. Ὅρα καὶ τὸ διάγραμμα. Μαρία... κτλ. οὐ γίνεται (βλ. ἔκδ. Ράλλης – Ποτλῆς 2, 431, Ἑρμηνεία Βαλσαμῶνος εἰς τὸν γγ' Κανόνα τῆς ἐν Τρούλλῳ συνόδου). Ἀκολουθοῦν διαγράμματα μὲ σχόλια.

³φ. 50 [ΙΩΑΣΑΦ ΠΑΤΡ. ΚΩΝΣΤΑΝΤΙΝΟΥΠΟΛΕΩΣ, *Ἐρωταποκρίσεις περὶ γάμων κεκωλυμένων*], Δύο παῖδες βαπτισθέντες ὑπὸ ἐνὸς ἀναδόχου δύνανται λαβεῖν δύο ἀδελφοὺς ἢ δύο ἀδελφάς; Γίνεται (βλ. ἔκδ. Α. Σγούτας, «Ὁ Νομοκάνων Μιχαὴλ Μαλαξοῦ», *Θέμις* 7, Ἀθήνα 1856, σ. 191, κεφ. PNB', 7). – Ὅταν τύχη βαπτίσει τις ἐν παιδίον καὶ ἡ γυνὴ αὐτοῦ ἕτερον, δύνανται εἰς γάμον συναφθῆναι; Γίνεται (βλ. ἔκδ. Σγούτας, «Ὁ Νομοκάνων Μανουὴλ Μαλαξοῦ», *ὁ.π.*, σ. 190-191, κεφ. PNB', 5). – Ἐν παιδίον σαρκικὸν καὶ ἕτερον βαπτιστικὸν δύνανται εἰς γάμον λαβεῖν δύο ἀδελφοὺς ἢ δύο ἀδελφάς; Οὐ γίνεται (βλ. ἔκδ. Σγούτας, «Ὁ Νομοκάνων Μανουὴλ Μαλαξοῦ», *ὁ.π.*, σ. 191, κεφ. PNB', 6). – Προστάξει τοῦ παναγιωτάτου καὶ οἰκουμενικοῦ πατριάρχου κυροῦ Ἰωάσαφ, ἔτους ς^ωξ^ωζ^ω, ἰνδ. β^α: Τὴν ἀναδεχθεῖσαν ὑπ' ἐμοῦ λαμβάνει ὁ ἐμὸς ἀδελφὸς καὶ ὁ ἐμὸς ἀνεψιός. Οὕτως ἔχει καὶ ἡ πρόσταξις τῆς μεγάλης ἐκκλησίας (βλ. ἔκδ. Ε.Α. Σιδερίδης, «Περὶ τινος ἀντιγράφου τοῦ Νομοκάνωνος τοῦ Μανουὴλ Μαλαξοῦ», *ΕΦΣΚ* 30 (1908), 190, ὅπου ἀναφέρονται πέντε Ἐρωταποκρίσεις τοῦ πατριάρχου Ἰωάσαφ).

φ. 50^v Διάγραμμα συγγενείας σὲ σχῆμα πυραμίδας.

⁴φφ. 51...52 [ΜΑΤΘΑΙΟΥ ΒΛΑΣΤΑΡΗ], Σύνταγμα κανόνων κατὰ στοιχεῖον, Στοιχεῖον Β', κεφ. η'.

φ. 51 [*Περὶ πνευματικῆς συγγενείας*], Ἡ πνευματικὴ συγγένεια οὐ φύσει ἀλλὰ θέσει καὶ ἔξωθέν πως νενόηται... ὡσαύτως καὶ ἡ υἰοθεσία. *Νόμος*, Τὸ ς' θέμα τοῦ ι' κεφαλαίου τοῦ ε' τίτλου τοῦ κη' βιβλίου ἔχει οὕτω ῥητῶς· οὐ δύναμαι εἰς γυναῖκα λαβεῖν ἢν ἀπὸ τοῦ ἁγίου πνεύματος ἀνεδεξάμην, οὐδὲ τὴν μητέρα αὐτῆς, οὐδὲ τὴν θυγατέρα, οὐδὲ ὁ υἱός μου (βλ. ἔκδ. Ράλλης – Ποτλῆς 6, 138). – Οὐδὲ τοῦ ἀναδόχου δύνανται λαβεῖν τὴν μητέρα τῆς ἀναδεχθείσης, ὁμοίως καὶ τὴν ἀδελφήν. Ἀκολουθεῖ διάγραμμα.

φ. 51 [*Περὶ τῶν ἐκ τοῦ ἁγίου βαπτίσματος*], Ὁ νόμος: *Μανουὴλ*, Ἐξεστι λαβεῖν τῷ βουλομένῳ εἰς γυναῖκα τὴν τοῦ συντέκνου αὐτοῦ ἀδελφὴν καὶ ὁ ἀνεψιός μου λαμβάνει εἰς γυναῖκα τὴν ἀνα<δε>χθεῖσαν ὑπ' ἐμοῦ (βλ. ἔκδ. Ράλλης – Ποτλῆς 6, 139).

φ. 51^{r-v} Φασὶ πρὸς ταῦτα ὅτι πρόσωπα ῥητὰ ἐκώλυεν ὁ νόμος ῥητῶς καὶ ἐκ τούτων χρῆ φυλάττεσθαι... συναλλάσσοντας συνοικεσίων· ὀρίζομεν ἀπὸ τοῦ παρόντος μηδὲν τοῦτο πραχθῆναι.

φ. 51^v Ὁ Βαλσαμῶν ἐν τούτῳ φησὶ ἐξηγούμενος· τούτων οὕτως ἐχόντων ἡρώτησάν τινες μέχρι πόσου βαθμοῦ ἐπὶ τῆς κατὰ πνεῦμα τοιαύτης συγγενείας... τὴν τοιαύτην συγγένειαν ἐξέτειναν καὶ τὴν κώλυσιν ἐπέτειναν.

φφ. 51^v-52 Εἰ μὲν ἕτερος ἦν προοιμιαζόμενος περὶ τῆς διὰ τοῦ ἁγίου πνεύματος συγγενείας καὶ ἄλλος ὁ τὰ ἐκ τούτου πρὸς γάμον συνελθεῖν κωλυόμενα... ὃ πρὸς τοὺς φορτίζοντας φορτία δυσβάστακτα καὶ βαρέα ὁ κύριος ἀποφαίνων.

φ. 52 Θεληματαίνεις πρὸς ταῦτα καὶ λέγεις ἄπρακτα· ὁ γὰρ εἰπὼν μείζονα τῆς σαρκικῆς τὴν πνευματικὴν... καὶ ἡ κωλύμη μέχρι τούτων καὶ μόνον ἴσταται.

φ. 52 *Νόμος*. Ὁ δὲ νόμος φησί, ὁ μέντοι ἀπὸ τοῦ ἁγίου βαπτίσματος... μόνα τὰ τῶ ῥηθέντι νόμῳ περιεχόμενα κωλύεσθαι πρόσωπα (ἔκδ. Ράλλης – Ποτλῆς 6, 138). – Οὐδὲ τὸν υἱὸν αὐτοῦ ἀπὸ τοῦ ἁγίου βαπτίσματος ἀναδεχόμενος τῆς γυναικὸς αὐτοῦ διαζεύγνυται (ἔκδ. Ράλλης – Ποτλῆς 6, 139).

φ. 52^v Τὴν ἀναδεχθεῖσαν ὑπ' ἐμοῦ λαμβάνει ὁ ἐμὸς ἀδελφὸς... ἡ πρόσταξις τῆς μεγάλης ἐκκλησίας (βλ. φ. 50).

8. φφ. 53-68 [*Ἡὕξημένον Πρόχειρον, Τίτλος η*], *Περὶ κεκλωμένων γάμων καὶ περὶ συγγενείας καὶ βαθμῶν, ἀρχ.* Ἡ συγγένεια ὄνομά ἐστι γενικόν, διαιρεῖται δὲ εἰς τρία..., τέλ. καὶ ἕτερος νόμος φησὶ οὐ τῇ συναφείᾳ γάμος, ἀλλὰ τῇ διαθέσει συνίσταται (ἔκδ. Ζέπος, JGR 7, 60-73 καὶ 64, σημ. 6). φ. 57 Διάγραμμα.

9. φφ. 68^v-73 [ΝΙΚΗΤΑ ΧΩΝΙΑΤΟΥ, *Θησαυρός, βιβλ. 20*], *Τάξις γενομένη ἐπὶ τοῖς ἀπὸ Σαρακηνῶν ἐπιστρέφουσι πρὸς τὴν ὀρθόδοξον πίστιν, ἀρχ.* Προηγουμένως μὲν ὁ προσιῶν τῇ ὀρθῇ πίστει νηστεύει..., τέλ. καὶ ἡ ψυχὴ μου ταχθεῖη μετὰ τοῦ σατανᾶ καὶ τῶν δαιμόνων (PG 140, 124A1-125A2, 128A7-133B4, 133 B11-136A2, 136A7...136C1).

10. φφ. 73-89^v ΙΣΑΑΚ ΚΑΘΟΛΙΚΟΥ, *Λόγοι, ἀποσπάσματα*: φφ. 73-76^v Ὁ ἀναθεματισμὸς τῶν προσερχομένων ἀπὸ Ἰακωβιτῶν καὶ Ἀρμενίων καὶ Σύρων, ἀρχ. Ὁ ἀπὸ τῆς βδελυρᾶς τῶν Ἰακωβιτῶν καὶ Χατζιτζαρίων αἰρέσεως τῇ ἀμωμότητῃ... Εἷ τις οὐχ ὁμολογεῖ τὴν ἁγίαν τριάδα, πατέρα..., τέλ. καὶ πᾶσι τοῖς παρὰ σοῦ χαρίσμασιν κατακοσμῶν. Εἴθ' οὕτως κοινωνεῖ καὶ παραγγέλλεται μῆτε νίφασθαι, μῆτε κρέας φαγεῖν τὰς ζ' ἡμέρας καὶ τῇ η' ἀπολούεται (βλ. PG 132, 1257D1...1261D6).

²φφ. 76^v-78 *Δεῖ δὲ γινώσκειν καὶ ταῦτα λεγόμενα περὶ τῶν Ἀρμενίων, ἀρχ.* Οἱ Ἀρμένιοι οἱ καὶ Χατζιτζαρίοι λεγόμενοι ἐκ τῆς τοῦ Εὐτυχοῦς καὶ τῆς τῶν μονοθελητῶν αἰρέσεως τὴν ῥίζαν ἐσχήμασιν. Τὸν Χριστὸν γὰρ τὸν υἱὸν τοῦ θεοῦ ἐν μιᾷ φύσει ὁμολογοῦσιν καὶ μετὰ τὴν ἐνανθρώπησιν..., τέλ. ἐξ ἁγίου Σεργίου Ἀρμενίου ἐξάρχου αὐτῶν (βλ. PG 132, 1221B11...1237B2).

φ. 78 *Ἀποσπάσματα ἀπὸ τό: Λόγος στηλιτευτικὸς Β', Αἰρέσεις α'-η', ιε'-κβ', κδ'-κθ', ια'-ιδ'* (PG 132, 1197A4...A8) καὶ συνεχίζει: Τὸν σταυρὸν σέβονται μὲν καὶ τιμῶσιν ὅθεν καὶ Χατζιτζαρίοι καλοῦνται. Χάτζους γὰρ παρ' αὐτοῖς ὁ σταυρὸς καλεῖται, πλὴν οὐχ ὥσπερ ἡμεῖς ὄπλον αὐτὸν εἰδότες κατὰ θανάτου καὶ τῶν δαιμόνων· ὡς δ' αὐτοὶ ληροῦσι ὅτι δυνατώτερος ὦφθη καὶ τοῦ Χριστοῦ καὶ ὅτι ἀνείλεν αὐτὸν καὶ μετὰ τινὰς ἡμέρας βαπτίζουσιν αὐτόν.

³φφ. 78-85^v *Καὶ ταῦτα εἰς ἔλεγχον τῶν Ἀρμενίων, ἀρχ.* Καθὼς καὶ ἐν ταῖς λοιπαῖς αὐτῶν αἰρέσεσιν ἔχομεν πολλὰ πρὸς αὐτοὺς εἰπεῖν ἐκ τῶν θείων Γραφῶν, μάλιστα ἐν τῇ βδελυρᾷ αὐτῶν νηστεία..., τέλ. ὑπὸ τῶν ἀγίων ἀναθεματίζονται πατέρων (βλ. PG 132, 1197A1...1212A1).

⁴φφ. 85^v-87 [Περὶ] τῆς αὐτῶν ἀποστάσεως, ἀρχ. Ἐγὼ ὁ δεῖνα προσέρχομαι τῇ ὀρθοδόξῳ ἀποστολικῇ ἐκκλησίᾳ..., τέλ. ὡς αἱ ἑπτὰ ἄγιοι καὶ οἰκουμενικαῖς συνόδους (PG 132, 1257D5-1260D2).

⁵φφ. 87-89^v *Διήγησις περὶ τῶν Ἀρμενίων, ἀρχ.* Καὶ ὁ τῆς μεγάλης Ἀρμενίας ἀρχιερεὺς ἱερομάρτυς Γρηγόριος... καὶ πράττουσιν. Οὐκ ἐτυπώθη δὲ παρ' αὐτῶν ἡ νηστεία τοῦ Ἀρτζιβούρη..., τέλ. τὴν νηστείαν ταύτην Ἀρτζιβούρτζην ἐπικεκλήκασιν (βλ. PG 132, 1264A3-1265B, 1204A8-B).

11. φφ. 89^v-97^v ΑΘΑΝΑΣΙΟΥ ΑΛΕΞΑΝΔΡΕΙΑΣ (ΨΕΥΔΟ-), *Πίστις καὶ διδασκαλία ἐκτεθεισα παρὰ τῶν ἐν Νικαίᾳ τῆς πατέρων, ἀρχ.* Πιστεύω εἰς ἕνα θεὸν... θέλε μένειν ἐν τῷ πανδοχείῳ ὅπου οὐκ εἰσι γυναῖκες..., τέλ. ἐὰν ταῦτα φυλάξῃς, ὦ ἱερεῦ, βαθμὸν ἑαυτῷ ἀγαθὸν περιποιεῖ καὶ πολλὴν παρρησίαν τὴν ἐν Χριστῷ... ἀμὴν (PG 28, 1637-1643B8, 844B10-845B3· CPG 2298).

12. φφ. 98-123^v, 126-127^v, 124-125^v, 129-149^v ΔΗΜΗΤΡΙΟΥ ΚΥΔΩΝΗ, *Ἀνατροπὴ κεφαλαιώδης τοῦ νόμου Μωάμεθ ὑπὸ Μᾶν Ρικάρδου τινὸς ἐκτεθεισα λατινικῶς, ὑπὸ δὲ Δημητρίου τοῦ Κυδῶνη ἐρμηνευθεῖσα ἑλληνικῶς, ἀρχ.* Πόσαι εἰσὶν αἱ ἡμέραι τοῦ δούλου σου; Πότε ποιήσεις ἐκ τῶν καταδιωκόντων με κρίσιν..., τέλ. οὐχ ὑπεραίροντα (PG 154, 1037-1152). Οἱ τίτλοι τῶν κεφαλαίων διαφέρουν ἀπὸ τοὺς τίτλους τῆς Πατρολογίας.

13. φφ. 149^v-150 Σημείωση ἀνώνυμη γιὰ τὸ παραπάνω κείμενο καὶ τὸν συγγραφέα του, Χάρις σοι τῆς διαλέξεως ταύτης, ἄνθρωπε τοῦ θεοῦ, ὅστις ποτὲ εἶ ὁ ταύτην συγγράψας. Μεγάλην γὰρ ἔδειξας καὶ ἐν τῷ μυστηρίῳ τοῦ θεοῦ σύνεσιν ἔχων, κὰν τῇ τοῦ διαλέγεσθαι δυνάμει οὐδενὸς δεύτερος ὢν. Ἄντικρυς γὰρ τὸν Δαβὶδ ἐμιμήσω, ὥσπερ τινὰ Γολιάθ τὸν ἀλλόφυλον καὶ ἐναγῆ Μαχουμέτην τῷ ἰδίῳ ξίφει ἀνελὼν καὶ τοῖς αὐτοῦ λήροις τὰς κατὰ τοῦ μονογενοῦς τοῦ θεοῦ φλυαρίας ἀνασχεύσας, ὃ μεγίστη τῆς ἐν τῷ διαλέγεσθαι περιουσίας ἀπόδειξις.

A. Τεύχη 27 ὀκτάφυλλα ἢ τετράφυλλα. Κώδικας μεικτός. φφ. 1-24 Τεύχη 3⁸ χωρὶς ἀρίθμηση. φφ. 25-52 Τεύχη 4⁸ ἀριθμημένα α'-[δ'] στὴν πρώτη σελίδα κάτω δεξιὰ ἢ στὴ μέση ἢ στὴν τελευταία κάτω ἀριστερά. Τεῦχος [δ']⁴ (φφ. 49-52). φφ. 53-97 Τεύχη 6⁸ ἀριθμημένα α'-ς' στὴν πρώτη σελίδα κάτω δεξιὰ ἢ στὴ μέση ἢ στὴν τελευταία κάτω ἀριστερά. Τεύχη α'⁷ (φφ. 53-59), ζ'⁶ (φφ. 92-97). φφ. 98-151 Τεύχη 14⁴ ἀριθμημένα α'-ιδ' στὴν πρώτη σελίδα κάτω δεξιὰ καὶ στὴν τελευταία κάτω ἀριστερά.

Τεῦχος ιδ². Ἡ ἀρίθμηση ἔγινε μετὰ τὴ μετάθεση τῶν φύλλων. Ἡ σειρά τῶν φύλλων: 98-123^v, 126-127^v, 124-125^v, 129-150. Χάσματα δὲν ὑπάρχουν.

φφ. 1-97^v Γραφὴ γωνιώδης, τρία χέρια συγγενῆ καὶ σύγχρονα τοῦ 16ου αἰ., μελάνι μαῦρο, γραμμὴ ἐπιφάνεια: χιλ. 145, 150, 165 × 95. φφ. 53-97^v ἴδιο χέρι μὲ 46 (TA 30) φφ. 3-40^v. φφ. 98-150 Γραφὴ μικρομεγέθης, χέρι 17ου αἰ., μελάνι μαῦρο, γραμμὴ ἐπιφάνεια: χιλ. 160 × 95. Λευκά: φφ. 150^v, 151^{r-v}. Ἐρυθρογραφία: τίτλοι, ἀρχικά, ἐπίτιτλα. Ὑδατόσημα: ancre (ἄγκυρα) = B 486 (1559) = B 517 (1544) = B 553 (1559)· tête de boeuf (κεφάλι βοδιοῦ) βλ. B 15396 (1501), βλ. B 15380 (1525-26)· lettres et monogrammes (γράμματα καὶ μονογράμματα) ἀταύτιστα. Κατάσταση καλῆ. Στάχωση 20ου αἰ.

Γ. Διορθώσεις, προσθήκες στὰ περιθώρια ἀπὸ τὰ χέρια τῶν γραφέων. φ. 42^v Ὁ γραφέας προειδοποιεῖ ὅτι ἡ συνέχεια δὲν εἶναι τοῦ Ξαθηνοῦ: «Τουτί οὐκ ἐνὶ ἐκ τῶν τοῦ χαρτοφύλακος».

Προέλευση: Ἀδριανουπόλεως 1097 (βλ. Β.Κ. Στεφανίδης, «Οἱ κώδικες τῆς Ἀδριανουπόλεως», BZ 14 (1905), 591).

Βιβλιογραφία: Lappa-Zizicas, *Scriptorium*, 298.

78 (TA 176)

αἰ. 15ος/16ος, χαρτί, χιλ. 210 × 155, φφ. 83, στ. 30

ΣΥΜΕΩΝ ΣΗΘ, Ἱατροσόφιον

1. φφ. 1-36^v ΣΥΜΕΩΝ [ΣΗΘ] ΠΡΩΤΟΒΕΣΤΑΡΧΟΥ ΤΟΥ ΑΝΤΙΟΧΟΥ, *Περὶ τροφῶν δυνάμεως κατὰ στοιχεῖον*, Πρόλογος, ἀρχ. Πολλῶν καὶ λογίων, ὧ τὸν νοῦν ἠλιοειδέστατε, οὐχ Ἑλλήνων μόνον, ἀλλὰ καὶ Περσῶν καὶ Ἀγαρηνῶν καὶ Ἰνδῶν..., τέλ. ἀρτυμάτων τε καὶ ἀρωμάτων καὶ τῶν γνωρίμων πομάτων.

*Στοιχεῖον α΄, Περὶ ἄρτων, περὶ ἀρνίου, περὶ ἀμυγδάλων... περὶ ἀστακοῦ, περὶ ἄλατος, περὶ ἄμπαρ, ἀρχ. Ἄρτος, Ἡ ἐκ τῶν ἄρτων τροφὴ διαφέρει τετραχῶς παρὰ τε τὴν τούτων ὕλην..., τέλ. Στοιχεῖον ω΄, Περὶ ψῶν... Περὶ φωτοτήρων... Περὶ ὠτίδων, Ἡ τῶν ὠτίδων σὰρξ... διαγνωσθήσεται (ἔκδ. Β. Langkavel, *Symeonis Sethi, Syntagma de alimentorum facultatibus*, Λιψία 1868, σ. 1-125).*

2. φφ. 37-82^v Ἱατροσόφιον: ἴφφ. 37-42^v Περὶ τροφῶν, Συνταγὴς διαφορῆς: φφ. 37-40^v [*Περὶ τροφῶν*], ἀρχ. Ὅσα ὑγραίνει, Κριθάρην ἐψημένον, κολοκύνθην, πέπων, μηλοπέπονον... ἐρεβίνθια χλωρά, ὕδωρ. Ὅσα εὐφθαρτα, Ροδάκινα, μαζιζάνια καὶ βερίκοκκα... διαφθείρει δὲ καὶ τὰ ἄλλα. Ὅσα δύσφαρτα,

Κογχύλια, κηρίκια, όστακοί, καραβίδες... άλμυρόν φαίνεται..., τ έλ. *Περί δαύκου*, Διουρητικόν έστιν πλήν δύσπεπτον. *Περί ύδίνων*, Άποιά εισιν και ύδατώδη... έν αύτοίς κακόχυμα. *Περί ραφάνων*, Λεπτιντικής εισίν... και τά άμπελόπρασα.

φφ. 40^v-41 *Περί τής από τών ζώων τροφής*, Αί σάρκαις τών ζώων αίματός έστιν άρίστου γεννητικάι... και σκληρά και δύσπεπτος.

φ. 41^{r-v} *Περί τών μελών τών σαρκών τών ζώων*, άλλά δή και τών πτηνών, Οί πόδες τών χοίρων έπιτηδειότεροι... οί όρχεις τών άλεκτριόνων άριστοι.

φφ. 41^v-42 *Περί ίχθύων*, Κέφαλος βλαβερός... *Περί τών όστρακοδέρμων*, Κοινωνόν έστι τούτοις, άλυκόν χυμόν έχειν έν τή σαρκί... εισί δε ταύτα όστρίδια, μύδια, κοχλίδια, κόγχυλοι.

φ. 42 *Περί του μαράθου*, Τό μάραθον θερμόν και ξηρόν μετά ελαίου ένούμενον... και ό σπόρος μετά οίνου εις πλευροϋ πόνον.

φ. 42^v *Περί κεφαλαλγίας πλείστα*, Έάν ό άρρωστος αιστάνεται ότι έχει βάρος... γουλίν κραμβίου ή άμύγδαλα πικρά ε' (βλ. Marcianus gr., Glassis V, 16, φφ. 75-82).

³φ. 43 Πρόλογος στο περι Άπλών του Γαληνοϋ, Άπό τών του Γαληνοϋ Άπλών έκλογή τινών κεφαλαίων εις άπερ έμφαίνονται θεραπειάί τιναι επί διαφόροις και ποικίλοις νοσήμασιν αίτινες και σεσημείωνται μέν έν τοίς μετωπίοις διά κοκκίνου, έξετέθησαν δε και έν τῷ παρόντι πίνακι όποιαί τών θεραπειών έν ποίοις κεφαλαίοις εισίν. Έκαστον γάρ κεφάλαιον πολλάς έχει θεραπειάς και ή αύτη δε και μία θεραπεία έν πολλοίς εύρίσκεται κεφαλαίοις, οϊον ώς έν παραδείγματι ζητείς περι ρήγους, άνάγνωθι τὸ α' κεφ., ειτα τὸ ζ', ειτα τὸ οδ', έπειτα τὸ πζ', τὸ πθ' και τὰ έξης του αύτου στίχου και ούτως εύρίσκων έκάστην ένέργειαν και θεραπείαν ποίει τήν δοκοϋσάν σοι είναι κρείττονα και εύκολωτέραν.

φφ. 43-45 Έπεξηγηματικός πίνακας με παραπομπές στα κεφάλαια.

³φφ. 45^v-82^v ΓΑΛΗΝΟΥ, Άπό τών Άπλών του Γαληνοϋ σύναψις εις τινα κεφάλαια, ά ρ χ. α' Άβρόστονον, Θερμόν έστιν και ξηρόν τήν δύναμιν έν τή τρίτη που τάξει και άποστάσει... δύο δε είδη εισί του άβροστόνου, τὸ μέν άρρεν, τὸ δε θήλυ. β' Άβρόστονον κεκαυμένον, Θερμόν και ξηρόν τήν δύναμιν έστι μάλλον κολοκύνθης ξηρᾶς κεκαυμένης και άνίθου ρίζης... ή ρεφανίω ή σικυωνίω ή σχοινίνω ή παλαιῶ δευόμενον. γ' Άγνος ή λύγος, Τούτου του θάμνου τὰ φύλλα και τὰ άνθη και τὸ σπέρμα... μάλλον άρμόττει ειπερ τὸ πήγανον..., τ έλ. σκζ' *Νάρκη ζωσα*, Αυτη προστιθεμένη πολυχρόνιον πόνον κεφαλής... ή οϋδόλωσ ενεργεί ή επ' ολίγον. σκη' *Περί σηπίας*, Σηπίας αποπνιγείσης οξει ήν άμα ελαίω... άς συκώσεις καλοϋσιν εκδαπανᾶ. σκθ' *Τέττιξ*, Τούτω χρώνται επί τών κολικῶν διαθέσεων... τοίς πεπονθῶσι τήν κύστιν και τοίς λιθιῶσιν (βλ.

ἔκδ. K.G. Kühn, *Κλαυδίου Γαληνοῦ ἅπαντα. Claudii Galeni opera omnia*, τ. XI, Λιψία 1826, σ. 798-892· τ. XII, Λιψία 1826, σ. 4-158).

Α. Τεύχη 12⁸ ἀριθμημένα, ἴσως ἀπὸ χέρι¹ τοῦ γραφέα, στὴν πρώτη σελίδα ἐπάνω δεξιά. Μελάνι καστανό. Ἡ ἀρίθμηση σώζεται στὰ τεύχη: β' (φ. 9), γ' (φ. 17), ε' (φ. 32), ζ' (φ. 43), ζ' (φ. 51), η' (φ. 59), θ' (φ. 67). Τεύχη [δ'⁷], ε'⁵, ζ'⁶, [ια'³], [ιβ'⁶]. Χάσμα-τα μετὰ ἀπὸ φφ. 24^v (1 φ.), 36^v (3 φφ.), 77^v (4 φφ.). φφ. 37-42^v Παρέμβλητα ἀπὸ χέρι². Τὰ φύλλα αὐτὰ ἔχουν ἀριθμηθεῖ κάτω στὴ μέση ἀπὸ ἄλλο χέρι ὡς ἑξῆς: φ. 37^v = α', φ. 38 = β', φ. 38^v = γ', φ. 39 = δ', φ. 39^v = ε', φ. 40 = ζ', φ. 40^v = η', φ. 41 = θ', φφ. 41^v-42^v χωρὶς ἀρίθμηση. Ἀρίθμηση παλαιὰ κατὰ σελίδες 1-74 (μελάνι μαῦρο) = φφ. 1-36^v. Ἡ ἀρίθμηση κατὰ σελίδες συνεχίζεται μὲ μολύβι, χέρι 20οῦ αἰ. σ. 75-87 = φφ. 37-43, σ. 88-89 = φφ. 50^v-51, σ. 90-91 = φφ. 58^v-59, σ. 92-93 = 66^v-67, σ. 94-95 = φφ. 75^v-76, σ. 96-97 = φφ. 76^v-77, σ. 98-99 = φφ. 77^v-78, σ. 100-101 = φφ. 78^v-79, δηλαδὴ στὴν τελευταία σελίδα κάθε τετραδίου καὶ στὴν ἀρχὴ τοῦ ἐπόμενου μὲ δύο συνεχόμενους ἀριθμούς. Ἀπὸ τὸ φφ. 75^v-79 συνεχῆς ἀρίθμηση κατὰ σελίδες σ. 94-101 καὶ σταματᾷ. Γραφὴ ὄρθια. Μελάνι καστανό. Γραμμὴν ἐπιφάνεια: χιλ. 165 × 95. Ἐρυθρογραφία: τίτλοι, ὑπότιτλοι, ἀρχικά, ἐπίτιτλα (ἀπλὲς γραμμὲς στρογγυλὲς ὀφιοειδεῖς), ἀρίθμηση παραγράφων κάθε κεφαλαίου ἀπὸ τὴν πρώτη παράγραφο τοῦ κεφ. περὶ ἀμυγδάλων. Χέρι¹: φφ. 1-36^v, 43-82^v. Χέρι²: φφ. 37-42^v σύγχρονα. φ. 83^{r-v} Λευκό. Στὸ περιθώριο τῶν φφ. 45, 82^v χέρια μεταγενέστερα σημείωσαν συνταγὲς γιὰ φάρμακα. Ὑδατόσημα: balance (ζυγαριὰ) = B 2551 (1475) = B 2584 (1501)· chapeau (καπέλο) βλ. B 3401 (1498), βλ. B 3404 (1503). Κατάσταση καλὴ, ἴχνη ὑγρασίας σὲ μερικὰ φύλλα. Στάχωση 20οῦ αἰ.

Γ. φφ. 45, 82^v Χέρια μεταγενέστερα σημειώνουν συνταγὲς γιὰ φάρμακα.

Προέλευση: Ἀδριανουπόλεως 1276 (βλ. Β.Κ. Στεφανίδης, «Οἱ κώδικες τῆς Ἀδριανουπόλεως», BZ 16 (1907), 281).

Βιβλιογραφία: Lappa-Zizicas, *Scriptorium*, σ. 298.

79 (TA 177)

αἰ. 16ος, χαρτί, χιλ. 220 × 150, φφ. 203 καὶ δύο φύλλα λυτὰ (204-205), στ. 26, ἀκέφ. κολ.

Εὐχολόγιον

1. φφ. 1-7 Εὐχὲς μὲ λειτουργικὲς ἐνδείξεις:

¹φφ. 1-3^v *Εὐχαὶ ἐώθιναι γ', δ', ε', ζ', ι', ζ', η', [ια'], [ιβ']*, ἀκέφ. Ἐκ νυκτὸς ὀρθρίζει... εἰς ὄδον εἰρήνης:] δὸς ἡμῖν ἰδεῖν τὸν ὄρθρον... (ἔκδ. Εὐχ. Α., σ. 26-34· ἔκδ. Εὐχ. Ρ., σ. 22-25).

φ. 3^v Εὐχὴ τοῦ ὄρθρου, Κύριε ἅγιε, ὁ ἐν ὑψηλοῖς κατοικῶν... (ἔκδ. Εὐχ. Α., σ. 34· ἔκδ. Εὐχ. Ρ., σ. 28).

²φφ. 3^v-6 Ἰλασθητικαὶ εὐχαὶ εἰσὶν αὗται (σὲ μερικὲς εὐχὰς ἀναγράφεται στὸ χειρόγραφο μόνον ἡ ἀρχή): φ. 3^v Ἐλέησόν με ὁ θεὸς κατὰ τὸ μέγα ἔλεός σου καὶ κατὰ... – Κύριε, μὴ τῷ θυμῷ σου ἐλέγξῃς ἡμᾶς, μηδὲ τῇ ὀργῇ σου... (ἔκδ. Εὐχ. Ρ., σ. 11· ἔκδ. Goar, σ. 28). – Εὐλόγει ἡ ψυχὴ μου τὸν κύριον καὶ πάντα τὰ ἐντός μου.

φ. 4 Εὐχὴ εἰς τοὺς ἐπιστρέφοντας, Ὁ κλίνας οὐρανοὺς... (ἔκδ. Εὐχ. Α., σ. 596· ἔκδ. Εὐχ. Ρ., σ. 477-478· ἔκδ. Goar, σ. 691-692).

φφ. 4-5 Εὐχὴ ἰλασμοῦ εἰς τὸν ἀπὸ ἀρνήσεως ἐπιστρέφοντα εἰς τὴν ἡμετέραν πίστιν, Δίκαιος εἶ, κύριε, καὶ εὐθεὶς αἱ κρίσεις σου... (ἔκδ. Εὐχ. Α., σ. 592-593· ἔκδ. Εὐχ. Ρ., σ. 473-475· ἔκδ. Goar, σ. 689-690).

φ. 5^{r-v} Εὐχὴ ἐτέρα εἰς ἰλασμόν, Δέσποτα κύριε ὁ θεὸς ἡμῶν, ὁ τὰς κλεῖς... (ἔκδ. Εὐχ. Α., σ. 593-594· ἔκδ. Εὐχ. Ρ., σ. 475· ἔκδ. Goar, σ. 690).

φφ. 5^v-6 Εὐχὴ ἐτέρα, Ὁ θεὸς ὁ μέγας καὶ μεγαλῶνυμος, ὁ τὸ πρὶν σκότος φωτίσας... μερίδα καὶ κληρον αὐτῷ χαρίσαι ἐν τῇ ἐκκλησίᾳ σου· σὺ γὰρ εἶ ὁ θεὸς ἡμῶν... αἰῶνων (ἔκδ. Goar, σ. 700-701).

³φφ. 6-7 Εὐχὰς κατηχομένων: φ. 6 Εὐχὴ εἰς τὸ ποιῆσαι ἔθνικὸν κατηχομένον, Εὐλόγητός εἶ, κύριε ὁ θεὸς καὶ πατὴρ τοῦ κυρίου ἡμῶν Ἰησοῦ Χριστοῦ, ὁ ἐκ πάντων τῶν ἔθνων ἐκλεγόμενος... τοῦ ἐνδύματος τῆς ἀφθαρσίας (ἔκδ. Εὐχ. Ρ., σ. 477).

φ. 6^{r-v} Εὐχὴ τοῖς κατηχομένοις, Σὺ, δέσποτα, τὴν σωτηρίαν ἐξέπεμψας τῷ κόσμῳ... πνεύματι τινὶ πονηρῷ χώραν ἐπισχεῖν ἐν αὐτῷ σὺ γὰρ εἶ, ἀμὴν (ἔκδ. Εὐχ. Ρ., σ. 477).

φ. 6^v Ἀκολουθοῦν ἐνδείξεις λειτουργικῆς τῆς Ἀκολουθίας τοῦ κατηχομένου καὶ παραπομπὴ εἰς τὴν Ἀκολουθίαν τοῦ βαπτίσματος (βλ. ἔκδ. Εὐχ. Α., σ. 130).

φφ. 6^v-7 Εὐχὴ λεγομένη ἐπὶ μετερχομένου καὶ μέλλοντος μυρωθῆναι, Ὁ θεὸς ὁ σωτὴρ ἡμῶν, ὁ βουλόμενος πάντας ἀνθρώπους σωθῆναι... ἵνα καὶ αὐτὸς τῇ ποίμνῃ σου συγκαταριθμηθῇ εἰς δόξαν καὶ ἔπαινον τῆς μεγαλωσύνης σου. Ὅτι σοῦ ἐστὶν... πνεύματος (ἔκδ. Goar, σ. 695).

φ. 7 Εὐχὴ, Κύριε ὁ θεὸς ἡμῶν, ὁ καταξιώσας τέλειον ἀναδειξάσαι τὸν δοῦλον σου... χαρίσμασι κατακοσμῶν (ἔκδ. Goar, σ. 695).

2. φφ. 7-16^v Ἀκολουθία τοῦ ἁγίου βαπτίσματος με λειτουργικὲς ἐνδείξεις, ἀρχ. Εὐχὴ εἰς τὸ ποιῆσαι κατηχομένον, Ἐπὶ τῷ ὀνόματί σου, κύριε... τῆς ζωῆς αὐτοῦ. Σὲ γὰρ ὑμνεῖ... αἰῶνας..., τέλ. Εὐχὴ, Σὲ ἱκετεύομεν, κύριε ὁ

θεὸς ἡμῶν, ὁ ἐκ τοῦ πληρώματος τῆς κολυμβήθρας... τῆς ζωῆς αὐτοῦ. Ὅτι σοῦ τὸ κράτος... ἀμήν (βλ. ἔκδ. Εὐχ. Α., σ. 130-144, 146-147· βλ. ἔκδ. Εὐχ. Ρ., σ. 147...161): φφ. 14^v-15 *Καὶ μετὰ τὸ ἐνδύσαι αὐτὸν λέγει ὁ ἱερεὺς τὴν εὐχὴν τοῦ κουκουλίου, Κύριε ὁ θεὸς ἡμῶν, ὁ διὰ τῆς ἐπιθέσεως τῶν χειρῶν... Πληροῖ τὰ σὰ προστάγματα ἐν τριάκοντα καὶ ἐν ἐξήκοντα καὶ ἐν ἑκατόν. Ὅτι ἀγαθὸς... ἀναπέμπομεν.*

φ. 15 *Εὐχὴ τοῦ ἱερέως, Εὐλογίη σὲ ὁ θεός, τέκνον, κύριος ὁ θεὸς ἐκ Σιών... πάσας τὰς ἡμέρας τῆς ζωῆς σου. Ὅτι αὐτῷ τῷ θεῷ πρέπει... ἀεὶ (οἱ παραπάνω δύο εὐχὲς δὲν ἀναφέρονται στίς ἐκδόσεις).*

3. φφ. 17-19^v *Τάξις γινομένη ἐπὶ μνήστροις χριστιανῶν ὀρθοδόξων [καὶ ἀκολουθία τοῦ στεφανώματος], ἄρχ. Μετὰ τὴν θείαν λειτουργίαν τοῦ ἀρχιερέως ἐστῶτος... φ. 17^v Εὐχὴ, Ὁ θεὸς ὁ αἰώνιος, ὁ τὰ διηρημένα... Εὐχὴ ἄλλη, Κύριε ὁ θεὸς ἡμῶν, ὁ τὴν ἐξ ἔθνων... ἀεὶ. Καὶ μετὰ τὸ ἀμήν ἐπιδίδωσι τῷ ἀνδρὶ τὸν χρυσοῦν δακτύλιον, τὸν σιδηροῦν δὲ τῇ γυναικί. Ἐκείνοι δὲ ἀντιδιδόασιν κτλ. κτλ. Εἰ δὲ βούλονται καὶ στεφανωθῆναι... φ. 19 τέλ. Εἶτα δίδωσι τῷ ἀνδρὶ πιεῖν... ἀποδίδωσι τὸ ποτήριόν τινι ἢ ὡς ἐνιοὶ κλᾶ καὶ οὕτως ἐξέρχεται (ἔκδ. Εὐχ. Α., σ. 238...250· ἔκδ. Εὐχ. Ρ., σ. 162...173). Καὶ συνεχίζει: φ. 19^{r-v} Ὁ δὲ ἱερεὺς εἰ βούλεται λέγει: ἀδελφοί, χαίρετε ἐν κυρίῳ πάντοτε... ὁ δὲ θεὸς τῆς εἰρήνης ἔσται μεθ' ὑμῶν. Εἶτα ἐκτενὴ καὶ ἀπόλυσις.*

φ. 19^v *Εὐχὴ εἰς τὴν λύσιν τῶν στεφάνων, Κύριε ὁ θεὸς ἡμῶν, ὁ τὸν τοῦ ἐνιαυτοῦ... διατήρησον, ἵνα εὐχαριστῶσι διὰ παντὸς τῷ παναγίῳ ὀνόματί σου, τοῦ πατρὸς... ἀμήν (ἔκδ. Εὐχ. Α., σ. 252· ἔκδ. Εὐχ. Ρ., σ. 174-175).*

4. φφ. 19^v-22^v Εὐχὲς μετὰ λειτουργικὲς ἐνδείξεις:

¹φ. 19^v *Εὐχὴ ἐπὶ διγάμων, Κύριε ὁ θεὸς ἡμῶν, ὁ τὸν Ἀβραάμ φίλον καλέσας... ἐκ τοῦ τῆς συζυγίας δεσμοῦ. Ὅτι σὸν τὸ κράτος... ἡ δύναμις.*

²φ. 20 *Εὐχὴ ἐπὶ γυναικὸς γεννησάσης, Δέσποτα κύριε ὁ θεὸς ὁ παντοκράτωρ, ὁ πατὴρ τοῦ κυρίου καὶ θεοῦ καὶ σωτῆρος ἡμῶν Ἰησοῦ Χριστοῦ, ὁ πᾶσαν λογικὴν τε καὶ ἄλογον φύσιν... τῇ ἀγία σου ποιμνῇ διὰ τοῦ μονογενοῦς σου υἱοῦ... νῦν καὶ (ἔκδ. Εὐχ. Α., σ. 122-123· ἔκδ. Εὐχ. Ρ., σ. 143).*

³φ. 20^{r-v} *Εὐχὴ τῆς μάμμης ὅταν ἀπέρχεται ὁ ἱερεὺς εἰς τὸν οἶκον τῆς τεκούσης, Δέσποτα κύριε Ἰησοῦ Χριστέ ὁ θεὸς ἡμῶν, ὁ ἀληθινὸς ἄρτος τῆς ζωῆς ἡμῶν, ὁ καθαρίσας καὶ ἀναγεννήσας... ἵνα ἀμέμπτως καὶ παρ' αὐτῆς δοξάζεται σου τὸ ἅγιον ὄνομα τοῦ πατρὸς καὶ τοῦ υἱοῦ καὶ τοῦ ἁγίου πνεύματος (βλ. ἔκδ. Goar, σ. 264).*

⁴φφ. 20^v-21 *Εὐχὴ εἰς τὸ κατασφραγίσαι παιδίον λαμβάνον ὄνομα τῆ ἡμέρα*

τῆς γεννήσεως αὐτοῦ, Κύριε ὁ θεὸς ἡμῶν, σοῦ δεόμεθα... τῶν ἐκλεκτῶν σου. Χάριτι καί... νῦν καὶ ἀεὶ (ἔκδ. Εὐχ. Α., σ. 121· ἔκδ. Εὐχ. Ρ., σ. 141-142).

⁵φφ. 21-22^v *Εὐχαὶ τοῦ ἀποσαραντίσματος τοῦ παιδίου*: Κύριε ὁ θεὸς ἡμῶν, ὁ παραγενόμενος ἐπὶ σωτηρίᾳ... καὶ ἀεὶ καὶ εἰς τοὺς (ἔκδ. Εὐχ. Α., σ. 123· ἔκδ. Εὐχ. Ρ., σ. 143-144). – Δέσποτα κύριε παντοκράτορ, ὁ μόνος δημιουργὸς καὶ σωτὴρ τοῦ γένους... ἵνα συγχορεύων τοῖς ἁγίοις σου δόξῃ σοι ἀναπέμπη σὺν τῷ μονογενεῖ σου υἱῷ καὶ τῷ ζωοποιῷ πνεύματι νῦν... αἰῶνας. – (φ. 21^v) Ἄνοιγέσθω ἡ πύλη τοῦ οὐρανοῦ... σῶσαι γένος ἀνθρώπων, κύριε, δόξα σοι. – (φ. 22) Κύριε ὁ θεὸς ἡμῶν, ὁ ἐν τεσσαράκοντα ἡμέραις... σὺν ἡμῖν τῇ χάριτι τῆς ἁγίας τριάδος τῆς ἀδιαιρέτου καὶ ὁμοουσίου. Σοὶ γὰρ πρέπει... αἰῶνας (ἔκδ. Εὐχ. Α., σ. 125· ἔκδ. Εὐχ. Ρ., σ. 144).

⁶φ. 22^{r-v} *Εὐχὴ ὅταν κοιλοπονεῖ ἡ γυνὴ καὶ μέλλει γεννήσαι*, Δέσποτα κύριε ὁ θεὸς ὁ παντοκράτωρ, ὁ πατὴρ τοῦ κυρίου καὶ θεοῦ καὶ σωτῆρος ἡμῶν Ἰησοῦ Χριστοῦ, ὁ δημιουργὸς καὶ προνοητὴς... ἄμπελον εὐκληματοῦσαν, τὸν καρπὸν αὐτῆς εὐθυμοῦντα καὶ ἀειθαλῆ ποίησον, ἵνα δοξάζεται σοι... πνεύματος.

5. φφ. 22^v-35 *Ἀκολουθία τοῦ ἁγίου ἐλαίου*, ἀρχ. Εἰσέρχονται ἑπτὰ ἱερεῖς ἐν τῷ οἴκῳ τοῦ ἀσθενοῦντος καὶ ἀναστὰς ὁ πρῶτος λέγει, Εὐλογητὸς ὁ θεὸς ἡμῶν... Τροπάριον, ἤχ. δ' Ταχὺς εἰς ἀντίληψιν... Κανῶν, ἤχ. δ', ᾠδὴ α' «Θαλάσσης τὸ ἐρυθραῖον», Ἐλαίῳ τῆς εὐσπλαγχνίας... τ ἐ λ. Εὐχὴ, Βασιλεῦ ἄγιε, εὐσπλαχνε... ἐν ἁμαρτίαις· ὅτι ὡς ἡ μεγαλωσύνη σου, οὕτω καὶ τὸ ἔλεός σου καὶ σὺ εἶ ὁ θεὸς τῶν μετανοούντων... ἀμήν... Καὶ γίνεται ἀπόλυσις (ἔκδ. Εὐχ. Α., σ. 260...288· ἔκδ. Εὐχ. Ρ., σ. 181...204). Καὶ συνεχίζει: *Καὶ μετὰ τὴν ἀπόλυσιν λέγει τὴν εὐχὴν ταύτην*, Βλέπε, ἀδελφέ ὁ δεῖνα, τὸ ὑπόλοιπον τῆς ζωῆς σου, μηκέτι προσκρούσης τῷ θεῷ· τὰ γὰρ πρῶην σου ἐγκλήματα συνεχώρησέ σοι ὁ θεὸς διὰ δεήσεως τῶν τιμιωτάτων ἱερέων ἐν Χριστῷ Ἰησοῦ τῷ κυρίῳ ἡμῶν, ᾧ ἡ δόξα... ἀμήν:

φ. 24 Κοντάκιον, ἤχ. β' «Τὴν ἐν πρεσβείαις», Ὡς ἀγαθός, ὡς συμπαθὴς... ὑπάρχων εὐδιάλλακτος.

φφ. 25^v-26^v *Θεοτοκία τῶν ἡ' ἡχων*, ἤχ. α' Μητέρα σὲ θεοῦ..., ἤχ. β' Εὐσπλαγχνίας ὑπάρχουσα..., ἤχ. γ' Καταφυγὴ καὶ δύναμις..., ἤχ. δ' Τῇ θεοτόκῳ ἐκτενῶς..., ἤχ. πλ. α' Τὴν ταχειάν σου σκέπην..., ἤχ. πλ. β' Τῆς εὐσπλαγχνίας τὴν πύλην..., ἤχ. βαρὺς Ὡς ἔχουσα τὸ συμπαθὲς..., ἤχ. πλ. δ' Προστασία φοβερὰ... μόνη εὐλογημένη. Εἶτα ποιεῖ ὁ ἀσθενῶν μετανοίας γ' καὶ στραφεῖς πρὸς τοὺς ἱερεῖς ποιεῖ μετάνοιαν λέγων, Εὐλογήσατε, δεσπότης ἅγιοι, συγχωρήσατέ μοι... Ἀπόκρ., Ὁ θεός, ἀδελφέ, συγχωρήσει σοι... καὶ ἐν τῷ μέλλοντι.

φφ. 31^v-32 *Εὐχὴ*, Κύριε ὁ θεὸς ἡμῶν, ὁ καθήμενος ἐπὶ τῶν χερουβιμ καὶ ἐπιβλέπων ἀβύσσους... ἰατρὸς τῶν ψυχῶν καὶ τῶν σωματῶν ἡμῶν, καὶ σοὶ... νῦν καὶ ἀεὶ καί.

φφ. 32^v-33 Εὐχή. Ὁ θεὸς ὁ δυνατὸς καὶ ἐλεήμων, ὁ πάντα οἰκονομῶν ἐπὶ σωτηρίᾳ... προκόπτοντα ἐν ἔργοις ἀγαθοῖς, δοξάζοντα τὸ πανάγιον ὄνομά σου, τοῦ πατρὸς καὶ... ἀεὶ.

φφ. 33^v-34 Εὐχή. Δέσποτα κύριε ὁ θεὸς ἡμῶν, ὁ καταπέμψας τοὺς ἑπτὰ ἀρχαγγέλους ἐπὶ τὸν οἶκον Ζαχαρίου... δὸς πίστιν ἄμετρον καὶ εὐλογίαν ἀδιάλειπτον, ἵνα εὐαρεστήσῃ σοι τῷ μόνῳ ἀληθινῷ θεῷ ἡμῶν, εὐχαῖς... ἀμὴν (τὰ πιὸ πάνω κείμενα φφ. 24...34 δὲν ἀναφέρονται στὶς ἐκδόσεις τῆς Ἀκολουθίας τοῦ ἀγίου ἐλαίου).

6. φφ. 35^v-39^v Ἀκολουθία τοῦ μικροῦ ἀγιασμοῦ, ἀρχ. Ἄρχεται ὁ ἱερεὺς συνήθως τὸν εὐλογητὸν... Τροπάρια [κατ' ἀλφάβητον], ἤχ. πλ. β' «Ἡ τὸ χαίρει δι' ἀγγέλου», Ἄνυμνοῦμεν τὸν υἱὸν σου... Ὡ παρθένε, ἡ τεκοῦσα..., τ ἐλ. Τροπάριον, ἤχ. δ' Πηγὴν ἱαμάτων... Τοῦτο πολλάκις λέγεται μέχρι τῆς ἀπορραντίσεως δηλονότι. Εἶτα γίνεται ἀπόλυσις (ἔκδ. Εὐχ. Α., σ. 339... 347· ἔκδ. Εὐχ. Ρ., σ. 208... 215): φφ. 37^v-39 Εὐχή. Ὁ θεὸς ὁ μέγας, ὁ ὕψιστος, ὁ ἐν τριάδι προσκυνούμενος, ἡ προαιώνιος φύσις, ἡ ὑπερούσιος καὶ ἀτελεύτητος μεγαλειότης... κατὰπεμψον ἡμῖν... καὶ τῶν ἱαμάτων τὴν χάριν ἐπὶ τὸ ὕδωρ τοῦτο... ὁ δοὺς ἡμῖν τὴν χιονοφεγγῆ ταύτην φορέσαι στολὴν... πρεσβείαις καὶ ἰκεσίαις τῆς... θεοτόκου... τῶν... Ἀσωμάτων... καὶ Συμεῶν τοῦ ἐν τῇ Μάνδρα, τῶν ἁγίων μαρτύρων Μακκαβαίων... καὶ πάντων... μνήσθητι, κύριε, τῶν ἀδελφῶν ἡμῶν τῶν αἰχμαλώτων... ὅτι σύ εἶ... ἀμὴν (βλ. ἔκδ. Εὐχ. Α., σ. 344...346· βλ. ἔκδ. Εὐχ. Ρ., σ. 213...214, ὅπου κείμενο μὲ πολλὰς διαφορὰς).

7. φφ. 39^v-44^v Ἀκολουθία τῶν ἁγίων Θεοφανείων, ἀρχ. Μετὰ τὴν ὀπισθάμβωνος εὐχὴν... Τροπάρια, ἤχ. πλ. δ' Φωνὴ κυρίου ἐπὶ τῶν ὑδάτων... Ἐν εἰρήνῃ... ὑπὲρ... ὑπὲρ... ὑπὲρ... τῶν εὐσεβεστάτων καὶ θεοφυλάκτων ἡμῶν βασιλέων... ὑπὲρ..., τ ἐλ. Τροπάριον, ἤχ. πλ. β' Ἄνυμνήσωμεν οἱ πιστοὶ... τῶν ψυχῶν ἡμῶν (βλ. ἔκδ. Εὐχ. Α., σ. 350...361· βλ. ἔκδ. Εὐχ. Ρ., σ. 215...225). Καὶ συνεχίζει: φ. 44^v Τροπάριον, ἤχ. πλ. δ' Σήμερον ἡ κτίσις φωτίζεται, σήμερον τὰ πάντα εὐφραίνονται... καταυγάζουσα καὶ παρέχουσα ἡμῖν τὸ μεγαλεῖον. Εἶτα, Εἶη τὸ ὄνομα κυρίου... καὶ γίνεται ἀπόλυσις.

8. φφ. 45-51 Ἀκολουθία τῆς γονυκλισίας, ἀρχ. Εἰς τὸν ἑσπερινόν. Μετὰ τὴν Εἴσοδον καὶ τὸ προκείμενον λέγει ὁ ἱερεὺς, Ἔτι καὶ ἔτι κλίναντες τὰ γόνατα τοῦ κυρίου δεηθῶμεν. Εὐχή, Ἄχραντε, ἀμίαντε..., τ ἐλ. Εἶη τὸ κράτος τῆς βασιλείας σου... ἀμὴν. Καὶ εὐθὺς ψάλλουσι τὰ στιχηρὰ τοῦ στίχου, ἤχ. γ' Νῦν εἰς σημεῖον τοῖς πᾶσιν (ἔκδ. Εὐχ. Α., σ. 370-380· ἔκδ. Εὐχ. Ρ., σ. 381-390).

9. φφ. 51^v-56^v Εὐχαὶ διάφοροι μὲ λειτουργικὰς ἐνδείξεις: ἴφφ. 51^v-52 Εὐχὴ ἐπὶ μιαινοῦ ἐμπεσόντος εἰς φρέαρ, Χρὴ πρῶτον... ἐπεύξασθαι (ἔκδ. Εὐχ. Α., σ. 488· ἔκδ. Εὐχ. Ρ., σ. 312):

φ. 51^v Κύριε παντοκράτορ ἐπουράνιε, ὁ θεὸς ὁ μέγας καὶ ἀνεξιχνίαστος καὶ πάσης κτίσεως ὄρατῆς τε καὶ... χαριζόμενος ἡμῖν καὶ τὴν μετάληψιν τῶν ἀγίων σου μυστηρίων ἀκατακρίτους, πρεσβείαις... ὅτι ἡγίασται καὶ δεδόξασται τὸ πάντιμον καὶ μεγαλοπρεπὲς ὄνομά σου τοῦ πατρὸς καὶ... νῦν καὶ ἀεὶ καὶ εἰς τοὺς (δὲν ἀναφέρεται στίς ἐκδόσεις).

²φ. 52 Ἐτέρα εὐχή, ἀρχ. Ὁ θεὸς ὁ μέγας καὶ θαυμαστός, ὁ ἀνεκδιηγῆτω ἀγαθωσύνη..., τ ἐλ. Ἰασις γὰρ ἡμῶν καὶ ἀγιασμός ὑπάρχεις, Χριστὲ ὁ θεὸς ἡμῶν, καὶ σοὶ... νῦν καὶ ἀεὶ καὶ εἰς τοὺς (βλ. ἔκδ. Εὐχ. Α., σ. 489· ἔκδ. Εὐχ. Ρ., σ. 312· ἔκδ. Goar, σ. 479).

³φφ. 52-53 Τάξις γινομένη εἰ συμβῆ μιαρὸν τι ἢ ἀκάθαρτον προσφάτως ἐμπεσεῖν εἰς ἀγγεῖον οἴνου ἢ ἐλαίου, ἀρχ. Χρὴ τὸ ἐμπεσὸν ἀκάθαρτον... θυμιᾶν καὶ οὕτως ἀπάρχεται τῆς εὐχῆς, Κύριε Ἰησοῦ Χριστὲ ὁ θεὸς ἡμῶν, ὁ ἐν τῇ κατὰ σάρκα σωτηριώδει οἰκονομία σου..., τ ἐλ. διαφυλαχθῆναι, ὅτι σὺ εἶ ὁ ἀγιάζων τὰ <σύμπαντα> καὶ σοὶ... νῦν... Εἰ δὲ συμβῆ τὸ ἐμπεσὸν ἀκάθαρτον χρονίσαι... καὶ μηδένα τὸ σύνολον ἐξ αὐτοῦ γεύεσθαι (ἔκδ. Εὐχ. Α., σ. 489-490, 491-492· ἔκδ. Εὐχ. Ρ., σ. 313, 314).

⁴φ. 53 Εὐχὴ ἐπὶ σκεύους μιανθέντος, Εἰ δὲ ἐν ἐτέρῳ σκεύει κενῶ ἐμπέσει μιαρὸν, χρὴ καὶ αὐτὸ πλύνεσθαι καὶ βάλλομεν ἀγιάσματος σταυροειδῶς. Λέγε τὴν εὐχὴν ταύτην, Δέσποτα καρδιογνώστα κύριε, ὁ ἐπιστάμενος... τῶν ἀχράντων σου καὶ ἀθανάτων μυστηρίων καὶ τῆς τῶν οὐρανῶν βασιλείας, ὅτι σὺ εἶ... τὴν δόξαν (δὲν ἀναφέρεται στίς ἐκδόσεις).

⁵φ. 53^v Εὐχὴ εἰς εὐλογίαν οἴκου, ἀρχ. Ὁ θεὸς ὁ σωτὴρ ἡμῶν, ὁ καταξιώσας ὑπὸ τὴν σκηνὴν τοῦ Ζακχαίου..., τ ἐλ. ἐν τῷ σῶ ἐλέει διαφυλάξον, ὅτι πρέπει... προσκύνησις (ἔκδ. Εὐχ. Α., σ. 492· ἔκδ. Εὐχ. Ρ., σ. 315).

⁶φφ. 53^v-54 Εὐχὴ εἰς τὸ φυτεῦσαι ἀμπελώνα, ἀρχ. Σὺ εἶ ἡ ἀληθινὴ ἀμπελος..., τ ἐλ. τρυγῆσαι καὶ προσκομίσαι σοὶ ἐξ αὐτῆς καὶ μεταποιηθῆναι εἰς αἷμα τοῦ Χριστοῦ σου· σοὶ γὰρ... προσκύνησις (ἔκδ. Εὐχ. Α., σ. 497· ἔκδ. Εὐχ. Ρ., σ. 339).

⁷φ. 54 Εὐχὴ εἰς μετάληψιν σταφυλῆς, ἀρχ. Ὁ θεός, ὁ θεὸς ἡμῶν, ὁ εὐδοκήσας ἀμπελον κληθῆναι..., τ ἐλ. κατακόσμησον, πρεσβείαις... σὺν τῷ παναγίῳ καὶ ἀγαθῷ καὶ (ἔκδ. Εὐχ. Α., σ. 497-498· ἔκδ. Εὐχ. Ρ., σ. 339-340· ἔκδ. Goar, σ. 552).

⁸φ. 54^{r-v} Εὐχὴ εἰς ἀρχὴν σπόρου, ἀρχ. Κύριε ὁ θεὸς ὁ παντοκράτωρ, ὁ ποιήσας γῆν καὶ ἄνθρωπον..., τ ἐλ. τῶν ἐντολῶν σου διαναστώμεν, ὅτι σὺ εἶ... ἀναπέμπομεν (βλ. ἔκδ. Goar, σ. 557).

⁹φ. 54^v Εὐχὴ ἐπὶ θέρους, ἀρχ. Ὁ θεὸς ἡμῶν, ὁ διὰ τὴν πολλὴν σου εὐσπλαγχνίαν..., τ ἐλ. τοῖς ἀγαθοῖς εὐθουόμενος· σὸν γὰρ ἐστι... καὶ εἰς τοὺς (βλ. ἔκδ. Goar, σ. 524).

¹⁰φ. 55 *Εὐχὴ ἐν λιτῇ γινομένη διὰ φόβον, ἀρχ.* Πάλιν σου, κύριε, τοῦ φιλανθρώπου δεσπότη... τ ἐλ. οἰκτιρμοὶ σου, κύριε, ὅτι ἐλεήμων... ὑπάρχεις (ἔκδ. Εὐχ. Α., σ. 558· ἔκδ. Εὐχ. Ρ., σ. 431-432).

¹¹φ. 55^{r-v} *Εὐχὴ λεγομένη ἐν λιτῇ ἐπὶ ἀνομβρίας, ἀρχ.* Κύριε ὁ θεὸς ὁ παντοκράτωρ, ὁ ἀνάγων νεφέλας..., τ ἐλ. ἀπεκδεχόμεθα, ὅτι ἀγαθός... ὑπάρχεις (ἔκδ. Εὐχ. Α., σ. 522-523· ἔκδ. Εὐχ. Ρ., σ. 402).

¹²φ. 55^v *Εὐχὴ λεγομένη ἐν λιτῇ ἐπὶ σεισμοῦ, ἀρχ.* Ὁ φοβερός καὶ θαυμαστός καὶ μέγας..., τ ἐλ. ἐν τοῖς κατωτάτοις τῆς γῆς (ἔκδ. Εὐχ. Α., σ. 538· ἔκδ. Εὐχ. Ρ., σ. 414-415).

¹³φφ. 55^v-56 *Εὐχὴ εἰς ἀδελφοποίησιν, ἀρχ.* Κύριε ὁ θεὸς ἡμῶν, ὁ πάντα πρὸς σωτηρίαν ἡμῖν χαρισάμενος..., τ ἐλ. παράσχου ὡς εἰρήνης δοτήρ· σὺ γὰρ εἶ... τὴν δόξαν (βλ. ἔκδ. Εὐχ. Ρ., σ. 483-484).

¹⁴φ. 56 *Εὐχὴ ἐπὶ ἀσθενούντος ἀνδρός, ἀρχ.* Δέσποτα κύριε θεὲ πάτερ παντοκράτορ, πανάγιε βασιλεῦ, ὁ παιδεύων καὶ πάλιν ἰώμενος..., τ ἐλ. σωματικῆς καὶ ψυχικῆς ἀσθενείας, ὅτι σὺ εἶ ὁ ἰώμενος... ἀναπέμπομεν (δὲν ἀναφέρεται στίς ἐκδόσεις).

¹⁵φ. 56^{r-v} *Εὐχὴ ἐπὶ ἀσθενούσης γυναικός, ἀρχ.* Κύριε Ἰησοῦ Χριστέ ὁ θεὸς ἡμῶν, τὸ τῆς ἰάσεως ὄνομα ὁ ἐν τῷ ῥήματί σου..., τ ἐλ. αἰωνίου σου ζωῆς· σὺ γὰρ εἶ... ἀναπέμπομεν (δὲν ἀναφέρεται στίς ἐκδόσεις).

10. φφ. 56^v-70^v *Ἀρχὴ καὶ τάξις τοῦ ἐξοδιαστικοῦ ἀνθρώπων λαϊκῶν κοιμηθέντων, Φορεῖ ὁ ἱερεὺς τὸ ἐπιτραχήλιον καὶ φελώνιον κρατῶν θυμιατῶν... κτλ. Θεοτοκίον, Ἄμωμος... κτλ. φφ. 63^v-66^v Ὁ κανὼν, ἤχ. πλ. β', ᾠδὴ α' «Ὡς ἐν ἡπείρω πεζεύσας», Ἐν οὐρανόις θαλάμοις... ᾠδὴ θ' «Θεὸν ἀνθρώποις ἰδεῖν», Ἐλπίς μαρτύρων... Θεοτοκίον, Ὁ γλυκασμὸς ἀγγέλων... τῶν αἰωνίων βασάνων. Ἰδιόμελα... Περιχοπαί... φ. 69^v κ ο λ. καὶ μετὰ τὸ γενέσθαι τὸν ἀσπασμὸν [... φ. 70 ἀ κ ε φ ...] ἀράντων τὴν κλίνην ἀπέρχονται εἰς τὸ κοιμητήριον, κτλ... Στιχηρὰ προσόμοια...*

φ. 70^{r-v} *Ἐννέα εἰρμοὶ ἀπὸ ἐννέα ὠδῆς: ἤχ. πλ. β', ᾠδὴ α' Βοηθὸς καὶ σκεπαστής... ᾠδὴ θ' Ἀσπόρου συλλήψεως... ὡς θεόνυμφον μητέρα ὀρθοδόξως μεγαλύνομεν. Οὗτοι οἱ εἰρμοὶ λέγονται ὅταν θάπτεται ἀνθρώπου κοσμοκτοῦ λείψανον κτλ... καὶ ποιεῖ ἀπόλυσιν (οἱ εἰρμοὶ δὲν ἀναφέρονται στίς ἐκδόσεις).*

φ. 70^v *Εὐχὴ, Ὁ εὐσπλαγχνὸς καὶ ἐλεήμων Χριστὸς... ὡς ἀγαθὸς καὶ φιλόανθρωπος. (βλ. ἔκδ. Εὐχ. Α., σ. 394...420· βλ. ἔκδ. Εὐχ. Ρ., σ. 251...274).*

11. φφ. 71-99^v *Οἱ τρεῖς λειτουργίαι: 1φφ. 71-84 ΒΑΣΙΛΕΙΟΥ ΤΟΥ ΜΕΓΑΛΟΥ, Ἡ θεία λειτουργία (ἔκδ. Εὐχ. Α., σ. 75-97· ἔκδ. Εὐχ. Ρ., σ. 80-104· CPG 2905).*

φ. 84^{r-v} *Εἰδησις τῆς θείας λειτουργίας τῶν Προηγιασμένων*, Εἰς τὸ λυχνικὸν λεγομένου συνήθως τοῦ προοιμιακοῦ ψαλμοῦ, ὁ ἱερεὺς καὶ αὐτὸς ποιεῖ συνήθως τὰς εὐχὰς τοῦ λυχνικοῦ... ἐκπληροῖ τὴν μετάληψιν μελίσσας τὸν ἄγιον ἄρτον (βλ. ἔκδ. Εὐχ. Ρ., σ. 112...114).

²φφ. 84^v-89 *Ἡ θεία λειτουργία τῶν Προηγιασμένων* (ἔκδ. Εὐχ. Α., σ. 108-118· ἔκδ. Εὐχ. Ρ., σ. 115-128).

³φφ. 90-99^v *ΙΩΑΝΝΟΥ ΧΡΥΣΟΣΤΟΜΟΥ, Ἡ θεία λειτουργία* (ἔκδ. Εὐχ. Α., σ. 47-74· ἔκδ. Εὐχ. Ρ., σ. 42-78· CPG 4686).

12. φφ. 99^v-105 *Ἀποστολοευάγγελα τῆς ὅλης ἐβδομάδος*: φφ. 99^v-100 *Ἐν Κυριακῇ*. φφ. 100-101 *Τῆ β΄ εἰς τοὺς Ἀσωμάτους*. φ. 101^{r-v} *Τῆ γ΄ τοῦ τιμίου Προδρόμου*. φ. 102^{r-v} [*Τῆ δ΄*] *εἰς τὴν ὑπεραγίαν Θεοτόκον*. φφ. 102^v-103 *Τῆ ε΄ τῶν ἁγίων Ἀποστόλων*. φφ. 103-104 *Τῆ Παρασκευῆ, σταυρώσιμα*. φφ. 104-105 *Σαββάτω, εἰς κοιμηθέντας*.

13. φφ. 105-108^v [*Ἀποστολοευάγγελα εἰς διαφόρους μνήμας*]: φ. 105^{r-v} *Εἰς ἱεράρχας*. φφ. 105^v-106 *Εἰς ὀσίους*. φφ. 106-107 *Εἰς μάρτυρας*. φφ. 107-108 *Εἰς ἁγίας γυναῖκας*. φ. 108^{r-v} *Εἰς ἁγίας παρθένους γυναῖκας καὶ μάρτυρας* (βλ. Gregory I, 385).

14. φφ. 109-113^v *Εὐαγγέλια ἐωθινὰ ια΄* (ἔκδ. Εὐχ. Α., σ. 667-676· ἔκδ. Εὐχ. Ρ., σ. ξβ΄-ξθ΄).

15. φφ. 114-152^v *Ἀπόστολοι καὶ Εὐαγγέλια τῆς μεγάλης τεσσαρακοστῆς, ἀρχόμενα ἀπὸ τοῦ τελώνου καὶ τοῦ φαρισαίου μέχρι καὶ τῶν ἁγίων πάντων*: φφ. 114-129 *Ἀπόστολοι καὶ Εὐαγγέλια τῆς μεγάλης τεσσαρακοστῆς (μόνο Σαβ. Κυρ.)* (βλ. Gregory I, 359-362).

φφ. 129-138 *Εὐαγγέλια τῆς μεγάλης ἐβδομάδος (λείπουν: παθῶν, μεγ. Παρ., μεγ. Σαβ. λειτ.)* (βλ. Gregory I, 362).

φφ. 138^v-152^v *Ἀπόστολοι καὶ Εὐαγγέλια ἀρχόμενα ἀπὸ τῆς μεγάλης Κυριακῆς τοῦ Πάσχα μέχρι καὶ τῶν ἁγίων πάντων (μόνο οἱ Κυριακὲς καὶ ἡ δ΄ τῆς Μεσοπεντηκοστῆς καὶ ἡ ε΄ τῆς Ἀναλήψεως)* (βλ. Gregory I, 344...348).

16. φφ. 152^v-158^v [*Ἀποστολοευάγγελα τῶν δεσποτικῶν καὶ θεομητορικῶν ἑορτῶν*], *Κυριακὴ πρὸ τῆς Χριστοῦ Γεννήσεως*. *Μηνὶ Δεκεμβρίῳ κε΄, Ἡ κατὰ σάρκα Γέννησις... Χριστοῦ*. *Μηνὶ Ἰανουαρίῳ ς΄, Τὰ ἅγια Θεοφάνεια*. *Μηνὶ Φεβρουαρίῳ β΄, Ἡ Ὑπαπαντὴ τοῦ κυρίου... Μηνὶ Μαρτίῳ θ΄, Τῶν ἁγίων τεσσαράκοντα μαρτύρων*. *Μηνὶ Μαρτίῳ κε΄, Ὁ Εὐαγγελισμὸς τῆς ὑπεραγίας Θεοτόκου* (βλ. ἔκδ. Εὐχ. Ρ., σ. ιζ΄...λβ΄).

17. φφ. 159-203^v Ἐκλογή ἀπὸ τὰ Μηναῖα. Ἀκολουθίες ἐορτῶν. Δὲν τηρεῖται ἡ σειρὰ τῶν Μηναίων. Οἱ περικοπές, τὰ Θεοτοκία καὶ ἄλλα τροπάρια συχνὰ διαφορετικά. Τὰ συναξάρια λείπουν παντοῦ:

φφ. 159-162^v Μηνὶ Σεπτεμβρίῳ ς´, *Ἡ ἀνάμνησις τοῦ γεγονότος θαύματος ἐν Κολοσσαῖς, ἦτοι ἐν Χώναις παρὰ τοῦ ἀρχιστρατήγου Μιχαήλ, Ἡ πᾶσα ἀκολουθία τοῦ ἐσπερινοῦ ἐγράφη ἔμπροσθεν Νοεμβρίῳ ἡ´. Εἰς τὸν ὄρθρον, κανών, ἦχ. δ´, ᾠδὴ α´ «Τῷ ὁδηγήσαντι πάλαι...», ἀρχ. Τὸν ἀρχηγὸν τῶν ἀγγέλων... τέλ. ᾠδὴ θ´ «Ἐποίησε κράτος», Ἴσχύν τε καὶ κράτος... Φανείσα παρθένε... φωναῖς ἀσιγήτοις. Ἐξαποστειλάριον... Θεοτοκίον. Ἀρχαὶ δυνάμεις ἀγγελιοῦ... ἡμᾶς ἀγνή θεοτόκε. Τὴν δὲ ἅπασαν ἀκολουθίαν ζῆτει Νοεμβρίῳ ς´ (βλ. ἔκδ. Μην. Σεπτ., σ. 40...46· βλ. ἔκδ. Μην. Ρ. Ι, σ. 67...76).*

φφ. 163-171^v Μηνὶ Μαρτίῳ κε´, *Ἄδελφοί μου, Ὁ Εὐαγγελισμὸς τῆς ὑπεραγίας θεοτόκου, λειτουργικὲς ἐνδείξεις... προσόμοια... περικοπαὶ... ἰδιόμελα... κανών, ἦχ. δ´, ᾠδὴ α´ «Ἀνοίξω τὸ στόμα μου», ἀρχ. Ἀδέτω σοί, δέσποινα... τέλ. ᾠδὴ θ´ «Ὡς ἐμφύχῳ θεοῦ κιβωτῷ...», Ὑπὲρ ἔνοιαν συλλαβοῦσα... Θαυμαστὸν τῷ ἱεροφάντῃ... Χαῖρε κεχαριτωμένη, ὁ κύριος (βλ. ἔκδ. Μην. Μαρτ., σ. 95...102· βλ. ἔκδ. Μην. Ρ. ΙV, σ. 170...184).*

φφ. 172-179^v Μηνὶ Νοεμβρίῳ ἡ´, *Ἡ σύναξις τοῦ ἀρχιστρατήγου Μιχαήλ καὶ πρώτου τῶν ἀγγέλων, λειτουργικὲς ἐνδείξεις... στιχηρὰ προσόμοια... περικοπαὶ... κανών, ἦχ. πλ. δ´, ᾠδὴ α´ «Ἄσμα ἀναπέμφω», ἀρχ. Πάντες ἀνυμνήσωμεν..., τέλ. ᾠδὴ θ´ «Ὅρους παρῆλθε τῆς φύσεως», Σὲ τὸν ἀρρήτως ἐνώσαντα... Χαῖρε ἀγία θεόνυμφε... ἀπαύστως πρέσβευε (βλ. ἔκδ. Μην. Νοεμβρ., σ. 50...60· βλ. ἔκδ. Μην. Ρ. ΙΙ, σ. 73...89).*

φφ. 180-190^v Μηνὶ Αὐγούστῳ ς´, *Ἡ Μεταμόρφωσις τοῦ κυρίου καὶ θεοῦ καὶ σωτῆρος ἡμῶν Ἰησοῦ Χριστοῦ, λειτουργικὲς ἐνδείξεις... στιχηρὰ ἰδιόμελα... κανόνες... περικοπαὶ... (βλ. ἔκδ. Μην. Αὐγ., σ. 36...45· βλ. ἔκδ. Μην. Ρ. VI, σ. 330...346).*

φφ. 191-201 Μηνὶ τῷ αὐτῷ ιε´, *Ἡ Κοίμησις τῆς ὑπεραγίας δεσποίνης ἡμῶν θεοτόκου καὶ ἀειπαρθένου Μαρίας, λειτουργικὲς ἐνδείξεις... στιχηρὰ προσόμοια... κανόνες... (βλ. ἔκδ. Μην. Αὐγ., σ. 81...90· βλ. ἔκδ. Μην. Ρ. VI, σ. 406...420).*

φφ. 201^v-203^v Μηνὶ Ἰουλίῳ κ´, *Τοῦ ἀγίου ἐνδόξου προφήτου Ἡλιοῦ, λειτουργικὲς ἐνδείξεις... στιχηρὰ... κανών, ἦχ. β´, ᾠδὴ α´ «Ἄσωμεν τῷ κυρίῳ», Ἄδειν προειρημένοι... κ ο λ. ᾠδὴ ζ´ «Βάτος ἐν ὄρει πυρίφλεκτος», [Τὴν παραδόξως θεόθεν σοι σχεδιασθεῖσαν... (ἔκδ. Μην. Ἰουλ., σ. 103...110· ἔκδ. Μην. Ρ. VI, σ. 168...183).*

18. φφ. 204-205^v (λυτὰ φύλλα) Ἀκολουθία τοῦ γάμου, ἀ κ ε φ. Κύριε ὁ θεὸς

ήμων, δόξη και τιμῆ στεφάνωσον αὐτούς.] Εἶτα τὸ προκείμενον τοῦ Ἀποστόλου, ἤχ. πλ. δ' Ἐθηκας ἐπὶ τὴν κεφαλὴν αὐτῶν στέφανον ἐκ λίθων τιμίων... κτλ. περικοπαί. Εἶτα ἐκτενή. [Εἴπωμεν πάντες ἐξ ὅλης τῆς ψυχῆς... (βλ. ἔκδ. Εὐχ. Α., σ. 247-249· βλ. ἔκδ. Εὐχ. Ρ., σ. 170-172).

Α. Τεύχη 26⁸ ἀριθμημένα ἀπὸ χέρι¹ στὴν τελευταία σελίδα κάτω ἀριστερὰ β'-κζ'. Τὸ πρῶτο τεῦχος χάθηκε. Τεύχη β'⁴, [ια'², ιγ'¹¹, κγ'¹⁰. Χάσμα μετὰ ἀπὸ φ. 69^v (6 φφ.). Γραφὴ στρογγυλὴ, ὄρθια. Γραμμὴν ἐπιφάνεια: χιλ. 145 × 85. Μελάνι καστανό. φφ. 204-205^v Λυτὰ φύλλα χέρι² 16ου αἰ. Ἐρυθρογραφία: τίτλοι, ἐπίτιτλα, ἀρχικά, λειτουργικὲς ἐνδείξεις, τὰ ὀνόματα τῶν κεκοιμημένων. Ὑδατόσημα: φφ. 204-205^v chapeau (καπέλο) βλ. Β 3461 (1521), βλ. Β 3413 (1528)· ancre (ἄγκυρα) βλ. Β 489 (1505-8), βλ. Β 490 (1511-16). Κατάσταση καλὴ. Στάχωση 20ου αἰ.

Β. φ. 201 Κωδικογραφικὸ σημεῖωμα: «†Ἐτελειώθη) ἡ παροῦσα δέλτος, ἤγ(ουν) τὸ εὐχολόγ(ιον) διὰ χειρὸς ἐμοῦ Φιλοθέου ἱερο(μον)άχ(ου), ἐξόδου δὲ καὶ πολλοῦ πόθου τοῦ ἐντιμωτάτου ἄρχοντος κυροῦ Στεφάνου Μωράτη (καὶ) ἀφιερώννη αὐτὸ εἰς τ(ὴν) ἀγίαν μον(ὴν) τοῦ Ἀρχιστρατήγου εἰς μνημόσυνον αὐτοῦ. (Καὶ) εἷς τις βουληθεῖη τοῦ συλῆσαι τὸ αὐτὸ εὐχολόγ(ιον) ἀπὸ τὴν παροῦσαν μονὴν νὰ ἔνι εἰς τὸ ἐπιτίμιον τοῦ ἱεροσούλου, ὑποκείσθω καὶ τῷ ἀναθέματι (καὶ) ἐχέσθω (καὶ) τὰς ἀρᾶς τῶν τριακοσίων δέκα (καὶ) ὀκτὼ θεοφόρων π(ατέ)ρων (καὶ) ἔστω (καὶ) ὁ ἀρχιστράτηγος Μιχαὴλ ἀντίδικος αὐτοῦ» (ἔκδ. Τσελίκας, σ. 49-50).

Γ. φ. 45 Στὸ ἐπάνω περιθώριο, χέρι¹: «Τὸ πν(εῦ)μα τὸ ἅγιον βοήθει μοι».
φ. 63 Στὸ δεξιὸ περιθώριο ὀνόματα κεκοιμημένων: «Γερασίμ(ου) ἀρχιερέ(ως), Μωράτη Ἰωάν(ου), Στεφάνου (καὶ) Μαρί(ας)».
φ. 96^v Στὸ ἐπάνω περιθώριο: τὰ ἴδια ὀνόματα.
φ. 79^v Στὰ δίπτυχα τῶν κεκοιμημένων τὰ ἴδια ὀνόματα.

Προέλευση ἄγνωστη.

Βιβλιογραφία: Τσελίκας, ἀρ. 40, σ. 49-50.

80 (TA 186)

αἰ. 16ος, χαρτί, χιλ. 204 × 156, φφ. 467, στ. 29, κολ.

ΣΥΜΕΩΝ ΘΕΣΣΑΛΟΝΙΚΗΣ

1. φφ. 15-456 ΣΥΜΕΩΝ ΘΕΣΣΑΛΟΝΙΚΗΣ (φφ. 1-14^v Πίνακας περιεχομένων: PG 155, 697/698):

¹φφ. 15-85 *Ἐκκλησιαστικὸς διάλογος... κατὰ πασῶν τῶν αἰρέσεων...* (PG 155, 33/34-176).

- ²φφ. 85-114^v *Περὶ τῶν ἱερῶν τελετῶν* (PG 115, 176-237).
- ³φφ. 114^v-122 *Περὶ τῆς ἱεραῆς τελετῆς τοῦ ἁγίου μύρου* (PG 155, 237-252).
- ⁴φφ. 122^v-146 *Περὶ τῆς ἱεραῆς λειτουργίας καὶ τῶν λοιπῶν τελετῶν* (PG 155, 253-304).
- ⁵φφ. 146-170 *Περὶ τοῦ ἁγίου ναοῦ καὶ τῆς τούτου καθιερώσεως* (PG 155, 305-361).
- ⁶φφ. 170-219 *Περὶ τῶν ἱερῶν χειροτονιῶν* (PG 155, 361-469).
- ⁷φφ. 219-235 *Περὶ μετανοίας* (PG 155, 469-504).
- ⁸φφ. 235-240 *Περὶ τοῦ τιμίου καὶ νομίμου γάμου* (PG 155, 504-516).
- ⁹φφ. 240-249 *Περὶ τῆς ἱεραῆς τελετῆς τοῦ ἁγίου ἐλαίου, ἦτοι τοῦ εὐχελαίου* (PG 155, 516-536).
- ¹⁰φφ. 249-312^v *Περὶ τῆς θείας προσευχῆς* (PG 155, 536-669).
- ¹¹φφ. 312^v-325 *Περὶ τοῦ τέλους ἡμῶν καὶ τῆς ἱεραῆς τάξεως τῆς κηδείας καὶ τῶν κατ' ἔθος ὑπὲρ μνήμης γινομένων* (PG 155, 669-696).
- ¹²φφ. 326-348^v *Ἑρμηνεία περὶ τε τοῦ θείου ναοῦ καὶ τῶν ἐν αὐτῷ ἱερέων τε καὶ διακόνων, ἀρχιερέων τε καὶ τῶν ὧν ἕκαστος τούτων στολῶν ἱερῶν περιβάλλεται, οὐ μὴν ἀλλὰ καὶ περὶ τῆς θείας μυσταγωγίας...* (PG 155, 697-749).
- ¹³φφ. 349-376 *Ἑρμηνεία συνοπτικὴ κατὰ δύναμιν εἰς τὸ τῆς ὀρθοδόξου καὶ ἀμωμήτου ἡμῶν πίστεως τῶν χριστιανῶν θεῖον καὶ ἱερὸν σύμβολον* (PG 155, 752-801).
- ¹⁴φφ. 376^v-381 *Ἐκθεσις ἀναγκαιστάτη περὶ τῶν τοῦ ἱεροῦ συμβόλου ῥήσεων...* (PG 155, 804-817).
- ¹⁵φφ. 381^v-386 *Περιεκτικὰ ὡς δυνατὸν τῆς μόνης τῶν χριστιανῶν πίστεως κεφάλαια δώδεκα...* (PG 155, 820-829).
- ¹⁶φφ. 386^v-445 *Ἀποκρίσεις [πγ'] πρὸς τινὰς ἐρωτήσεις ἀρχιερέως εἰρηκότος αὐτὸν* (PG 155, 829-952).
- ¹⁷φφ. 445-456 *Περὶ ἱερωσύνης πρὸς τινὰ τῶν εὐλαβῶν μοναχῶν ἱεραῆς διακονίας ἡξιωμένον, ἔτι καὶ τοῦ ἀρχιερέως εἰς τὸ τοῦ πρεσβυτέρου τελοῦντος τὸν τε βαθμὸν* (PG 155, 953-975).

2. φφ. 457-467^v ΜΙΧΑΗΛ ΑΓΧΙΑΛΟΥ ΠΑΤΡ. ΚΩΝΣΤΑΝΤΙΝΟΥΠΟΛΕΩΣ, *Διάλογος, ὃν ἐποίησεν ὁ ἁγιώτατος καὶ σοφώτατος πατριάρχης Κωνσταντινουπόλεως κύρ Μιχαὴλ ὁ Ἀγχιάλων πρὸς τὸν πορφυρογέννητον βασιλέα κύρ Μα-*

νουήλ τὸν Κομνηνὸν περὶ τῆς τῶν Λατίνων ὑποθέσεως, ὅτε πολλοὶ τῶν ὑπὸ τὸν πάπαν ἀρχιερέων καὶ ἐπισκόπων καὶ φρεριῶν εἰς τὴν Κωνσταντινούπολιν κατέλαβον τῶν ἐκκλησιῶν ζητοῦντες τὴν ἔνωσιν καὶ μηδὲν τι ἕτερον ἀπὸ τῶν Γραικῶν ἀπαιτοῦντες ἢ παραχωρῆσαι τῷ πάπᾳ τῶν πρωτείων καὶ τῆς ἐκκλήτου, δοῦναι δὲ τούτῳ καὶ μνημόσυνον, ἀρχ. Πατριάρχης: Τίνα ταῦτα θειότατε βασιλεῦ; Βασιλεὺς: Τίνα ταῦτα; Τὴν εἰρήνην ἐπιζητῶ καὶ τῶν ἀπὸ Χριστοῦ καλουμένων ἐπισπεύδω τὴν ἔνωσιν... κ ο λ . ὅτι τά τε ἄλλα πρὸς τὸ αὐτοῦ ἀπευθύνεται θέλημα καὶ τὸν λύχνον ἀξίως τῆς λυχνίας [μέσον ἐναπέθετο... (ἐκδ. Κ. Δουβουνιώτης, «Διάλογος Μιχαὴλ Γ΄ τοῦ Ἀργιᾶλου πρὸς Μανουὴλ Κομνηνὸν», *ΕΕΒΣ* 15 (1939), 39-51).

Α. Τεύχη 59⁸ ἀριθμημένα στὴν πρώτη σελίδα κάτω δεξιά καὶ στὴν τελευταία κάτω ἀριστερὰ καὶ ἓνα φύλλο. Τεύχη [α΄]⁴, ε΄⁷, μα΄⁷. Χωρὶς χάσματα. Ἴσως χάσμα 2 φφ. μετὰ ἀπὸ τὸ φ. 4^ν. Ἀρίθμηση μεταγενέστερη κατὰ σελίδες: 1-934. Γραφὴ γωνιώδης, ὑπογεγραμμένη κάτω ἀπὸ τὸ φωνῆεν. Μελάνι μαῦρο. Ἡ γραφὴ πολὺ συγγενῆς μὲ τὴ γραφὴ τοῦ 42 (TA 13) καὶ τοῦ 93 (TA 248). Γραμμὴ ἐπιφάνεια: χιλ. 150 × 92. φφ. 325^ν, 456^ν Λευκά. Ἐρυθρογραφία: τίτλοι, ὑπότιτλοι, ἀρχικά, σχόλια στὸ περιθώριο. Στὸ περιθώριο προσθήκες καὶ διορθώσεις ἀπὸ τὸ χέρι τοῦ γραφέα. Ἡ ἀρίθμηση τῶν κεφαλαίων καὶ ἡ ἔκταση συχνὰ διαφέρει ἀπὸ τῆς Πατρολογίας. φφ. 15-325 Οἱ διάφοροι λόγοι δὲν χωρίζονται παρὰ μόνον μὲ τὸν τίτλο στὸ ἐπάνω περιθώριο. (Τὸ ἴδιο καὶ στὰ 42 (TA 13) καὶ 93 (TA 248)). Ὑδατόσημα: ancre (ἄγκυρα) βλ. Β 563 (1583), 568-569 (1595), 570 (1579), 571 (1583). Χαρτί ὁμοιο μὲ τοῦ 42 (TA 13) καὶ τοῦ 93 (TA 248). Κατάσταση ἄριστη. Στάχωση 20οῦ αἰ.

Β. φ. 467^ν Κτητορικὸ σημεῖωμα ἔτ. 1900, μελάνι μῶβ: «Ἡ παροῦσα ἱερὰ βίβλος Συμεὼν τοῦ Θεσσαλονίκης περιέχει φύλλα τετρακόσια ἐξήκοντα ἑπτὰ ἀριθμ. 467. Ἐν Ἡρακλείτῃ τῇ ζ΄ ὀκτωβρίου) ,αλ΄. Ὁ Μυριοφύτου (καὶ) Περιστάσεως Σμαράγδος».

Γ. φ. 154^ν Στὸ περιθώριο δίπλα σὲ κείμενο σχετικὸ μὲ τοὺς Λατίνους (PG 155, 325) χέρι 16ου αἰ. σημείωσε: «Ση(μείωσαι). Τοῖς ἐξ Ἄγαρ νῦν μᾶλλον φεῦ δεδουλωμένης οὔσης σχεδὸν πάσ(ης) τῆς νέ(ας) Ῥώμης πάσα ἢ τῆς ἐκκλησί(ας) εὐταξία σχεδὸν ἤργησεν (καὶ) ἡμέλητ(αι) (καὶ) ἐγενόμεθα πᾶσι τ(οῖς) ἔθνεσιν ὄνειδος». φ. 226 Χέρι ἀγράμματο σημείωσε: «ἐσφαλα Θεε μου γίμαρτον πιγιτα μου κε εσπεριθικα τι ζογι μου κε τουτο σε γραφο πως μεγαλας πεδι σου κε εγο σε προδοσα ος καθος κε το γραφιδεν ἐξευρο πως με γελασανε κε γιπα λογια δια τιναγιοσινι σου ομος σι προκιτο να με γλιτοσις οτα σε θιμιθο μαυβρα δαχρια χινο κε ανισος δεσποτα μου κε γρικας πως θε να παθο κακο γραψε με γραμα να φιγο αππεδο».

Προέλευση: Ἡρακλείτσα.

Βιβλιογραφία: Lappa-Zizicas, *Scriptorium*, σ. 298.

81 (TA 190)

αι. 15ος, περιγραμνή και χαρτί, χιλ. 252 × 160, φφ. IV, 170, στ. 37, άκέφ.

ΙΟΥΛΙΟΣ ΠΟΛΥΔΕΥΚΗΣ

φφ. 1-169 ΙΟΥΛΙΟΥ ΠΟΛΥΔΕΥΚΟΥΣ, Ὀνομαστικόν, ά κ έ φ. κεκλήχασιν.] Εΐη δ' άν ό μ έν εΐσω περιρραντηρίων τόπος..., τ έ λ. κιβωτόν, λύχνον. Τέλος του δεκάτου βιβλίου: φ. 59^v κ ο λ. ώστε βέλτιον μη όνόμασι χρήσθαι, άλλά μετοχαΐς. Ὁ δέ [έπιχειρέκακος άνεκτόν... φ. 60 ά κ έ φ. παρακρουστικώς,] φενακιστικώς, ταπεινώς... φ. 156^v κ ο λ. εϋπορία, εϋχρηματία, εϋποτμία, [εϋθηγία, εϋετηρία... φ. 157 ά κ έ φ. Ὀδυσσεΐ ναυαγῶ] και ναυτικα σκευη... (έκδ. Β. Bethe, *Pollucis Onomasticon*, Λιψία 1900, τ. 1, βιβλ. 1, σ. 2₁₈ - βιβλ. 3, σ. 187₁₆, βιβλ. 4, σ. 216₈ - τ. 2, βιβλ. 9, σ. 190₁₆, τ. 2, βιβλ. 10, σ. 230-248).

Α. Τεύχη 17¹⁰ άριθμημένα α'-ιη' κάτω στη μέση στην τελευταία σελίδα. Τεύχη α'⁹, ιζ'¹¹. Τεύχος ζ' χάθηκε. Χάσματα μετά άπό φφ. 59^v (10 φφ.), 156^v (1 φ.). Παράφυλλα: I-IV. φ. IV^v Λευκό. Στα φφ. 51-53 λείπει περίπου τ ό μισό φύλλο. Τεύχη άνάμεικτα, τ ό πρώτο φύλλο, τ ό πέμπτο, τ ό έκτο και τ ό δέκατο άπό περιγραμνή, τ ά υπόλοιπα άπό χαρτί. Παλαιά άριθμηση κατά σελίδες προτου χαθοϋν τ ά φύλλα: σ. 3-363. Γραφή στρογγυλή, έπιμελημένη. Μελάιι καστανό. Γραμμένη έπιφάνεια: χιλ. 190 × 85. Έρυθρογραφία: τίτλοι, έπίτιτλα, άρχικά. Ύδατόσημα: chapeau (καπέλλο) = Z 972 (1459)· colonne (κολόνα) = B 4412 (1465). Χαράξεις δέν ύπάρχουν. Κατάσταση άριστη. Στάχωση παλαιά: ξύλινες πινακίδες με δερμάτινη έπένδυση και πρόστυπες παραστάσεις έλικων και άνθεμιων.

Β. Γραφέας Γεώργιος Άλεξάνδρου κατά ταϋτιση του Α. Τσελίκα.

φ. 1 Κτητορικό σημείωμα στο κάτω περιθώριο: «Σεραφεΐμ άρχιδιακ(όνου) και τότε».

φ. 169 Κτητορικό σημείωμα: «Δημητρίου αμ(ονάχου) (και) τότε».

φ. 170^v Κτητορικό σημείωμα, χέρι 17ου/18ου αι.: «†ποτε μεν Ίερεμίου Κακαβέλα», άλλο χέρι «νϋν δε Άδριανουπόλ(εως) Άθανασίου και πάλιν άλλου, άλληλοδιαδόχως διαβαιόντ(ων) τών παρόντων πραγμάτ(ων), οϋδενός όμως εΐναι αυτ ό λεκτέον ει μη τής τύχης. Ίω(άννης) μοναχός ταϋτα γράφει».

Γ. φ. I Χέρι 19ου αι. σημείωσε τ ό λατινικό άλφάβητο. φ. I Χέρι 19ου αι.: «πανυ γαρ τι καινόν έρεΐν εοικας πανι, γραϋ δη κοινών γερόντ(ων) γάϊδ[...».

φφ. I-III^v, 169^v-170 Χέρι 18ου/19ου σημείωσε γραμματικές και συντακτικές σημειώσεις: φ. I^v Τά εις -υς μονοσύλλαβα περισπώνται, οϊον πϋρ, φως, δρϋς... οϊον βοϋς, πλην του πϋός.

φ. II^v *Περί λόγου*, Ὁ λόγος εΐναι νόημα τέλειον... όμοιογενώς, όμοιαρίθμωσ και όμοιοπτώτως λέγονται.

φ. II^v *Περί πλαγίας συντάξεως τών μερϋν του λόγου*, Του όνόματος, Τά μεν όνόματα όταν συντάσσονται... ή πτώσις όνομάζεται διαιρετική. *Περί μετοχής*, Αί δε μετοχαί ως μεν όνόματα όνοματικώς... άποδιδομένη προς τ ό μανθάνειν.

φ. III *Περὶ τῶν προθέσεων*, Αἱ προθέσεις συντάσσονται μὲ πлагίαν πτώσιν... ἢ ὑπὲρ συντάσσεται μὲ γενικήν καὶ μὲ αἰτιατικήν, οἶον ὑπὲρ σοῦ, ὑπὲρ τὴν Θράκην ἢ Μακεδονία.

φ. III^ν *Τῶν ἐπιρρημάτων*, Τὰ ἐπιρρήματα πάντοτε φέρονται εἰς τὸ ῥῆμα... συντακτικὴ τοῦ ἐπιρρήματος. *Τῶν συνδέσμων*, Οἱ σύνδεσμοι συνάπτουσι πάντοτε ὁμοία... καλεῖται ἢ πτώσις συντακτικὴ τοῦ συνδέσμου.

φφ. 169^ν-170 [*Περὶ τονισμού*], Τὰ εἰς -α ἐπὶ τέλους τονιζόμενα... οἶον σεληναία, ἄθηναια, πλὴν τοῦ Φώκαια, Νίκαια.

φ. 50 Σημείωμα γιὰ δωρεὰ σὲ μοναστήρι δυσανάγνωστη: «†η ουργα τὴν αἰδωσεν εἰς τω μοναστήρη ἕνα εἰλήφη να τω γραφετε εἰς τὴν πρώθεσι». «†έδωσε ω Χατζεῖς σχαγτερης β' φηλῶρηα †(καὶ) τω βλάτα δυο λειτουρ. εἰ...».

φ. 169 Σημείωμα δωρεᾶς (ἔτ. 1761) σβησμένο μὲ χαρακιές: «ἐτούτο το χαρτοί ο Χυτοιρίς επενομασε τό εἰς τὸν αρχαγγελον Μυχαηλ εἰς τὴν αγιαν Ηαιρουσαλημ (καὶ) εθεκε το εἰς τὸν αρχαγγελον μετεθη ει τῆς το κλεψυ η τοίς το βάγλι ἀπό τὸν αρχαγγελον να αιχε τον αγιον τριακοσιον δεκα και ὄκτο θεοφόρον πατερόν τὴν καταρα καὶ μετα θάνατον αλιτος. †Κυριακός καὶ ὁ γιος Πετρο<ο>ς (καὶ) η νιφε Καρίνα το ζατα αγιζα τοι Μουρατοι ἀσλανι».

φ. 169 Χέρι 18ου αἰ. ἔγραψε δύο ἐπικλήσεις στὸν Χριστό: α) «†Τὰς ἐ(σ)περινὰς ἡμῶν εὐχὰς πρόσδεξε ἅγιε κύριε (καὶ) παρασχου ἡμῖν ἄφεσην ἁμαρτηόν ὅτη μονος η ὁ δῖξας ἐν κόσμῳ τ(ὴν) ἀνάστασην».

β) «†Κοιλώσατε λαοὶ Σηδὸν καὶ περηλάβετε αὐτὴν καὶ δότ(ε) δῶξαν εν αὐτῇ το αναστάντη εκ νεκρόν στη αυτος ἐστοῖν ὁ θε(ὸς) υμων ὁ λητροσάμενος ὑμ(ᾶς) εκ τον ανομιών νημόν.»

φ. 170 Ἄλλο χέρι 18ου αἰ.: «Σάβας ἱερωμόναχως καὶ κλητηκός τοῦ μοναστηρίου του ἀγίου Σάββα».

φ. 170 Χέρι 18ου αἰ. ἔγραψε στίχους στὴ θεοτόκο: «Χρισωπλοκότατε πύργε καὶ δωδεκάτηγε πόλγς υλυοστάλακτε θρόνε καθέδρα τοῦ παραδοῖσου ἀκατανόγητον θαύμαπος γαλουχῆς τὸν δεσπότην».

φ. 170 Χέρι 18ου/19ου αἰ. ἔγραψε: «†ἀσμένος ἠπόδεξάμενος ἡμὰς ὁ θεὸς ὁ ἀγῆρος».

Προέλευση: Ἄδριανουπόλεως 890 (βλ. Β.Κ. Στεφανίδης, «Οἱ κώδικες τῆς Ἄδριανουπόλεως», *BZ* 16 (1907), 270.

Βιβλιογραφία: Lappa-Zizicas, *Scriptorium*, σ. 298· Τσελίκας, ἄρ. 39, σ. 48-49, πίν. ΙΗ'.

82 (TA 194)

αἰ. 14ος, χαρτί, χιλ. 285 × 210, φφ. 196, στ. 36, ἀκέφ. κολ.

ΓΕΩΡΓΙΟΣ ΚΕΔΡΗΝΟΣ

φφ. 2-195^ν ΓΕΩΡΓΙΟΥ ΚΕΔΡΗΝΟΥ, *Σύνοψις ἱστοριῶν, ἀ κέ φ. ὑδάτων*] κατακλυσμοῦ πιστούμενοι... κ ο λ. ἐκ λαιδορίας [κατεγκλήθη... (PG 121, 53D8...]

1008D5· ἔκδ. Imm. Bekker, *Georgii Cedreni, Historiarum Compendium*, τ. 1, Βόννη 1838, σ. 27₁₇-424₂₃, 428₂₂-475₆, 482₁₉-682₆, 686₂₁-736₈, 745₃-770₁₄, 781₂₁-τ. 2, Βόννη 1839, σ. 126₅; φ. 86^v κ ο λ. ἀποπληρώσεως τῶν [ψυχῶν... (424₂₃). φ. 87 ἀ κ έ φ. δένδρων] καὶ αὐτῶν... (428₂₂). φ. 98^v κ ο λ. Σιλβέστρου τοῦ [δρσιωτάτου... (475₆). φ. 99 ἀ κ έ φ. καταπέ]τασμα τοῦ ναοῦ... (482₁₉). φ. 142^v κ ο λ. τὴν οὐσίαν [ἄπασαν... (682₆). φ. 143 ἀ κ έ φ. Ἰουστινιανοῦ] ἐν λάρνακι Προικοννησίω... (686₂₁). φ. 153^v κ ο λ. σύνοδον [ἀποδέξεται... (736₈). φ. 154 ἀ κ έ φ. τριάκοντα] διατείνων ἀπὸ μεσημβρίας... (745₃). φ. 158^v κ ο λ. καὶ θρασυ[θέντες... (770₁₄). φ. 159 ἀ κ έ φ. ἐπιρροίφαντες] πολλὴν αἰχμαλωσίαν... (781₂₁).

A. Τεύχη 26⁸ ἀριθμημένα στὴν πρώτη σελίδα κάτω ἀριστερά. Τεύχος α' χάθηκε. Τεύχη [β']⁷, [β']⁷, [δ']⁶, [κ']⁷, [κα']⁶, [κβ']⁵, [κζ']³. Χάσματα μετὰ ἀπὸ φφ. 86^v (1 φ.), 98^v (2 φφ.), 142^v (1 φ.), 153^v (2 φφ.), 158^v (3 φφ.). Τὰ φφ. 1 καὶ 196 ἔχουν προστεθεῖ μεταγενέστερα ὅπως καὶ ἓνα φύλλο λευκὸ ποὺ φέρει τὸν ἀριθμὸ 193. Γραφὴ μικρομεγέθους, ὕψος Μετοχίτου «Metochistesstil». Γραμμὴ ἐπιφάνεια: χιλ. 210 × 150. Ἐρυθρογραφία: τίτλοι κεφαλαίων. Ὑδατόσημα: cercle (κύκλος) βλ. B 3128 (1503)· feuille (φύλλο) = B 6212 (1318)· tête de boeuf (κεφάλι βοδιοῦ) = B 14106 (1333;), βλ. B 14100 (1329)· triangle (τρίγωνο) = Z 23 (1321). Κατάσταση καλή. Στάχωση 20οῦ αἰ.

B. φ. 1^v Κτητορικὸ σημεῖωμα, ἔτ. 1765, Ἰγνατίου Σαράφογλου: «Τόδε ἀντηλλαξάμην μεθ' ἑνὸς ἀνθολογίου 1765 Σεπτεμβρίου 10 ὁ Ἰγνάτιος ἱερο(μόνα)χ(ος) τοῦ Σάββα Σαράφη».

φ. 2 Στὸ κάτω περιθώριο σημεῖωμα: «το οσιτε. τ... ἱερομ(ον)αχ(ου) Ἰγνατίου».

φ. 196 Κτητορικὸ σημεῖωμα, ἔτ. 1640, σὲ στίχους: «ἴαυτη ἡ βίβλος πέφυκεν τῆς παντουροῦ τριάδος / (καὶ) ὅστις βουλιθῆ ποτὲ ταύτην ἀποξενόσαι / κεχωρισμένος ἔσσεσθε τῆς δεξιᾶς μερίδος (καὶ) τὰ λοιπὰ ραχμ'».

φ. 196 Κτητορικὸ σημεῖωμα, ἀτελέες: «ἴτω παρων βηβλην ηπ(α)ρχει της αγηοτατης μητροπολεως Ανδρηανουπολεως και οστης βουληθη αποξενωση αυτο α».

Γ. Στὸ περιθώριο χέρι 15ου/16ου αἰ. σημείωσε τίτλους κεφαλαίων μὲ ἐρυθρὸ μελάνι.

φ.1^v Μονοκονδυλιές: ὀνόματα ἱερομονάχων.

φ. 1^v Χέρι 18ου/19ου αἰ.: «Ὡσπερ ξένοι χαίρονται εἰδὴν πατρίδα (καὶ) οἱ θαλαταῖβοντες ἰδὴν λημένα (καὶ) ἰ βιβλογράφονταις ἰδὴν βιβλίου ταιλους».

φ. 1^v «Ξένως ἡμε τ(ῆς) ξένης (καὶ) βαρῶ τ(ῆς) ἐνθάδε».

φ. 1^v «Οἶδας τὸν σὸν οἰκέτην (καὶ) πολυπαθῆ. Σ(ὸν) εἰ βούλει τοὺς πεπτωκότ(ας) ἀνιστᾶν».

φ. 1^v Σημεῖωμα ἔτ. 1628: «Ἐλάβε το εὐταξηλείκι ὁ γέρω Μιχάλης ὁ γραμάτικας ἐν ετι ζρολς'».

φ. 1^v Χέρι 18ου/19ου αἰ.: «Εἰ μὲν χεῖρ γράφι την [...] σαπίσεται) νὺν καὶ γύνοι ὡς κόνυν εἰ δε βηβλος ἄυτη ἔστη εἰς ἀπεράντους αἰῶνας».

φ. 1^v Παράνεση πρὸς βασιλέα(ς), χέρι 18ου αἰ.: «Ἀπόσιτος μ(ἐν) ὑπάρχεις ἀν(θρώπ)οις διὰ τὸ ὕψος τῆς κάτω βασιλεί(ας) εὐπρόσιτος δὲ γίνου τοῖς δεομ(έν)οις διὰ τὸ κράτος τῆς ἄνω ἐξουσί(ας) καὶ ἀνοίγεις τὰ ὄτα τῆς ὑπὸ πενί(ας) πολιορκούμ(έν)οις ἵνα εὔρησ τ(ῆν) τοῦ θ(εο)ῦ ἀκοὴν ἠνεωγμ(έν)ην οἷοι γὰρ ἂν τοῖς ἡμετέροις γενόμε(ε)-θ(α) σὺν δούλοις τοιοῦτον περὶ ἡμᾶς εὐρήσομ(εν) τὸν δεσπότην».

φ. 1^ν Ἀπὸ τὸ Γνωμολόγιο: «Ἀποστρέφου τῶν κολάκων τοὺς ἀπατηλοὺς λόγ(ους) ὥσπερ τῶν κοράκων τοὺς ἀρπακτικ(οὺς) τρόπους· οἱ μ(ὲν) γὰρ τοὺς τοῦ σώματος ἐξορύττουσιν ὀφθαλμούς, οἱ δὲ τοῦ τῆς ψυχ(ῆς) ἐξαμβλύνουσι λογισμούς· μὴ συγχωροῦντες ὄραν τὴν τῶν πραγμά(των) ἀλήθειαν. Ἦ γὰρ ἐπαινοῦσιν ἐσθ' ὅτε τὰ ψόγου ἄξια ἢ ψέγουσι πολλάκις τὰ ἐπαίνων κρείττονα, ἵνα δυοῖν θᾶτερον αὐτοῖς ἀμαρτάνη(ται) ἢ τὸ καλ(ὸν) ὑβριζόμε(ν)ον ἢ τὸ κακ(ὸν) ἐπαινούμ(εν)ον».

φ. 1^ν «Ἐν ἔτη επτακῆς εκατοστο [+15]»

φ. 196 Ὀνόματα μοναχῶν: «Δαμασκηνὸς ἱερομόναχος», «Νίκανδρος μοναχὸς ἀπὸ μοναστήριου τοῦ Ἰωάννου τοῦ Θεοῦ λόγου». Ὁ ἴδιος Νίκανδρος, ἴσως, σημείωσε τὰ ἐξῆς: «ὄπου να κόφθη φύλ(λα) ἄγραφα ἀπὸ τὰ βηβλήα χυροκοποιστοῦν τὰ χαίρια του παρὰ θεοῦ παντοκράτωρος».

Προέλευση: Ἀδριανουπόλεως 1361 (βλ. Β.Κ. Στεφανίδης, «Οἱ κώδικες τῆς Ἀδριανουπόλεως», *BZ* 14 (1905), 607).

Βιβλιογραφία: Lappa-Zizicas, *Scriptorium*, σ. 298· Τσελίκας, ἀρ. 27, σ. 35-36.

83 (TA 197)

αι. 14ος, περγαμηνή, χιλ. 244 × 179, φφ. 128 (ἓνα φύλλο ἀριθμημένο 36α), στ. 21, ἀκέφ. κολ.

Παρακκλητικὴ

φφ. 1-127^ν Παρακκλητικὴ, ἀ κ έ φ. Τῆ Κυριακῇ πρωῒ, ἤχ. α', κανὼν τῆς θεοτόκου..., ὡδὴ ε' Εὐφραίνονται... τῷ γὰρ τόκῳ ἤνωνται τῷ σῶ], παρθένε θεοτόκε, ὃν ἐπαξίως δοξάζομεν... κ ο λ. Τῷ Σαββάτῳ πρωῒ, ἤχ. β', κανὼν εἰς πάντας τοὺς ἀγίους, ὡδὴ α' Λαμπροτάτου φωτὸς καὶ αἰωνίου δεῖξον κοινωνοὺς εὐφροσύνης ὁ θεός, οὔσπερ μετέστησας τῶν προσκαίρων [δούλους σου πιστοὺς... (ἢ συνέχεια στὸ 60 (TA 135)): φφ. 1-65^ν Ἦχος α'. φφ. 65^ν-127^ν Ἦχος β' (βλ. ἔκδ. Παρακκλητικὴ Α., σ. 14...99· βλ. ἔκδ. Παρακκλητικὴ Ρ., σ. 15...175).

Α. Τεύχη 16⁸ ἀριθμημένα β'-ιζ' στὴν πρώτη σελίδα κάτω ἀριστερὰ καὶ στὴν τελευταία κάτω δεξιὰ ἢ ἀριστερά. Τεῦχος α' ἐξέπεσε. Ἀπὸ τὸ τεῦχος ια' ἢ ἀρίθμηση μόνον στὴν τελευταία σελίδα κάτω ἀριστερά. Γραφὴ στρογγυλὴ, κάποτε ἐλαφρῶς δεξιοκλινῆς, ἔμπειρο χέρι τοῦ ἐργαστηρίου τῶν Ὁδηγῶν(ς). Μελάνι καστανό. Γραμμὴν ἐπιφάνεια: χιλ. 157 × 100. Ἐρυθρογραφία: τίτλοι, ἀρχικά, ὑπότιτλοι, ἐνδείξεις ἡμέρας (μελάνι ἐρυθρὸ ξέθωρο). Χαράξεις: δυσδιάκριτες, ἐλάχιστες. Κατάσταση ἀριστη, ἴχνη πυρκαγιᾶς στὰ περιθώρια. Στάχωση 20οῦ αι.

Γ. φφ. 45, 48^ν, 65^ν, 69^ν Στὰ περιθώρια προσθῆκες διάφορες πιθανῶς ἀπὸ χέρι¹.

φ. 48^v Ἐπίκληση στή θεοτόκο, χέρι!· «Ἀγάθυνον, δέσποινα ἀγνή, ψυχὴν μου τὴν ταλαίπωρον κεκακωμένην ταῖς ἀμαρτίαις δεινῶς ἢ τὸν πανάγαθον λόγον τέξασα τὸν δι' ἀγαθότητα βροτοῖς ὀμιλήσαντα καὶ ἰσχὺν διαβόλου συντρίψαντα (ἔκδ. Παρακλητικὸν σὺν θεῷ ἀγίῳ τῆς ὑπεραγίας θεοτόκου ποίημα τοῦ ὁσίου πατρὸς ἡμῶν Ἰωάννου τοῦ Δαμασκηνοῦ, Ῥώμη 1738, σ. β').

φ. 65^v Τροπάριον, χέρι!· «Σταυρῶ σου γηθόμενοι, σταυρῶ θαρροῦντες οἱ δοῦλοι σου πρὸς σέ μετέστησαν κύριε... καὶ φωτίζων φωτὶ τοῦ προσώπου σου» (ἔκδ. Παρακλητικὴ ἤτοι Ὀκτώηχος ἢ μεγάλη... ἔξακριβωθείσα ὑπὸ... Ἰωάννου καὶ Σπυρίδωνος Βελουδῶν, Βενετία, Ἅγιος Γεώργιος 1871, σ. 48· ἔκδ. Παρακλητικὴ Α., σ. 57).
Τὸ χειρόγραφο 83 (TA 197) ἀποτελεῖ τὸ πρῶτο μέρος τοῦ 60 (TA 135).

Προέλευση: Ἡρακλείτσα; (βλ. 60 (TA 135) φ. 1).

84 (TA 198)

αι. 16ος, χαρτί, χιλ. 297 × 205, φφ. 420, στ. 24

Κυριακοδρομίον, Πανηγυρικὸν δεσποτικῶν ἑορτῶν

φ. 4 ΙΩΑΝΝΟΥ ΤΟΥ ΧΑΛΚΗΔΟΝΟΣ, *Τοῦ ἀγιωτάτου ἀρχιεπισκόπου Κωνσταντινουπόλεως νέας Ῥώμης καὶ οἰκουμενικοῦ πατριάρχου κυροῦ Ἰωάννου τοῦ Χαλκηδῶν, Ὁμιλία ἐκάστης Κυριακῆς τοῦ ὅλου χρόνου καὶ <τινες ἐπὶ> ἐπισήμοις <τῶν ἑορτῶν> λεγόμεναι παρ' αὐτοῦ καὶ ἀποστοματιζόμεναι <πρὸς τὸν συναθροιζόμενον> θεοφιλεῖ λαόν, ὅς ἐκλεξάμενος συνέθετο ἀπὸ διαφόρων ἀγίων πατέρων ἐξηγητῶν καὶ ἐτέρων σοφῶν ἀνδρῶν (βλ. Ehrhard, *Überlieferung* III, 559-563, 564-598· ἔκδ. Κ.Ι. Δυοβουνιώτης, «Ὁ πατριάρχης Κωνσταντινουπόλεως Ἰωάννης Θ' Ἀγαπητὸς», *ΕΕΣΒ* 17 (1941), 130-137· βλ. φ. 124).*

1. φφ. 4-10^v ΙΩΑΝΝΟΥ ΤΟΥ ΧΑΛΚΗΔΟΝΟΣ, *Εἰς τὴν Κυριακὴν τοῦ τελώνου καὶ τοῦ φαρισαίου, ἀ ρ χ.* Εἰς τὸν τελώνην καὶ τὸν φαρισαῖον ἢ παραβολὴ καὶ ὑπόθεσις, ὡσπερ γυμνασία τις..., τ ἐ λ. κληρονομήσωμεν τὰς μελλούσας ἐκείνας καὶ ἀκηράτους μονὰς καὶ τὴν ἀδάπανον τρυφήν καὶ ἀπόλαυσιν, ὧν τύχοιμεν πάντες ἐν αὐτῷ Χριστῷ ἡμῶν, ᾧ ἢ δόξα... ἀμὴν (βλ. Ehrhard, *Überlieferung* III, 559· ἔκδ. Κ.Ι. Δυοβουνιώτης, «Ὁ πατριάρχης Κωνσταντινουπόλεως Ἰωάννης Θ' Ἀγαπητὸς», *δ.π.*, 138-143).

2. φφ. 10^v-19 ΤΟΥ ΑΥΤΟΥ, *Ὁμιλία Κυριακῆ τοῦ ἀσώτου, ἀ ρ χ.* Ἀγαθὸς μὲν ὁ θεὸς πρὸς πάντας ἐστὶ καὶ φιλόνητος..., τ ἐ λ. καὶ τὸν ἀρραβῶνα τοῦ πνεύ-

ματος χαρίζεται και τῆς τῶν οὐρανῶν βασιλείας ἀξιῶσει ἐν Χριστῷ Ἰησοῦ τῷ κυρίῳ ἡμῶν, ᾧ ἡ δόξα... ἀμήν (ἔκδ. Σ. Εὐστρατιάδης, *Ὁμιλίας εἰς τὰς Κυριακάς*, τ. I, Τεργέστη 1903, σ. 195-218· βλ. Ehrhard, *Überlieferung* III, 559).

3. φφ. 19-25^v *Ὁμιλία ἐκ τοῦ κατὰ Ματθαῖον ἀγίου Εὐαγγελίου ἀναγινωσκομένη Κυριακῆ τῆς Ἀποκρέω, ἄρχ.* Φοβερά ἡ ἡμέρα ἐκείνη τῆς δευτέρας τοῦ Χριστοῦ παρουσίας..., τέλ. φωνῆς τῆς συγκαλούσης τοὺς εὐλογημένους τοῦ πατρὸς εἰς τὴν οὐράνιον καὶ εὐλογημένην βασιλείαν τὴν ἀτελεῦτητον καὶ ἀίδιον, ἧς γένοιτο... ἀμήν (βλ. Ehrhard, *Überlieferung* III, 559).

4. φφ. 26-33 *Ὁμιλία ἐκ τοῦ Ματθαίου ἀγίου Εὐαγγελίου ἀναγινωσκομένη Κυριακῆ τῆς Τυροφάγου, ἄρχ.* Ἴδου τὸ τῆς τεσσαρακοστῆς στάδιον ὑπανοίγεται σήμερον, ἀδελφοί μου, ἰδοὺ ἐπὶ θύραις..., τέλ. καὶ μηδ' ἐπὶ τῆς γῆς θησαυροὺς θησαυρίζωμεν, ἀλλ' ἐν τοῖς οὐρανοῖς, ἵνα καὶ τῶν ἀκηράτων ἀγαθῶν ἀπολαύσωμεν ἐν Χριστῷ Ἰησοῦ τῷ κυρίῳ ἡμῶν, ᾧ... ἀμήν (βλ. Ehrhard, *Überlieferung* III, 559).

5. φφ. 33-41 *Ὁμιλία ἀναγινωσκομένη Κυριακῆ πρώτη τῶν νηστειῶν, ἄρχ.* Ἡ τεσσαρακονθήμερος αὕτη νηστεία, ἀγαπητοί, ὡς κλιμάξ τις πρόκειται..., τέλ. προφθάσαι τὴν κυρίαν ἡμέραν τῆς Ἀναστάσεως, ἐν δὲ τῷ μέλλοντι αἰῶνι εἰς τὴν ἐξανάστασιν τῶν νεκρῶν τυχεῖν βασιλείας οὐρανῶν, χάριτι τοῦ ἀληθινοῦ θεοῦ καὶ σωτήρος ἡμῶν Ἰησοῦ Χριστοῦ, μεθ' οὗ τῷ πατρὶ ἅμα τῷ ἀγίῳ πνεύματι νῦν καὶ αἰεὶ... ἀμήν (βλ. Ehrhard, *Überlieferung* III, 559· ἔκδ. C. Triandaphyllis – A. Grapputo, *Συλλογὴ ἐλληνικῶν ἀνεκδότων*, Βενετία 1874, σ. 47-61 μετὰ τὸ ὄνομα Φιλοθέου πατρ. Κωνσταντινουπόλεως· BHG^a 1394h).

6. φφ. 41^v-48 *Ὁμιλία ἐκ τοῦ κατὰ Μάρκον ἀγίου Εὐαγγελίου ἀναγινωσκομένη Κυριακῆ δευτέρᾳ τῶν ἀγίων νηστειῶν, ἄρχ.* Ὁ τῆς ἀγίας τεσσαρακοστῆς καιρὸς, ἀδελφοί μου, πρὸς τὸν ὅλον καιρὸν τοῦ ἐνιαυτοῦ..., τέλ. εἰς θεωρίαν τοιαύτην φθάσαντες δοξάζουσι τὸν θεὸν ὡς ποιοῦντα τοιαῦτα θαυμάσια, ὅτι αὐτῷ... ἀμήν (βλ. Ehrhard, *Überlieferung* III, 559).

7. φφ. 48-54^v *Ὁμιλία ἐκ τοῦ κατὰ Μάρκον ἀγίου Εὐαγγελίου ἀναγινωσκομένη Κυριακῆ τρίτῃ τῶν ἀγίων νηστειῶν, ἄρχ.* Προτυπῶν καὶ διαγράφων ὁ μακάριος Μωϋσῆς τὸν ζωποιοὺν καὶ θεῖον σταυρὸν..., τέλ. ἀποδυσώμεθα, ἵνα καὶ τῆς ἀτελεῦτητου εὐκλείας ἐπιτύχωμεν, ἐν Χριστῷ... ἀμήν (PG 150, 264-280 μετὰ τὸ ὄνομα Ἰωάννου Καλέκα· βλ. Ehrhard, *Überlieferung* III, 559· BHG^a 438).

8. φφ. 54^v-61 *Ὁμιλία ἐκ τοῦ κατὰ Μάρκον ἀγίου Εὐαγγελίου ἀναγινωσκομένη Κυριακῆ τετάρτῃ τῶν ἀγίων νηστειῶν, ἄρχ.* Μεσάσαντες τὸ πέλαγος,

ἀδελφοί, τῆς ἐγκρατείας πρὸς τὸ ἐξῆς διερχόμενοι..., τ ἐ λ. πᾶσαν ἀρετὴν κατορθῶσαι δυναθέντες τῶν μελλόντων ἀγαθῶν ἐπιτύχοιμεν, ἐν Χριστῷ... ἀμὴν (βλ. Ehrhard, *Überlieferung* III, 560).

9. φφ. 61-67 Ὁμιλία ἐκ τοῦ κατὰ Μάρκον ἀγίου Εὐαγγελίου ἀναγνωσκομένη Κυριακῇ πέμπτῃ τῶν ἀγίων νηστειῶν, ἀ ρ χ. Παρῆλθε μὲν ὁ χειμῶν, τὸ δὲ ἔαρ εἰσῆλθε καὶ βλέπομεν τὴν κτίσιν ἀναθάλλουσαν..., τ ἐ λ. ταῦτα τοῖνυν ζηλώσωμεν, ἵνα καὶ τῆς παρουσίας ζωῆς ἀπολαύσωμεν καὶ τῆς μελλούσης δόξης ἐπιτύχωμεν, χάριτι... ἀμὴν (βλ. Ehrhard, *Überlieferung* III, 560).

10. φφ. 67^v-71^v Ὁμιλία ἐκ τοῦ κατὰ Ἰωάννην ἀγίου Εὐαγγελίου ἀναγνωσκομένη Κυριακῇ τῶν Βαΐων, ἀ ρ χ. Πρὸ ἕξ ἡμερῶν τοῦ Πάσχα ἦλθεν ὁ Ἰησοῦς..., τ ἐ λ. πολὺν ποιησώμεθα τὸν τῆς ἐλεημοσύνης λόγον, ἵνα τῶν ἐπηγγελμένων ἐπιτύχωμεν ἀγαθῶν, χάριτι... ἀμὴν (PG 63, 817-822 μὲ τὸ ὄνομα Ἰωάννου Χρυσοστόμου (Ψευδο-)· Aldama 436· CPG 4684).

11. φφ. 72-75^v ἸΩΑΝΝΟΥ ΤΟΥ ΧΑΛΚΗΔΟΝΟΣ, Ὁμιλία εἰς τὴν λαμπρὰν Κυριακὴν τῆς ἐνδόξου καὶ παμφώτου τοῦ Χριστοῦ Ἀναστάσεως, ἀ ρ χ. Χαρᾶς ἡμέρα καὶ εὐφροσύνης, ἀγαπητοί, ἡμέρα ἀγαλλιάσεως καὶ σωτηρίας..., τ ἐ λ. Χριστὸς ἐκ νεκρῶν ἀναστὰς ἡ ἀπαρχὴ τῶν κεκοιμημένων ἐγένετο, αὐτῷ ἡ δόξα... ἀμὴν (βλ. Ehrhard, *Überlieferung* III, 560).

12. φφ. 75^v-82^v ἸΩΑΝΝΟΥ ΤΟΥ ΧΑΛΚΗΔΟΝΟΣ, Ὁμιλία εἰς τὸ κατὰ Ἰωάννην ἅγιον Εὐαγγέλιον τῇ Κυριακῇ τοῦ Θωμᾶ, ἀ ρ χ. Ἐπὶ τῇ λαμπροφώρῳ Κυριακῇ καὶ σεβασμίᾳ καὶ ἀγία ἡμέρα τῆς Ἀναστάσεως..., τ ἐ λ. ἀλλ' ἐν καινότητι ζωῆς περιπατήσωμεν μεγαλύνοντες καὶ εὐχαριστοῦντες Χριστῷ τῷ ἀληθινῷ θεῷ ἡμῶν τῷ πάντα συμφερόντως οἰκονομοῦντι, ᾧ... ἀμὴν (βλ. Ehrhard, *Überlieferung* III, 560· BHG^a 1837d).

13. φφ. 82^v-88 Ὁμιλία ἐκ τοῦ κατὰ Μάρκον ἀγίου Εὐαγγελίου ἀναγνωσκομένη Κυριακῇ τῶν μυροφόρων, ἀ ρ χ. Καὶ ἡ παρούσα Κυριακὴ καὶ ἀγία ἡμέρα προσκυνητὴ ἐστὶ καὶ σεβάσμιος..., τ ἐ λ. ἐν δὲ τῷ μέλλοντι τὴν αὐτοῦ βασιλείαν, τὴν ἀτελεύτητον καὶ αἰδιον, ἧς καὶ τύχοιμεν πάντες ἐν αὐτῷ... ἀμὴν (βλ. Ehrhard, *Überlieferung* III, 560· CPG 4940).

14. φφ. 88-94^v Ὁμιλία ἐκ τοῦ κατὰ Ἰωάννην ἀγίου Εὐαγγελίου ἀναγνωσκομένη Κυριακῇ τοῦ παραλύτου, ἀ ρ χ. Πολλῶν καὶ μεγάλων κακῶν ἡ ἁμαρτία πρόξενος γίνεται..., τ ἐ λ. καὶ πρὸς τὴν ἀνόλισθον τρίβον τῆς ἀτελευτητοῦ αὐτοῦ βασιλείας τρέχειν ἐνισχύσει ἡμᾶς, καὶ τῶν αἰωνίων ἀγαθῶν ἀξιώσει, ὅτι αὐτῷ πρέπει... ἀμὴν (βλ. Ehrhard, *Überlieferung* III, 560· CPG 5014).

15. φφ. 94^v-103 ΙΩΑΝΝΟΥ ΤΟΥ ΧΑΛΚΗΔΟΝΟΣ, *Ὁμιλία εἰς τὸ τῆς Κυριακῆς τῆς Σαμαρείτιδος κατὰ Ἰωάννην ἅγιον Εὐαγγέλιον*, ἀρχ. Καὶ σήμερον ἡμῖν ἡ τῶν εὐαγγελικῶν φρεάτων ἀναβλύζει πηγὴ καὶ τὰ νάματα πλοῦσια..., τέλ. καὶ τῶν ἐν τῷ κόσμῳ τούτῳ κακῶν ἐλευθερωθῶμεν καὶ τῶν αἰωνίων ἀγαθῶν ἐπιτύχωμεν, χάριτι... ἀμὴν (βλ. Ehrhard, *Überlieferung* III, 560).

16. φφ. 103^v-109^v ΙΩΑΝΝΟΥ ΤΟΥ ΧΑΛΚΗΔΟΝΟΣ, *Ὁμιλία εἰς τὸ τῆς Κυριακῆς τοῦ τυφλοῦ κατὰ Ἰωάννην ἅγιον Εὐαγγέλιον*, ἀρχ. Τοῦ κυρίου καὶ θεοῦ καὶ σωτῆρος ἡμῶν Ἰησοῦ Χριστοῦ διαλεγομένου τοῖς Ἰουδαίοις..., τέλ. καὶ πρὸς τὸν θεῖον εἰσάξει νυμφῶνα καὶ τῆς αὐτοῦ βασιλείας χαρίζεται τὴν ἀπόλαυσιν, ἧς γένοιτο πάντας ἡμᾶς ἐπιτυχεῖν, χάριτι... ἀμὴν (βλ. Ehrhard, *Überlieferung* III, 560).

17. φφ. 109^v-114^v ΙΩΑΝΝΟΥ ΤΟΥ ΧΑΛΚΗΔΟΝΟΣ, *Ὁμιλία εἰς τὸ τῆς Κυριακῆς τῆς α' συνόδου τῶν ἀγίων πατέρων τῆς θεοφόρων κατὰ Ἰωάννην ἅγιον Εὐαγγέλιον*, ἀρχ. Μετὰ τὴν ἑορτὴν τῆς ἐνδόξου Ἀναλήψεως τοῦ κυρίου ἡμῶν Ἰησοῦ Χριστοῦ..., τέλ. εἰς τὸν πανεύδιον καὶ πανγάληνον, ὅτι παρὰ σοῦ χορηγεῖται πᾶν ἀγαθὸν καὶ σωτήριον καὶ σοὶ τὴν δόξαν... ἀμὴν (βλ. Ehrhard, *Überlieferung* III, 560· BHG^a 1431c· CPG 4953).

18. φφ. 115-123^v ΙΩΑΝΝΟΥ ΤΟΥ ΧΑΛΚΗΔΟΝΟΣ, *Ὁμιλία εἰς τὸ τῆς Κυριακῆς τῆς ἀγίας Πεντηκοστῆς κατὰ Ἰωάννην ἅγιον Εὐαγγέλιον*, ἀρχ. Τῆ ἑσχάτῃ ἡμέρᾳ τῆς μεγάλης ἑορτῆς εἰστήκει ὁ Ἰησοῦς..., τέλ. τὴν ἐπηρμένην ὀργὴν ἀφ' ἡμῶν ἀποστρέψωμεν καὶ τὴν μέλλουσαν κόλασιν φύγωμεν καὶ τῶν αἰωνίων ἀγαθῶν ἐπιτύχωμεν, ἐν Χριστῷ... ἀμὴν (βλ. Ehrhard, *Überlieferung* III, 560· CPG 5053).

φ. 124 ΙΩΑΝΝΟΥ ΤΟΥ ΧΑΛΚΗΔΟΝΟΣ, *Ὁμιλία ἐκάσταις Κυριακαῖς τοῦ ὄλου χρόνου καὶ τινὰς ἐπὶ ἐπισήμοις τῶν ἑορτῶν λεγόμεναι παρ' αὐτοῦ καὶ ἀποστοματιζόμεναι πρὸς τὸν συναθροιζόμενον θεοφιλεῖ λαόν, ὡς ἐκλεξάμενος συνέθετο ἀπὸ διαφόρων ἀγίων πατέρων ἐξηγητῶν καὶ ἐτέρων ἀγίων ἀνδρῶν καὶ σοφῶν.*

19. φφ. 124-129 ΙΩΑΝΝΟΥ ΤΟΥ ΧΑΛΚΗΔΟΝΟΣ, *Κυριακῆ α' τῶν ἀγίων Πάντων*, «Εἶπεν ὁ κύριος: πᾶς ὅστις ὁμολογήσει ἐν ἐμοὶ ἔμπροσθεν τῶν ἀνθρώπων... ἐν οὐρανοῖς» (Ματθ. 10, 32), ἀρχ. Εἰς μαρτύριον προτρέπει τοὺς μαθητὰς ὁ Χριστὸς..., τέλ. πρὸς τὸ αἶδιον ἐκεῖνο καὶ μακάριον φῶς ἐκδημήσωμεν, ἐν Χριστῷ... ἀμὴν (βλ. Ehrhard, *Überlieferung* III, 560· BHG^a 1191h).

20. φφ. 129^v-134 ΙΩΑΝΝΟΥ ΤΟΥ ΧΑΛΚΗΔΟΝΟΣ, *Ὁμιλία εἰς τὴν δευτέραν Κυριακὴν τοῦ κατὰ Ματθαῖον ἀγίου Εὐαγγελίου*, ἀρχ. Ἐπειδὴ τῆς πρώτης

καὶ θείας μακαρίας ζωῆς ἀπορραγέντος διὰ τὴν παράβασιν... φ. 130₂ τῆ κοινῶνιὰ τὸ πρόσλημμα (PG 154, 720A-B7 μὲ τὸ ὄνομα Φιλοθέου πατρ. Κωνσταντινουπόλεως), συνεχίζει διαφοροετικὰ: φ. 130₂ Ἐπεὶ δὲ τῆς μετὰ σώματος ἐπιδημίας αὐτοῦ τοῦ κυρίου καὶ θεοῦ ἡμῶν περιποιούμενος πᾶσι τὴν σωτηρίαν ἔπρεπε καὶ θεατὰς τοῦτον κεκτῆσθαι τῆς ἀρρήτου καὶ θείας οἰκονομίας..., τ ἐ λ . οἱ δὲ ἐν ἀρετῇ καὶ δικαιοσύνῃ ἰστάμενοι μὴ ῥαθυμήσωμεν, μηδὲ ἀναπέσωμεν, ἵνα τῶν ἐνταῦθα δυσχερῶν καὶ κινδύνων καὶ θλίψεων καὶ τῆς ἐπιθέσεως τῶν ἐχθρῶν ἀπαλλαγῶμεν καὶ τῆς μελλούσης ἐλευθερωθῶμεν κολάσεως καὶ τῶν αἰωνίων ἀγαθῶν ἐπιτύχωμεν, χάριτι... ἀμήν (βλ. Ehrhard, *Überlieferung* III, 560· βλ. BHG 418).

21. φφ. 134-139 ἸΩΑΝΝΟΥ ΤΟΥ ΧΑΛΚΗΔΟΝΟΣ, Ὅμιλία εἰς τὴν τρίτην Κυριακὴν τοῦ κατὰ Ματθαῖον ἀγίου Εὐαγγελίου, ἀ ρ χ . Τῆς φιλαργυρίας οὐδὲν ἐστὶ βλαβερώτερον..., τ ἐ λ . καὶ πρὸς τὴν ἐργασίαν τῶν ἀγαθῶν πράξεων διαναστῶμεν, ἵνα... ἀμήν (PG 120, 1236-1245 μὲ τὸ ὄνομα Ἰωάννου Ξιφιλίνου· βλ. Ehrhard, *Überlieferung* III, 560).

22. φφ. 139-145^v Ὅμιλία εἰς τὴν τετάρτην Κυριακὴν τοῦ κατὰ Ματθαῖον ἀγίου Εὐαγγελίου, ἀ ρ χ . Οὐδὲν ἐστὶ τῆς ἀδιστακτοῦ καὶ καθαρᾶς πίστεως ἰσχυρότερον, οὐδὲ τῆς πρὸς θεὸν ἐλπίδος καὶ πεποιθήσεως κραταιότερον..., τ ἐ λ . καὶ πρὸς τὴν ἀνόλισθον τρίβον τῆς αὐτοῦ ἀκαταλύτου βασιλείας τρέχειν ἡμᾶς ἐνισχύσει καὶ τῶν αἰωνίων ἀγαθῶν ἀξιώσει ὡς ὑπεράγαθος καὶ μακρόθυμος, ὅτι αὐτῶ... ἀμήν (βλ. Ehrhard, *Überlieferung* III, 561· βλ. φ. 94^v τέλος ὁμοιο).

23. φφ. 145^v-151 Ὅμιλία εἰς ε΄ Κυριακὴν τοῦ κατὰ Ματθαίου ἀγίου Εὐαγγελίου, ἀ ρ χ . Πηγὴ πνευματικὴ καὶ σωτήριος ἢ περικλύζει ἡμᾶς, ἀδελφοί μου, καὶ τὰ τῶν εὐαγγελικῶν φρεάτων γλυκύτατα νάματα ἀναβλύζει..., τ ἐ λ . ἐργασίας γὰρ ὁ παρῶν καιρὸς, ὁ δὲ μέλλων ἀνταποδόσεως, ὡς ἐν φωτὶ καὶ ἐν ἡμέρᾳ εὐσχημόνως περιπατήσωμεν, ἵνα υἱοὶ φωτὸς καὶ ἡμέρας γενώμεθα καὶ μετὰ τὴν τοῦ βίου τούτου λύσιν καὶ τὴν τοῦ σαρκικοῦ βάρους ἀπόθεσιν πρὸς τὸ αἰδιδιον ἐκεῖνο καὶ θεῖον φῶς ἐκδημήσωμεν, ἐν Χριστῶ... ἀμήν (βλ. Ehrhard, *Überlieferung* III, 561).

24. φφ. 151^v-157^v Ὅμιλία ἐκ τοῦ κατὰ Ματθαῖον ἀγίου Εὐαγγελίου ἀναγνωσκομένη Κυριακῇ ἔκτη, ἀ ρ χ . Οἱ τῶν μελισσῶν τὸ φιλόπονον καὶ φίλεργον θεοφιλῶς ἐκμιμούμενοι..., τ ἐ λ . τὰ τοιαῦτα θαυμάσια, ὅτι αὐτῶ... ἀμήν (PG 120, 1245-1257 μὲ τὸ ὄνομα Ἰωάννου Ξιφιλίνου· βλ. Ehrhard, *Überlieferung* III, 561).

25. φφ. 157^v-161 Ὁμιλία ἐκ τοῦ κατὰ Ματθαῖον ἀγίου Εὐαγγελίου ἀναγιγνωσκομένη Κυριακῇ ἐβδόμῃ, «Τῷ καιρῷ ἐκείνῳ παράγοντι τῷ Ἰησοῦ ἠκολούθησαν αὐτῷ δύο τυφλοὶ κράζοντες καὶ λέγοντες, ἐλέησον ἡμᾶς, υἱὲ Δαβὶδ» (Ματθ. 9, 27), ἀ ρ χ. Μαθόντες οἱ τυφλοὶ περὶ ὧν ἐθαυματούργει ὁ κύριος καὶ πιστεύσαντες αὐτὸν εἶναι τὸν προσδοκώμενον..., τ ἐ λ. καὶ πρὸς τὸν θεῖον εἰσάξει νυμφῶνα καὶ τῆς αὐτοῦ βασιλείας χαρίζεται τὴν ἀπόλαυσιν, ἧς γένοιτο... ἀμήν (βλ. Ehrhard, *Überlieferung* III, 561).

26. φφ. 161-165 Ὁμιλία εἰς τὴν ὀγδόην Κυριακὴν τοῦ κατὰ Ματθαῖον ἀγίου Εὐαγγελίου, ἀ ρ χ. Ὁ τῆς ἡμετέρας σωτηρίας φροντίζων καὶ κηδόμενος κύριος πολλὰς καὶ διαφόρους καὶ ποικίλας ἡμῖν τῆς πνευματικῆς διδασκαλίας τραπέζας ἀεὶ παρατίθει..., τ ἐ λ. ὁ διδοὺς τροφὴν πάσῃ σαρκὶ καὶ λυτρώσεται ἡμᾶς πάσης ὀργῆς καὶ κινδύνου καὶ ἀνάγκης καὶ θλίψεως, ἐν δὲ τῷ μέλλοντι αἰῶνι ζωὴν ἡμῖν χαρίζεται τὴν αἰώνιον καὶ τῶν ἀκηράτων ἀγαθῶν τὴν ἀπόλαυσιν, ἧς... ἀμήν (βλ. Ehrhard, *Überlieferung* III, 561).

27. φφ. 165^v-171 Ὁμιλία εἰς τὴν ἐνάτην Κυριακὴν τοῦ κατὰ Ματθαῖον ἀγίου Εὐαγγελίου, ἀ ρ χ. Καὶ οἱ τοὺς ἑαυτῶν φίλους σωματικῶς διατρέφειν βουλόμενοι καὶ αἰσθητὴν αὐτοῖς παρατιθέμενοι τράπεζαν..., τ ἐ λ. εἰ πάντως ἡ γῆ τῆς ἐπαγγελίας, ὁ οὐρανός, ἡ γῆ τῶν πραέων καὶ ἀπὸ πάσης κακίας εἰρηνευσάντων, μεθ' ὧν καὶ ἡμεῖς αὐτῆς ἐπιβαίημεν καὶ κληρονόμοι τῶν ἀγαθῶν ἐκείνων γενώμεθα, ἐν Χριστῷ... ἀμήν (βλ. Ehrhard, *Überlieferung* III, 561).

28. φφ. 171^v-177 Ὁμιλία εἰς τὴν δεκάτην Κυριακὴν τοῦ κατὰ Ματθαῖον ἀγίου Εὐαγγελίου, ἀ ρ χ. Ὑπὲρ τῆς ἡμῶν ψυχικῆς σωτηρίας ὀφείλοντες σπουδάξιν, ἀγαπητοί, καὶ πρὸς τὸν πόθον αὐτῆς διεγείρειν κατὰ τὸ δυνατόν..., τ ἐ λ. ἐν δὲ τοῖς τερπνοῖς μὴ ἐπαιρώμεθα καὶ ἀμερίμνως διαγώμεν, ἀλλ' ἐκδεχόμεθα μεταβολὴν, ἵνα ἐντεῦθεν σώφρονες καὶ συνετοί, ἐπεικεῖς καὶ μέτριοι γενώμεθα καὶ πᾶσαν ἀρετὴν κατορθῶσαι δυναθέντες τῶν μελλόντων ἀγαθῶν... ἀμήν (βλ. Ehrhard, *Überlieferung* III, 561).

29. φφ. 177^v-182^v Ὁμιλία εἰς τὴν ἐνδεκάτην Κυριακὴν τοῦ κατὰ Ματθαῖον ἀγίου Εὐαγγελίου, ἀ ρ χ. Ποτὲ μὲν φανερῶς διαλέγεται ἐν τοῖς Εὐαγγελίοις ὁ κύριος ἡμῶν Ἰησοῦς Χριστός, ποτὲ δὲ διὰ παραδειγμάτων καὶ παραβολῶν..., τ ἐ λ. ὁ μὲν χρυσόν, ὁ δὲ περιφρόνησιν, ὁ δὲ ὕβριν, ὁ δὲ ἄλλο τι, ἵνα τὰ μείζονα παρὰ θεοῦ ἀφεθῶμεν καὶ τῆς βασιλείας αὐτοῦ κληρονόμοι γενώμεθα, ἧς καὶ τύχοιμεν πάντες ἐν Χριστῷ Ἰησοῦ τῷ κυρίῳ ἡμῶν, ᾧ πρέπει... ἀμήν (βλ. Ehrhard, *Überlieferung* III, 561).

30. φφ. 182^v-187^v Ὁμιλία εἰς τὴν δωδεκάτην Κυριακὴν τοῦ κατὰ Ματθαῖον ἀγίου Εὐαγγελίου, ἀ ρ χ. Οὐδὲν οὕτως οἶδε θολοῦν, ἀγαπητοί, καὶ σκοτίζειν ἀν-

θρωπίνην διάνοιαν ὡς τὸ τῶν παρόντων..., τ ἐλ. ἀπόλαυσιν ἔξωμεν... ἀμήν (PG 120, 1209-1220 μὲ τὸ ὄνομα Ἰωάννου Ξιφιλίνου· βλ. Ehrhard, *Überlieferung* III, 561).

31. φφ. 187^v-191^v Ὁμιλία εἰς τὴν τρεῖς καὶ δεκάτην Κυριακὴν τοῦ κατὰ Ματθαῖον ἀγίου Εὐαγγελίου, ἀρχ. Τὴν ἐκ τῆς διδασκαλίας ὠφέλειαν τοῖς ἀνθρώποις περιποιούμενος ὁ κύριος ἡμῶν καὶ θεός, πολυειδῆ πολλάκις καὶ ποικίλον τὸν λόγον ἐν τοῖς Εὐαγγελίοις ἀπεργάζεται..., τ ἐλ. καὶ τοῦ ἐκεῖθεν γλεύκους ἐμφορηθῶμεν καὶ ἀπολαύσωμεν καὶ τοῦ καινοῦ καὶ ἀκηράτου τῆς ἀληθινῆς ἀμπέλου κατατροφήσωμεν πόματος, ἧς γένοιτο... ἀμήν (βλ. Ehrhard, *Überlieferung* III, 561).

32. φφ. 191^v-196 Ὁμιλία εἰς τὴν τέσσαρες καὶ δεκάτην Κυριακὴν τοῦ κατὰ Ματθαῖον ἀγίου Εὐαγγελίου, «Εἶπεν ὁ κύριος τὴν παραβολὴν ταύτην· ὠμοιώθη ἡ βασιλεία τῶν οὐρανῶν ἀνθρώπῳ βασιλεῖ... καλέσατε εἰς γάμους» (Ματθ. 22, 2-9), ἀρχ. Ἐν ἄνθρωπος βασιλεὺς λέγεται ὁ θεὸς καὶ πατὴρ, νυμφίος δὲ ὁ υἱὸς καὶ λόγος αὐτοῦ..., τ ἐλ. καὶ τὴν πλεονεξίαν ἣτις ἐστὶ δευτέρα εἰδωλολατρεία καὶ πλεονεκτῆσωμεν τὰ ἄνω μετὰ σπουδῆς τὴν βασιλείαν ἀρπάζοντες, ἵνα καὶ τῶν ἀκηράτων ἀγαθῶν... ἀμήν (βλ. Ehrhard, *Überlieferung* III, 561).

33. φφ. 196^v-200^v Ὁμιλία εἰς τὴν πέντε καὶ δεκάτην Κυριακὴν τοῦ κατὰ Ματθαῖον ἀγίου Εὐαγγελίου, ἀρχ. Οἱ τοὺς ἀγροὺς τῶν ἀνθρώπων φυλάσσοντες γεωργοὶ ὅσα ἐν αὐτοῖς ἔχουσι τῶν ἀνθέων ὠραία καὶ εὐώδη..., τ ἐλ. ὑποπιάσωμεν καὶ δουλαγωγῆσωμεν τὰ πάθη, ζηλώσωμεν τὴν καλὴν καὶ ἀγαθὴν ὁδὸν καὶ πολιτείαν τῶν ἀγίων πατέρων καὶ διδασκάλων ἡμῶν, ἵνα τῆς τῶν δικαίων πάντων καὶ ἀγίων ὁμηγύρεως τύχωμεν καὶ τῶν ἀκηράτων... ἀμήν (βλ. Ehrhard, *Überlieferung* III, 561).

34. φφ. 200^v-205 Ὁμιλία εἰς τὴν ἕξ καὶ δεκάτην Κυριακὴν τοῦ κατὰ Ματθαῖον ἀγίου Εὐαγγελίου, ἀρχ. Τὴν ἐκ τῆς διδασκαλίας ὠφέλειαν τοῖς ἀνθρώποις περιποιούμενος ὁ κύριος ἡμῶν καὶ θεός, πολυειδῆ πολλάκις καὶ ποικίλον τὸν λόγον ἐν τοῖς Εὐαγγελίοις ἀπεργάζεται..., τ ἐλ. ἵνα ὡς οἰκονόμους πιστοὺς τῆς χάριτος ἐπὶ πολλῶν ἡμᾶς καταστήσῃ ὁ κύριος καὶ τῆς ἀφράστου καὶ μακαρίας αὐτοῦ καταξίωση χαρᾶς καὶ τῆς τῶν οὐρανίων ἀγαθῶν ἀπολαύσεως, ἧς καὶ τύχοιμεν... ἀμήν (βλ. Ehrhard, *Überlieferung* III, 561· βλ. φ. 187^v ἀρχὴ ὅμοια).

35. φφ. 205-210 Ὁμιλία εἰς τὴν δεκάτην ἑβδόμην Κυριακὴν τοῦ κατὰ Ματθαῖον ἀγίου Εὐαγγελίου, ἀρχ. Μέγα ἀγαθὸν ἡ εὐχή..., τ ἐλ. ταῦτα εἰδότες, ἀγαπητοί, σπουδάσωμεν κατὰ τὰς ἐντολάς καὶ τὰ θελήματα τοῦ θεοῦ πολιτεύεσθαι, ἵνα καὶ τῶν αἰώνων... ἀμήν (PG 63, 579-590 μὲ τὸ ὄνομα Ἰωάν-

νου Χρυσοστόμου (Ψευδο-)· βλ. Ehrhard, *Überlieferung* III, 561· Aldama 242· CPG 4684).

φ. 210 Τέλος τῶν κατὰ Ματθαίου Κυριακῶν.

36. φφ. 210^v-215^v Ὅμιλία ἀναγινωσκομένη Κυριακῇ πρώτῃ τοῦ Λουκᾶ τοῦ ἁγίου Εὐαγγελίου, «Τῷ καιρῷ ἐκείνῳ ἐστὼς ὁ Ἰησοῦς... ὥστε βυθίζεσθαι αὐτὰ» (Λουκ. 5, 1-7), ἀ ρ χ. Οὐ μόνον κηρύττει καὶ διδάσκει ὁ κύριος, ἀλλὰ καὶ σημεῖα ἐπιδείκνυται..., τ ἐ λ. ὅς γὰρ ἄν, φησί, ποίηση καὶ διδάξη, οὗτος μέγας κληθήσεται ἐν τῇ βασιλείᾳ τῶν οὐρανῶν, ἧς γένοιτο... ἀμήν.

37. φφ. 215^v-221^v ΙΩΑΝΝΟΥ ΤΟΥ ΧΑΛΚΗΔΟΝΟΣ, Ὅμιλία εἰς τὴν β^α^ν Κυριακὴν τοῦ Λουκᾶ, ἀ ρ χ. Πασῶν τῶν ἀρετῶν ἀνωτέρα ἐστὶν ἡ ἀγάπη καὶ ὑψηλοτέρα, καὶ ὁ τὴν ἀγάπην ἔχων τηρεῖ τὰς ἐντολὰς τοῦ θεοῦ..., τ ἐ λ. δανείζομεν οὖν, ἀδελφοί μου, παρ' ὧν οὐκ ἐλπίζομεν λαβεῖν, καθὼς προσέταξεν ὁ Χριστὸς, ἵνα παρ' αὐτοῦ πολλαπλοῦν τὸν μισθὸν καὶ τὸ δάνειον λήψωμεν καὶ τῶν ἀποκειμένων ἀγαθῶν ἐπιτύχωμεν καὶ τῆς οὐρανῶν βασιλείας κληρονόμοι γενώμεθα, ἐν αὐτῷ... ἀμήν (βλ. Ehrhard, *Überlieferung* III, 561).

38. φφ. 222-226 Ὅμιλία εἰς τὴν τρίτην Κυριακὴν τοῦ κατὰ Λουκᾶν ἁγίου Εὐαγγελίου, ἀ ρ χ. Τὸ τῆς ἀναστάσεως μέγα μυστήριον, ἀδελφοί μου, οὐ τοσοῦτον διὰ λόγου ὅσον δι' αὐτῶν τῶν ἔργων τοῦ σωτῆρος ἡμῶν καὶ θεοῦ διδασκόμεθα..., τ ἐ λ. καὶ ἐξελεῖται ἡμᾶς τοῦ χαλεποῦ θανάτου τῆς ἁμαρτίας καὶ κοινωνοὺς ποιήσει τῆς οὐρανοῦ βασιλείας, ὅτι αὐτός ἐστιν ἡ ἀνάπαυσις καὶ ἡ ζωὴ, ὁ Χριστὸς καὶ θεὸς ἡμῶν καὶ αὐτῷ τὴν εὐχαριστίαν προσάγωμεν... ἀμήν (PG 120, 1201-1209 μὲ τὸ ὄνομα Ἰωάννου Ξιφιλίνου· βλ. Ehrhard, *Überlieferung* III, 562).

39. φφ. 226-233 Ὅμιλία εἰς τὴν τετάρτην Κυριακὴν τοῦ κατὰ Λουκᾶν ἁγίου Εὐαγγελίου, ἀ ρ χ. Ὡσπερ παράδεισος ἄλλος ἐστὶ πολυανθῆς καὶ εὐώδης ἡ τῶν θείων λογίων ἀνάγνωσις..., τ ἐ λ. οὕτω γὰρ ὡς γῆ ἀγαθὴ καρποφορήσωμεν κατὰ δύναμιν εἴτε τελείως, εἴτε μέσως, εἴτε ὑφείμενα, ἐν Χριστῷ... ἀμήν (βλ. Ehrhard, *Überlieferung* III, 562).

40. φφ. 233-241^v Ὅμιλία εἰς τὴν πέμπτην Κυριακὴν τοῦ κατὰ Λουκᾶν ἁγίου Εὐαγγελίου, ἀ ρ χ. Ἀγαθὰ μὲν πάντα τὰ θεῖα λόγια..., τ ἐ λ. καὶ μὴ ἀποδυσπετήσωμεν ἐν πειρασμοῖς... ἐν τοῖς τοῦ Ἀβραάμ κόλποις ἀναπαυσώμεθα, ἐν Χριστῷ... ἀμήν (PG 120, 1220-1236 μὲ τὸ ὄνομα Ἰωάννου Ξιφιλίνου· βλ. Ehrhard, *Überlieferung* III, 562).

41. φφ. 241^v-246^v Ὅμιλία εἰς τὴν ἕκτην Κυριακὴν τοῦ κατὰ Λουκᾶν ἁγίου Εὐαγγελίου, ἀ ρ χ. Ὡσπερ τὰ σώματα ἡμῶν αἱ χρονικαὶ τῆς γῆς καρποφο-

ρίαι καὶ αἱ κατάλληλοι καὶ διάφοροι τροφαὶ στηρίζουσι καὶ λιπαίνουσιν..., τέλ. ἀλλ' ἡμεῖς, ἀδελφοί μου, σπουδάσωμεν ἀποστῆναι ἐκ παντοίων παθῶν καὶ τῆς τούτων βλάβης γενέσθαι ἀνώτεροι, ἐν Χριστῷ... ἀμήν (βλ. PG 64, 1423· βλ. Ehrhard, *Überlieferung* III, 562· CPG 5078).

42. φφ. 247-251^v Ὁμιλία εἰς τὴν ἑβδόμην Κυριακὴν τοῦ κατὰ Λουκᾶν ἁγίου Εὐαγγελίου, ἀρχ. Καὶ μεγάλη ἀνάγκη πολλάκις καὶ σφοδροτάτη θλίψις οικονομεῖν οἶδε καὶ προτρέπειν τοὺς ἀνθρώπους πρὸς πίστιν καὶ μνήμην θεοῦ..., τέλ. οὕτω ψυχῇ τῆς νοητῆς αἰμορροίας ἀποκαθαίρεται καὶ θεραπείας ἀξιώθει-σα τῶν αἰωνίων κατατροφᾷ ἀγαθῶν, χάριτι... ἀμήν (βλ. Ehrhard, *Überlieferung* III, 562).

43. φφ. 251^v-258 Ὁμιλία εἰς τὴν ὄγδῳν Κυριακὴν τοῦ κατὰ Λουκᾶν ἁγίου Εὐαγγελίου, ἀρχ. Μέγα πρὸς ἀρετὴν ἐμπόδιον ἢ ὑπερηφανία καὶ ἡ ἔπαρσις καὶ εὐκόλως ἀπατᾷ ἑαυτὸν ὁ μηδὲν ὦν καὶ εἶναι τι λογιζόμενος..., τέλ. καὶ τῆς εἰς ἀρετὴν ὁδοῦ ὁδηγοί, ἐν Χριστῷ... ἀμήν (βλ. Ehrhard, *Überlieferung* III, 562).

44. φφ. 258-263^v Ὁμιλία εἰς τὴν ἐνάτην Κυριακὴν τοῦ κατὰ Λουκᾶν ἁγίου Εὐαγγελίου, ἀρχ. Ἡ πλεονεξία μέγα τοῖς ἀνθρώποις κακὸν καὶ οὐδὲν αὐτῆς ὑπάρχει δεινότερον..., τέλ. ἐν γὰρ τῷ διδόναι λαμβάνεται καὶ ἐν τῷ σκορπί-ζειν συνάγεται καὶ οὕτως ἐλπίζομεν τῶν μελλόντων ἐκείνων καὶ ἀϊδίων ἀγαθῶν ἐπιτεύξασθαι, χάριτι... ἀμήν (βλ. Ehrhard, *Überlieferung* III, 562).

45. φφ. 263^v-269 Ὁμιλία εἰς τὴν δεκάτην Κυριακὴν τοῦ κατὰ Λουκᾶν ἁγίου Εὐαγγελίου, ἀρχ. Ὁ κύριος ἡμῶν καὶ θεὸς διεξάγων τὸν ἰουδαϊκὸν λαὸν καὶ πολυτρόπως παιδεύων..., τέλ. ἵνα καὶ τὴν ἐπηρμένην ὀργὴν ἀφ' ἡμῶν ἀποστρέψωμεν καὶ τὴν μέλλουσαν φύγωμεν κόλασιν καὶ τῶν αἰωνίων ἀπολαύσωμεν ἀγαθῶν, ἐν Χριστῷ... ἀμήν (βλ. Ehrhard, *Überlieferung* III, 562· βλ. φ. 123^v τέλος ὁμοιο).

46. φφ. 269-275 Ὁμιλία εἰς τὴν ἐνδεκάτην Κυριακὴν τοῦ κατὰ Λουκᾶν ἁγίου Εὐαγγελίου, ἀρχ. Ὁ μακάριος καὶ εὐαγγελιστὴς Λουκᾶς προτίθησιν ἡμῖν σημερον διὰ παραβολῆς..., τέλ. διεγερθῶμεν καὶ σπουδάσωμεν, ἵνα ἄξιοι εὐρεθῶμεν τῆς καλῆς καὶ ἀγαθῆς κλήσεως τοῦ θεοῦ καὶ τῆς μακαρίας ἐκείνης τοῦ πνευματικοῦ καὶ θείου δείπνου μετασχῶμεν μεταλήψεως, ἐν Χριστῷ... ἀμήν (βλ. Ehrhard, *Überlieferung* III, 562).

47. φφ. 275^v-280^v Ὁμιλία εἰς τὴν δωδεκάτην Κυριακὴν τοῦ κατὰ Λουκᾶν ἁγίου Εὐαγγελίου, ἀρχ. Πολλοὺς καὶ διαφόρους τρόπους ἔδωκεν ἡμῖν ὁ θεὸς εἰς τὸ

κατεργάζεσθαι τὴν σωτηρίαν ἡμῶν..., τ ἐ λ . καὶ οὕτως ποιεῖ ἡμᾶς κληρονόμους τῶν μελλόντων καὶ αἰωνίων ἀγαθῶν, ὧν καὶ τύχοιμεν πάντες, ἐν Χριστῷ... ἀμήν (βλ. PG 64, 1399· βλ. Ehrhard, *Überlieferung* III, 562· CPG 5011).

48. φφ. 281-287 ἸΩΑΝΝΟΥ ΤΟΥ ΧΑΛΚΗΔΟΝΟΣ, Ὅμιλία εἰς τὴν τρεῖς καὶ δεκάτην Κυριακὴν τοῦ κατὰ Λουκᾶν ἁγίου Εὐαγγελίου, ἄ ρ χ . Ὡσπερ ἐξ ἀδηφαγίας γίνεται φλεγμονή, ἐκ δὲ φλεγμονῆς τίκεται πυρετὸς..., τ ἐ λ . τῆς τῶν ἁγίων πάντων καὶ δικαίων ἐπιτευξόμεθα ὁμηγύρεως καὶ τῶν ἀκηράτων ἐκείνων καὶ ἀφράστων ἀγαθῶν καὶ τοῦ οὐρανοῦ καὶ πνευματικοῦ θησαυροῦ ἀπολαύσωμεν, χάριτι... ἀμήν (βλ. Ehrhard, *Überlieferung* III, 562).

49. φφ. 287-292 Ὅμιλία εἰς τὴν δεκάτην τετάρτην Κυριακὴν τοῦ κατὰ Λουκᾶν ἁγίου Εὐαγγελίου, ἄ ρ χ . Ἥλιος δικαιοσύνης ἐστὶν ὁ θεός, καθὼς γέγραπται, πᾶσιν ἀπλῶς ἐπιλάμπων τὰς ἀκτίνας τῆς αὐτοῦ ἀγαθότητος..., τ ἐ λ . καὶ ἐνδυσώμεθα τὰ ὄπλα τοῦ φωτὸς καὶ τῶν ἀρετῶν καὶ ὡς ἐν φωτὶ καὶ ἡμέρᾳ εὐσχημόνῳ περιπατήσωμεν, ἵνα δυνηθῶμεν ἀκολουθεῖν αὐτῷ τῷ δεσπότη καὶ ἐλευθερωτῇ καὶ σωτῆρι ἡμῶν... ἀμήν (βλ. Ehrhard, *Überlieferung* III, 562).

50. φφ. 292-298^v Ὅμιλία εἰς τὴν δεκάτην πέμπτην Κυριακὴν τοῦ κατὰ Λουκᾶν ἁγίου Εὐαγγελίου, ἄ ρ χ . Πᾶσα μὲν ἀδικία καὶ ἀρπαγὴ καὶ πλεονεξία κακὴ καὶ κακῶν κακίστη καὶ μίσους ἀξία παρὰ τοῖς φιλοθέοις..., τ ἐ λ . ἵνα ἴλεων εὐρωμεν αὐτὸν ἐν τῇ ἡμέρᾳ τῆς δικαίας αὐτοῦ ἀνταποδόσεως καὶ ἀξιωθῶμεν τῆς ἐπουρανοῦ βασιλείας αὐτοῦ καὶ τῶν αἰωνίων ἀγαθῶν ἀπολαύσωμεν, χάριτι... ἀμήν (βλ. Ehrhard, *Überlieferung* III, 562· BHG 1914· CPG 5002).

φ. 298^v Τέλος καὶ τῷ θεῷ δόξα. Τὸ Κυριακοδρόμιον σὺν θεῷ πέρασ ἐίληφεν.

51. φφ. 299-335 ΤΟΥ ΘΕΟΦΙΛΕΣΤΑΤΟΥ ΑΡΧΙΕΠΙΣΚΟΠΟΥ ΒΟΥΛΓΑΡΙΑΣ ΚΥΡ ΘΕΟΦΥΛΑΚΤΟΥ, Ἐρμηνεία εἰς τὰ ἔνδεκα ἑωθινά: ἴφφ. 299-301^v Ὅμιλία ἐκ τοῦ κατὰ Ματθαῖον εἰς τὸ πρῶτον ἑωθινόν, «Τῷ καιρῷ ἐκείνῳ οἱ ἔνδεκα μαθηταὶ ἐπορεύθησαν... συντελείας τοῦ αἰῶνος» (Ματθ. 28, 16-20), ἄ ρ χ . Κατὰ τὸν Ἰωάννην πρῶτον ὤφθη τοῖς μαθηταῖς ὁ Ἰησοῦς..., τ ἐ λ . συντελέσωμεν ἐνταῦθα τὴν ἐξήγησιν, αὐτῷ γὰρ πρέπει πᾶσα... ἀμήν (PG 123, 481C9-488).

²φφ. 302-303^v Ὅμιλία ἐκ τοῦ κατὰ Μάρκον ἁγίου Εὐαγγελίου εἰς τὸ β^{ον} ἑωθινόν, «Διαγενομένου τοῦ Σαββάτου... ἐφοβοῦντο γὰρ» (Μάρκ. 16, 1-8), ἄ ρ χ . Οὐδὲν μέγα, οὐδὲ ἄξιον τῆς τοῦ Ἰησοῦ θεότητος..., τ ἐ λ . ἐπιλαθόμενοι καὶ ὧν ἤκουσαν (PG 123, 676-677B8) καὶ συνεχίζει: Ἡμεῖς δὲ δοξάσωμεν καὶ εὐχαριστήσωμεν Χριστῷ τῷ ἀναστάντι καὶ σώσαντι ἡμᾶς, ᾧ ἡ δόξα... ἀμήν.

³φφ. 303^v-305^v Ὅμιλία ἐκ τοῦ κατὰ Μάρκον ἁγίου Εὐαγγελίου εἰς τὸ τρίτον ἑωθινόν, «Ἀναστὰς ὁ Ἰησοῦς... ἐγγεγεμένον οὐκ ἐπίστευσαν» (Μάρκ. 16,

9-14), ἀρχ. Ἀναστάς ὁ Ἰησοῦς ἐνταῦθα στίξον..., τέλ. συνεργοῦντι ἡμῖν ἐν πασιν ἔργοις τε καὶ λόγοις, ὅτι... ἀμήν (PG 123, 677B10-681).

⁴φφ. 305^v-307 Ὁμιλία ἐκ τοῦ κατὰ Λουκᾶν ἀγίου Εὐαγγελίου εἰς τὸ τέταρτον ἑωθινόν, «Τῇ μιᾷ τῶν Σαββάτων... θαυμάζων τὸ γεγονός» (Λουκ. 24, 1-12), ἀρχ. Μίαν τῶν Σαββάτων..., τέλ. ὁ τοῦ Ζεβεδαίου (PG 123, 1109C8-1112C10) καὶ συνεχίζει: Θαυμάσωμεν οὖν καὶ ἡμεῖς, ἀδελφοί, καθ' ἑαυτοὺς τὰ τῶν παρανόμων Ἰουδαίων ἀνοήματα λεγόντων ὅτι ὁ Χριστὸς ἐκλάπη καὶ καταγελάσαντες καὶ χλευάσαντες αὐτοὺς μετὰ Πέτρου εἶπωμεν ὄντως ἀνέστη ὁ Χριστὸς ὁ κύριος, μὴ οὖν πλανᾶσθε καλύψαι βουλόμενοι Χριστοῦ τὴν ἔγερσιν. Τίς γὰρ κλέπτει νεκρὸν καὶ μάλιστα ἐνσμυρτισμένον καὶ γυμνὸν καταλιπόντα καὶ ἐν τάφῳ τὰ ἐντάφια αὐτοῦ; Μάθετε οὖν τὰς ῥήσεις τῶν προφητῶν καὶ γινώτε ὅτι αὐτός ἐστιν ἀληθῶς ὁ υἱὸς καὶ λόγος τοῦ ζῶντος, ὁ ἐλθὼν εἰς τὸν κόσμον καὶ παθὼν ἐκουσίως καὶ ἀναστάς τῇ τρίτῃ ἡμέρᾳ καὶ σώσας ἡμᾶς, αὐτῷ ἢ δόξα... ἀμήν.

⁵φφ. 307-311^v Ὁμιλία ἐκ τοῦ κατὰ Λουκᾶν ἀγίου Εὐαγγελίου εἰς τὸ πέμπτον ἑωθινόν, «Τῷ καιρῷ ἐκείνῳ ὁ Πέτρος ἀναστάς ἔδραμεν... αὐτὸν δὲ οὐκ εἶδον» (Λουκ. 24, 12-24), ἀρχ. Τινὲς τὸν ἕνα τούτων..., τέλ. οὗτος ὁ ἐρμηνεύων ἡμῖν ἐστίν, ὁ κύριος, αὐτῷ ἢ δόξα... ἀμήν (PG 123, 1109D13-1112A1, 1112011-1120B).

⁶φφ. 311^v-315^v Ὁμιλία ἐκ τοῦ κατὰ Λουκᾶν ἀγίου Εὐαγγελίου εἰς τὸ ἕκτον ἑωθινόν, «Τῷ καιρῷ ἐκείνῳ ἀναστάς ὁ Ἰησοῦς ἐκ νεκρῶν... ψαλμοῖς περὶ ἐμοῦ» (Λουκ. 24, 36-44), ἀρχ. Ὅ πάντα πρὸς σωτηρίαν..., τέλ. εὐλογοῦντες τὸν θεόν. Δόξα γὰρ θεοῦ καὶ εὐλογία ὁ ἱερός καὶ ἐνάρετος βίος, ὅτι πρέπει... ἀμήν (PG 123, 1120C1-1125).

⁷φφ. 315^v-318 Ὁμιλία ἐκ τοῦ κατὰ Ἰωάννην ἀγίου Εὐαγγελίου εἰς τὸ ἕβδομον ἑωθινόν, ἀποσπάσματα: «Τῇ μιᾷ τῶν Σαββάτων... πρῶτος εἰς τὸ μνημεῖον» (Ἰωάν. 20, 1-5), ἀρχ. Μίαν τῶν Σαββάτων..., τέλ. τοῦ θεωρητικοῦ (PG 124, 288B10-289D14, 292A6-292B7, 292C14-292D9) καὶ συνεχίζει: Ἡμεῖς δὲ τούτων μιμηταὶ γενόμενοι εὐαρεστήσωμεν Χριστῷ τῷ ἀναστάντι καὶ σώσαντι ἡμᾶς διὰ πράξεως καὶ θεωρίας, ᾧ πρέπει... ἀμήν.

⁸φφ. 318-320^v Ὁμιλία ἐκ τοῦ κατὰ Ἰωάννην ἀγίου Εὐαγγελίου εἰς τὸ ὄγδοον ἑωθινόν, ἀποσπάσματα: «Τῷ καιρῷ ἐκείνῳ Μαρία εἰστήκει... ποῦ ἔθηκαν αὐτὸν» (Ἰωάν. 20, 11-13), ἀρχ. Μαρία δέ, τὸ γὰρ γυναικεῖον γένος..., τέλ. τῆς ἐσχάτης τοῦ λόγου σαρκώσεως (PG 124, 289D14-292A6, 292B7-C14, 293A1-296C6, 292D9-D13) καὶ συνεχίζει: Ἡμεῖς δὲ μετὰ Μαρίας προσκυνήσαντες αὐτὸν ἀναστάντα εἶπωμεν ὄντως ἀνέστη Χριστὸς ὁ θεὸς καὶ σωτὴρ τῶν ψυχῶν ἡμῶν, αὐτῷ ἢ δόξα... ἀμήν.

⁹φφ. 320^v-325 Ὁμιλία ἐκ τοῦ κατὰ Ἰωάννην ἀγίου Εὐαγγελίου εἰς τὸ ἕνατον ἑβθινόν, «Οὕσης ὀφίας... κεκράτηνται» (Ἰωάν. 20, 19-23), ἀρχ. Ἐπειδὴ ἡ Μαρία ἀπήγγειλε..., τέλ. ἐπιψηφίζεται (PG 124, 296C15-304AB) καὶ συνεχίζει: Ἡμεῖς δέ, ἀδελφοί, πιστεύοντες ὅτι ἀνέστη, ζῶν αἰώνιον ἔχομεν ἐν τῷ ὀνόματι αὐτοῦ, ᾧ ἡ δόξα... ἀμήν.

¹⁰φφ. 325-328 Ὁμιλία ἐκ τοῦ κατὰ Ἰωάννην ἀγίου Εὐαγγελίου εἰς τὸ δέκατον ἑβθινόν, «Τῷ καιρῷ ἐκείνῳ ἐφανέρωσεν... τὸ δίκτυον τῶν ἰχθύων» (Ἰωάν. 21, 1-8), ἀρχ. Ἐν τῷ εἰπεῖν ἐφανέρωσεν..., τέλ. ἀνάγεσθαι (PG 124, 304B13-308D6) καὶ συνεχίζει: Ἡμεῖς δὲ εὐαρεστήσωμεν αὐτῷ Χριστῷ τῷ ἀναστάντι δι' ὑπακοῆς καὶ ταπεινώσεως καὶ τῶν ἄλλων καλῶν ἔργων, ἵνα διὰ τῶν μαθητῶν αὐτοῦ τῷ δικτύῳ τῶν αὐτῶν λόγων ἐλκύσῃ καὶ ἀναβάσῃ καὶ ἀνυψώσῃ ἡμᾶς καὶ εἰσαγάγῃ εἰς τὸν παράδεισον, αὐτῷ ἡ δόξα εἰς τοὺς αἰῶνας, ἀμήν.

¹¹φφ. 328^v-335 Ὁμιλία ἐκ τοῦ κατὰ Ἰωάννην ἀγίου Εὐαγγελίου εἰς τὸ ἐνδέκατον ἑβθινόν, «Τῷ καιρῷ ἐκείνῳ ἐφανέρωσεν αὐτὸν ὁ Ἰησοῦς τοῖς μαθηταῖς αὐτοῦ ἐγερθεὶς ἐκ νεκρῶν καὶ λέγει τῷ Σίμωνι Πέτρῳ... θανάτῳ δοξάσει τὸν θεόν» (Ἰωάν. 21, 14-19), ἀρχ. Ἐπειδὴ τέλος εἶχεν..., τέλ. φωτίσαντι ἡμᾶς ἐν τῇ θεολογίᾳ καὶ ἐπιγνώσει αὐτοῦ καὶ τοῦ πατρὸς καὶ τοῦ ἀγίου πνεύματος, ᾧ... ἀμήν (PG 124, 308D7-317).

52. φφ. 335^v-340 ἸΩΑΝΝΟΥ ΤΟΥ ΧΑΛΚΗΔΟΝΟΣ, Ὁμιλία τῇ Κυριακῇ πρὸ τῆς Ὑψώσεως, «Εἶπεν ὁ κύριος, οὐδεὶς ἀναβέβηκεν εἰς τὸν οὐρανόν, εἰ μὴ ὁ ἐκ τοῦ οὐρανοῦ καταβάς, ὁ υἱὸς τοῦ ἀνθρώπου ὁ ὢν ἐν τῷ οὐρανῷ» (Ἰωάν. 3, 13), ἀρχ. Καὶ πρότερον μὲν παρὰ τῇ παλαιᾷ γραφῇ..., τέλ. εὐκλείας ἐπιτύχωμεν... ἀμήν (PG 150, 253-261 μὲ τὸ ὄνομα Ἰωάννου Καλέκα· βλ. Ehrhard, *Überlieferung* III, 562· BHG 416).

53. φφ. 340^v-346 ἸΩΑΝΝΟΥ ΤΟΥ ΧΑΛΚΗΔΟΝΟΣ, Ὁμιλία εἰς τὴν Κυριακὴν μετὰ τὴν Ὑψωσιν, ἀρχ. Οἱ μὲν παλαιοὶ ἐκεῖνοι καὶ πρὸ τοῦ νόμου θεῖοι ἄνδρες οὐ διὰ γραμμάτων καὶ βιβλίων ἐδιδάσκοντο... Τοιοῦτος ἦν ὁ Νῶε, ὁ Ἄβραάμ..., τέλ. εἰς ἄνδρα τέλειον, εἰς μέτρον ἡλικίας τοῦ πληρώματος τοῦ Χριστοῦ καὶ ἀξιωθησόμεθα σὺν τοῖς ἀπ' αἰῶνος εὐαρεστήσασιν αὐτῷ τῶν ἐπηγγελμένων αἰώνιων ἀγαθῶν, ἐν αὐτῷ Χριστῷ... ἀμήν (βλ. Ehrhard, *Überlieferung* III, 562· BHG^a 2353i).

54. φφ. 346^v-353^v ἸΩΑΝΝΟΥ ΤΟΥ ΧΑΛΚΗΔΟΝΟΣ, Ὁμιλία εἰς τὴν Κυριακὴν τῆς πρὸ τοῦ Χριστοῦ Γεννήσεως κατὰ Ματθαῖον ἀγίου Εὐαγγελίου, ἀρχ. Ὁ θεὸς ἀπόστολος καὶ εὐαγγελιστὴς Ματθαῖος πρῶτος πάντων τῶν ἄλλων εὐαγγελιστῶν ἔγραψε τὸ Εὐαγγέλιον ἐβραϊδὶ φωνῇ..., τέλ. τῆς θείας ταύτης

δωρεᾶς καὶ λαμπρότητος ἀπολαύσωμεν καὶ κατατροφήσωμεν, χάριτι τοῦ ἀληθινοῦ θεοῦ ἡμῶν... ὅτι αὐτῶ... ἀμήν (βλ. Ehrhard, *Überlieferung* III, 565· BHG^a 1906p, ὅπου ἀποδίδεται στὸν Ἰωάννη Χρυσόστομο (Ψευδο-) ἢ ἀνωνύμως· CPG 4961).

55. φφ. 353^v-358^v Ὁμιλία εἰς τὴν Κυριακὴν μετὰ τὴν Χριστοῦ Γέννησιν εἰς τὸ κατὰ Ματθαῖον ἅγιον Εὐαγγέλιον, «Ἀναχωρησάντων τῶν μάγων ἰδοὺ ἄγγελος κυρίου... ἕως ἐὰν εἶπω σοι» (Ματθ. 2, 13), ἀρχ. Τοὺς μάγους ὁ θεὸς πρῶτον εἰς τὴν πίστιν ἐχειραγώγησε, δεύτερον δὲ εἰς τὰ Ἱεροσόλυμα ἐλθόντας ἐδίδαξεν αὐτοὺς..., τέλ. καὶ διὰ στενῆς καὶ τεθλιμμένης ὁδοῦ τοῦ Εὐαγγελίου βαδίζοντες πρὸς τὴν ζωὴν ἐκείνην τὴν μακαρίαν καὶ αἰδίου καταντῆσαι σπουδάσωμεν, εὐαρεστήσαντες κατὰ πάντα Χριστῶ τῶ ἀληθινῶ... ὅτι αὐτῶ... ἀμήν (βλ. Ehrhard, *Überlieferung* III, 562· BHG^a 1945p, ὅπου ἀποδίδεται στὸν Ἰωάννη Θ' Ἀγαπητὸ ἢ ἀνωνύμως).

56. φφ. 359-363^v Ὁμιλία εἰς τὴν Κυριακὴν πρὸ τῶν Φώτων ἐκ τοῦ κατὰ Μάρκον ἁγίου Εὐαγγελίου, «Ἀρχὴ τοῦ Εὐαγγελίου Ἰησοῦ Χριστοῦ... τὰς τρίβους αὐτοῦ» (Μάρκ. 1, 1-3), ἀρχ. Τὸν ὕστερον καὶ τὸν τελευταῖον τῶν προφητῶν Ἰωάννην τὸν πρόδρομον..., τέλ. ἀποκαθαίρων καὶ ἐκπλύνων ὀλικῶς τὰς ἁμαρτίας ἡμῶν καὶ τῆς τοῦ ἁγίου πνεύματος δωρεᾶς καταξιῶν ἡμᾶς, χάριτι... ἀμήν (βλ. Ehrhard, *Überlieferung* III, 563· BHG^a 1945k, ὅπου ἀποδίδεται στὸν Ἰωάννη Θ' Ἀγαπητὸ ἢ ἀνωνύμως).

57. φφ. 363^v-369^v ἸΩΑΝΝΟΥ ΤΟΥ ΧΑΛΚΗΔΟΝΟΣ, Ὁμιλία εἰς τὴν Κυριακὴν μετὰ τῶν Φώτων εἰς τὸ κατὰ Ματθαῖον ἅγιον Εὐαγγέλιον, ἀρχ. Εἰ καὶ ἡ ἔορτὴ παρῆλθεν ἡμᾶς, ἀλλὰ τὸ περὶ ταύτης λέγειν οὐδέποτε παρελευσεται..., τέλ. οὕτω γὰρ δυνησόμεθα καὶ τὴν μέλλουσαν διαφυγεῖν κόλασιν καὶ τῆς τῶν οὐρανῶν βασιλείας ἀξιωθῆναι, ἧς γένοιτο... ἀμήν (βλ. Ehrhard, *Überlieferung* III, 563· BHG^a 1929k, ὅπου ἀποδίδεται στὸν Ἰωάννη Θ' Ἀγαπητὸ ἢ στὸν Φιλόθεο πατρ. Κωνσταντινουπόλεως).

58. φφ. 370-374^v ἸΩΑΝΝΟΥ ΤΟΥ ΧΑΛΚΗΔΟΝΟΣ, Ὁμιλία εἰς τὸ Γενέσιον τῆς ὑπεραγίας θεοτόκου καὶ ἀειπαρθένου Μαρίας, «Ἐν ταῖς ἡμέραις ἐκείναις ἀναστᾶσα Μαριάμ... ἠσπάσατο τὴν Ἐλισάβετ» (Λουκ. 1, 39-40), ἀρχ. Τὰ τῆς χαρᾶς εὐαγγέλια δεξαμένη ἢ παρθένος καὶ μαθοῦσα παρὰ τοῦ ἀγγέλου ὅτι καὶ ἡ Ἐλισάβετ συνέλαβε..., τέλ. ἔθος γὰρ ἦν ἐν τοῖς τοιοῦτοις παρθένον μὴ ἀναστρέφεται, χάριτι... ἀμήν (βλ. Ehrhard, *Überlieferung* III, 572· BHG^a 1142n, ὅπου ἀποδίδεται στὸν Γερμανὸ Β' ἢ ἀνωνύμως).

59. φφ. 375-380 Ὁμιλία εἰς τὴν Ὑψωσιν τοῦ τιμίου καὶ ζωοποιῦ σταυροῦ,

ἀρχ. Ἐπειδὴ τῆς πρώτης καὶ θείας καὶ μακαρίας ζωῆς ἀπερράγημεν διὰ τὴν παράβασιν τοῦ προπάτορος..., τέλ. ἀπολαύσωμεν ἀφράστου χαρᾶς καὶ ἀγαλλιάσεως, ἧς τύχοιμεν πάντες ἐν Χριστῷ τῷ θεῷ ἡμῶν, ᾧ πρέπει... ἀμήν (PG 154, 720-729 μὲ τὸ ὄνομα Φιλοθέου πατρ. Κωνσταντινουπόλεως· βλ. Ehrhard, *Überlieferung* III, 572· BHG 418).

60. φφ. 380-386^v Ὁμιλία εἰς τὸ κατὰ Ἰωάννην Εὐαγγέλιον, ὃ ἀναγινώσκειται εἰς τὴν ἑορτὴν τοῦ ἐν ἀγίοις πατρὸς ἡμῶν Ἰωάννου ἀρχιεπισκόπου Κωνσταντινουπόλεως τοῦ Χρυσοστόμου καὶ εἰς τοὺς λοιποὺς ἱεράρχας, «Εἶπεν ὁ κύριος τοῖς ἑαυτοῦ μαθηταῖς ἐγὼ εἰμι ἡ θύρα... καὶ ἐξελεύσεται καὶ νομὴν εὐρήσει» (Ἰωάν. 10, 9), ἀρχ. Θύραν ἑαυτὸν ὀνομάζει ὁ κύριος ἵνα δείξη τὴν αὐτοῦ δεσποτεῖαν καὶ ἐξουσίαν..., τέλ. ἵνα πρὸς σὲ διὰ παντὸς ἀτενίζοντες ἐλευθερωθῶμεν πάντων τῶν κακῶν καὶ κινδύνων καὶ περιστάσεων καὶ δοξάζωμεν καὶ μεγαλύνωμεν σὲ τὸν ἀγαθὸν σωτῆρα καὶ ἐλευθερωτὴν ἡμῶν θεὸν σὺν τῷ ἀνάρχῳ σου πατρὶ καὶ τῷ... ἀμήν (βλ. Ehrhard, *Überlieferung* III, 572· BHG^a 881h, ὅπου ἀποδίδεται στὸν Φιλόθεο πατρ. Κωνσταντινουπόλεως).

61. φφ. 386^v-393 Ὁμιλία εἰς τὴν πάμφωτον ἑορτὴν τῶν ἀγίων Θεοφανείων, ἀρχ. Ἡ τοῦ ἀγαθοῦ καὶ φιλανθρώπου θεοῦ ἡμῶν πρὸς τὸν ἄνθρωπον οἰκονομία ἀνάκλησίς ἐστιν ἀπὸ τῆς προτέρας ἐκπτώσεως..., τέλ. δεῦτε οἱ εὐλογημένοι τοῦ πατρός μου, κληρονομήσατε τὴν ἡτοιμασμένην ἡμῖν βασιλείαν καὶ ζωὴν καὶ ἀπόλαυσιν, ἧς καὶ τύχοιμεν... ἀμήν (βλ. Ehrhard, *Überlieferung* III, 571· BHG^a 1932c, ὅπου ἀποδίδεται στὸν Γερμανό Β’).

62. φφ. 393-397 ΙΩΑΝΝΟΥ ΤΟΥ ΧΑΛΚΗΔΟΝΟΣ, Ὁμιλία εἰς τὸ ἅγιον Εὐαγγέλιον τῆς Ὑπαπαντῆς τοῦ κυρίου ἡμῶν Ἰησοῦ Χριστοῦ, ἀρχ. Πᾶσα ἑορτὴ καὶ πανήγυρις δεσποτική, ἀδελφοί μου, χαρᾶς ἐστὶ πνευματικῆς γεωργία..., τέλ. ὅς καὶ χαρίσοιτο ἡμῖν ἐν τῷ παρόντι βίῳ τὰ ἀγαθὰ καὶ συμφέροντα, ἐν δὲ τῷ μέλλοντι αἰῶνι τὴν βασιλείαν αὐτοῦ τὴν ἀτελεύτητον καὶ αἰδίον, ἧς τύχοιμεν... ἀμήν (βλ. Ehrhard, *Überlieferung* III, 572· BHG^a 1962g, ὅπου ἀποδίδεται στὸν Γερμανό Β’ ἢ στὸν Ἰωάννη ΙΓ’ Γλυκί).

63. φφ. 397^v-400 ΤΟΥ Αὐτοῦ, Ὁμιλία ῥηθεῖσα εἰς τὸν Εὐαγγελισμόν τῆς ὑπεραγίας θεοτόκου, ἀρχ. Τὴν λαμπρὰν ἡμέραν καὶ φαιδρὰν ἑορτὴν τοῦ Εὐαγγελισμοῦ ἑορτάζοντες ἀρχὴν οὖσαν καὶ πρώτην τῶν δεσποτικῶν ἑορτῶν..., τέλ. ἐὰν γὰρ μηδὲν ἐναντίον ζητῶμεν καὶ ἐκτὸς τοῦ θελήματος τοῦ θεοῦ, ἀλλὰ δίκαια αἰτῶμεν καὶ πάντα τὰ πνευματικὰ ληψόμεθα πάντως ταῦτα παρὰ τοῦ θεοῦ, ὅτι αὐτῷ... ἀμήν (βλ. Ehrhard, *Überlieferung* III, 572· BHG^a 1145g, ὅπου ἀποδίδεται στὸν Γερμανό Β’).

64. φφ. 400^v-407^v ΤΟΥ ΑΥΤΟΥ, *Ὁμιλία εἰς τὴν Μεταμόρφωσιν τοῦ σωτήρος Χριστοῦ εἰς τὸ ῥήττον τοῦ κατὰ Λουκᾶν ἀγίου Εὐαγγελίου*, ἀρχ. Πᾶσαι μὲν αἱ δεσποτικαὶ ἑορταὶ καὶ θεῖαι πανηγύρεις τὰ μυστήρια ὑποδεικνύουσι καὶ φανεροῦσι τῆς πρώτης παρουσίας..., τέλ. τῆς συγκαλούσης τοὺς εὐλογημένους τοῦ πατρὸς εἰς τὴν οὐράνιον καὶ εὐλογημένην βασιλείαν τὴν ἀτελεύτητον καὶ αἰδίον, ἧς γένοιτο... ἀμήν (βλ. Ehrhard, *Überlieferung* III, 572· BHG^a 1996m, ὅπου ἀποδίδεται στὸν Γερμανὸ Β΄ ἢ στὸν Ἰωάννη ΙΓ΄ Γλυκὸ).

65. φφ. 407^v-413^v ΤΟΥ ΑΥΤΟΥ, *Ὁμιλία εἰς τὴν Κοίμησιν τῆς ὑπεραγίας θεοτόκου*, ἀρχ. Ὡσπερ παράδεισος ἄλλος, ἀγαπητοί, πολυανθῆς καὶ εὐώδης ἡ τῶν θεῶν λογίων καὶ εὐαγγελικῶν ῥημάτων ἀκρόασις..., τέλ. ἐμφανισμὸς πρόσωπον πρὸς πρόσωπον, μετὰ ἀγγέλων χορεία, μετὰ πατέρων, μετὰ πατριαρχῶν, μετὰ προφητῶν, μετὰ ἀποστόλων, μετὰ μαρτύρων καὶ ὁμολογητῶν καὶ πάντων τῶν ἀπ' αἰῶνος εὐαρεστησάντων, μεθ' ὧν καὶ ἡμεῖς εὐρεθῆναι σπουδάσωμεν δουλεύσαντες καὶ εὐαρεστοῦντες Χριστῶ... ἀμήν (βλ. Ehrhard, *Überlieferung* III, 575, σημ. 2· BHG^a 1161p ἀνωνύμως).

66. φφ. 413^v-420 ΤΟΥ ΑΥΤΟΥ, *Ὁμιλία εἰς τὴν ἀποτομὴν τοῦ τιμίου Προδρόμου ἐκ τοῦ κατὰ Μάρκον ἀγίου Εὐαγγελίου*, ἀρχ. Δεινὸν ἔστιν ὄντως, ἀγαπητοί, τὸ τῆς πορνείας ἀμάρτημα, δεινὸν ἔστι καὶ χαλεπὸν..., τέλ. μετὰ πάσης ὑπομονῆς καὶ καρτερίας καὶ ἐν ταῖς συνάξεσι τῆς ἐκκλησίας καὶ πᾶσι τοῖς λοιποῖς ἀσκητικοῖς ἀγωνίσμασιν, ἵνα εὐαρέστως δουλεύσωμεν τῷ θεῷ καὶ κληρονόμοι γενώμεθα τῶν αἰωνίων ἀγαθῶν καὶ τῆς ἀκηράτου τρυφῆς καὶ ἀπολαύσεως, χάριτι καὶ οἰκτιρμοῖς... ἀμήν (βλ. Ehrhard, *Überlieferung* III, 572· BHG^a 843y, ὅπου ἀποδίδεται στὸν Γερμανὸ Β΄ ἢ στὸν Ἰωάννη ΙΓ΄ Γλυκὸ ἢ στὸν Φιλόθεο πατρ. Κωνσταντινουπόλεως).

A. Τεύχη 53⁸ ἀριθμημένα α΄-νγ΄ στὴν πρώτη σελίδα κάτω ἀριστερὰ καὶ τὴν τελευταία κάτω δεξιὰ (= φφ. 4-420). Τεύχη α΄⁷, ζ΄⁷, λδ΄⁷, μδ΄⁷, νγ΄⁵ χωρὶς χάσματα. Παράφυλλα (προσθήκη μεταγενέστερη): φφ. 1-3. Γραφή ἀπὸ ἔμπειρο χέρι. Μελάνι μαῦρο. Γραμμὴ ἐπιφάνεια: χιλ. 205 × 125. Ἐρυθρογραφία: τίτλοι, ὑπότιλοι, ἀρχικά, παραπομπές. Ἐπίτιτλα καὶ ἀρχικά: ἔγχρωμα. Προσθήκες καὶ σχόλια στὸ περιθώριο ἀπὸ τὸ χέρι τοῦ γραφέα. Ὑδατόσημα: ancre (ἄγκυρα) βλ. B 568 (1591-3), βλ. B 569 (1595)· croissant (ἡμισέληνος) βλ. B 5212 (1566)· lanterne (φανάρι) βλ. B 767 (1584). Κατάσταση ἄριστη. Στάχωση 20οῦ αἰ.

B. φφ. 1-3 Παράφυλλα, σημειώσεις 18ου αἰ.: φ. 1 «Τοῦ ἀγιωτάτου ἀρχιεπισκόπου Κωνσταντινουπόλεως νέας Ῥώμης καὶ οἰκουμενικοῦ πατριάρχου κυροῦ Ἰωάννου τοῦ Χαλκηδῶν, Ὁμιλία ἐκάστης Κυριακῆς τοῦ ὅλου χρόνου καὶ τινες ἐπὶ ἐπισήμοις τῶν ἑορτῶν λεγόμεναι παρ' αὐτοῦ καὶ ἀποστοματιζόμεναι πρὸς τὸν συναθροιζόμενον θεοφιλῆ λαόν, ἃς ἐκλεξάμενος συνέθετο ἀπὸ διαφορῶν ἀγίων πατέρων ἐξηγητῶν καὶ ἐτέρων ἀγίων ἀνδρῶν καὶ σοφῶν καὶ τοῦ θεοφιλεστάτου ἀρχιεπισκόπου Βουλγαρίας κῦρ Θεοφυλάκτου ἐρμηνεῖα εἰς τὰ ἰα΄ ἐωθινὰ».

φ. 1 Σημείωση στο περιθώριο για τις Όμιλίες: «Σημείωσαι) ὅτι ἐν ἄλλοις φέρεται ἐπ' ὀνόματι Ἰωάννου τοῦ Καλέκα καὶ ἐν ἄλλοις ἐπὶ Φιλοθέου Κωνσταντινουπόλεως π(ατ)ριαρχῶν».

φ. 1^ν Βιογραφικὰ για τὸν Ἰωάννη Χαλκηδόνος καὶ τὸν Θεοφύλακτο Βουλγαρίας:
α) «Ἐκ τῆς Ἐκκλησιαστικῆς Ἱστορί(ας) Μελετίου τοῦ Ἀθην(ῶν), Περὶ Ἰωάννου τοῦ Χαλκηδῶν π(ατ)ριαρχοῦ Κ(ωνσταντινου)πόλ(εως), ἀρχ. Ὁ αὐτοκράτωρ Ἀλέξιος ὁ Κομνηνὸς εἰς τὸν π(ατ)ριαρχικὸν θρόνον..., τέλ. ὡς ὁ Ζωναρᾶς ἱστορεῖ (ἦτοι): βιβλ.: ια^ο».
β) «Περὶ Θεοφυλάκτου τοῦ Βουλγαρίας, ἀρχ. Θεοφύλακτος ὁ ἐν ἀγίοις ἀρχιεπίσκοπος Ἀχριδῶν, ἦτοι τ(ῆς) Βουλγαρίας..., τέλ. ἔγραψε προσέτι καὶ ἐπιστολὰς διαφόρους καὶ διαταγὴν βασιλικὴν (ἦτοι): βιβλ.: ια^ο».

φφ. 2-3 Λεπτομερὴς πίνακας περιεχομένων.

Στὸ περιθώριο προσθήκες καὶ σχόλια ἀπὸ μεταγενέστερα χέρια.

φ. 208^ν Σημείωμα στοῦ περιθώριο, χέρι 18ου αἰ.: «ὄρα τὸ παρὸν πρὸς μερικὸς ἀγραμμάτους καὶ κενοδόξους βαρβάρους».

φ. 420^ν Μονοκονδυλιά: «Ἄνθιμος ἱερομόναχος».

Προέλευση: Ἄδριανουπόλεως 1347 (βλ. Β.Κ. Στεφανίδης, «Οἱ κώδικες τῆς Ἄδριανουπόλεως», *BZ* 14 (1905), 604).

Βιβλιογραφία: Ehrhard, *Überlieferung* III, 568· Lappa-Zizicas, *Scriptorium*, σ. 298· Τσελίκας, ἀρ. 47, σ. 55.

85 (TA 221)

αἰ. 14ος/15ος, χαρτί, χιλ. 298 × 220, φφ. 220, στ. 27, ἀκέφ. κολ.

ΙΩΑΝΝΗΣ ΧΡΥΣΟΣΤΟΜΟΣ

φφ. 1-220^ν ΙΩΑΝΝΟΥ ΧΡΥΣΟΣΤΟΜΟΥ: ¹φφ. 1-101^ν Ὑπόμνημα εἰς τὴν πρὸς Ἐφεσίους Ἐπιστολήν, ὁμιλίαι ι'-κδ' (PG 62, 7536-7644, 7839-176· CPG 4431): ἀκέφ. Οὕτω καὶ] ἐπὶ τῆς ἐνώσεως... φ. 1^ν κολ. ἀλλαχοῦ γράφει [λέγων... φ. 2 ἀκέφ. Καὶ γὰρ ἐπὶ τῶν] οἰκοδομημάτων... φ. 101^ν Τέλος τῆς πρὸς Ἐφεσίους Ἐπιστολῆς ἐρμηνείας τοῦ θείου Χρυσοστόμου.

²φφ. 102-125^ν, 127-186 Ἐρμηνεία εἰς τὴν πρὸς Θεσσαλονικεῖς πρώτην Ἐπιστολήν τοῦ μεγάλου Παύλου, ὁμιλίαι α'-ια' (PG 62, 391-4152, 41531-468· CPG 4434): φ. 125^ν κολ. (ὁμιλία γ')... παραμυθία πενίαν [κούφισον τὸ πλοῖον... φ. 127 ἀκέφ. (ὁμιλία δ')... καὶ ἀνάγκη ἡμῖν] διὰ τῆς ἡμῶν πίστεως...

³φφ. 186^ν-220^ν Ὑπόθεσις τῆς πρὸς Θεσσαλονικεῖς δευτέρας Ἐπιστολῆς, ὁμιλία α'-ε', κολ. τῆς τῶν διακονουμένων ἡμῖν ψυχῆς κη[δόμενοι... (PG 62, 467-500₃₈· CPG 4435).

Α. Τεύχη 23¹⁰ ἀριθμημένα [ς']-κη' στην πρώτη σελίδα κάτω δεξιά. Τεύχη α'-ε' χάθηκαν. Τεύχη [ς']¹, [ζ']⁹. Χάσμα μετά από φ. 1^v (1 φ.). φ. 126^{r-v} Λευκό. Γραφή στρογγυλή, αεράτη. Μελάνι καστανό. Γραμμένη επιφάνεια: χιλ. 182 × 129. Έρυθρο-γραφία: τίτλοι, ἀρίθμηση ὀμιλιῶν, ἀρχικά. Μελάνι καστανό: ἀρχικά, σχόλια, τίτλοι ἡθικῶν. Ὑδατόσημα: arc (τόξο) βλ. B 788 (1380), βλ. B 789 (1380), βλ. B 794 (1437-8), βλ. Z 558 (1398)· étoile (ἀστέρι) = B 6024 (1424)· monts (ὄρη) = B 11684 (1400). Κατάσταση καλή. Στάχωση 20ου αἰ.

Γ. φφ. 3, 16, 23, 28^v Χέρι 14ου αἰ. σημείωσε τὸν ἀριθμὸ τῶν φύλλων πού περιέχουν τὴν ἐπόμενη ὀμιλία.

φ. 85^v Δύο χέρια σύγχρονα 17ου/18ου αἰ. σημείωσαν: «Ο λογαρηασμός Θεοδορου (καὶ) Ιω(άννου) τ(οῦ) Λαζού τ(ὸν) παράδελ φηο μου ος δια του οσπειτητου τ(ὸν) λογαρηασμ(ὸν) εχη Ιω(άννης) (ἄσπρα)... εχη Θεοδορος (ἄσπρα)...ος δια τον αδελφο μου εδοκα (νομίματα) ῆ το τριπολητά τῆς διατη μέση το σαρη (νομίματα) ῆ εἰς τα καρφια εἰς τα διά φιτορα (νομίματα) ις' εἰς τὸ σητο (νομίματα) ῆ εἰς την λητρουγιάν (νομίματα) ῆ».

φ. 101^v Κρυπτογράφημα ἀπὸ χέρι¹, μελάνι ἐρυθρό: «Ὑέ θ' ᾶ σζλῶ φθ' νβαη' ξ'εω θ'εη' φλῆω ψον υεη ᾶσῆ ἔ ᾶζλῆω» καὶ ἡ ἀνάγνωσή του, μελάνι μαῦρο, χέρι¹ μεταγενέστερο: «Χ(ριστ)ἔ ἀρωγὸς φάνηθί μ ἐς ἀεὶ τοῖς τῶν χειρῶν ἔργοις».

Προέλευση: Ἀδριανουπόλεως 1348 (βλ. Β.Κ. Στεφανίδης, «Οἱ κώδικες τῆς Ἀδριανουπόλεως», BZ 14 (1905), 604-605).

Βιβλιογραφία: Lappa-Zizicas, *Scriptorium*, σ. 298· Τσελίκας, ἀρ. 37, σ. 46-47.

86 (TA 222)

αἰ. 16ος, χαρτί, χιλ. 200 × 152, φφ. 25, στ. 19

ΦΑΛΑΡΙΣ ΤΥΡΑΝΝΟΣ ΑΚΡΑΓΑΝΤΙΝΩΝ

φφ. 1-25^v ΦΑΛΑΡΙΔΟΣ ΤΥΡΑΝΝΟΥ ΑΚΡΑΓΑΝΤΙΝΩΝ, *Ἐπιστολαὶ* [α'-οη'], κ ο λ. ὑπὸ σοῦ βεβαιωθῆναι. Δὸς δὴ μοι [προφανῶς χάριν... (ἡ συνέχεια στὸ ἔντυπο) (ἔκδ. R. Hercher, *Epistolographi Graeci*, Firmin-Didot, Παρίσι 1871, σ. 409-430).

Α. Τεύχη 3⁸ ἀριθμημένα 1-3 με ἀραβικοὺς ἀριθμοὺς στὴν τελευταία σελίδα κάτω στὴ μέση. Τὸ τρίτο τεῦχος τέθηκε πρὶν ἀπὸ τὸ δεῦτερο. Στὸ τέλος προστέθηκε ἓνα φύλλο, τὸ 25^{r-v}. Ἡ σειρά τῶν φύλλων τοῦ συνόλου: φφ. 9-51^v (ἔντυπο), φφ. 1-25^v (χειρόγραφο), φφ. 68-136^v (ἔντυπο). Ἡ σειρά τῶν φύλλων τοῦ χειρογράφου: φφ. 1-8^v, 17-24^x, 9-16^v, 25^{r-v}.

φφ. 1-24^v Χέρι¹ 16ου αἰ. γραφὴ συρτή, γωνιώδης, μελάνι μαῦρο. φ. 25^{r-v} Χέρι² 16ου αἰ.

γραφή στρογγυλή, μελάνι καστανό. Γραμμένη επιφάνεια: χιλ. 125 × 90. Ύδατόσημα: lettres (γράμματα) F B βλ. B 8042 (1585)· tête de boeuf (κεφάλι βοδιού) βλ. B 15378 (1523). Κατάσταση καλή. Στάχωση 20ού αι.

Τὸ χειρόγραφο ἔχει σταχωθεῖ μὲ τὸ ἔντυπο τοῦ 1499, ἔκδοση Ἄλδου Μανουτίου, Ἐπιστολαὶ διαφόρων. Τὸ ἔντυπο ἔχει ἀριθμηθεῖ κατὰ φύλλα 1-136. Τὰ φύλλα 1-8^ν καὶ 52-67^ν χάθηκαν, γι' αὐτὸ ἀρχίζει κολοβὸ μὲ τὴν ἐπιστολὴ τοῦ Βασιλείου Καισαρείας. Τὰ φφ. 52-67^ν ἀντικαταστάθηκαν μὲ τὰ φφ. 1-25^ν τοῦ χειρογράφου.

Βιβλιογραφία: Πίτσα Τσάκωνα, *Παλαιὰ ἔντυπα τῆς Βιβλιοθήκης*, Μουσεῖο Μπενάκη, Ἀθήνα 1985, ἀρ. 93, σ. 55.

87 (TA 226)

αι. 15ος, 16ος, χαρτί, χιλ. 205 × 155, φφ. 103, στ. 22

Ὅμιλιάριον

¹ φφ. 1-89^ν Ὅμιλιάριον (Τεσσαρακοστὴ - Κυριακὴ τοῦ Θωμᾶ): ¹φφ. 1-6^ν *Τῆ α' δ' τῶν νηστειῶν, Περὶ νηστείας*, «Ὅταν δὲ νηστεύητε, μὴ γίνεσθε ὡς οἱ ὑποκριταὶ σκυθρωποὶ» (Ματθ. 6, 16), ἀρχ. Ἀναγινώσκεται ἐν τῷ α' κεφαλαίῳ τῆς Γενέσεως..., τ. ἐλ. τοῦ τυχεῖν τῆς τοιαύτης αἰτήσεώς τε καὶ παρακλήσεως (ἀρχὴ βλ. Vat. gr. 670, φ. 1^ν).

²φφ. 6^ν-11 [*Τῆ ζ' τῆς α' ἔβδ.*], *Περὶ ἐλεημοσύνης*, «Ὅταν ποιῆς ἐλεημοσύνην, μὴ ἐπιγνώτω ἡ ἀριστερὰ τῆς δεξιᾶς» (βλ. Ματθ. 6, 2-3), ἀρχ. Ἐλεημοσύνη ἐστὶν ἐν ἔργον..., τ. ἐλ. ὅτι ἐστὶν ὀλκὰς τῶν θελόντων σωθῆναι, ἦγουν καταφυγὴ τῶν ἀμαρτωλῶν.

³φφ. 11-13^ν [*Τῆ Κυρ. α' τῶν νηστειῶν*], *Περὶ πειρασμοῦ τοῦ Χριστοῦ*, «Οὕτως ἠθέλησε πειρασθῆναι πρὸς τὸ δοῦναι ἡμῖν παράκλησιν καὶ κραταίωσιν πειραζομένοις καὶ ἵνα κρύψῃς ἑαυτὸν τῷ διαβόλῳ τοῦ μὴ γνῶναι υἱὸν θεοῦ» (βλ. Ματθ. 4, 1), ἀρχ. Ἐγίνωσκεν ὁ διάβολος διὰ τῶν γραφῶν καὶ τῶν προφητῶν..., τ. ἐλ. καὶ ὑπεσχημένου παρὰ τοῦ θεοῦ ὅσα εἰσὶν εἰς τοὺς χριστιανούς.

⁴φφ. 13^ν-15^ν [*Τῆ β' τῆς β' ἔβδ.*], «Δεῦτε οἱ εὐλογημένοι τοῦ πατρός μου, κληρονομήσατε» (Ματθ. 25, 34), ἀρχ. Ὁ θεὸς ἐπέχει τὴν δικαιοσύνην..., τ. ἐλ. ἵνα γένητε ἄξιοι τοῦ ἀκοῦσαι τῆς φωνῆς ἐκείνης τῆς εὐλογημένης· δεῦτε οἱ εὐλογημένοι τοῦ.

⁵φφ. 16-18 [*Τῆ δ' τῆς β' ἔβδ.*], «Διδάσκαλε, θέλομεν ἀπὸ σοῦ σημεῖον ἰδεῖν» (Ματθ. 12, 38), ἀρχ. Γράφει εἰς τὸν Ἐκκλησιαστήν: οὕτως ἤλθεν ὁ ἄνθρωπος..., τ. ἐλ. διὰ δὲ τοὺς προσφέροντας τὴν θυσίαν ἵνα ἀξιωθῶσιν ἀφέσεως.

⁶φφ. 18-19 [Tῆ ε' τῆς β' ἐβδ.], «Ἐλέησόν με, κύριε, υἱὲ Δαβίδ, ἡ θυγάτηρ μου κακῶς δαιμονίζεται» (Ματθ. 15, 22), ἀρχ. Ἴδε ἐν τῇ Γενέσει ἐν κεφ. λζ', φησὶν ὁ Ἰακώβ, καταβήσομαι πρὸς τὸν υἱὸν..., τ ἐλ. μὴ ἐπιστρέψῃς ὡς ὁ κύων εἰς τὸν ἐμετόν.

⁷φφ. 19^v-22 [Tῆ ς' τῆς β' ἐβδ.], «Ἐκεῖ κατοικεῖ τὸ πλῆθος τῶν ἀσθενούντων» (Ἰωάν. 5, 3), ἀρχ. Ἐμβάλλεται αὐτοὺς εἰς τὴν κάμινον τοῦ πυρὸς..., τ ἐλ. μηδὲ ταῖς προσκαίροις ὀρέξει αἷς ἡ ἀνθρωπότης ὀρέγεται.

⁸φφ. 22-24^v [Tῶ Σαβ. τῆς β' ἐβδ.], «Κύριε, καλὸν ἐστὶν ἡμᾶς ὧδε εἶναι» (Ματθ. 17, 4), ἀρχ. Τοῦτο τὸ ὄρος σημαίνει τὸν αἰθέριον οὐρανὸν..., τ ἐλ. ζωὴ τῶν ζώντων, ἐλπὶς τῶν ἀπελπισμένων, χαίρε αἰεὶ εὐλογημένη (βλ. Vat. gr. 670, φφ. 48-51 τέλος περίπου ὅμοιο).

⁹φφ. 25-27^v [Tῆ Κυρ. τῆς β' ἐβδ.], «Ἐπεσον οἱ μαθηταὶ ἐπὶ πρόσωπον αὐτῶν» (Ματθ. 17, 6), ἀρχ. Θέλοντες ἡμεῖς, ἠγαπημένοι μου, κατανοῆσαι τὴν εὐθειαν ὁδὸν..., τ ἐλ. κοιμηθήσεσθε καὶ οὐδεὶς ὁ ἐκφοβῶν ὑμᾶς (βλ. Vat. gr. 670, φφ. 51^v-55^v).

¹⁰φφ. 27^v-29^v [Tῆ β' τῆς γ' ἐβδ.], «Ἵπάγω καὶ ζητήσετέ με καὶ ἐν τῇ ἀμαρτίᾳ ὑμῶν ἀποθανεῖσθε» (Ἰωάν. 8, 21), ἀρχ. Ἡσαΐας ὁ προφήτης λέγει, ἡ ψυχὴ μου..., τ ἐλ. τὸν ὑψηλότετον καὶ ἐλεήμονα θεόν.

¹¹φφ. 29^v-33^v Tῆ γ' τῆς τρίτης ἐβδ., Περὶ ὑπακοῆς, «Πάντα ὅσα ἀν λέγουσιν ὑμῖν <τηρεῖν>, τηρεῖτε καὶ ποιεῖτε» (Ματθ. 23, 3), ἀρχ. Λέγω ἡμεῖς ὀφείλομεν γινώσκειν ὅτι ἡ κυβέρνησις..., τ ἐλ. οἱ κληρικοὶ τῶν ἡγουμένων καὶ πάντες οἱ κατώτεροι τῶν ἀνωτέρων αὐτῶν.

¹²φφ. 33^v-35 [Tῆ δ' τῆς γ' ἐβδ.], «Καὶ ἀκούσαντες οἱ δέκα ἠγανάκτησαν περὶ τῶν δύο ἀδελφῶν» (Ματθ. 20, 24), ἀρχ. Περὶ τοῦ μίσους καὶ φθόνου..., τ ἐλ. διαμένειν ἐν ταπεινώσει καὶ ἐν πτωχείᾳ, δι' ἧς ἀξιωθείημεν πάντες γενέσθαι ἄξιοι (βλ. Vat. gr. 670, φφ. 64^v-68 τέλος ὅμοιο).

¹³φφ. 35-36 [Tῆ ε' τῆς γ' ἐβδ.], «Ἐπάρας τοὺς ὀφθαλμοὺς αὐτοῦ ὑπάρχων ἐν βασιάνοις ἔφη, πάτερ Ἀβραάμ, ἐλέησόν με» (Λουκ. 16, 23-24), ἀρχ. Ἡ ἀγία τοῦ Χριστοῦ ἐκκλησία σήμερον..., τ ἐλ. ὥσπερ τυφλὸς καὶ ἐχθρὸς τῆς ψυχῆς μου (βλ. Vat. gr. 670, φφ. 68^v-72 ἀρχὴ ὅμοια).

¹⁴φφ. 36-38^v [Tῆ ς' τῆς γ' ἐβδ.], «Κακοὺς κακῶς ἀπολέσει καὶ τὸν ἀμπελῶνα αὐτοῦ ἐκδώσεται ἄλλοις γεωργοῖς» (Ματθ. 21, 41), ἀρχ. Περὶ τοῦ πταισματος τῆς ἀχαριστίας..., τ ἐλ. δεῦτε οἱ εὐλογημένοι τοῦ πατρός μου (βλ. Vat. gr. 670, φφ. 72-75^v ἀρχὴ ὅμοια).

¹⁵φφ. 38^v-41 [Tῶ Σαβ. γ' τῶν νηστειῶν], «Διεσχόρπισε τὴν οὐσίαν αὐτοῦ ζῶν ἀσώτως» (Λουκ. 15, 13), ἀρχ. Πόσην εὐλάβειαν ὀφείλουσιν ἔχειν..., τ ἐλ. ὅτι ἔως

ὧδε καὶ οὐ περαιτέρω ἔρριψα κἀγὼ τὸν ἐμὸν πατέρα (βλ. Vat. gr. 670, φφ. 76-79^v τέλος περιπίου ὅμοιο).

¹⁶φφ. 41-44 [Τῆ Κυρ. γ' τῶν νηστειῶν], «Πᾶσα ἡ βασιλεία ἐφ' ἑαυτῆς μερισθεῖσα ἐρημοῦται» (Λουκ. 11, 17), ἀρχ. Ἐπειδὴ ὁ θεὸς ἔχει ἐν ἑαυτῷ πρόγνωσιν..., τέλ. καὶ εἰς χειράς σου εἰσὶ πᾶσαι αἱ βασιλεῖαι τῆς γῆς (βλ. Vat. gr. 670, φφ. 80-84^v τέλος ὅμοιο).

¹⁷φφ. 44^v-46 Τῆ β' τῆς δ' ἐβδ., «Καὶ ἐπλήσθησαν ἅπαντες ἐν τῇ συναγωγῇ θυμοῦ» (Λουκ. 4, 28), ἀρχ. Ὅτι καὶ ποτε πρὸς ἡμᾶς ἔξει θεμιτῶ..., τέλ. ὅτι αὐτοὶ υἱοὶ θεοῦ κληθήσονται, μακάριοι οἱ πραεῖς ὅτι αὐτοὶ κληρονομήσουσι τὴν γῆν (βλ. Vat. gr. 670, φφ. 85-88^v τέλος περιπίου ὅμοιο).

¹⁸φφ. 46-47 [Τῆ γ' τῆς δ' ἐβδ.], «Ἐὰν ἀμάρτη εἰς σέ ὁ ἀδελφός σου, ὑπαγε ἔλεγξον αὐτὸν μεταξὺ σοῦ καὶ αὐτοῦ μόνου» (Ματθ. 18, 15), ἀρχ. Σήμερον ὁ ἡμέτερος διδάσκαλος, ὁ ἀληθινὸς φίλος..., τέλ. πάτερ, ἄφες αὐτοῖς· οὐ γὰρ οἶδασι τί ποιούσι (βλ. Vat. gr. 670, φφ. 89-92 ἀρχὴ ὅμοια).

¹⁹φφ. 47-49^v [Τῆ δ' τῆς δ' ἐβδ.], «Τὸ ἐκπορευόμενον διὰ τοῦ στόματος, ἐκεῖνο κοινοῖ τὸν ἄνθρωπον» (Ματθ. 15, 11), ἀρχ. Τίني πρᾶγμα ἔστιν δυσφημία..., τέλ. ὑμῶν ἐν ἑαυτοῖς ἀγαπημένοι ἀλλήλοις ἐν ἀδελφότητι.

²⁰φφ. 49^v-51 [Τῆ ε' τῆς δ' ἐβδ.], «Καὶ ἐπιστὰς ἐπάνω αὐτῆς ἐπετίμησε τῷ πυρετῷ καὶ ἀφῆκεν αὐτὴν» (Λουκ. 4, 39), ἀρχ. Ἐν τῷ ἱερῷ τούτῳ Εὐαγγελίῳ σαφῶς οἶδατε..., τέλ. δίκαιος εἶ, κύριε, καὶ εὐθεῖς αἱ κρίσεις σου (βλ. Vat. gr. 670, φφ. 97-99^v ἀρχὴ ὅμοια).

²¹φφ. 51-52 [Τῆ ς' τῆς δ' ἐβδ.], «Ἐρχεται γυνὴ ἐκ τῆς Σαμαρείας ἀντλήσαι ὕδωρ» (Ἰωάν. 4, 7), ἀρχ. Αὕτη ἡ γυνὴ ἢ ἐκ τῆς Σαμαρείας σημαίνει τὴν λογικὴν ψυχὴν..., τέλ. ἀπέστειλε ὁ θεὸς τὸ πῦρ μετὰ τοῦ θεοῦ καὶ κατέκαυσε αὐτοὺς (βλ. Vat. gr. 670, φφ. 100-103 ἀρχὴ ὅμοια).

²²φφ. 52-53 [Τῷ Σαβ. δ' τῶν νηστειῶν], «Οὐδὲ ἐγὼ σε κατακρίνω, πορεύου καὶ ἀπὸ τοῦ νῦν μὴ ἀμαρτήσης» (Ἰωάν. 8, 11), ἀρχ. Ἐγὼ εὐρίσκω ὅτι ἐν τούτῳ τῷ Εὐαγγελίῳ..., τέλ. ἔχοντα τὴν εὐκαιρίαν τοῦ ἱερέως (βλ. Vat. gr. 670, φφ. 103-105 ἀρχὴ ὅμοια).

²³φφ. 53-54 [Τῆ Κυρ. δ' τῶν νηστειῶν], «Οὗτός ἐστιν ἀληθῶς ὁ προφήτης ὁ ἐρχόμενος εἰς τὸν κόσμον» (Ἰωάν. 6, 14), ἀρχ. Ἐπειδὴ ὁ εὐσπλαγχνος καὶ ἐλεήμων Ἰησοῦς Χριστὸς..., τέλ. ἥτις ἐστὶ πλείω εὐγενῆς ἢ τὸ σῶμα.

²⁴φφ. 54^v-56^v Τῆ β' τῆς ε' ἐβδ., «Λύσατε τὸν ναὸν τοῦτον καὶ ἐν τρισὶν ἡμέραις ἐγερῶ αὐτὸν» (Ἰωάν. 2, 19), ἀρχ. Αὐτὸς ὁ ναὸς ἐστὶν ἡ λογικὴ ψυχὴ..., τέλ. ἐξομολογεῖσθαι τῷ κυρίῳ καὶ ἐπικαλεῖσθαι τὸ ὄνομα αὐτοῦ (βλ. Vat. gr. 670, φφ. 108^v-111^v ἀρχὴ ὅμοια).

²⁵φφ. 56^v-57 [Tῆ Κυρ. δ' τῶν νηστειῶν], «Οὗτός ἐστιν ἀληθῶς ὁ προφήτης ὁ ἐρχόμενος εἰς τὸν κόσμον» (Ἰωάν. 6, 14), ἀρχ. Λάβετε πνεῦμα ἅγιον, ἄν τινων ἀφῆτε τὰς ἀμαρτίας..., τέλ. ἵνα συμπαθήσῃ ὑμῖν ὁ εὐμενῆς θεός.

²⁶φ. 57^v [Tῆ β' τῆς ε' ἐβδ.], «Λύσατε τὸν ναὸν τοῦτον καὶ ἐν τρισὶν ἡμέραις ἐγερῶ αὐτὸν» (Ἰωάν. 2, 19), ἀρχ. Οὗτος ὁ ναός ἐστιν ἡ λογικὴ ψυχὴ..., τέλ. πλέον τοῦ φωταυγοῦς ἡλίου (βλ. φ. 54^v).

²⁷φφ. 57^v-58^v Tῆ γ' τῆς ε' ἐβδ., «Μὴ κρίνετε κατ' ὄψιν, ἀλλὰ τὴν δικαίαν κρίσιν κρίνατε» (Ἰωάν. 7, 24), ἀρχ. Ἐὰν ὁ ὀφθαλμός σου ἀπλῶς ᾗ, ὅλον τὸ σῶμα σου φωτεινὸν ἔσται..., τέλ. ὁ θεὸς ἀφίησι τὰ ἀμαρτήματα τὰ ἐξομολογηθέντα, ἀμαρτάνει θανασίμως.

²⁸φφ. 58^v-59^v [Tῆ δ' τῆς ε' ἐβδ.], «Ῥαββί, τίς ἡμαρτεν, οὗτος ἢ οἱ γονεῖς αὐτοῦ, ἵνα τυφλὸς γεννηθῆ;» (Ἰωάν. 9, 2), ἀρχ. Ἐν ταῖς παρελθούσαις ἡμέραις, ἡγαπημένοι ἐν Χριστῷ Ἰησοῦ..., τέλ. ὅστις ἐργάζεται τὴν ἀμαρτίαν δοῦλός ἐστι τῆς ἀμαρτίας (βλ. Vat. gr. 670, φφ. 115-118 ἀρχὴ ὅμοια).

²⁹φφ. 59^v-60^v [Tῆ ε' τῆς ε' ἐβδ.], «Ἴδου ἐξεκομίζετο τεθνηκῶς υἱὸς μονογενῆς τῆ μητρὶ αὐτοῦ» (Λουκ. 7, 12), ἀρχ. Τὸ πρῶτόν ἐστι μέγιστος ὀρισμός..., τέλ. τὴν πίστιν καὶ τὰς καλὰς συνηθείας τοῦ πατρὸς καὶ τῆς μητρὸς αὐτῶν.

³⁰φφ. 60^v-62^v [Tῆ ζ' τῆς ε' ἐβδ.], «Συμφέρει ἡμῖν ἵνα εἷς ἀποθάνῃ ὑπὲρ τοῦ λαοῦ» (Ἰωάν. 11, 50), ἀρχ. Ὅς οὐ μόνον κοινωνεῖ τὴν χάριν αὐτοῦ εἰς τοὺς πιστοὺς..., τέλ. οὔτε τίς κτίσις ἑτέρα δυνησῆται χωρίσαι ἀπὸ τῆς ἀγάπης τοῦ κυρίου μου Ἰησοῦ Χριστοῦ.

³¹φφ. 62^v-63^v [Tῆ ε' Κυρ. τῶν νηστειῶν], «Ἐάν τις τὸν λόγον μου τηρήσῃ, θάνατον οὐ μὴ θεωρήσῃ εἰς τὸν αἰῶνα» (βλ. Ἰωάν. 8, 51), ἀρχ. Σήμερον δεῖκνυσιν ὁ δεσπότης Ἰησοῦς Χριστὸς..., τέλ. καὶ νόησον ὃ διὰ τὴν εὐγένειαν τῆς ψυχῆς σου ταῦτα πάντα ἠνέσχετο παθεῖν (βλ. Vat. gr. 670, φφ. 124-126^v ἀρχὴ ὅμοια).

³²φφ. 63^v-64^v [Tῆ β' τῆς ζ' ἐβδ.], «Ἐάν τις διψῆ, ἐρχέσθω πρὸς με καὶ πινέτω» (Ἰωάν. 7, 37), ἀρχ. Ἐν τῷ παρόντι Εὐαγγελίῳ ὁ ἡμέτερος σωτὴρ ὁ βασιλεὺς τῶν οὐρανῶν..., τέλ. καὶ τῷ κρούοντι ἀνοιγίησεται (βλ. Vat. gr. 670, φφ. 127-129^v ἀρχὴ ὅμοια).

³³φφ. 64^v-65^v [Tῆ γ' τῆς ζ' ἐβδ.], «Ὁ καιρὸς ὁ ὑμέτερος πάντοτέ ἐστιν ἔτοιμος» (Ἰωάν. 7, 6), ἀρχ. Ἐν τούτῳ τῷ παρόντι Εὐαγγελίῳ διηγείται ὁ Χριστὸς ὁ τῆς ἀληθείας..., τέλ. καὶ πεφορτισμένος καὶ γὰρ ἀναπαύσω ὑμᾶς (βλ. Vat. gr. 670, φφ. 130-132 ἀρχὴ ὅμοια).

³⁴φφ. 65^v-66^v [Tῆ δ' τῆς ζ' ἐβδ.], «Τὰ πρόβατα τὰ ἐμὰ τῆς φωνῆς μου ἀκούει, καὶ γὰρ γινώσκω αὐτὰ καὶ ἀκολουθοῦσί μοι» (Ἰωάν. 10, 27), ἀρχ. Λέγων εἰ ἔρχε-

ται ὁ κύριος πρὸς ἐμέ, οὐ θεωρῶ..., τ ἐ λ . καὶ ὀλιγώτερον πῦρ ἢ ἄλλοι πάντες χριστιανοί.

³⁵φφ. 66^v-67 [Τῆ ε' τῆς ζ' ἐβδ.], «Ἀφένονται σοι αἱ ἁμαρτίαι» (βλ. Λουκ. 7, 47), ἄ ρ χ . Ἐν τῷ παρόντι Εὐαγγελίῳ διηγεῖται τὴν ἐπιστροφὴν Μαρίας τῆς Μαγδαληνῆς..., τ ἐ λ . διηγῆσου τὰς ἀνομίας καὶ τὰ σφάλματά του (βλ. Vat. gr. 670, φφ. 134-136^v ἀρχὴ ὁμοία).

³⁶φ. 67^{r-v} [Τῆ ζ' τῆς ζ' ἐβδ.], «Ἴδε πῶς ἐφίλει αὐτὸν» (Ἰωάν. 11, 36), ἄ ρ χ . Ἐν τῷ παρόντι Εὐαγγελίῳ πραγματεύεται περὶ τῆς ἀγάπης τοῦ θεοῦ..., τ ἐ λ . παρὰ τὰς διεξόδους τῶν ὑδάτων (βλ. Vat. gr. 670, φφ. 136^v-138^v ἀρχὴ ὁμοία).

³⁷φ. 67^v [Τῷ Σαβ. τῆς ζ' ἐβδ.], «Ἐγὼ εἶμι τὸ φῶς τοῦ κόσμου» (Ἰωάν. 8, 12), Ἐπακολουθήσομεν σήμερον, ἡγαπημένοι ἐν Χριστῷ Ἰησοῦ, περὶ τῆς θείας ἀγάπης (βλ. Vat. gr. 670, φφ. 139-141).

³⁸φφ. 67^v-68^v [Τῆ ζ' Κυρ. τῶν νηστειῶν], «Διὸ καὶ ὁ θεὸς αὐτὸν ὑπερύψωσε καὶ ἐχαρίσατο ὄνομα, τὸ ὑπὲρ πᾶν ὄνομα, ἵνα ἐν τῷ ὀνόματι Ἰησοῦ πᾶν γόνυ κάμψη» (Φιλιπ. 2, 9), ἄ ρ χ . Ἐκλείπει ἡ αἴσθησις..., τ ἐ λ . ὅς ἂν ἐπικαλέσηται τὸ ὄνομα τοῦ κυρίου σωθήσεται (βλ. Vat. gr. 670, φφ. 141^v-143^v ἀρχὴ ὁμοία).

³⁹φφ. 68^v-69^v [Τῆ ζ' Κυρ. τῶν νηστειῶν], «Ἴδου ὁ βασιλεὺς σοι ἔρχεται πραῦς, καθήμενος ἐπὶ πώλου ὄνου» (βλ. Ματθ. 21, 5), ἄ ρ χ . Ἀγρυπνητέον ἐστὶν ἡμῖν πᾶσι μετὰ σπουδῆς..., τ ἐ λ . καὶ ἀναπολήσατε κατὰ νοῦν τὸν ὑμέτερον (βλ. Vat. gr. 670, φφ. 144-159 ἀρχὴ ὁμοία).

⁴⁰φφ. 69^v-70 [Τῆ μεγ. Δευτέρω], «Κλέπτῃς ἦν καὶ τὸ γλωσσόκομον εἶχε» (Ἰωάν. 12, 6), ἄ ρ χ . Ἴδου τῆ χάριτι τοῦ ὑπὲρ ἡμῶν νηστεύσαντος..., τ ἐ λ . εἰς τὴν φωτία τῆς κολάσεως (βλ. Vat. gr. 670, φφ. 159^v-162 ἀρχὴ ὁμοία).

⁴¹φφ. 70^v-71^v [Τῆ μεγ. Τρίτῃ], Περὶ τοῦ ἀμνοῦ εἰς τὸ Πάσχα, «Μνεῖαν ἐποίησατο τῶν θαυμασιῶν» (Ψάλμ. 110, 4), ἄ ρ χ . Θέλοντες, ὦ εὐλαβεῖς χριστιανοί, ὑμεῖς λαβεῖν ἐν ὑμῖν τὸν Χριστὸν..., τ ἐ λ . ποιῶν τιμὴν τοῦ σώματος τοῦ δεσπότη (βλ. Vat. gr. 670, φφ. 162^v-164^v ἀρχὴ ὁμοία).

⁴²φφ. 71^v-72 [Τῆ μεγ. Τρίτῃ], Περὶ τοῦ αἵματος τοῦ Χριστοῦ, «Ἡ σάρξ μου ἀληθὴς ἐστὶ βρωσις, καὶ τὸ αἷμά μου ἀληθὴς ἐστὶ πόσις» (Ἰωάν. 6, 55). Τὰ ῥήματα ταῦτά εἰσι τοῦ λυτρωτοῦ ἡμῶν ἀρχοειδῶς ἐν κεφαλαίῳ ζ' Ἰωάννου, ἄ ρ χ . Ἐν τοῖς λοιποῖς τῆς ἡμετέρας πίστεως..., τ ἐ λ . καὶ ὄλος ὑπὸ τοῦ εἴδους τοῦ οἴνου (βλ. Vat. gr. 670, φφ. 165-170^v ἀρχὴ ὁμοία).

⁴³φφ. 72-73 Τῆ ἀγία καὶ μεγάλη γ', «Μνεῖαν ἐποίησατο τῶν θαυμασιῶν αὐτοῦ» (Ψάλμ. 110, 4), ἄ ρ χ . Λάβετε φάγετε..., τ ἐ λ . καὶ πορεύονται ὡς τυφλοὶ ὅτι τῷ κυρίῳ ἐξήμαρτον.

⁴⁴φφ. 73-75^v [Τῆ μεγ. Τετάρτῃ], «Ὁ τρώγων μου τὴν σάρκα καὶ πίνων μου τὸ

αἷμα ἐν ἐμοὶ μένει, καὶ γὰρ ἐν αὐτῷ» (Ἰωάν. 6, 56), ἀρχ. Οὐκέτι χρὴ ἀναβάλλεσθαι..., τέλ. ἐν δὲ τῷ μέλλοντι τῆς αἰωνίου δόξης (βλ. Vat. gr. 670, φφ. 174^v-180^v ἀρχὴ ὅμοια).

⁴⁵φφ. 75^v-76^v *Τῆ ἀγία μεγάλη ε΄*, «Μνειῖαν ἐποιήσατο τῶν θαυμασιῶν αὐτοῦ» (Ψάλμ. 110, 4), ἀρχ. Ἦγαπημένοι ἐν Χριστῷ Ἰησοῦ, εὐλαβέστατοι καὶ πιστότατοι χριστιανοὶ..., τέλ. τοῦ ἁγίου καὶ τιμίου σώματος Ἰησοῦ Χριστοῦ τοῦ κυρίου ἡμῶν.

⁴⁶φφ. 76^v-79 [*Τῆ μεγ. Παρασκευῆ*], «᾿Ω ὑμεῖς πάντες οἱ παραπορευόμενοι τὴν ὁδὸν ἐπιστρέψατε καὶ ἴδετε εἰ ἔστιν ἄλλος κατὰ τὸ ἐμὸν ἄλλος» (Ἰερεμ. 1, 12). Γράφονται ταῦτα τὰ ῥήματα ἀρχοειδῶς ἐν τοῖς θρήνοις τοῦ προφήτου Ἰερεμίου κεφ. α΄, ἀρχ. Λέγουσιν οἱ φιλόσοφοι οἱ φυσικοὶ ὅταν ἄνθρωπός τις ἀλγήσῃ ἄλλος τι λυπηρόν..., τέλ. ἰδοὺ καὶ ὁ μισθὸς αὐτοῦ μετ’ αὐτοῦ (βλ. Vat. gr. 670, φφ. 183-205^v ἀρχὴ ὅμοια).

⁴⁷φφ. 79^v-82 *Τῆ ἀγία καὶ μεγάλη Κυριακῆ τοῦ Πάσχα*, «Ἰησοῦν ζητεῖτε τὸν Ναζαρητὸν τὸν ἐσταυρωμένον· ἠγγέρθη, οὐκ ἔστιν ὧδε» (Μάρκ. 16, 6), ἀρχ. Εἰ καὶ μεγίστη ἐστὶν ἀγαλλίασις τοῦ εὐρεῖν..., τέλ. πᾶσιν ἡμῖν τὴν ἀφθαρσίαν δωρήσεται (βλ. Vat. gr. 670, φφ. 206-208^v ἀρχὴ ὅμοια).

⁴⁸φφ. 82-83 [*Τῆ Δευτ. τῆς διακαιησίμου*], «᾿Ω ἀνόητοι καὶ βραδεῖς τῆ καρδίᾳ τοῦ πιστεύειν οἷς ἐλάλησαν οἱ προφῆται» (Λουκ. 24, 25), ἀρχ. Ἀκολουθήσομεν σήμερον, εὐλαβέστατοι ἐν Χριστῷ Ἰησοῦ..., τέλ. καὶ αὐτῶν μὴ ἐπιγνότων καὶ τὰ λοιπὰ κατὰ τὸ Εὐαγγέλιον (βλ. Vat. gr. 670, φφ. 208^v-211 ἀρχὴ, τέλος ὅμοια).

⁴⁹φφ. 83-84 [*Τῆ γ΄ τῆς διακαιησίμου*], «Εἰρήνη ὑμῖν» (Λουκ. 24, 36), ἀρχ. Ἐπειδὴ ἐν ταῖς παρελθούσαις ἡμέραις..., τέλ. σαλπίζει γὰρ καὶ οἱ νεκροὶ ἐγερθήσονται ἄφθαρτοι (βλ. Vat. gr. 670, φφ. 211-214 ἀρχὴ ὅμοια).

⁵⁰φφ. 84-86^v [*Τῆ Κυρ. τοῦ Θωμᾶ*], «Εἰρήνη ὑμῖν» (Ἰωάν. 20, 19), ἀρχ. Πατέρες καὶ υἱοὶ ἐν Χριστῷ ἠγαπημένοι, ἀκριβοὶ μου ἀδελφοὶ..., τέλ. καὶ τιθέναι αὐτοῖς μετάνοιαν τὴν προσήκουσαν κατὰ τὴν αὐτῶν συνείδησίν τε καὶ κρίσιν (βλ. Vat. gr. 670, φφ. 214-217 ἀρχὴ ὅμοια).

⁵¹φφ. 86^v-89 [ΙΩΑΝΝΟΥ ΧΡΥΣΟΣΤΟΜΟΥ (ΨΕΥΔΟ-), *Εἰς τὸ ἅγιον Πάσχα, λόγος α΄*], ἀρχ. Πάσχα μὲν γήινον ἐορτάζουσιν Ἰουδαῖοι..., τέλ. ὡς χεῖμαρρος ὢν, τέθυται διὰ τῆς ἠπιότητος, δοὺς αὐτὸν εἰς τὴν τῶν ἀνθρώπων σωτηρίαν (PG 59, 723-726· ἔκδ. P. Nautin, *Homélie Pascales II*, Sources Chrétiennes 36, Παρίσι 1953, σ. 55-75· Aldama 409· CPG 4606).

⁵²φ. 89^{r-v} *Τῆ ἀγία καὶ μεγάλη Κυριακῆ τοῦ Πάσχα*, ἀρχ. Ὡσπερ λυπηρόν τε καὶ πικρόν ἐγένετο πᾶσι τοῖς πιστεύουσιν..., τέλ. καὶ εὐφροσύνην μὲν γὰρ

παρά τοῦ ἀγγέλου ἀπηγγέλθη, εἰπόντος ἡγέρθη, οὐκ ἔστιν ὧδε (βλ. Vat. gr. 670, φφ. 217^v-219^v ἀρχὴ ὅμοια).

2. φ. 89^v [ΑΘΑΝΑΣΙΟΥ ΑΛΕΞΑΝΔΡΕΙΑΣ (ΨΕΥΔΟ-), *Περὶ τῶν ἀζύμων*], ἀποσπασμα: ἀ ρ χ . Αἱ ὕλαι μὲν τὰ εἶδη εἰσίν, ἦγουν ὁ ἀμνός, τὰ ἄζυμα καὶ αἱ πικρίδες..., τ έ λ . εὐσημον τὴν διὰ τοῦ σαλπισομένου ποτηρίου ἐν σημείῳ σηματομένην ἡμέραν δηλῶν (βλ. PG 26, 1328A4-B2· CPG 2237).

3. φφ. 90-103 Ἀποσπάσματα ἀπὸ τὴν Καινὴ Διαθήκη: 1 φφ. 90-96^v Ἀποσπάσματα ἀπὸ τὴν Καινὴ Διαθήκη σχετικὰ μὲ τὴν Ἀνάσταση. Μερικὰ ἀποσπάσματα ἔχουν μεταφραστῆ ἀπὸ τὰ λατινικά.

2 φφ. 97^v-103 Ἀποσπάσματα διάφορα ἀπὸ τὴν Καινὴ Διαθήκη.

A. Τεύχη 14^s ἀριθμημένα στὴν πρώτη σελίδα κάτω στὴ μέση. Ἡ ἀρίθμηση ἀρχίζει ἀπὸ τὸ β' τεῦχος ὡς ἐξῆς: β'-δ' καὶ θ'-κγ'. Στὰ ὑπόλοιπα τεύχη ἡ ἀρίθμηση δὲν σώζεται γιὰτὶ εἶναι κομμένο τὸ κάτω περιθώριο. Τεύχη 1⁶, 2³, 13⁷, 14⁷. φφ. 1-89^v, 97^v-103 Χέρι¹ τέλος 16ου αἰ., γραφὴ δεξιοκλινῆς, ἐπιμελημένη μὲ πολλὰ συμπλέγματα καὶ συντομογραφίες, μελάνι μαῦρο, γραμμὴν ἐπιφάνεια: χιλ. 167 × 100. φφ. 90-96^v Χέρι² τέλος 14ου/ἀρχὴς 15ου αἰ., γραφὴ ὄρθια, μικρομεγέθους μὲ πολλές συντομογραφίες, μελάνι καστανό. Γραμμὴν ἐπιφάνεια: χιλ. 165 × 140. Ἐρουθρογραφία: ἀρχικά, ἐπίτιτλα. Ὑδατόσημα: ancre (ἄγκυρα) = B 558 (1573)· cerf (ἐλάφι) βλ. B 3281 (1400), βλ. Z 882 (1408)· lettres (γράμματα) C A ἀταύτιστα. Κατάσταση καλή. Στάχωση 20οῦ αἰ.

B. φ. 97 Γραφείας καὶ κτήτωρ Ἰωάννης Λικινίδης, κρυπτογράφημα ἀπὸ χέρι¹:

«†βςε'βηβηολω"θχψβπψβξθπ"ηξλυαλω'χ

κθ>'υεήεοθζυήωφλχαχ'ψλθσθλχ'ηε>έ

λωψλχοήπηνήςλχκ>ήθ'>υήπλχ'ψεέμθ>τλχ».

καὶ ἡ μεταγραφὴ του: Ἦδε ἡ βίβλος αὐτὴ κτῆμα καὶ μόχθος ὑπάρχει ἐλαγχιστου θύτου Ἰωανου ἱερέος του Λικινιδου π(ατ)ριαρχικου τε ἐξαρχου.

Γ. φ. 97 Χέρι μεταγενέστερο ἔγραφε. «ἀ ρ χ . Ὁ Χριστὸς ἔλεγε τότε Φαρισαῖοις πῶς ὑμεῖς δύνασθε πιστεῦν..., τ έ λ . ὅτι ἀγαπᾶτε τὰς προτοκαθεδρίας ἐν τες συναγωγῆς καὶ τοὺς ἀσπασμοὺς ἐν ταῖς ἀγορῆς».

Προέλευση: Ἀδριανουπόλεως 1175 (βλ. B.K. Στεφανίδης, «Οἱ κώδικες τῆς Ἀδριανουπόλεως», BZ 14 (1905), 595).

Βιβλιογραφία: Lappa-Zizicas, *Scriptorium*, σ. 298· Τσελίκας, ἀρ. 31, σ. 40-41.

88 (TA 232)

αί. 16ος, χαρτί, χιλ. 154 × 105, φφ. 171, στ. 22-23, άκέφ.

Λατινοελληνικό Λεξικό

φφ. 2-171^v Λατινοελληνικό Λεξικό, ά κ έ φ . . .] fuisset ejecta έξεβλήθη· tunc tetigit τότε ήψατο· juxta fidem κατά την πίστιν..., τ έ λ . apparitiones φαντασίας· rejiciunt άθετούντες· indigenae αυτόχθονας.

A. Τεύχη 11¹⁶ χωρίς άρίθμηση. Τεύχη 1¹⁵, 8¹⁵, 11¹³. Γραφή συρτή, άτεχνη. Μελάني μαύρο. Γραμμένη έπιφάνεια: χιλ. 140 × 100. Έρυθρογραφία: γράμματα περασμένα με έρυθρό μελάни, ύπογράμμιση λέξεων. Υδατόσημα: ήμισέληνοι δυσδιάκριτες. Κατάσταση καλή. Στάχωση 20οϋ αί.

Προέλευση: Άδριανουπόλεως 1297 (βλ. Β.Κ. Στεφανίδης, «Οί κώδικες τής Άδριανουπόλεως», BZ 16 (1907), 282).

Βιβλιογραφία: Lappa-Zizicas, *Scriptorium*, σ. 298.

89 (TA 239)

αί. 14ος, χαρτί, χιλ. 120 × 93, φφ. 179, στ. 17-19

ΜΑΞΙΜΟΣ ΟΜΟΛΟΓΗΤΗΣ,
Άνθολόγιο κατά Λατίνων

1. φ. 10 Στίχοι (17) παραινετικοί πρòς τòn άναγνώστη για τò κείμενο ποϋ άκολουθει, ά ρ χ . [. . .] θεατά τήν παροϋσαν πυκτίδα / ... ύπτίως σή χερσοβατείς καρδία..., τ έ λ . τò νέκταρ ώς γλύκιον έκρεύσει πόμα / σταλάζων ήδϋ και γέμων θυμηδίας / και ψυχοτερπές τή σεαυτοϋ καρδία (έκδ. Τσελίκας, σ. 31).

2. φφ. 10^v, 13 Περί τών έπτά ήλικιων τοϋ άνθρώπου, ά ρ χ . Είσι τοϋ άνθρώπου έπτά ήλικίαι, βρέφος άπό γεννήσεως έως έτών β'..., τ έ λ . έως τέλους τής ζωής αϋτοϋ (βλ. έκδ. J.Fr. Boissonade, *Anecdota Graeca*, τ. 2, Παρίσι 1830/1962, σ. 454) και συνεχίζει: Τήν τών έπτά αιώνων παράτασιν... ή τοϋ άνθρώπου ήλικία και άλλοίωσις και ζωή πᾶσα άπεικάζεται.

3. φ. 13 Μήνες κατά Ρωμαίων, ά ρ χ . Μάρτιος λα', γλυκοφάγης και γλυκο-

πότης. Ἀπρίλιος λ', ῥάφανον μὴ φάγης..., τέλ. Φεβρουάριος κη', σεῦτλα μὴ φάγης.

4. φ. 13^v Σχόλιον τοῦ ἁγίου Ἐπιφανίου ἐκ τῶν Παναριῶν, Ὡφελεῖ καὶ ὑπὲρ τῶν κεκοιμημένων εὐσεβῶν εὐχή, εἰ καὶ τὰ μεγάλα αἰτι[...]

5. φφ. 12^{r-v}-11^{r-v} Σχόλια στὸ κείμενο τῆς Κλίμακος Ἰωάννου τοῦ Σχολαστικοῦ: φ. 12 Σχόλιον I, 18,...] μακάριόν σοι συμμαρτυρήσει Παῦλον καὶ ἄλλους πολλοὺς Χριστῶ ἀκουσίως ἀπαντήσαντας καὶ σὺν αὐτῶ εἰσελθόντας καὶ συμβασιλεύσαντας (PG 88, 649C8-11).

φ. 12 Τοῦ αὐτοῦ α' λόγος, Σχόλιον I, 23, Πρόσωπον τῆς ψυχῆς τὰς δυνάμεις εἴρηκε τῆς ψυχῆς· καὶ γὰρ ἐκ τῶν διαθέσεων... οὐ γινώσκουσιν (βλ. PG 88, 652 A5-9).

φ. 12^{r-v} Σχόλιον I, 24, Πολλοὶ τὴν δυσχέρειαν... κοῦφον ὑπερνήχεται τὸν ἄερα τοῦτον (PG 88, 652A15-B10).

φφ. 12^v-11 Σχόλιον ἀνέκδοτο στὸ κείμενο (PG 88, 641B4-7) τῆς Κλίμακος, Ἄλλως, Ὁ τοῖς πολλοῖς δοκοῦσα δυσχέρεια τοῦ ἀθλητικοῦ ἀγῶνος, οὐ μέντοι καὶ ἐμοὶ δοκεῖ... Καὶ γὰρ σὰρξ καὶ αἷμα βασιλείαν θεοῦ κληρονομήσαι οὐ δύναται.

φ. 11 Σχόλιον ἀνέκδοτο στὸ κείμενο (PG 88, 644A1-3, 641C15-D2) τῆς Κλίμακος, Ἦν μέσην ἔφησεν ταύτην... ὑπὸ κυρίου μαρτυρηθέν.

φ. 11^v Σχόλιον II, 1, Ὅστις ἐν ἀπάθειά καὶ συμπαθεία... ἐπιστραφῆναί ἐστιν (PG 88, 657D6-10).

φ. 11^v Σχόλιον ἀνέκδοτο στὸ κείμενο (PG 88, 653C14-D1) τῆς Κλίμακος, Σχόλια τοῦ β' λόγου, Ἡμέραν ἢ ἀνάπαισιν... κατὰ ἄνθρωπον.

φ. 11^v Σχόλιον II, 4^b, Πάσης σχέσεως... ἔξοδον ἀνάγκης (PG 88, 660B13-C2).

6. φφ. 9^{r-v}, 14-137^v, 139-140^v, 138^{r-v}, 141^{r-v} ΜΑΞΙΜΟΥ ΟΜΟΛΟΓΗΤΟΥ: ¹φφ. 9^{r-v}, 14-83 Κεφάλαια υ', περὶ καθαρᾶς ἀγάπης, χωρὶς τὸν πρόλογο καὶ τὰ σχόλια τοῦ τέλους τῆς Πατρολογίας (PG 90, 1A8-1073A13· CPG 7693).

²φφ. 83-136 [Κεφάλαια σ', περὶ θεολογίας καὶ ἐνσάρκου οἰκονομίας τοῦ υἱοῦ τοῦ θεοῦ], χωρὶς σχόλια ὅπως στὴν Πατρολογία (PG 88, 1084...1173· CPG 7694): φ. 91^v κ ο λ . ὁ θεὸς ποιῆσαι. [Θεοῦ... (1100B2)]. φ. 92 ἄ κ έ φ . γεννήτορα] πάντων τῶν ὄντων... (1101A6). φ. 106^v κ ο λ . οὐδενὸς τοῦ [έτέρου... (1125C4)]. φ. 107 ἄ κ έ φ . ἀϊδιότητα] καὶ τὰ τούτοις ὅμοια... (1120B4). φ. 112^v κ ο λ . ἐν τοῖς Κορινθίοις [ἀσθενοῦσιν... (1137A8)]. φ. 113 ἄ κ έ φ . τοῦ αἰῶνος] ἐμφανῶς ἀποκαλύπτων... (1137D5).

³φφ. 136-137^v, 139-140^v, 138^{r-v}, 141^{r-v} [Κεφάλαια ιε', διάφορα θεολογικά τε και οικονομικά και περι ἀρετῆς και κακίας], κείμενο ἀτελές: ζημιωθησώμεθα (PG 88, 1177-1185C5· CPG 7695).

7. φφ. 143-148 [Περὶ τῆς ἀρχῆς τοῦ σχίσματος], ἀρχ. Λευκίος τις ὀνόματι..., τ ἐλ. ἡ τῆς ἐν Ῥώμῃ ἐκκλησίας γέγονεν ἔκπτωσις (ἔκδ. J. Hergenröther, *Monumenta graeca ad Photium ejusque historiam pertinentia*, Regensburg 1869, σ. 171-181).

8. φφ. 148-149 [ΙΣΙΔΩΡΟΥ ΠΗΛΟΥΣΙΩΤΟΥ, ΙΙΙ, Ἐπιστολὴ τμ', παραινετικὴ εἰς μεταβολὴν βίου], τ ἐλ. παρητησάμην τούτου (PG 78, 1000B9-D2· CPG 5557) και συνεχίζει: Ταῦτα ἀκούων, βόρβορε, μηδένα κατακρίσεως λογισμῶν καταδέχου ὅλως ἐν τοῖς τοιούτοις, ἀλλὰ πάντα ἱερέα ὡς ἄγγελον θεοῦ βλέπε, μετὰ φρίκης δὲ πολλῆς και τοῖς ἱεροῖς προσέρχου μυστηρίοις ἀκούων μετὰ τῶν ἄλλων και τῆς ἐξῆς ἐπιστολῆς αὐτοῦ, ἀγίου φοβερωτάτου φθηγγομένου.

φ. 149 [ΤΟΥ ΑΥΤΟΥ, Ι, Ἐπιστολὴ τμη', περὶ τοῦ πρεσβυτέρου] (PG 78, 381B15-C6).

9. φφ. 150-179^v Ἀνθολόγιο κατὰ Λατίνων: Συναγωγὴ χρήσεων, ἀποδείξεων ἀπὸ προφητῶν [...] και τῶν θεοφόρων πατέρων ἡμῶν περὶ τῆς ἐκπορεύσεως τοῦ ἀγίου πνεύματος [και περὶ ἀζύμων]:

φφ. 150-154 Πρόλογος, ἀρχ. Ἡμεῖς ἐκ μεγάλων και ὑψηλῶν τῶν φωνῶν τὴν γεννησιν τοῦ υἱοῦ και τὴν ἐκπόρευσιν τοῦ ἀγίου πνεύματος ἐκ μόνου τοῦ ἀγεννήτου και ἀνάρχου και ἀναιτίου πατρὸς κατειλήφραμεν και κηρύσσομεν..., τ ἐλ. και ἀίδιος ἀίδιου και ἐν πνεῦμα ἅγιον ἐκ θεοῦ τὴν ὑπαρξιν ἔχον και διὰ τοῦ υἱοῦ πεφηνός, δηλαδὴ τοῖς ἀγίοις.

Ἀκολουθοῦν ἀποσπάσματα: ¹φ. 154^v [ΓΕΛΑΣΙΟΥ ΚΥΖΙΚΗΝΟΥ], Ἐκ τῶν πρακτικῶν τῆς ἐν Νικαίᾳ συνόδου, ἀρχ. Εἶπον οἱ ἅγιοι πατέρες διὰ Λεοντίου πρὸς τὸν φιλόσοφον· δέχου μίαν θεότητα τοῦ πατρὸς..., τ ἐλ. ἰδίου δὲ ὄντος τοῦ υἱοῦ ὡς φησιν ὁ θεὸς ἀπόστολος (PG 85, 1288B1-3, C5-10· CPG 6034).

²φ. 154^v ΑΘΑΝΑΣΙΟΥ ΑΛΕΞΑΝΔΡΕΙΑΣ (ΨΕΥΔΟ-), [Περὶ τῆς ἀιδίου ὑπάρξεως τοῦ υἱοῦ και τοῦ πνεύματος σὺν θεῷ και πρὸς τοὺς σαβελλίζοντας]: Ἀθανασίου τοῦ μεγάλου, Ἐκ τοῦ λόγου οὗ ἡ ἀρχή: Ἰουδαϊσμός ἀντίκειται ἑλληνισμῷ, Ἔστι μὲν ὁ πατὴρ τέλειον ἔχων τὸ εἶναι και ἀνεπίληπτον, ῥίζα και πηγὴ τοῦ υἱοῦ και τοῦ ἀγίου πνεύματος (PG 28, 116A15-B2· CPG 2243).

³φ. 154^v ΑΘΑΝΑΣΙΟΥ ΑΛΕΞΑΝΔΡΕΙΑΣ (ΨΕΥΔΟ-), Ἐκ τοῦ μὴ κεφαλαίου τῶν Γραφικῶν μαρτυριῶν τῶν περὶ τῆς κατὰ φύσιν κοινωνίας τοῦ πατρὸς και τοῦ υἱοῦ και τοῦ ἀγίου πνεύματος, ἀρχ. Τί ἔστιν θεός; Ἡ πάντων ἀρχὴ κατὰ τὸν ἀπόστολον λέγοντα..., τ ἐλ. ἐκπορευτῶς (PG 28, 72D5-73A2, τ ἐλ. δημιουργικῶς· CPG 2240).

⁴φφ. 154^v-155^v [*Περὶ τῆς ἐκπορεύσεως τοῦ ἁγίου πνεύματος*], ἀρχ. Οὐκοῦν κακῶς φρονοῦντες περὶ τοῦ ἁγίου πνεύματος οὐδὲ περὶ τοῦ υἱοῦ καλῶς φρονοῦσιν..., τέλ. εἶγε τῇ δυνάμει καὶ τὴν οὐσίαν ἀνάγκη συνεισφέρεισθαι. Εἰσὶ δὲ καὶ ἄλλαι πολλαὶ χρήσεις τοῦ ἁγίου τούτου, διὰ δὲ τὰς πολυλογίας παρατρέχουμεν ταύτας.

⁵φφ. 155^v-156 ΓΡΗΓΟΡΙΟΥ ΝΑΖΙΑΝΖΗΝΟΥ, *Ἐκ τοῦ λόγου τοῦ ἁγίου Γρηγορίου τοῦ θεολόγου, περὶ θεολογίας καὶ δογμάτων καὶ καταστάσεως ἐπισκόπων· τηροῖτο δ' ἂν ὡς ὁ ἐμὸς λόγος*, ἀρχ. Εἰ γὰρ τὸ ὁμοούσιον ὁμοδύναμον, τὸ μὴ ὁμοδύναμον δὲ οὐδὲ ὁμοούσιον..., τέλ. οὔτε ἐν τῷ μέλλοντι ἀφεθήσεται (Λόγος κ': PG 35, 1073A1· ἔκδ. J. Mossay, *Grégoire de Nazianze, Discours 20-23, Sources Chrétiennes 270*, Παρίσι 1980, σ. 70· CPG 3010).

⁶φ. 156 ΤΟΥ ΑΥΤΟΥ, [*Περὶ τοῦ ἁγίου πνεύματος, λόγος λα', θεολογικὸς πέμπτος*], Ἡμῖν εἷς θεός, ὅτι μία ἡ θεότης καὶ πρὸς ἓν τὰ ἐξ αὐτῆς τὴν ἀναφορὰν ἔχει, κὰν τρία πιστεύηται (PG 36, 148D6-149A2· CPG 3040).

⁷φ. 156 [ΓΡΗΓΟΡΙΟΥ ΝΥΣΣΗΣ, *Ἐπιστολὴ κς*], *Τοῦ αὐτοῦ ἐκ τοῦ πρὸς Εὐάγγριον περὶ θεότητος*, ἀρχ. Ὡσπερ αἱ τοῦ ἡλίου ἀκτῖνες ἀμέριστον ἔχουσι κατὰ φύσιν..., τέλ. καὶ τῷ πατρὶ συνήνωνται (PG 46, 1105C12-D4· CPG 3222).

⁸φ. 156^{r-v} [ΓΡΗΓΟΡΙΟΥ ΝΑΖΙΑΝΖΗΝΟΥ, *Περὶ δόγματος καὶ καταστάσεως ἐπισκόπων, λόγος κ'*], Ἀκούεις γέννησιν; Τὸ ὅπως μὴ περιεργάζου, ἀκατάληπτος γάρ. Ἀκούεις ὅτι τὸ πνεῦμα τὸ προῖον ἐκ τοῦ πατρὸς; Τὸ ὅπως μὴ πολυπραγμόνει., ἀκατανόητον γάρ (PG 35, 1077C1-3· CPG 3010).

⁹φφ. 156^v-157 ΒΑΣΙΛΕΙΟΥ ΚΑΙΣΑΡΕΙΑΣ, *Ἐκ τοῦ λόγου τοῦ κατὰ Ἀρειανῶν καὶ Σαβελλιανῶν καὶ Ἀνομοίων*, ἀρχ. Ὅτι δεῖ ὁμολογεῖν ἴδιον αὐτοῦ πρόσωπον τοῦτο ἔχουμεν λέγειν..., τέλ. εἴ τις πνεῦμα Χριστοῦ οὐκ ἔχει, οὗτος οὐκ ἔστιν αὐτοῦ (PG 31, 609A9-15· CPG 2869).

¹⁰φφ. 157-158 ΤΟΥ ΑΥΤΟΥ, [*Ἐπιστολὴ I, λη*], *Γρηγορίῳ ἀδελφῷ περὶ διαφορᾶς οὐσίας καὶ ὑποστάσεως*, ἀρχ. Ἐπειδὴ τοίνυν τὸ ἅγιον πνεῦμα ἀφ' οὗ παράγει τὴν κτίσιν ἢ τῶν ἀγαθῶν χορηγία πηγάζει..., τέλ. γνωρίζεσθαι (PG 32, 329C5-D2· CPG 2900) καὶ συνεχίζει: φφ. 157-158 Ἦκουσας, ἀγαπητέ, πῶς ὁ μέγας πατήρ... ἀνάγκη ἔξεται καὶ ἐν πρόσωπον πατρὸς καὶ υἱοῦ ὁμολογήσαι.

¹¹φ. 158^{r-v} ΓΡΗΓΟΡΙΟΥ ΤΟΥ ΔΙΑΛΟΓΟΥ, *Τοῦ ἁγίου Γρηγορίου πάπα Ῥώμης τοῦ Διαλόγου ἀπὸ τῆς εὐχῆς τῆς κατὰ τὴν ν' ἀναγινωσκομένης*, ἀρχ. Τὰ νοήματα ἡμῶν δεόμεθα, κύριε, τὸ πνεῦμα τὸ ἅγιον τὸ παρὰ σοῦ ἐκπορευόμενον..., τέλ. ἐκ τοῦ πατρὸς προέρχεται καὶ ἐν τῷ υἱῷ μένει.

¹²φφ. 158^v-159 ΓΡΗΓΟΡΙΟΥ ΝΥΣΣΗΣ, *Πρὸς Ἀβλάβιον*, ἀρχ. Τὸ ἀπαράλλακτον τῆς φύσεως ὁμολογοῦντες τὴν κατὰ τὸ αἷτιον καὶ αἰτιατὸν..., τέλ. ὁ υἱὸς καὶ τὸ πνεῦμα ἐκ τοῦ πρώτου, τουτέστιν τοῦ πατρὸς (βλ. PG 45, 133B6-12· CPG 3139).

¹³φ. 159^{r-v} [ΤΟΥ ΑΥΤΟΥ], *Ἀπὸ τοῦ πρώτου βιβλίου τῶν πρὸς Εὐνόμιον Ἀντιρρητικῶν*, ἀρχ. Πῶς ἔσται δυνατὸν τοῦτο ὅπερ ἐν τῇ κάτω..., τέλ. διὰ τοῦ ἀληθινοῦ φωτὸς ἐκλάμφαν (PG 45, 368D8-369A11· CPG 3135).

¹⁴φφ. 159^v-160 ΤΟΥ ΑΥΤΟΥ, *Ἀπὸ τῆς Θεογνωσίας*, ἀρχ. Πνεῦμα δὲ τὸ (ἐκ) τῆς πατρικῆς ἐκπορευόμενον..., τέλ. τριάς ὁμοούσιος, πατὴρ υἱὸς καὶ ἅγιον πνεῦμα.

¹⁵φ. 160^{r-v} ΕΠΙΦΑΝΙΟΥ ΚΥΠΡΟΥ, *Ἐκ τῆς Ἀντεπιστολῆς*, ἀρχ. Ὁ τὸν πατέρα θεόν, τὸν υἱὸν θεόν, τὸ πνεῦμα τὸ ἅγιον καὶ οὐ θεοῦς, οὐ γὰρ πολυθεΐα ἐν θεῶ..., τέλ. καὶ ἐκ τοῦ υἱοῦ λαμβανόμενον (PG 43, 25C7-15· CPG 3744).

¹⁶φφ. 160^v-161 ΙΩΑΝΝΟΥ ΧΡΥΣΟΣΤΟΜΟΥ (ΨΕΥΔΟ-), *Ἐκ τοῦ εἰς τὸν Εὐαγγελισμὸν τῆς ὑπεραγίας θεοτόκου, ἐν ᾧ καὶ κατὰ Ἀρείου...*, ἀρχ. Ἀλλὰ σὺ μὲν, ᾧ Ἄρειε, λῆρε καὶ ἄφρον..., τέλ. τὸ ἐκ τοῦ πατρὸς ἐκπορευόμενον καὶ ἐν υἱῷ ἀναπαυόμενον (PG 62, 768₇₀₋₇₉· βλ. BHG 1144h· Aldama 479· CPG 4677).

¹⁷φ. 161 ΑΘΑΝΑΣΙΟΥ ΑΛΕΞΑΝΔΡΕΙΑΣ (ΨΕΥΔΟ-), *Χρῆ δὲ μὴ μόνον κατὰ τὰ δόγματα καὶ τὰ νοήματα φυλάττειν ἀκαινοτόμητον τὴν τῆς πίστεως ἔκθεσιν καθῶς πᾶσαι αἱ σύνοδοι ἐφύλαξαν.*

¹⁸φ. 161 ΚΥΡΙΛΛΟΥ [ΑΛΕΞΑΝΔΡΕΙΑΣ;], *Σύντομος ἀπολογία, τὰ εἰρημένα περὶ πάντων τῶν νομιζομένων ἐπ' ἀμφιβόλων χρήσεων τοῦ ἁγίου Κυρίλλου· ἀξιόχρεος γὰρ αὐτὸς τῶν ἑαυτοῦ ἐστὶ λόγων διερμηνευτής· ὃς ἐρωτηθεὶς τὸ πνεῦμα πῶς λέγεις ἴδιον ἐκ τοῦ υἱοῦ, οὐκ εἶπεν ὅτι ἐκπορευέται, ἀλλ' ὅτι οὐκ ἀλλότριόν ἐστι τοῦ υἱοῦ, ἀλλὰ οἰκεῖον κατὰ φύσιν, ὅπερ δηλοῖ τὸ ὁμοούσιον.*

¹⁹φφ. 161-162 ἀρχ. *Χρῆ γινώσκειν ὅτι τὸν πατέρα οὐ λέγομεν ἔκ τινος, λέγομεν δὲ αὐτὸν τοῦ υἱοῦ πατέρα, τὸν δὲ υἱὸν οὐ λέγομεν ἀναίτιον, οὐδὲ πάτερα..., τέλ. ὥστε οὖν ὁ πολυπραγμονῶν ἐκπίπτει τοῦ θεοῦ.*

²⁰φ. 162 ΔΙΟΝΥΣΙΟΥ ΑΡΕΟΠΑΓΙΤΟΥ, *Ἐκ τῶν περὶ θείων ὀνομάτων, Πᾶσα δυὰς οὐκ ἀρχή, μονὰς δὲ ἔσται δυάδος ἀρχή* (PG 3, 721C14-D1).

²¹φ. 162 ΓΡΗΓΟΡΙΟΥ ΝΑΖΙΑΝΖΗΝΟΥ, *Ἐκ τῶν περὶ πνεύματος Ἐπῶν* (ἀρ. I, 3), ἀρχ. Ἐκ μονάδος τριάς ἔστι..., τέλ. ἐκ δυάδος δὲ ἡ τριάς, οὐ μὴν ἐκ μονάδος (ἀρχὴ ὅπως PG 37, 413A, στ. 60, 63 με σχόλιο· CPG 3034).

²²φφ. 162-164^v ἀρχ. Ὅτι τοῖς Ἀρμενίοις συγκοινωνοῦντες οἱ Λατῖνοι καὶ αὐτοὶ τοῖς ὁμοίοις ἐκείνοις ὑπόδικοι..., τέλ. πρὸς τὸ χειρὸν ἀπὸ τοῦ κρείττονος.

²³φφ. 164^v-170 ΓΕΡΜΑΝΟΥ Β΄ ΠΑΤΡ. ΚΩΝΣΤΑΝΤΙΝΟΥΠΟΛΕΩΣ, *Ἐπιστολὴ τοῦ μακαριωτάτου καὶ ἀγιωτάτου πατριάρχου κυροῦ Γερμανοῦ πεμφθεῖσα ἐκ τῆς Νικαίας πρὸς τὸν Γαρδινάριον ἐν τῇ Κωνσταντινουπόλει, Προσφώνηση: Δέσποτα καὶ πατριάρχα τῶν ἐν Κωνσταντινουπόλει πάντων Λατίνων καὶ ὑπεροχικώτατε τοῦ πάπα τοποτηρητά, ἀρχ. Ἡ μετριότης ἡμῶν ἐξότου εἰς ἀκοὴν ἀ-*

τίου ἢ τῆς σῆς ὑψηλότητος φήμη παρέβη..., τ ἐλ. ταῦτα πρὸς τὴν σὴν μεγαλειότητα ἐγράφομεν ἵνα τὸ δυσωπηθῇ καὶ τῆς ἀδίκου φυλακῆς καὶ τῆς πολυμέρου κακουχίας τοὺς τῶν Γραικῶν ἱερεῖς ἀπολύσῃ. Ἡ χάρις τοῦ κυρίου ἡμῶν Ἰησοῦ Χριστοῦ καὶ ἡ ἀγάπη τοῦ πατρὸς καὶ ἡ κοινωνία τοῦ ἁγίου πνεύματος εἶη μετὰ πάντων τῶν τὴν ὀρθοδοξίαν ἀσπαζόντων (βλ. V. Laurent, *Les Regestes des actes du Patriarcat de Constantinople*, τ. I. *Les actes des Patriarches*, τεύχος IV, Παρίσι 1971, ἀρ. 1277 (ἔτ. 1234), σ. 83-85).

²⁴φφ. 170-171^v ΑΘΑΝΑΣΙΟΥ ΑΛΕΞΑΝΔΡΕΙΑΣ, *Περὶ ἀζύμων*, ἀ ρ χ. Ἐν τρισὶν ὕλαις ἐτέλουν οἱ Ἰουδαῖοι..., τ ἐλ. ἵνα μαρτυρήσῃ τὸν σταυρωθέντα ὅτι ἀληθινὸς ἐστι καὶ ζωὴ αἰώνιος (PG 26, 1328A1-C10· CPG 2237).

²⁵φφ. 173-179^v ΘΕΟΔΩΡΗΤΟΥ ΚΥΡΟΥ, Ἐκκλησιαστικὴ Ἱστορία, ἀποσπάσματα: α) φφ. 173-176 Ὁμολογία τῆς καθολικῆς πίστεως, ἣν ὁ πάπας Δαμάσιος ἀπέστειλε πρὸς τὸν ἐπίσκοπον Παυλῖνον ἐν Μακεδονίᾳ ὃς ἐγένετο ἐν Θεσσαλονίκῃ, ἀ ρ χ. Ἐπειδὴ μετὰ τὴν ἐν Νικαίᾳ σύνοδον αὕτη ἡ πλάνη ἀνέκυψεν..., τ ἐλ. μίαν θεότητα καὶ δυναστείαν καὶ θεϊότητα καὶ οὐσίαν, εἰς αὐτὸν πιστεύομεν, ᾧ ἡ δόξα εἰς τοὺς αἰῶνας, ἀμήν (PG 82, 1221B1-1225B11· ἔκδ. L. Parmentier – F. Scheidweiler, *Theodoret. Kirchengeschichte, Die griechischen christlichen Schriftsteller der ersten drei Jahrhunderte*, τ. 44, Βερολίνο 1954, σ. 297₁₂-302₁₅· CPG 6222).

β) φφ. 176^v-177^v Ἱστορία παλαιὰ ἐκ τῶν Ἐκκλησιαστικῶν Ἱστοριῶν, ἀ ρ χ. Πάλιν τοῖνον ὁ Βάλης..., τ ἐλ. τὴν προθυμίαν οὐ σβέσομεν (PG 82, 1153C7-1156B4· ἔκδ. Parmentier – Scheidweiler, ὁ.π., σ. 238₁₂-239₁₄· CPG 6222).

γ) φφ. 177^v-178 ἀ ρ χ. Ὁρᾶς ὡς ὅτι οὗτος ὁ Βάλης τοῖς ἀποστολικοῖς τὰ πρωτα δόγμασιν ἐκοσμεῖτο..., τ ἐλ. τοῦ θαυμασίου ποιμένος ἐστέρησεν (PG 82, 1145C5-1148B3· ἔκδ. Parmentier – Scheidweiler, ὁ.π., σ. 232₁-233₅).

δ) φφ. 178-179^v ἀ ρ χ. Τὰ δὲ Σαμόσατα ὀδυρμῶν..., τ ἐλ. τῆς παλαιᾶς λείψανον συνηθείας (PG 82, 1149A10-1152B12· ἔκδ. Parmentier – Scheidweiler, ὁ.π., 234₁₂-236₁₄· CPG 6222).

Α. Τεύχη 22⁸ ἀριθμημένα [α']-ιβ' στὴν πρώτη σελίδα κάτω ἀριστερὰ καὶ στὴν τελευταία κάτω δεξιὰ ἀπὸ χέρι¹. Δεύτερη ἀρίθμηση ἀπὸ χέρι² στὴν πρώτη σελίδα κάτω δεξιὰ καὶ στὴν τελευταία κάτω ἀριστερὰ. Τὰ φφ. 11-13 καὶ τὰ παράφυλλα 1-8 προστέθηκαν ἀργότερα. Τεύχη [α']⁸ (= φφ. 10, 9, 14-19), ια'⁷, ιγ'⁶, ιζ'⁶ (= φφ. 137, 139-140, 138, 141-142), [ιη']⁷, [κα']⁷, ιβ'⁷. Ἡ ἀρχικὴ σειρὰ τῶν φύλλων: 10^v, 9^r, 14-13^v, 139-140^v, 138^r, 141^v, 142-179^v. Ὅταν ἡ ἀρχικὴ σειρὰ τῶν φύλλων διαταράχθηκε, τὸ φ. 13^v τοποθετήθηκε μετὰ τὸ φ. 10^v. Ἀργότερα τὰ φφ. 11-12 τοποθετήθηκαν μετὰ τὸ φ. 10^v. Χάσματα μετὰ ἀπὸ φφ. 91^v (1 φ.), 106^v (1 φ.), 112^v (1 φ.). Τὸ φ. 92 σχισμένο πρὸς τὰ ἔξω. Λευκά: φφ. 1, 2-8^v, 142, 149^v, 172^v. Γραφὴ ἐλαφρὰ γωνιώδης. Μελάνι μαῦρο. Δύο χέρια σύγχρονα 14ου αἰ. Χέρι¹ φφ. 9-10, 14-141^v, 148-149. Χέρι² φφ. 143-148, 150-179. Γραμμὴ ἐπιφάνεια: χιλ. 88 × 64. φφ. 10^v, 11-12^v, 13^r, 142^v Χέρια 15ου αἰ. καὶ φ. 1^v χέρι 17ου αἰ.

Ἐρυθρογραφία: τίτλοι, ἀρχικά, ἐπίτιτλο. φ. 9 Ἐπίτιτλο καὶ ἀρχικὸ μὲ ἐρυθρὰ καὶ φαῖα χρώματα. φφ. 143, 150, 173 Ἐπίτιτλα καὶ τίτλοι: μελάνι καστανὸ (σβησμένο). Ὑδατόσημα δὲν διακρίνονται. Κατάσταση καλὴ, μερικὰ φύλλα τιφρόβρωτα. Στάχωση 20οῦ αἰ.

Γ. φ. 1^ν Σημείωμα στὰ ἰταλικά, 17ου αἰ.: «Signore mio non mi riprendere con furore e non nolire [±15]» (Ψαλμ. 6, 1 ἢ 37, 1).

φ. 1^ν Χέρι 17ου αἰ. σημείωσε: «Ταύτην γραφὴν αὐτὸς Ἰακωβὸς τ(οῖς) ἀπὸ τῶν δώδεκα φυλῶν διασπαρείσιν καὶ πιστεύσασιν» (βλ. PG 119, 452C1-2).

φ. 9 Στὸ ἐπάνω περιθώριο χέρι¹ σημείωσε μὲ μελάνι ἐρυθρό: «Ἰησοῦ ἡγοῦ».

φ. 22^ν Στὸ ἐπάνω περιθώριο: «Δὸς καρτερί[αν] Χ(ριστ)ῆ κα[....]».

φ. 31 Στὸ κάτω περιθώριο: «Στέργ(ειν) Χ(ριστ)ῆ μου πάντας ἐξίσου δίδου».

φ. 32 Στὸ κάτω περιθώριο: «ὡς εὐλογῶ σὲ διδαχῆς ταύτης χάριν» (φφ. 22^ν, 31, 32 ἴσως ἴδιο χέρι μὲ φ. 142^ν 15ου αἰ. μελάνι καστανὸ).

φ. 142^ν Χέρι 15ου αἰ. ἔγραψε: «Εἶπεν δὲ Χοσρόης· εἰ μὴ ὑπὸ τῶν πραγμάτων ἐτυραννοῦμεθα οὐκ ἂν ἐθάρρησας στρατηγὲ τ(ὸν) μέγαν βασιλέα βαλεῖν τοῖς σκόμασι. ὅτι (δὲ) τῆς παρουσίας μέγα φρονεῖς ἄκουσον τί δῆτα τοῖς θεοῖς ἐσϋστερον μεμελέτιτε. Ἀντικαταρεύσει εὖ ἴσθι εἰς ὑμᾶς τοὺς ρωμαί(ους) δεινᾶ. Ἐξεται γὰρ τὸ βαβυλώνιον φίλον τῆς ρωμαϊκῆς χώρας τριτὴν κυκλοφορικ(ήν) εὐδομάδα ἐτῶν μετὰ δὲ ταυτα πεπτε(αν) εὐδομάδα ἐτῶν ρωμαῖοι πέρσας δουλαγωγίσουσι καὶ τότε ἤξει ἡ ἀνέσπερος ἡμέρα» (βλ. Ἄγιον Ὅρος, Κουτλουμουσίου 220, φ. 158).

Προέλευση: Ἀδριανουπόλεως 1238 (βλ. Β.Κ. Στεφανίδης, «Οἱ κώδικες τῆς Ἀδριανουπόλεως», BZ 14 (1905), 598).

Βιβλιογραφία: Lappa-Zizicas, *Scriptorium*, σ. 298· Τσελίκας, ἀρ. 22, σ. 30-32.

90 (TA 246)

αἰ. 14ος/15ος, χαρτί, χιλ. 210 × 132, φφ. 208, στ. 16-25, φφ. 166-208: στ. 9

Εὐχολόγιον

1. φφ. 1-15^ν Ἀκολουθία νεκρώσιμος (περιλαμβάνονται κείμενα καὶ ἀπὸ τὶς τρεῖς ἀκολουθίες κοσμικῶν, μοναχῶν καὶ ἱερέων).

¹φφ. 1-2 Ἀκολουθία τοῦ ἐξοδιαστικοῦ, ἀ κέ φ. Στάσις γ'... Ἄρχοντες κατεδίωξάν με δωρεὰν καὶ ἀπὸ τῶν λόγων σου ἐδειλίασεν ἡ καρδιά μου..., τέ λ. Ἀνάπαυσον ὁ θεὸς τὸν δοῦλόν σου καὶ εἰσά(γαγε). Δόξα. Τὸ τριλαμπὲς τῆς μιᾶς θεότητος. Καὶ νῦν Χαῖρε σεμνὴ ἡ θεὸν σαρκὶ τεκοῦσα εἰς (βλ. ἔκδ. Εὐχ. Α., σ. 406...408· βλ. ἔκδ. Εὐχ. Ρ., σ. 261...263).

²φφ. 2-15^ν Ἀκολουθία ψαλλομένη εἰς κεκοιμημένους, ἀ ρ χ. Ἐν τῇ βασιλείᾳ σου μνήσθητι ἡμῶν κύριε. Μακάριοι οἱ πτωχοί... κ ο λ. ὦ δὴ ε'... Ἰλασμοὺς ἡμῖν

ᾠφθης... ἐν τρυφῇ παραδείσου κατάταξον. [Θεοτοκίον, Συμπαθῶς, ἐλεῆμον, τὸ τῆς ἀνθρωπότητος... (βλ. ἔκδ. Εὐχ. Α., σ. 408...469· βλ. ἔκδ. Εὐχ. Ρ., σ. 245...292. Ἡ σειρὰ τῶν κειμένων διαφοροετικῆ στο χειρόγραφο): φφ. 2^v-3^v Στιχηρά, ἤχ. πλ. δ' «Πρὸς τὸ ἀμέτρητά σοι πταισας» α) Ἀθάνατε, οἰκτίρμον, τῶν νεκρῶν... β) Ἐπ' ὤμων τὸν ζυγὸν... γ) Ἴδου καιρὸς... δ) Ῥημάτων τῶν ἐν λόγοις... ε) Φιλάνθρωπε, οἰκτίρμον... δέσποτα Χριστέ (ἔκδ. Goar, σ. 448-449). φφ. 13^v-15^v Κανὼν νεκρώσιμος ψαλλόμενος εἰς μοναχοὺς, οὗ ἡ ἀκροστιχίς: Θνήσκουσι πιστοῖς ὄγδοον πλέκω μέλος, ἤχ. πλ. δ', ᾠδὴ α' «Ἵγρὰν διοδεύσας», ἀρχ. Θανάτῳ τὸν θάνατον τοῦ Χριστοῦ... φ. 15^v κολ. ᾠδὴ ε' «Ἵνα τί με ἀπώσω ἀπὸ σοῦ», Τῆς ἀφράστου σου δόξης... Ὅπου τάξεις ἀγγέλων... Ἰλασμὸς ἡμῖν ᾠφθης... κατάταξον. [Θεοτοκίον, Συμπαθῶς, ἐλεῆμον (ἔκδ. Παρακλητικὴ Ρ., σ. 696-699).

2. φφ. 16-66^v Οἱ τρεῖς λειτουργίαι: ¹φφ. 16-31^v ΙΩΑΝΝΟΥ ΧΡΥΣΟΣΤΟΜΟΥ, Ἡ θεία λειτουργία, κολ. Ὁ διάκονος τὰ δίπτυχα τῶν κεκοιμημένων, [ὁ δὲ ἱερεὺς ἐπεύχεται μυστικῶς... (ἔκδ. Εὐχ. Α., σ. 47-66· ἔκδ. Εὐχ. Ρ., σ. 42-66· βλ. ἔκδ. Π.Μ. Τρεμπέλας, Αἱ τρεῖς λειτουργίαι, Ἀθήνα 1935, σ. 17...117· CPG 4686).

²φφ. 32-58 ΒΑΣΙΛΕΙΟΥ ΤΟΥ ΜΕΓΑΛΟΥ, Ἡ θεία λειτουργία, ἀ κέ φ. Ἵπὲρ τοῦ ἀρχιεπισκόπου ἡμῶν...] Ἵπὲρ τῆς ἀγίας μονῆς ταύτης..., τ ἐ λ. Ἦνυσται καὶ τετέλεσται... ἀμὴν (ἔκδ. Εὐχ. Α., σ. 76-97· ἔκδ. Εὐχ. Ρ., σ. 81-104· βλ. ἔκδ. Τρεμπέλας, ὁ.π., σ. 162...194· CPG 2905) καὶ συνεχίζει: φφ. 57^v-58 Εὐχὴ τῆς ἀπολύσεως, ἀρχ. Ὁ ἐκ τῶν πατρικῶν καὶ θεϊκῶν κόλπων..., τ ἐ λ. ἐλέησον καὶ σῶσον ἡμᾶς (ἔκδ. Εὐχ. Ρ., σ. 80).

³φφ. 59-66^v [Ἡ θεία λειτουργία τῶν προηγιασμένων] μὲ ἐρμηνεία στὴν ἀρχὴ (ἔκδ. Εὐχ. Α., σ. 106₁₂₋₂₅, 108-118· ἔκδ. Εὐχ. Ρ., σ. 113₃₋₁₇), 115-128· βλ. ἔκδ. Τρεμπέλας, ὁ.π., σ. 197₈₋₁₉, 200-220₁₉).

3. φφ. 67-74^v [Εὐαγγέλια ἐωθινὰ] α'-ζ', κολ. (Εὐαγγ. ζ')... λαβῶν ἐνώπιον αὐτῶν ἔφαγεν. [Ἐἶπεν δὲ πρὸς αὐτοῦς... (Λουκ. 24, 43) (ἔκδ. Εὐχ. Α., σ. 667-671· ἔκδ. Εὐχ. Ρ., σ. ξβ'-ξε').

4. φφ. 75-90^v Ἀκολουθία τῆς ἐβδομάδος (Ἀποστολοευάγγελια): φφ. 75-77^v Τῆ β' τῶν Ἀσωμάτων. φφ. 77^v-80 Τῆ γ' τοῦ Προδρόμου. φφ. 80-82^v Τῆ δ' εἰς τὴν ὑπεραγίαν θεοτόκον. φφ. 82^v-85 Τῆ ε' εἰς τοὺς Ἀποστόλους. φφ. 85-87^v Τῆ ζ' σταυρώσιμα. φφ. 87^v-88^v Τῷ Σαββάτῳ. φφ. 88^v-90^v Τῆ Κυριακῇ (ἔκδ. Goar, σ. 723-724).

5. φφ. 90^v-98^v Ἀκολουθία εἰς διαφόρους μνήμας ἁγίων (Ἀποστολοευάγγελια): φφ. 90^v-92 Εἰς προφήτην. φφ. 92-94 Εἰς μάρτυρα ἁγίου. φφ. 94-95^v

Εἰς ἱερομάρτυρας. φφ. 95^v-97 Εἰς ὁσίους καὶ εἰς τὸν ἅγιον Νικόλαον. φφ. 97-98^v Εἰς ἱεράρχην, κ ο λ. Εὐαγγέλιον κατὰ Ἰωάννην. [... (βλ. ἔκδ. Εὐχ. Ρ., σ. μῆ'...νδ'· βλ. Gregory I, 385).

6. φφ. 99-130^v [Ἀποστολοευάγγελα τῶν δεσποτικῶν καὶ θεομητορικῶν ἑορτῶν]: φφ. 99-101^v ἀ κ ε φ. Τῆ ἰδ' Σεπτεμβρίου, Ἡ Ὑψωσις τοῦ τιμίου καὶ ζωοποιῦ σταυροῦ, Ἀπόστολος... Εὐαγγέλιον ἐκ τοῦ κατὰ Ἰωάννην, Τῷ καιρῷ ἐκείνῳ συμβούλιον ἐποίησαν οἱ ἀρχιερεῖς... (Ἰωάν. 19, 6). φφ. 101^v-102 Τῆ κα' Νοεμβρίου, Ἡ Εἴσοδος τῆς ὑπεραγίας θεοτόκου. φφ. 102-105^v Τῆ παραμονῆ τῆς Χριστοῦ Γεννήσεως. φφ. 105^v-108^v Τῆ κε' Δεκεμβρίου. φφ. 108^v-112 Τῆ παραμονῆ τῶν Φώτων (1 Κορ. 9, 10-27· 1 Κορ. 10, 1-4· Λουκ. 3, 1-18). φφ. 112-113^v [Τῆ ς' Ἰανουαρίου, Τῶν Θεοφανείων]. φφ. 113^v-116^v Τῆ β' Φεβρουαρίου, Ἡ Ὑπαπαντῆ τοῦ κυρίου. φφ. 116^v-119 Τῆ κε' Μαρτίου, Εἰς τὸν Εὐαγγελισμὸν τῆς ὑπεραγίας θεοτόκου. φφ. 119-123^v Τῆ κδ' Ἰουνίου, Τὸ γενέσιον τοῦ τιμίου Προδρόμου. φφ. 123^v-125^v [Τῆ κθ' Ἰουνίου, Τῶν ἀγίων ἀποστόλων Πέτρου καὶ Παύλου]. φφ. 125^v-129 [Τῆ ς' Αὐγούστου, Ἡ Μεταμόρφωσις τοῦ σωτῆρος]. φ. 128^v Τῆ ιε' Αὐγούστου, Ἡ Κοίμησις τῆς ὑπεραγίας θεοτόκου, Ἡ ἀκολουθία τῆς δ' ἑβδομάδος (βλ. φφ. 80-82). φφ. 129-130^v Τῆ κθ' Αὐγούστου, Ἡ ἀποτομὴ τῆς τιμίας κεφαλῆς Ἰωάννου τοῦ Προδρόμου: φ. 129^v κ ο λ. ἐπὶ ἡμέρας πλείους τοῖς συνα[ναβᾶσιν... (Πράξ. 13, 31). φ. 130 ἀ κ ε φ. ἡ δὲ προβιβασθεῖσα] ὑπὸ τῆς μητρὸς... (Ματθ. 14, 8-13) (βλ. ἔκδ. Εὐχ. Α., σ. 615...661· βλ. ἔκδ. Εὐχ. Ρ., σ. ιδ'...μδ').

7. φφ. 130^v-132 Εὐχέ: 'φφ. 130^v-131 Εὐχὴ τῶν κολύβων, ἀ ρ χ. Ὁ πάντα τελεσφορήσας τῷ λόγῳ..., τ ἐ λ. ἀγιάζων τὰ σύμπαντα, Χριστέ ὁ θεός, καὶ σοὶ... τῷ υἱῷ καὶ τῷ (ἔκδ. Εὐχ. Α., σ. 496-497· ἔκδ. Εὐχ. Ρ., σ. 331· ἔκδ. Goar, σ. 524).

²φφ. 131^v-132 Εὐχὴ λεγομένη εἰς εὐλόγησιν σταφυλῆς, ἀ ρ χ. Ὁ θεὸς ὁ θεὸς ἡμῶν, ὁ εὐδοκῆσας ἄμπελον κληθῆναι..., τ ἐ λ. κατακόσμησον, πρεσβείαις τῆς ἀγίας θεοτόκου καὶ πάντων τῶν ἀγίων τῶν ἀπ' αἰῶνός σοι εὐαρεστησάντων, εὐδοκία καὶ ἀγαθότητι τοῦ μονογενοῦς σου υἱοῦ μεθ' οὗ εὐλογητὸς... ἀμήν (ἔκδ. Εὐχ. Α., σ. 497-498· ἔκδ. Εὐχ. Ρ., σ. 339-340· ἔκδ. Goar, σ. 552).

8. φφ. 132-137^v Κανὼν φαλλόμενος εἰς τὸν μέγαν ταξίαρχην (οἱ στροφές τῶν ῥῥῶν ἀλφαβητικὰ), ἦχ. πλ. β', ῥῥῶν α' «Ὡς ἐν ἠπείρῳ πεζεύσας ὁ Ἰσραήλ», ἀ ρ χ. Ἄρχων τῶν ἄνω ταγμάτων... κ ο λ. ῥῥῶν θ'... Θεοτοκίον, Ἐκ σοῦ τὴν σάρκα θεὸς ἀνέλαβε καὶ τοὺς [βροτοὺς δι' οἶκτον, παναγία, ἐθέωσε... (ἔκδ. AHG III, 242-251).

9. φφ. 138-153 Ἀκολουθία τῶν ἀγίων Θεοφανείων, ἀ κ ε φ. καὶ ἔσται] ἐκεῖ ὁδὸς καθαρὰ... (Ἠσ. 35, 8), τ ἐ λ. Ἀνυμνήσωμεν... τῶν ψυχῶν ἡμῶν. Εἶτα τὸ

Εἶη τὸ ὄνομα κυρίου εὐλογημένον καὶ εὐθὺς ὁ Ψαλμὸς, Εὐλογήσω τὸν κύριον. Καὶ δίδοται τὸ κατακλαστόν καὶ γίνεται ἀπόλυσις (ἔκδ. Εὐχ. Α., σ. 351...361· ἔκδ. Εὐχ. Ρ., σ. 216...225).

10. φφ. 153^v-157^v Εὐχές: ¹φφ. 153^v-154 Εὐχὴ εἰς οἶνον νέον, ἀρχ. Κύριε ὁ θεὸς ἡμῶν, ὁ ἐν τῇ κατὰ σάρκα σου οἰκονομία παραγενόμενος ἐν Κανᾶ..., τέλ. ἀγιάζων τὰ σύμπαντα, Χριστὲ ὁ θεὸς ἡμῶν, καὶ σοὶ... καὶ τῷ ἁγίῳ (βλ. ἔκδ. Εὐχ. Α., σ. 498, ὅπου ἀρκετὰ διαφορετικὸ).

²φ. 154^{r-v} Εὐχὴ ἐπὶ μισροφαγησάντων, ἀρχ. Κύριε ὁ θεὸς ἡμῶν, ὁ ἐν ὑψηλοῖς κατοικῶν..., τέλ. τὰς ἡμέρας τῆς ζωῆς αὐτοῦ, ὅτι σοῦ ἐστὶν ἡ βασιλεία... πατρὸς (ἔκδ. Εὐχ. Α., σ. 228-229· ἔκδ. Εὐχ. Ρ., σ. 334).

³φφ. 155-156 Εὐχὴ εἰς πᾶν εἶδος μισροφθῆν, ἀρχ. Δέσποτα κύριε ὁ θεὸς ἡμῶν, ὁ μόνος ἀγαθὸς καὶ φιλόανθρωπος, ὁ μόνος ἅγιος καὶ ἐν ἁγίοις ἀναπαυόμενος..., τέλ. ἡμέρας καὶ ἀναπνοῆς, ὅτι ἡγίασται καὶ δεδόξασται τὸ πάντιμον καὶ μεγαλοπρεπὲς ὄνομά σου (ἔκδ. Goar, σ. 483).

⁴φφ. 156-157^v Εὐχαὶ ἐωθιναί: α) φ. 156^{r-v} Εὐχὴ πρώτη, ἀρχ. Εὐχαριστοῦμέν σοι, κύριε, ὁ θεὸς ἡμῶν τῷ ἀξιόσαντι..., τέλ. ἀνεκδιήγητόν σου ἀγαθότητα. Ὅτι πρέπει... ἀμήν (ἔκδ. Π.Ν. Τρεμπέλας, *Μικρὸν Εὐχολόγιον*, τ. Β', Ἀθήνα 1955, σ. 209).

β) φφ. 156^v-157 Εὐχὴ β', ἀρχ. Ἐκ νυκτὸς ὀρθρίζει..., τέλ. τοῖς βασιλεῦσι καὶ παντὶ τῷ λαῷ σου (ἔκδ. Τρεμπέλας, *ὁ.π.*, σ. 209-210).

γ) φ. 157^{r-v} Εὐχὴ γ', ἀρχ. Ἐκ νυκτὸς ὀρθρίζει..., τέλ. ἐωθινὰς ἀναπέμπομεν εὐχὰς. Ὅτι σὸν τὸ κράτος (ἔκδ. Τρεμπέλας, *ὁ.π.*, σ. 210).

11. φφ. 158-208^v Ἀκολουθία σὺν θεῷ ἁγίῳ τοῦ εὐχελαίου (φφ. 158-165^v ἡ ἀρχὴ τῆς ἀκολουθίας ἀπὸ ἑνα χειρόγραφο, φφ. 166-208^v ἡ συνέχεια ἀπὸ ἄλλο χειρόγραφο):

¹φφ. 158-165^v Λειτουργικὲς ἐνδείξεις... Ὁ κανὼν οὗ ἡ ἀκροστιχίς: Εὐχῆς ἐλαίου ψαλμὸς ἐξ Ἀρσενίου, ἦχ. δ', ᾠδὴ α' «Θαλάσσης τὸ ἐρυθραῖον πέλαγος», Ἐλαίῳ τῆς εὐσπλαγχνίας... ᾠδὴ θ'... Στιχηρὰ... Θεοτοκίον... τὸ Τρισάγιον, ἐκτενῆ καὶ ἀπόλυσις, φ. 164^v Τάξις γενομένη τοῦ ἁγίου ἐλαίου ἐν τῷ μέσῳ τεθέντος τετραπόδου (!) μετὰ σίτου καὶ κανδήλας, μετὰ οἴνου καὶ εὐθὺς λέγει ὁ ἱερεὺς τὸν Εὐλογητὸν καὶ ἡμεῖς τὸ Τρισάγιον, τὸ Πάτερ ἡμῶν, Δεῦτε προσκυνήσωμεν, τὸ Ἐλέησόν με ὁ θεός, τὸ Πιστεύω εἰς ἕνα θεόν. Εἶθ' οὕτως λέγεται ἡ προκειμένη εὐχὴ παρ' ἐνὸς ἐκάστου ἱερέως. Τοῦ κυρίου δεηθῶμεν. φ. 165 Εὐχὴ. Κύριε, ὁ ἐν τῷ ἐλέει καὶ τοῖς οἰκτιρμοῖς σου... ἀμήν. Εἶτα βάλλει ἔλαιον εἰς τὴν κανδήλαν καὶ καθεξῆς ἕως τῶν ἑπτὰ. φ. 165^v Εὐχὴ. Ἄναρχε, ἀδιάδοχε, ἅγιε ἁγίῳ... κ ο λ. καὶ τῷ ἁγίῳ πνεύματι [... (βλ. ἔκδ. Εὐχ. Α., σ. 260...266, 270).

²φφ. 166-208^v ἀ κέ φ....] τοὺς αἰῶνας τῶν αἰώνων ἀμήν. Εἶθ' οὕτως προέρχεται ὁ μέλλων ποιῆσαι τὸ [...] ἔλαιον ἐνώπιον τῶν ἱερέων καὶ ποιήσας κατὰ ἀνατολὰς μετανοίας γ'. Εὐλογήσατε, συγχωρήσατέ μοι τῷ ἁμαρτωλῷ εἶ τι ἥμαρτον ἐν λόγῳ, ἐν ἔργῳ, ἐν γνώσει, ἐν ἀγνοίᾳ καὶ εὐξασθε ὑπὲρ ἐμοῦ... Τοῦ κυρίου δεηθῶμεν. φφ. 166-167^v Εὐχή. Ἄναρχε, ἀδιάδοχε, ἅγιε ἁγίων... εἰς τελείαν ἀπολύτρωσιν τῶν αὐτοῦ πλημμελημάτων, εἰς ἁγιασμόν ψυχῆς καὶ σώματος εἰς βασιλείας οὐρανῶν κληρονομίαν... εἰς τοὺς αἰῶνας τῶν αἰώνων (ἔκδ. Εὐχ. Α., σ. 270).

φφ. 167^v-168^v Ὑπὲρ τῆς ἄνωθεν εἰρήνης... (ἔκδ. Εὐχ. Α., σ. 265-266).

φφ. 169-174^v Πρόσχωμεν εἰρήνῃ πᾶσι... Ἰακ. 5, 10-16... Ἰωάν. 5, 2-7.

φφ. 175-177^v Εὐχή. Εὐδιάλλακτε κύριε, ὁ μόνος ἐλεήμων... τῶν αἰώνων: φ. 176^v κ ο λ. καὶ συναΐδος ὦν τῷ πατρὶ [... φ. 177 ἀ κέ φ. συμπαρῶν αὐτῷ] διαφύλαξον...

φφ. 177^v-199 Ῥωμ. 15, 1-7... Λουκ. 19, 1-10... Εὐχή. Δέσποτα κύριε ὁ θεὸς ὁ παντοκράτωρ... Β' Κορ. 6, 16-17, 1... Ματθ. 10, 1, 10, 5-8... Εὐχή. Εὐσπλαγγχε πολυέλεε κύριε, ὁ πᾶσαν νόσον... Ῥωμ. 8, 14-21... Λουκ. 10, 1-3, 10, 10-11... κτλ.: φ. 191^v κ ο λ. Εὐχή. Κύριε ὁ θεὸς ἡμῶν, ὁ παιδεύων καὶ πάλιν ἰώμενος... ὁ τῶν ὀρφανῶν πατὴρ καὶ τῶν [χειμαζομένων λιμῆν... φ. 192 ἀ κέ φ. ὁ δεχόμενος τῶν ἁμαρτωλῶν τὴν] μετάνοιαν... (ἔκδ. Εὐχ. Α., σ. 280...281), Γαλ. 2, 16-20...

φφ. 199^v-200^v Ματθ. 15, 21-27 κ ο λ. καὶ γὰρ τὰ κυνάρια [ἔσθιει ἀπὸ τῶν ψιγίων... (φ. 201 Ἐμβόλιμο).

φφ. 202-207^v ἀ κέ φ. Εὐχή. Εὐχαριστοῦμέν σοι κύριε... τῷ παραλυτικῷ δωρησάμε]νος σὺν τῇ ἀφέσει... Κολοσ. 3, 12-13... κ ο λ. ἀλλήλων καὶ [χαριζόμενοι...

φ. 208^{r-v} ἀ κέ φ. Εὐχή. Δέσποτα κύριε ὁ θεὸς ἡμῶν... Πέτρον] τὸν κορυφαῖον... κ ο λ. ἐπάκουσον [τῆς δεήσεως...

Α. Τεύχη 29⁸ καὶ ἓνα φύλλο ἐμβόλιμο (φ. 201). Τὰ τεύχη ἀριθμήθηκαν μετὰ τὴν στάχωση ἀπὸ χέρι 20οῦ αἰ. μὲ μολύβι καὶ ἀραβικοὺς ἀριθμοὺς στὸ ἐπάνω περιθώριο στὴ μέση, στὴν πρώτη καὶ στὴν τελευταία σελίδα μὲ δύο συνεχόμενους ἀριθμοὺς 1/2, 3/4 κτλ. Τεύχη 1⁷, 5⁷, 7⁷, 8⁵, 17⁷, 18⁶, 19², 20⁷ 21(;) ¹³, 23⁷, 24⁵, 26⁷, 28⁶, 29¹. Χάσματα μετὰ ἀπὸ φφ. 31^v (±8 φφ.), 74^v (±8 φφ.), 129^v (3 φφ.), 137^v (±6 φφ.), 173^v (1 φ.), 176 (1 φ.), 191^v (1 φ.), 200^v (2 φφ.), 207^v (2 φφ.). Τὰ φφ. 44, 58^v, 201 λευκά. Τὸ χειρόγραφο ἀποτελεῖται ἀπὸ τέσσερα διαφορετικὰ χειρόγραφα 14ου/15ου αἰ.: 1) φφ. 1-15^v Χέρι¹, γραφὴ ὀρθια, ἀραιή, μελάνι καστανό, γραμμὴ ἐπιφάνεια: χιλ. 160 × 95. 2) φφ. 16-157^v Δύο γραφές: φφ. 16-66^v, 75-157^v χέρι², γραφὴ ὕφους Ὁδηγῶν, τρία χέρια πολὺ συγγενῆ, μελάνι καστανό, α) φφ. 16-58 γραμμὴ ἐπιφάνεια: χιλ. 135 × 90, β) φφ. 56-66 γραμμὴ ἐπιφάνεια: χιλ. 160 × 110, γ) φφ. 73-157^v γραμμὴ ἐπιφάνεια: χιλ. 135 × 95. φφ. 67-74^v Χέρι³, γραφὴ γωνιώδης, γραμμὴ ἐπιφάνεια: χιλ. 140 × 90.

3) φφ. 158-165^v Χέρι⁴, γραφή συρτή, συγγενής με τὸ χέρι¹, μελάνι καστανό, γραμμένη ἐπιφάνεια: χιλ. 140 × 85.

4) φφ. 166-208^v Χέρι⁵, γραφή στρογγυλή μεγάλη μεγέθους, μελάνι καστανό, γραμμένη ἐπιφάνεια: χιλ. 135 × 90. Ἐρυθρογραφία: τίτλοι, ἀρχικά, λειτουργικὲς ἐνδείξεις (ζωηρὸ ἢ ξέθωρο ἐρυθρὸ). Ὑδατόσημα: φφ. 1-15 lettre (γράμμα) R βλ. B 8972 (1377). φφ. 16-66 ciseaux (φαλίδι) = B 3655 (1375). φφ. 67-74 tête de licorne (κεφάλι μονόκερω) βλ. B 15756 (1335). φφ. 75-157 balance (ζυγαριὰ) = B 2437 (1426). φφ. 158-165 fleur (ἄνθος) = B 6687 (1391)· tête de boeuf (κεφάλι βοδιοῦ) βλ. B 15490 (1389) tour (πύργος) = B 15887 (1401-8). φφ. 166-208 huchet (κέρας) βλ. B 7754 (1399). Κατάσταση καλή. Στάχωση 20οῦ αἰ.

Β. φ. 57^v Κωδικογραφικὸ σημεῖωμα στὸ τέλος τῆς εὐχῆς: «†Μέμησο Θεοδωρίτου τοῦ γεγραφότος θύτα».

Γ. φ. 16 Σημεῖωμα μεταγενέστερο στὸ ἐξωτερικὸ περιθώριο. Πολλὲς λέξεις ἔχουν κοπεῖ στὴν ἄκρη: «†τεούτο το χαρτι ἦνε Θεοδ[...] καὶ οπ[οι]ος τὸ πα[ρει] να ἐιν[αι] ἀ]-φορεσμ[ε]νος καὶ ασιχ[ω]ριοτ[ος] α]ν οχι απο μονα[.] απο τ[.] χιρι[ς].

φφ. 119^v-120 Ἄλλο χέρι στὸ ἐξωτερικὸ καὶ στὸ ἐπάνω περιθώριο σημεῖωσε: «1752 εἰουλίου ἡ' †κατὰ τὸ ἀνοθεν ετος εἴλθον εγο ὁ ταπινός την κλησιν Γάβρηγῆλ ἱερομόναχος (καὶ) εὐφιμέρεψα εδὸ εἰς της Παναγί(ας) τον εἰκον του λεγομένου χορίον Πλάτανος (καὶ) εστω εἰ ενθίμισι εὐτελης πάπαΓαβρηγῆλ (καὶ) δούλος του αγίου Παύλου τοῦ ἐν τω Ἄθω ὄρι».

φφ. 147^v-148 Ἐνθύμηση ἔτ. 1505: «†Ἐν το ζωσ'ω ιδ' ἔτη μηνι νοεμβρίω β' ἔστεφανόθι ο Βασιλυκός μου τ(ῆν) γινέκ(α) του (καὶ) ἔως του φευρουαριου τ(ᾶς) κη' ἔγινεν διακον(ος) εν αυτό το ἔτι σαβάτο α' των ἀγί(ων) νηστιῶν».

φ. 153 Ἐνθύμησεις: 1) «†δεόμαι τούτο ὅτι καὶ μαιτὰ θανης μου ἦτης ἐξ ἔματος μου ευρίσκατε επι ζοεις αυτου να μιδ(έν) το αμελή τούτο το ἔργ(ον) δια τ(ὸν) κ(ύριο)ν ἦνα ἴλεον τ(ὸν) δεσπότη(ν) εὔρομ(εν) εν εμέρα κρίσε(ως)». 2) «†ἔ ἔορτες ἄς ἐώρτάζο ἐγὼ ο π(α)π(α) Βατάτζης ολου του ενια[υτου] με τοι βο[ή]θεια τοῦ θεοῦ], τ(ὸν) ευαγγελησ(ὸν) τ(ῆς) υπεραγί(ας) θεοτό(κου) (καὶ) τ(ῆν) γένησ(ιν) τοῦ Ἰ(ησοῦ) Χ(ριστοῦ) (καὶ) τ(ῆν) ὑπαπ(α)ντή(ν) (καὶ) τ(ῆν) ἀνάλυψ(ην) (καὶ) Ἰω(άννου) του Θεολόγου εἰς τ(ᾶς) ἡ' του μαήου (καὶ) τό γενέσιον του Προδρόμου (καὶ) τ(ῶν) αγί(ων) (καὶ) π(αν)-εφήμ(ων) ἀποστόλ(ων) (καὶ) της αγί(ας) Παρασκιβής (καὶ) τῆς κιμήσε(ως) της θεοτό(κου) (καὶ) της αγί(ας) Φοτινῆς (καὶ) τ(ῆν) αποτομ(ῆν) του προ(φ)ή(η)του Προδρόμου (καὶ) τὸ γενέσι(ον) της θεοτό(κου) (καὶ) τ(ῶν) αγί(ων) Σεργίου (καὶ) Βάχου οκτομβριου ζ' (καὶ) του μεγάλου Διμητρίου (καὶ) τα ησὸδια της Θεοτό(κου) (καὶ) της αγί(ας) Βαρβάρας (καὶ) τοῦ μεγάλου Νικολ(ά)ου (καὶ) της αγί(ας) Αναστασί(ας) (καὶ) τ(ῆν) ἀνασπί(ν) του δικ(αί)ου Λαζάρου κε τον μεγάλ(ων) γ' ιεραρχὸν».

φ. 153^v Ἡ ἴδια περιόση ἐνθύμηση τῶν φφ. 147^v-148: «†ἐν ἐτι ζωσ'ω ιδ' ἔτει μινι νοεμβρίω ἔστεφανόθι ο Βασιλυκός μου τ(ῆν) γηνεκαν του».

φ. 201^v Δοκίμιο κονδυλίου: «†εγράψα καὶ γώ ω Γήώργως ω γράμάττήκός ἄς ζητάω (καὶ) ἄς οίμε».

Προέλευση ἄγνωστη.

91 (TA 247)

αί. 12ος, περγαμηνή, χιλ. 290 × 215, φφ. 225 (φφ. 1-65, 65α, 66-96, 96α, 96β, 97-172, 172α, 173-218, 218α, 219-220), δίστηλο, στ. 25, άκέφ. κολ.

Πραξαπόστολος

1. φφ. 1-3^v Σεπτ. 23, *Μαρτύριον τής άγίας μεγαλομάρτυρος Θεέκλης, ά κέ φ. έπίρρινον, χά]ριτος πλήρης... κ ο λ. ἦν γάρ ἡ θυγάτηρ αὐτῆς τεθνεώσα καί κατ' ὄναρ φανεῖσα τῇ [μητρὶ... (έκδ. A. Lipsius – M. Bonnet, *Acta Apostolorum Apocrypha, Acta Pauli et Theclae*, Hildesheim 1959, σ. 237₈-242₆, 246₁₃-256₁): φ. 1^v κ ο λ. τοῖς ὑπὸ τοῦ Παύλου λόγοις [κρατεῖται... φ. 2 ά κέ φ. αὐτοῦς καί πά]σης ἡδονῆς...*

2. φφ. 4-172^v *Πράξεων τῶν Ἀποστόλων τὸ [ἀνάγνωσμα], ά ρ χ. Τὸν μὲν πρῶτον... (Πράξ. 1, 1): φ. 14^v κ ο λ. Τῇ β' τῆς γ' έβδ... οἵτινες έλάβετε [τὸν νόμον... (Πράξ. 7, 53). φ. 15 ά κέ φ. Τῇ γ' τῆς γ' έβδ... τὸν Πέτρον καί Ἰωάννην, οἵτινες] καταβάντες προσηύξαντο... (Πράξ. 8, 15). φ. 18^v κ ο λ. Κυριακῇ δ',... Ἐν Ἰόππῃ δέ τις ἦν μα[θήτρια ὀνόματι... (Πράξ. 9, 36). φ. 19 ά κέ φ. Τῷ Σαββάτῳ τῆς ζ' έβδ... σνηγμένων ἡμῶν] κλάσαι ἄρτον... (Πράξ. 9, 36). φ. 52^v κ ο λ. Τῇ Παρασκευῇ τῆς ε' έβδ... καί τὴν ἀδελφὴν αὐτῶν [καί Ὀλυμπᾶν... (Ῥωμ. 16, 15). φ. 53 ά κέ φ. Κυριακῇ ζ'... τὴν χάριν τὴν δο]θεισαν ἡμῖν... (Ῥωμ. 12, 6). φ. 65^v κ ο λ. Τῇ Παρασκευῇ τῆς θ' έβδ... λαλείτωσαν καί [οἱ ἄλλοι... (Α' Κορ. 14, 29). φ. 65α^{r-v} ὑπάρχουν μόνο έπτὰ γραμμές ποῦ κάθε μία έχει δύο λέξεις. φ. 66 ά κέ φ. Τῇ ε' τῆς ι' έβδ... παρακαλῶν ἡμᾶς] έπὶ πάσῃ τῇ θλίψει... (Β' Κορ. 1, 4). φ. 86^v κ ο λ. Τῇ Παρασκευῇ τῆς ιε' έβδ... γέγονα ἀληθεύων ὑμῖν; Ζη[λοῦσιν ὑμᾶς... (Γαλ. 4, 17). φ. 87 ά κέ φ. Κυριακῇ ιε',... τῆς δυνάμεως ἧ τοῦ] θεοῦ καί μὴ έξ ἡμῶν... (Β' Κορ. 4, 7). φ. 172^v κ ο λ. Τῷ άγίῳ καί μεγάλῳ Σαββάτῳ πρωῒ... τὴν παλαιάν ζύμην ἵνα ἦ[τε νέον φύρμα... (Α' Κορ. 5, 7).*

3. φφ. 172α, 173-218, 218α *Μηνολόγιον (σύντομο): φ. 172α (σχισμένο στὸ έπάνω μέρος), 173-174^v Σεπτέμβριος. φφ. 175-179 Ὀκτώβριος. φφ. 179-185^v Νοέμβριος. φφ. 186-191^v Δεκέμβριος. φφ. 191^v-199 Ἰανουάριος. φφ. 199^v-202 Φεβρουάριος. φφ. 202-204^v Μάρτιος. φφ. 204^v-206 Ἀπρίλιος. φφ. 206-209 Μάιος. φφ. 209-213 Ἰούνιος. φφ. 213-216 Ἰούλιος. φφ. 216-218^v, 218α Αὐγούστος.*

4. φ. 218α^v *Ἀναγνώσματα εἰς διαφόρους μνήμας άγίων καί λειτουργιῶν: εἰς έγκαίνια ναοῦ, εἰς μνήμην σεισμοῦ, εἰς έπιδρομὴν έθνῶν, εἰς φόβον έμπρη-*

σμοῦ, ἀκολουθία εἰς ἀσθενοῦντα, ἀκολουθία εἰς κοιμηθέντα... πρὸς Κορινθίους, Ἀδελφοὶ Χριστὸς ἐγερθεῖς... κ ο λ . ὥσπερ γὰρ ἐν τῷ Ἀδάμ πάντες ἀποθνήσκουσιν... (Α΄ Κορ. 15, 20-22) (βλ. Gregory I, 384-385).

5. φφ. 219-220^v Σεπτ. 20, *Μαρτύριον τῶν ἀγίων καὶ ἐνδόξων τοῦ Χριστοῦ μαρτύρων Εὐσταθίου, Θεοπίστης καὶ τῶν τέκνων αὐτῆς* (PG 105, 397...408), ἀ κ έ φ . ἀφείλοντο χώ]ραν τῶν Ῥωμαίων· ἐν πολλῇ οὖν ἀδημονίᾳ ὑπῆρχεν ὁ βασιλεύς. Περὶ τῆς ἐπαναστάσεως τῶν ἀλλοφύλων καὶ ἐπῆλθεν αὐτῷ μνήμη περὶ τοῦ Πλακίδα... φ. 219^v κ ο λ . οὐκ ἠδύνατο ὑπενεγκεῖν [ἐννοῶν τὸν πρότερον αὐτοῦ βίον... (PG 105, 397C6-401C5). φ. 220 ἀ κ έ φ . Ἰδὼν δὲ ἐκεῖ]νους τοὺς δύο νεωτέρους ὑπὲρ πάντας εὐειδεῖς... φ. 220^v κ ο λ . διαλογιζομένης μήπως αὐτοὶ εἰσιν οἱ υἱοὶ [αὐτῆς καὶ μάλιστα... (PG 105, 404D12-408D1)... (δύο σειρὲς σβησμένες) περὶ τοῦ πατρὸς εἰπόντος ὅτι στρατηλάτης ἐστὶ καὶ ὅτι ἐν θαλάσῃ κατελήφθη. Τῇ δὲ ἐπιούσῃ ἡμέρᾳ [προσηλθε τῷ στρατηλάτῃ ἡ γυνή... (PG 105, 408D4).

A. Τεύχη 31⁸ ἀριθμημένα β΄-λβ΄ στὴν πρώτη σελίδα κάτω δεξιὰ καὶ στὴν τελευταία κάτω ἀριστερά. Τεύχη 1³, 3⁷, 8⁴, 10⁶, 13⁷, 24⁴, 25⁶, 31⁴. Χάσματα μετὰ ἀπὸ φφ. 14^v, 18^v, 52^v, 65^v, 86^v, 96^v, 172^v. Τὰ φφ. 65α, 96α, 96β, 172α, 218α κομμένα. φφ. 4-218α^v Χέρι¹, γραφὴ στρογγυλὴ, ὄρθια, ἐπιμελημένη, μελάνι καστανό, γραμμὴν ἐπιφάνεια: χιλ. 200 × 70/70. φφ. 1-3, 219-220^v Χέρι² 11ου αἰ., ἀπὸ ἄλλο χειρόγραφο, γραφὴ στρογγυλὴ, λίγο δεξιοκλινῆς, δίστηλο, στ. 33 κατὰ στήλη, γραμμὴν ἐπιφάνεια: χιλ. 260 × 80/80. Χρυσογραφία: τίτλοι, ἐνδείξεις ἀναγνώσεων, ἀρχικά. Ἐπίτιτλα μὲ χρυσὸ καὶ χρώματα (πολύχρωμα). φ. 5 Ξαναπεράστηκε μὲ μαῦρο μελάνι ἀπὸ χέρι μεταγενέστερο. Χαράξεις = Lake II, 22b = Leroy 33C2d. Κατάσταση καλή. Στάχωση 20οῦ αἰ.

B. φ. 2 Ἀνάμεσα στὶς δύο στήλες μὲ μαῦρο μελάνι χέρι 18ου/19ου αἰ. σημείωσε τὸν κτήτορα: «Σχολεῖον Καισαρείας» (ἴσως μόνου τοῦ χειρογράφου ὅπου ἀνήκαν τὰ φφ. 1-3^v, 219-220^v).

Προέλευση: Σχολεῖο Καισαρείας.

Βιβλιογραφία: Aland, *Kurzgefaste*, ἀρ. 2566 ap, σ. 197· Aland, *Materialien*, ἀρ. 1 2024 (πρῶν 2566 ap), σ. 31· Lappa-Zizicas, *Scriptorium*, σ. 298· Τσελίκας, ἀρ. 9, σ. 21.

92 (TA 248)

αί. 16ος, χαρτί, χιλ. 210 × 156, φφ. 296, στ. 21, κολ.

ΣΥΜΕΩΝ ΘΕΣΣΑΛΟΝΙΚΗΣ

φφ. 1-296 ΣΥΜΕΩΝ ΘΕΣΣΑΛΟΝΙΚΗΣ: ¹φφ. 1-100 *Ἐκκλησιαστικὸς διάλο-
γος... κατὰ πασῶν τῶν αἱρέσεων...* (PG 155, 33/34-176).

²φφ. 100-142 *Περὶ τῶν ἱερῶν τελετῶν* (PG 155, 176-237).

³φφ. 142-152 *Περὶ τῆς ἱερᾶς τελετῆς τοῦ ἁγίου μύρου* (PG 155, 237-252).

⁴φφ. 152-186^v *Περὶ τῆς ἱερᾶς λειτουργίας καὶ τῶν λοιπῶν τελετῶν* (PG 155, 253-304).

⁵φφ. 186^v-219 *Περὶ τοῦ ἁγίου ναοῦ καὶ τῆς τούτου καθιερώσεως* (PG 105, 305-361).

⁶φφ. 219-283^v *Περὶ τῶν ἱερῶν χειροτονιῶν* (PG 155, 361-469).

⁷φφ. 283^v-296^v *Περὶ μετανοίας*, κολ. ἐν Χριστῷ θεία τελετή. Προσ[έ]ρχεται ὁ μονάσαι βουλόμενος... (PG 155, 469-489D9).

A. Τεύχη 37⁸ χωρὶς ἀρίθμηση. Γραφὴ δεξιοκλινῆς, γωνιώδης. Μελάνι μαῦρο. Γραμ-
μένη ἐπιφάνεια: χιλ. 158 × 95. Τὸ κείμενο (φφ. 1-296) γραμμένο συνέχεια χωρὶς δια-
χωρισμὸ λόγων καὶ κεφαλαίων. Φύλλα λευκὰ δὲν ὑπάρχουν. Ἐρυθρογραφία: τίτλοι,
ἀρχικά, ὑπότιτλοι. φ. 1 Ἐπίτιτλο γραμμικό, μελάνι μαῦρο, ὅμοιο μὲ τοῦ 42 (TA 13)
φ. 128. Ὑδατόσημα: ancre (ἄγκυρα) = B 553 (1559) = Hr. 67 (1567)· étoile (ἀστέρι)
= Z 1730 (1574)· tête de boeuf (κεφάλι βοδιού) βλ. B 15138 (1557-1561), βλ. B 15126
(1531), βλ. B 15378 (1523). Κατάσταση καλή. Στάχωση 20οῦ αἰ.

B. Τὸ χειρόγραφο εἶναι ἡ ἀρχὴ τοῦ 42 (TA 13) καὶ ἔχει ἀριθμηθεῖ μεταγενέστερα
καὶ πρὶν χωριστεῖ κατὰ σελίδες: φφ. 1-296 = σ. 1-584. Τὸ χειρόγραφο 42 (TA 13):
φφ. 1-235 = σ. 601-1073, τὰ ὑπόλοιπα φύλλα δὲν ἔχουν ἀριθμηθεῖ κατὰ σελίδες.
Ἵπάρχει χάσμα ἐνὸς τετραδίου μεταξὺ τῶν δύο κωδίκων. Ὁ ἴδιος γραφέας (φ. 1 στὸ
ἐπάνω περιθώριο) σημειώνει: «καὶ τοῦτο πρὸς τοῖς ἄλλοις κτῆμα Σεβαστοῦ Τραπε-
ζουντίου τοῦ Κυμινήτου».

φ. 1 Ὁ μητροπολίτης Μυριοφύτου καὶ Περιστάσεως Σμάραγδος, πὸν στὸν κώδικα 80
(TA 186) ἔχει γράψει κτητορικό σημείωμα, σημειώνει ἐδῶ μὲ μελάνι μῶβ: «Συμεὼν
Θεσσαλονίκης». Τὸ ἴδιο καὶ στὸ φ. 1 τοῦ 42 (TA 13).

Προέλευση: Ἡρακλείτσα.

93 (TA 250)

αι. 17ος/18ος, 16ος, χαρτί, χιλ. 220 × 160, φφ. 152-155: χιλ. 208 × 155, φφ. 214, στ. 20-35

Σύμμεικτα

φφ. 2-4 Πίναξ τῶν ἐν τῷδε περιεχομένων.

1. φφ. 8-21^v ΘΕΟΦΙΛΟΥ ΚΟΡΥΔΑΛΛΕΩΣ, Σύνοψις γεωγραφίας καὶ σφαιρικῆς θεωρίας, προηγείται ἐπιστολή: φ. 8^{r-v} Σκαρλάτῳ τῷ πανευκλεεῖ ἀνδρὶ λογίῳ τε καὶ εὐγενεστάτῳ Θεόφιλος ὁ Κορυδαλλεύς, ἀρχ. Δόγμα σοφὸν οὐχ ἥττον ἢ παλαιὸν..., τ ἐλ. τῶν ποτε εὐδαιμόνων οὐχ ἥττον ἢ καὶ σοφῶν.

φφ. 8^v-9 Προοίμιον, ἀρχ. Πλάττει ταῖς μούσαις ὁ φωκικὸς μῦθος συμπεπλεγμέναις..., τ ἐλ. ὀλίγα τυπικῶς ἀπὸ τὴν σφαιρικῆν.

φφ. 9-21^v Σύνοψις εἰσαγωγικώτερα εἰς γεωγραφίαν καὶ πρότερον εἰς θεωρίαν σφαιρικῆν συγγραφείσα ἀπὸ τῆς φωνῆς τοῦ σοφωτάτου καὶ λογιωτάτου κυροῦ Θεοφίλου τοῦ Κορυδαλλέως. Ἀπαρίθμησις καὶ τάξις τῶν μερῶν τοῦ κόσμου εἰς κοινὴν φράσιν, ἀρχ. Ὅλος οὗτος ὁ αἰσθητὸς κόσμος... (φ. 19^v) τ ἐλ. ἔχοντας τὸ βιβλίον τοῦ Πτολεμαίου.

φ. 19^v Ἐπίλογος, ἀρχ. Γνωρίζω πῶς ἡ ὑπόθεσίς μας ζητεῖ..., τ ἐλ. ἐγνώρισα νὰ τῆς εἶναι καταθύμια.

φφ. 19^v-21^v Ἀπόκρισις πρὸς τοὺς ζητήσαντας τὴν πρόγνωσιν τοῦ ἀέρος, ἀρχ. Ἐκεῖνος ὁποῦ ζητᾷ τὴν πρόγνωσιν τῆς μεταβολῆς τοῦ ἀέρος..., τ ἐλ. ἡ σύνοδος τῶν καλῶν εἶναι καλὴ μετρίως καὶ τῶν κακῶν εἶναι πολλὰ κακῆ. Ἐν Ἀθήναις 1637, τέλος.

2. φφ. 22-28 ΝΙΚΗΦΟΡΟΥ ΓΡΗΓΟΡΑ, Τῷ Καβάσιλα κυρῷ Δημητρίῳ περὶ τοῦ Πάσχα ἀπόδειξις, ὅπως ἐγράφη πρὸ χρόνου καὶ ὅπως χρῆ ποιεῖσθαι τὴν αὐτοῦ διόρθωσιν, ἀρχ. Ἐπειδὴ φίλος εἶ τῶν πάνυ καὶ κοινῶν ἀκροαμάτων ἐραστής..., τ ἐλ. κατὰ τοὺς κανόνας καὶ οὐ συνεορτάζομεν αὐτοῖς.

3. φφ. 28-30 Ἀστρολογικά, Σύγγραμμα ἤτουν ποίημα φιλοσόφου καὶ ἀστρολόγου Πυθαγόρας τηλαυγῆ χαίρειν, ἀρχ. Πολλὰ παθῶν καὶ πολλὰ πειρασάμενος ἐπέσειλά σοι τόδε τὸ βιβλίον..., τ ἐλ. ἡ δὲ πλινθὶς ἐν ἧ̄ δηλοῦται σαφῶς τῶν ἀπὸ ἐννεάδος μέχρι μονάδος ἀριθμῶν τὸν συγκροοῦντα αὐτῷ νικᾷ ἢ καὶ αὐτὸς ἑαυτὸν, αὕτη ἐστὶν (καὶ τρία διαγράμματα) (βλ. ἔκδ. Catal. Cod. Astrol., τ. XI², σ. 59 καὶ Appendix, σ. 139: Matritensis, Bibl. nat. 4616, φ. 82^v).

4. φ. 30 ΜΑΞΙΜΟΥ ΜΑΡΓΟΥΝΙΟΥ, Ἐπιστολή, *Μάξιμος ὁ Μαργούνιος ταπεινὸς ἐπίσκοπος Κυθῆρων τῷ ἐν μοναχοῖς ὀσιωτάτῳ Ἀμβροσίῳ τῷ Καλλονᾷ, εὖ πράττειν, ἀρχ.* Καὶ τῇ Πυθαγόρου βίβλῳ, πῶς οἶει, προσεχωρήσαμεν... τ ἐλ. τὸν πρὸς ἡμᾶς ἀπόπλουον ἐλόμενος, ἀφπθ' (1589).

5. φ. 30^v ΒΑΣΙΛΕΙΟΥ ΚΑΙΣΑΡΕΙΑΣ, *Περὶ τοῦ ὅτι τῇ Γραφῇ δεῖ προσέχειν καὶ οὐδενὶ ἄλλῳ, ἀποσπάσματα* (ἀναφέρονται: περὶ πίστεως, λόγος. Ἀσκητικά, περὶ παρθενίας).

6. φ. 31 ΑΝΩΝΥΜΟΥ, Ἐπιστολή συστατικὴ ἴσως γιὰ τὸν Εὐγένιο Γιαννούλη τὸν Αἰτωλό, *Τοῖς ἐντευξομένοις ὅποιουδήποτε βαθμοῦ τε καὶ τάξεως σωτηρίαν ἐν Χριστῷ, ἀρχ.* Τὸ καλὸν τίμιον μὲν καὶ καθ' ἑαυτό, εἰ δὲ τύχη καὶ σπάνιον ὄν..., τ ἐλ. τὴν ἀνάκλησιν τῆς παλαιᾶς εὐκλείας τοῦ ἡμετέρου γένους ἐπιποθῶν. Ἔρρωσθε.

7. φ. 31^v Ἰατρικά, *Περὶ τοῦ πῶς διαιτᾶσθαι τὸν καθ' ἕκαστον μῆνα. Πρὸς τὸ σοῦ ἢ τροπαιοῦχος δεξιᾶ, ἀρχ.* Μάθε διαιτᾶσθαι οὕτως διὰ παντός, Μανουὴλ μουσικώτατε. Ὡρα τῇ τοῦ ἔαρος ὡς πληθυσμὸν εἰσδεδεγμένον τοῦ αἵματος..., τ ἐλ. καὶ κάρδαμα, φίλτατε, ὅπως εὐεκτεῖης ὁμοῦ σὺν τούτοις ἠδόμενος.

8. φφ. 31^v-37 Ἀπολογία τῶν καταδικασθέντων καθολικῶν κριτῶν, ἀρχ. Ἐξ ἀδίκου ψήφου καὶ παρὰ τοὺς νόμους..., τ ἐλ. Σοὶ τοῦτ' ἀνεῖται καὶ τῷ θεῷ (ἔκδ. G.J. Theocharides, «Die Apologie der verurteilten höchsten Richter der Römer», BZ 56 (1963), 79-89) καὶ διάγραμμα νομικῆς διαδικασίας: Ἡ διαίρεσις τῶν στάσεων.

9. φφ. 37^v-38 ΚΥΡΙΤΖΗ, Ἀντίγραμμα πρὸς ἐπιστολὴν τοῦ κριτοῦ ἐπὶ τῶν ἵπποδρομιῶν τοῦ Κυρίτζη περιέχουσαν οὕτως, ἀρχ. Οἶδα μὲν ὅτι σφηκίαν ἐγείρω κατ' ἑμαυτοῦ..., τ ἐλ. τὰ πολλὰ σχεδιάζω τοῦτό μοι χαριζόμενος τῆς φύσεως (ἔκδ. E. Kurtz – F. Drexl, *Michaelis Pselli scripta minora*, τ. 2, Μιλάνο 1941, ἀρ. 209, σ. 243-244).

10. φφ. 38-47^v [ΜΙΧΑΗΛ ΨΕΛΛΟΥ, Ἐπιστολαί: ἴφφ. 38-40 Ἀντίρρησις, ἀρχ. Τοὺς γραφικὸς τὴν τέχνην πρὸς τοὺς λόγους ἐγὼ μεμίμημαι, βέλτιστε..., τ ἐλ. ἄκουε οὐρανὲ καὶ ἐνωτίζου ἢ γῆ τὸ πρῶτον ῥῆμα τοῦ γράμματος (ἔκδ. Kurtz – Drexl, ὁ.π., ἀρ. 27, σ. 34-35).

²φ. 40^v ἀρχ. Πολλάκις γράψας καὶ διὰ πολλῶν αἰτήσας πολλὰ οὐδέποτε ἠτήθην..., τ ἐλ. τὰ δ' ἄλλα προσθήσεις αὐτός.

³φ. 40^v *Πρὸς Λέοντα τὸν βασιλέα, ἀρχ.* Τῷ ἀηττήτῳ καὶ ὑπερμεγέθει..., τ ἐλ. ἐμμουσάτατον θέλγητρον (ἔκδ. Κ. Σάθας, *Μεσαιωνικὴ Βιβλιοθήκη*, τ. 5, Παρίσι 1876, σ. 346-347: «Πρὸς τὸν βασιλέα τὸν Δούκαν»).

⁴φ. 40^v *Πρὸς τὸν πατριάρχην Ἀντιοχείας, ἀρχ.* Μὴ θαυμάσης, θεοτίμητε δέσποτά μου..., τ ἐλ. ἐπιγραφόμεθα ὄνομα (ἔκδ. Σάθας, *ὁ.π.*, σ. 275).

⁵φφ. 40^v-41^v *Πρὸς τὸν αὐτόν, Αἴτησις συγγνώμης τοῦ ἀμαρτήσαντος ἐν γλώσση, ἀρχ.* Οὐκ οἶδα πότερον παρὰ τὴν ἐμὴν ἀτεχνίαν..., τ ἐλ. πρὶν τῆς ἡμετέρας φιλοσοφίας καὶ τῆς τριάδος αὐτῆς.

⁶φ. 41^v *Τῷ μητροπολίτῃ Εὐχαΐτων τῷ λογιωτάτῳ, ἀρχ.* Οὐκ οἶδα πότερον αὐτὸς ἐμαυτῷ..., τ ἐλ. μετὰ χαρίτων ἐπιδεικνύμενος (ἔκδ. *Νέα Σιών* 7 (1908), ἀρ. 16, σ. 513-515).

⁷φφ. 41^v-42 *Πρὸς τὸν Ἀντιοχείας πατριάρχην, ὅτι φιλοσοφίας καὶ θεολογίας παράθεσις, ἀρχ.* Διττὰς φιλοσοφίας ὁ τῆς ἀληθείας λόγος..., τ ἐλ. πόμα αὐταρκεῖς γενήσεται πρὸς ἐμφόρησιν.

⁸φ. 42^{r-v} *Πρὸς τὸν κριτὴν τοῦ Ὀψικίου, ἀρχ.* Ἔδει μὲν διὰ τὴν συγγένειαν πεπαρρησιασμένως ἐπιστέλλειν..., τ ἐλ. τὴν τῆς ἐμῆς ἀξιώσεως ἐντεῦθεν ἐκεῖνος προσθήκην γινώσεται (ἔκδ. Σάθας, *ὁ.π.*, σ. 276).

⁹φφ. 42^v-43^v *Πρὸς Νικόλαον πατρίκιον καὶ ἐπὶ τῶν δεήσεων δυσχεραίνοντα ἐπὶ τῇ πρὸς αὐτόν διὰ τὴν τοῦ χεῖλους ὀγκωσιν ἀστείότητι, ἀρχ.* Ὡς ὠραῖος ἐν κάλλει..., τ ἐλ. ὁ ἐπὶ τῶν δεήσεων (ἔκδ. Σάθας, *ὁ.π.*, σ. 245-248).

¹⁰φφ. 43^v-44 *Πρὸς τὸν μυστολέκτην καὶ κριτὴν Καππαδόκων, ἀρχ.* Ἔχεις μὲν ὅπερ ἐζήτησας..., τ ἐλ. τὰ πεπραγμένα βοήσομαι (ἔκδ. Σάθας, *ὁ.π.*, σ. 354-356).

¹¹φ. 44 *Πρὸς τὸν πρωτοσύγκελλον, φιλοσοφικώτερον, ἀρχ.* Οὐκ ἀφιλόσοφον, φιλοσοφωτάτη καὶ θεία ψυχῇ..., τ ἐλ. ἵνα καὶ μᾶλλον ἢ ἀντωνυμία ἐπ' ἀμφοῖν σχῆ τὴν ἰσότητα.

¹²φ. 44 *Πρὸς τὸν πατρίκιον κύρ Λεόντιον, τὸν τοῦ Πατρῶν, ἀρχ.* Ἐκίνησά τινα χορδὴν..., τ ἐλ. τῷ πατρικίῳ τῷ Λίζικι αὐτὸς ὑπηγόρευσα (ἔκδ. Σάθας, *ὁ.π.*, σ. 240-241).

¹³φ. 44^{r-v} *Πρὸς τὸν σακελλάριον, ἀρχ.* Καὶ τοῦτό σοι μετὰ τῶν ἄλλων πλεονεκτημάτων..., τ ἐλ. καὶ ὑμεῖς τὴν φιλοτήσιον κύλικα (βλ. ἔκδ. Σάθας, *ὁ.π.*, σ. 277-278).

¹⁴φ. 44^v *Τῷ αὐτῷ, ἀρχ.* Καὶ τί, μετὰ κιθάραν αὐλοῖ, καὶ μετὰ τὴν λύδιον ἀρμονίαν..., τ ἐλ. ἀντιδιδοὺς τῆς ἀρμονικῆς (ἔκδ. Σάθας, *ὁ.π.*, σ. 290-291).

¹⁵φ. 44^v *Ἐπιστολὴ δοθεῖσα παρὰ τοῦ τηρικαῦτα μαῖστορος τῶν διακονιῶν πρὸς*

τὸν πατριάρχην κύρ Μιχαήλ, αἰτουμένου πρὸς τὸ προκριθῆναι μαῖστορα τῆς σχολῆς τοῦ ἁγίου Πέτρου, ἄρχ. Τολμηρὸν τὸ γράμμα, ἀλλ' ἀναγκαῖον... τέλ. ἐπιτυχῆς ἔσομαι (ἔκδ. Σάθας, ὁ.π., σ. 420-421).

¹⁶φφ. 44^v-45 Τῷ κριτῇ Μακεδονίας, ἄρχ. Ἡ φιλόσοφός σου φυχή..., τέλ. νέμω σοι τῆς αἰδοῦς (ἔκδ. Σάθας, ὁ.π., σ. 281-282).

¹⁷φ. 45 Τῷ κριτῇ Χαρσιανοῦ, ἄρχ. Ὅτι ἄρρωστών, περιβλεπτε κύριέ μου, τὴν σὴν ἐδεξάμην γραφὴν..., τέλ. ὑπὲρ σοῦ ποιήσω, πλὴν ἔδει καὶ ταῦτα προσεῖναι (ἔκδ. Σάθας, ὁ.π., σ. 308-309).

¹⁸φ. 45 Τῷ κριτῇ Παφλαγονίας, ἄρχ. Ὅτε σοι τὴν γραφὴν ἐδεξάμην..., τέλ. φίλος ἀληθῆς τε καὶ ἀκριβῆς (ἔκδ. Σάθας, ὁ.π., σ. 280-281).

¹⁹φ. 45^v Τῷ σακελλαρίῳ καὶ μαγίστρῳ, ἄρχ. Ἐρῶ σοι, πανάριστε ἀδελφῆ..., τέλ. καὶ τοῦτο θειάσας (ἔκδ. Σάθας, ὁ.π., σ. 278-279).

²⁰φ. 45^v Τῷ πατρικίῳ τῷ Ἀριστηνῷ, ἄρχ. Καὶ πρὸ τῶν πεμπομένων σου πρὸς ἡμᾶς γραμμάτων..., τέλ. ὡς ἐλπίζομεν καὶ εὐχόμεθα.

²¹φ. 45^v Μοναχῷ Ὀλυμπίτῃ, ἄρχ. Ἡδέως σου τὰς ὀπώρας..., τέλ. ἢ βιώσαιμι μεθ' ὑμῶν (ἔκδ. Σάθας, ὁ.π., σ. 262).

²²φ. 45^v Μοναχῷ Ὀλυμπίτῃ, ἄρχ. Σαλὲ (Καλὲ χρογφ.) ἡγούμενε, κατέβης ἀναβάς..., τέλ. ποιμαινόμενος ἀρετὴν (ἔκδ. Σάθας, ὁ.π., σ. 424).

²³φφ. 45^v-46 Τῷ Ξιφιλίνῳ τῷ μαγίστρῳ, ἄρχ. Ἐπαινῶ μὲν σοι τὴν σιωπὴν..., τέλ. ὡς μηδὲν πρὸς αὐτοὺς εἶναι (ἔκδ. Σάθας, ὁ.π., σ. 276-277).

²⁴φ. 46 Τῷ κριτῇ Θράκης καὶ Μακεδονίας, ἄρχ. Λαμπρότατε κύριέ μου καὶ ἀδελφῆ περιπόθητε, οἶμαί σου μὴ ἀγνοεῖν..., τέλ. τῶν ἀρετῶν ἐπιστάμενοι (ἔκδ. Σάθας, ὁ.π., σ. 487-488).

²⁵φ. 46 Τῷ στρατηγῷ Ἀβύδου, ἄρχ. Ἴδού σε, λαμπρότατε υἱέ μου καὶ εὐγενῶν εὐγενέστατε..., τέλ. καὶ εὐθὺ καὶ ἀπόνηρον (ἔκδ. Σάθας, ὁ.π., σ. 423-424).

²⁶φ. 46^v Τῷ προέδρῳ καὶ πρωτοβεστιάρῃ τῷ Λειχοῦδῃ, ἄρχ. Ἄγιέ μου αὐθέντα, καὶ ὁ πτωχὸς οὗτος..., τέλ. τὴν ἐμὴν ἀτυχίαν (ἔκδ. Σάθας, ὁ.π., σ. 262-263).

²⁷φ. 46^v Τῷ κριτῇ τῶν βουκελλαρίων, ἄρχ. Ὁ βουκελλάριος οὗτος..., τέλ. τῆς εὐθύνης ἀπαλλαγῆ.

²⁸φφ. 46^v-47 Τῷ ἀνεπιφῷ τοῦ πατριάρχου, ἄρχ. Εἶτα βούλει με κρείττονα εἶναι..., τέλ. τέως, ἀλλότριον (ἔκδ. Σάθας, ὁ.π., σ. 441-443).

²⁹φ. 47 Τῷ σακελλαρίῳ, ἄρχ. Ὅσπερ εἰ δ' ἄν τι πρὸς σε ὑπὲρ σοῦ φθεγξαίμην..., τέλ. ταμιεύσομαι τὴν ἀξίωσιν (ἀρχή: Oxford, Bodleian Library, Barocianus 131, φ. 287^v).

³⁰φ. 47^v *Πρὸς τὸν βασιλέα Κομνηνόν, ἀρχ.* Δέσποτα φιλάγαθε καὶ βασιλεῦ κραταιότατε, ὁ μὲν ἄρρητος πόθος ὄν ἐκ πρώτης ἀρχῆς..., τέλ. τῷ πλήθει τοῦ σοῦ στρατεύματος καὶ τῷ γενναίῳ τοῦ βασιλικοῦ.

11. φ. 47^v [ΠΑΪΣΙΟΥ ΜΕΤΑΞΑ, *Ἐπιστολὴ Θεοφίλω*] τῷ Κορυδαλλεῖ (γιὰ τὸν ἅγιο Γεράσιμο Κεφαλληνίας), ἀρχ. Ἐπεὶ ποτε καὶ ἐν τοῖς καθ' ἡμᾶς χρόνοις οὐ μόνον στύλος ἀκλινῆς ἐδρασμένος..., τέλ. ἀποθησαύρισον θησαυροῖς (ἔκδ. Legrand (XVIIe s.), τ. 1, σ. 189).

12. φ. 47^v [ΙΕΡΕΜΙΟΥ ΠΡΩΗΝ ΜΑΪΝΗΣ], *Ἐπιστολὴ πρὸς τὸν Κύριλλο Λούκαρη τὸν πατριάρχη γιὰ τὸν ἅγιο Γεράσιμο Κεφαλληνίας, ἀρχ.* Ἐγκωμιαζομένου δικαίου, εὐφρανθήσονται λαοί..., τέλ. ἐν τῷ ἀριθμῷ τῶν ὁσίων καὶ ἁγίων ἀνδρῶν καταλεχθῆναι ὁ ἡμέτερος οὗτος πατὴρ (ἔκδ. Legrand (XVIIe s.), τ. 1, σ. 189-190).

13. φ. 47^v [ΘΕΟΦΙΛΟΥ ΚΟΡΥΔΑΛΛΕΩΣ], *Εὐγενίῳ* [τῷ Αἰτωλῷ ἐπιστολῇ], ἀρχ. Τὴν φιλίαν συναγωγὸν οἶδεν ὁ λόγος, ὅτου χάριν καὶ κοσμοποιὸς ὑπέληπται ἀνδράσι σοφοῖς... ὁ δὲ ἱερώτατος Βερροῖας Ἰωαννίκιος..., τέλ. συναπαλλάττειν ὑμῖν (βλ. Legrand (XVIIe s.), τ. 3, σ. 34, ὅπου ἔνα μικρὸ ἀπόσπασμα τῆς ἐπιστολῆς μὲ τὰ ὀνόματα τοῦ Κορυδαλλέως καὶ τοῦ Αἰτωλοῦ περιέχεται στὸ κείμενο τοῦ Δοσιθέου Ἱεροσολύμων).

14. φφ. 48-60^v ΙΩΑΝΝΟΥ [ΚΑΡΥΟΦΥΛΛΗ] ΒΥΖΑΝΤΙΟΥ, *Ἀποδείξεις ἀπὸ τῶν θείων λογίων καὶ μαρτυρία σχεδὸν παρὰ πάντων τῶν ἱερῶν διδασκάλων τῆς ἐκκλησίας συλλεγεῖσαι κατ' ἐπιταγὴν τοῦ σοφωτάτου διδασκάλου Κορυδαλλέως ὑπὸ Ἰωάννου τοῦ Βυζαντίου, Περὶ τοῦ μυστηρίου τῆς θείας εὐχαριστίας, (φ. 48) Πρόλογος, ἀρχ.* Οὐθ' ὁ στρατιώτης ὄπλων φροντίζει πολέμου μηδενὸς ἐπιφαινομένου..., τέλ. τῶν διδασκάλων πατέρων τῆς καθ' ἡμᾶς ἐκκλησίας δυνήσονται.

(φφ. 48^v-49) Κείμενο, ἀρχ. Παρακαλοῦμεν δὲ ὑμᾶς, εὐσεβέστατοι χριστιανοί, πρὸς αὐτοῦ τοῦ σώματος τοῦ σωτῆρος..., τέλ. εἰσαγωγὴν τῆς ἐννοίας τοῦ μυστηρίου, σώζεσθε δὲ ἐν Χριστῷ ἀδελφοὶ περιπόθητοι.

(φφ. 49-60^v) Ἀκολουθοῦν ἀποδείξεις καὶ μαρτυρίες. Ἀναφέρονται: Εὐαγγέλια, Πράξεις καὶ Ἐπιστολαὶ τῶν Ἀποστόλων, Διονύσιος Ἀρεοπαγίτης, Μάξιμος Ὁμολογητής, Γεώργιος Παχυμέρης, Ἰουστίνος φιλόσοφος, Κλήμης Ἀλεξανδρείας, Γρηγόριος Ναζιανζηνός, Νικήτας Σεΐδου, Βασίλειος Καισαρείας, Σύνοδοι, Μακάριος Αἰγύπτιος, Φώτιος, Θεοδώρητος Κύρου, Ἰωάννης Χρυσόστομος, Ἀθανάσιος Ἀλεξανδρείας, Οἰκουμένιος Τρίκκης, Ἰωάννης Δαμασκηνός, Θεοφύλακτος Βουλγαρίας, Κλήμης Ῥώμης, λειτουργικὰ ἀποσπάσματα (βλ. Legrand (XVIIe s.), τ. 3, σ. 32-33, ὅπου στὴν ἔκδοση τοῦ Δοσιθέου Ἱερο-

σολύμων, *Ἐγχειρίδιον κατὰ Ἰωάννου Καρσοφύλλη*, Ἰάσιο 1694, ἀναφέρεται τὸ παραπάνω κείμενο μὲ τὸν τίτλο «σχεδιάριον»).

φ. 48 Στὸ κάτω περιθώριο: ΓΡΗΓΟΡΙΟΥ ΝΥΣΣΗΣ, *Περὶ τοῦ Κυριακοῦ σώματος*, ἀπόσπασμα.

15. φφ. 61-66 ΑΝΩΝΥΜΟΥ, *Ἐπιστολὴ τῶν Ἐγκλέζων*, ἦντινα τῷ Κυρίλλῳ πεπόμφασιν (ἔτ. 1622), *Τῷ ἁγιωτάτῳ καὶ θεοφιλεστάτῳ κυρίῳ Κυρίλλῳ, οἰκουμηνικῷ πατριάρχῃ καὶ ἐπισκόπῳ Κωνσταντινουπόλεως, νέας Ρώμης χαίρειν καὶ εὖ πράττειν*, ἀρχ. Ἐπειδὴ, ἁγιώτατε κύριε, ἡμῖν ἐδηλώθη ἡ σοῦ εἰς πάντας ἁγίους ἀγάπη καὶ περὶ τὴν τῶν ἁγίων κοινωνίαν σπουδάζων..., τ. ἐλ. ὁ παντοκράτωρ στηρίζει τὴν σὴν ἀγιότητα μετὰ πάντων ἐκεῖ χριστοσεβεῖν ἀδελφῶν ἐν τῇ ἀληθείᾳ ἐπιγνώσει καὶ πίστει καὶ εὐσεβείᾳ καὶ εἰς ζωὴν αἰώνιον, ἀμήν. Ἐν Δελφοῖς τῆς Ὀλλανδίας τῇ 24ῃ μηνὸς Μαιμακτηριῶνος, ἔτει τῆς σωτηρίας ,αχχβ', τῆς ἀγιότητός σου σπουδαστῆς Ἑρρικός τοῦ Ἀρνόλδου, ὑπηρέτης τῶν θείων λογίων καὶ ποιμὴν τῆς Δελφικῆς ἐκκλησίας.

16. φ. 66 ΜΑΚΑΡΙΟΥ/ΣΥΜΕΩΝ (ΨΕΥΔΟ-), Λόγος Β'1, 1-2, ἀρχ. Τῶν ἀκουόντων τὸν λόγον τοῦ θεοῦ καὶ ποιούντων ἀγαθὸν καρπὸν..., τ. ἐλ. ὄπερ ἐστὶν ὁ σατανᾶς (ἔκδ. H. Berthold, *Makarios/Symeon, Reden und Briefe. Die Sammlung I des Vaticanus Graecus 964(B)*. Teil I: Einleitung und Tabellen. Die Logoi B 2-29, Die griechischen christlichen Schriftsteller der ersten Jahrhunderte, Βερολίνο 1973, σ. 3· CPG 2410. Στὸ χειρόγραφο ὁ τίτλος: «Ἐκ τῆς Ἐπιστολῆς τοῦ ἁγίου Μάρκου» βλ. PG 65, 903-904 λατινικὰ ὑπὸ τὸ ὄνομα Μάρκου τοῦ Ἐρημίτου CPG 6102).

17. φφ. 66^v-83 [ΘΕΟΦΙΛΟΥ ΚΟΡΥΔΑΛΛΕΩΣ] (βλ. πίν. φ. 2^v), *Περὶ τῶν πρωτείων τοῦ πάπα*. Ὅτι μήτε κανόνες τῶν νόμων, μήτε ὁ λογαριασμὸς θέλει, καθὼς κρατοῦσιν οἱ Ρωμᾶνοι, ἀλλὰ κάμνει χρεῖα νὰ χρειάζεται τὴν ὁμοίαν ἐξουσίαν, ὅπου καὶ οἱ ἄλλοι ἀρχιεπίσκοποι ἐμεταχειρίζονταν εἰς τὰς ἐπαρχίας τους, ἀρχ. Δὲν εἶναι ἄλλο τίποτες διὰ τὸ ὁποῖον λέγουσιν οἱ Ρωμᾶνοι πὼς ὁ πάπας..., τ. ἐλ. ἄς ἀκολουθοῦμεν λοιπὸν ἡμεῖς εἰς ὅλα τῶν ἁγίων καὶ θεοπαραδοτῶν γράφων καὶ τῶν ἁγίων ἀποστόλων καὶ τῶν θείων πατέρων τὰ δόγματα, διὰ νὰ ἀξιωθοῦμεν τοῦ Χριστοῦ, τοῦ ὁποῖου ἠξιώθησαν καὶ αὐτοί, χάριτι αὐτοῦ καὶ τοῦ ἀνάρχου αὐτοῦ πατρὸς καὶ τοῦ παναγίου καὶ ζωαρχικοῦ πνεύματος, ἀμήν.

18. φ. 83 Ἀποσπάσματα: α) *Περὶ τοῦ μυστηρίου [τῆς θείας εὐχαριστίας]*, ἀρχ. Ἐπειδὴ λοιπὸν πάντες ἄνθρωποι διπλοὶ ἐσμεν συνθέσει τε καὶ συντάξει..., τ. ἐλ. μόνοις γὰρ τοῖς ἱερωμένοις διηρημένως ὡς κρεῖττοσι δέδοται μεταλαμβάνειν, τοῖς δὲ λαϊκοῖς ἡνωμένως ὡς ἐλάττοσι κατὰ τὴν παράδοσιν.

β) *Περὶ θανάτου*, ἀρχ. Ὅτι μὲν ἀρχῆθεν ὁ θεὸς τὸν ἄνθρωπον κατ' εἰκόνα ἰδίαν ἐποίησε..., τ ἐλ. μὴ οὖν περὶ τούτου πλέον ἀμφίβαλλε.

19. φφ. 83^v-102^v Ἀνθολόγιο ἀπὸ κείμενα τῶν Γραφῶν, τῶν πατέρων καὶ ἄλλων ὑπὲρ τῶν Καλβινιστῶν:

¹φφ. 83^v-91 *Μαρτυρίαὶ ἀπὸ τῆς Γραφῆς καὶ ἄλλων, ὅτι τῇ ἱερᾷ Γραφῇ ἀδιστακτικῶς πιστεύειν ὀφείλομεν*, ἀρχ. Πέτρου Β', κεφ. α', Καὶ ταύτην τὴν φωνὴν ἡμεῖς ἀκηρόαμεν ἐξ οὐρανοῦ ἐνεχθεῖσαν..., τ ἐλ. (Ἰωάν. 5'...) κεφ. 5', Πολλοὶ ἀκούσαντες ἐκ τῶν μαθητῶν αὐτοῦ εἶπον σκληροῦς.

²φφ. 91-94^v Ἔτεροι μαρτυρίαὶ αἵπερ οὐκ εἰσὶν ἐν τῷ παρ' ἡμῶν συνταχθέντι συνταγματικῷ, [Περὶ τοῦ μυστηρίου τῆς θείας εὐχαριστίας], ἀρχ. Ἰουστίνου μάρτυρος πρὸς Τρύφωνα· τὸν ἄρτον τῆς εὐχαριστίας εἰς ἀνάμνησιν τοῦ πάθους..., τ ἐλ. ὁ αὐτὸς (Αὐγουστίνος), Εἰς τὸ κατὰ Ἰωάννην, λόγος κς'· τούτου τοῦ πράγματος τὸ μυστήριον... παντὶ ἀνθρώπῳ εἰς ζωὴν, οὐδενὶ εἰς ἀπώλειαν μεταλαμβάνεται.

³φφ. 94^v-97 *Ποῖα βιβλία τῆς ἱερᾶς Γραφῆς γνήσια καὶ ὅτι μόνῃ τῇ Γραφῇ προσεκτέον*, ἀρχ. Ὄρισεν ἀναγινώσκεισθαι ἢ ἐν Λαοδικεῖα σύνοδος..., τ ἐλ. Χρυσόστομος, Εἰς Γένεσιν λόγος δ'· πᾶσαι αἱ θεῖαι βίβλοι.

⁴φφ. 97-99^v Ἔτι περὶ τῆς σαφηνείας τῆς Γραφῆς, μαρτυρίαὶ, ἀρχ. Βασιλείου, Ἀσκητικῶ, ὅρος σξζ'· τὰ ἀμφίβολα καὶ ἐπικεκαλυμμένως εἰρησθαι δοκοῦντα..., τ ἐλ. Κατὰ Πελαγίου καὶ Κελερινου σύνοδος· αὕτη ἡ σύνοδος ἀναθεματίζει τοὺς λέγοντας μέσον τόπον κολάσεως καὶ παραδείσου.

⁵φφ. 99^v-100^v Ὅτι ἡ ἐκκλησία διδάσκεται καὶ ἀγιάζεται ὑπὸ τοῦ πνεύματος, ἀρχ. Α' Κορ. Γ', ις'· οὐκ οἴδατε ὅτι ναὸς θεοῦ ἐστε..., τ ἐλ. Ἰωάν. Η', λα'· ἐὰν ὑμεῖς μείνητε ἐν τῷ λόγῳ.

⁶φφ. 100^v-102^v *Περὶ τῆς τιμῆς τῶν εἰκόνων καὶ ὡς δεῖ τιμᾶν ταύτας κατὰ Καλβινιστῶν*, ἀρχ. Ἰουστίνος ὁ μάρτυς, κατὰ Ἰουδαίων· οὐχὶ θεὸς ἦν ὁ ἐντειλάμενος διὰ Μωσέως..., τ ἐλ. προΐσταται τῆς ἐκκλησίας αὐτὴν τῇ τῶν εὐλογιῶν ποικιλότητι κοσμῶν καὶ πλουσιωτέραν ἀποδεικνύμενος (ἀκολουθοῦν μαρτυρίες ἀπὸ τὴν Καινῇ Διαθήκῃ).

φ. 102^v Ἄλλος πρόσθεσε ἐπίκριση στὰ παραπάνω: Ταύτας τὰς μαρτυρίας προφέρουσιν οἱ Καλβινολούτεροι... οἱ θεοφόροι πατέρες καὶ συνέγραψον ἀπταιστικῶς, ὅθεν καὶ δεῖ ἐκλαμβάνειν ταῦτα ἀπλῶς.

20. φφ. 103-106 Ἐπιστολές: φ 103 [ΙΩΣΗΦ ΒΡΥΕΝΝΙΟΥ], Ἐπιστολὴ τῷ ἀπὸ Γραικῶν Ἰταλῶ ἀδελφῶ Μαξίμῳ τῆς τάξεως τῶν Κηρύκων, ἀρχ. Ἐν ἐρήμῳ μοι διατρίβοντι..., τ ἐλ. ἢ οἱ μικρὰ τινα ἄεις; (ἔκδ. Ε. Βούλγαρις, Ἰωσήφ μοναχοῦ τοῦ Βρυεννίου. Τὰ εὐρεθέντα. Λιψία 1784, τ. 3, σ. 146-148).

²φ. 103^v [ΤΟΥ ΑΥΤΟΥ], *Τῷ σοφωτάτῳ μεγάλῳ σακελλαρίῳ, ἀρχ.* Πολὺς μὲν ἐμοὶ τῶν σῶν λόγων ἐντέτηκεν ἔρωσ..., τέλ. ἀλλὰ τούτων μὲν ἄλις (ἔκδ. Βούλγαρις, ὁ.π., σ. 127-128).

³φφ. 103^v-104^v [ΙΩΑΝΝΟΥ ΒΑΜΒΑΚΙΟΥ], *Τῷ ἀρίστῳ τὴν σοφίαν ἀνδρὶ καὶ εἰς πᾶν εἶδος ἐξησκημένῳ παιδείας, εὖ πράττειν* (πρὸς τὸν Ἰωάννη Καρυοφύλλη), ἀρχ. Ἄχρι μὲν τοῦ παρόντος ἐπιστολῇ παραδοῦναι τὰ μὰ τοῖς ἐμοῖς ἐνουστάτοις ἐν Ῥώμῃ..., τέλ. πᾶσαν τὴν νεολαίαν τοῦ ἡμετέρου γένους. Ἔρωσο.

⁴φφ. 104^v-105 ΑΝΩΝΥΜΟΥ, *Υπόθεσις τῆς ἐπιστολῆς, ἀρχ.* Ταύτην τὴν ἐπιστολὴν ἔπεμψεν ἀπὸ Ζακύνθου εἰς Ῥώμην Ἰωάννης τις ἱερεὺς, τοῦπικλὴν Βαμβάκιος..., τέλ. διαβάλλει, ὡς ἔφθημεν εἰρηκότες, τοὺς τε Ζακυνθίους καὶ αὐτὸν ἀνυποστόλως τὸν Κορυδαλλέα.

⁵φ. 105 ΑΝΩΝΥΜΟΥ, *Τῷ σοφωτάτῳ Κορυδαλλεῖ, ἀρχ.* Εἶναι τὸ καλὸν φυσικὰ ἐφετὸν..., τέλ. ἡλίου κύκλων περιόδου.

⁶φ. 105^{r-v} [ΝΙΚΟΔΗΜΟΥ] ΜΕΤΑΞΕΑ, *Πρὸς τὸν Πατελλάριον ἀπάντησις* (τὸν Ἀθανάσιο Γ' πατρ. Κωνσταντινουπόλεως), ἀρχ. Ἔστι πως καὶ ἀγνώστας γινώσκειν..., τέλ. οὐδ' ἢ ἀπὸ Συκυθῶν ῥῆσις τὸ λεγόμενον.

⁷φ. 105^v [ΘΕΟΦΥΛΑΚΤΟΥ ΣΙΜΟΚΑΤΤΟΥ, *Ἐπιστολὴ λζ'*], *Εὐρι<βι>άδης Κίμωνι, ἡθικῇ, ἀρχ.* Ἐπαγγέλλη πολλὰ..., τέλ. ὑπάρχων ἀμέτοχος (ἔκδ. R. Hercher, *Epistolographi Graeci*, Firmin-Didot, Παρίσι 1871, σ. 775).

⁸φφ. 105^v-106 ΘΕΟΦΙΛΟΥ ΚΟΡΥΔΑΛΛΕΩΣ, *Τῷ [Γεωργίῳ] Κορσεσίῳ ὁ Κορυδαλλεὺς* (ἔτ. 1630), ἀρχ. Τῶν προτερημάτων τῆς εὐγενοῦς σου ψυχῆς..., τέλ. ἐν ἑκατέροις Ἑλληνας· ἀχλ' Ἀνθεστηριῶνος, Ἀθήνηθεν.

⁹φ. 106 ΘΕΟΦΙΛΟΥ ΚΟΡΥΔΑΛΛΕΩΣ, *Πρὸς τὸν Κύριλλο Λούκαρη πατρ. Κωνσταντινουπόλεως, προσφώνηση: Σεβασμιώτατε δέσποτα καὶ σοφώτατε καὶ τῆς οἰκουμενικῆς ἐκκλησίας πάτερ ἀκρότατε, ὑγιαίνων εἷς τὴν δυνατὴν ἐν τῷ μετὰ σώματος βίῳ εὐδαιμονίαν καρπούμενος, ἀρχ.* Διττῆς στοχάζεται τὰ γράμματα προθέσεως..., τέλ. ἡμέτερον σεμνολόγημα. Τῆς ὑμετέρας σεβασμιότητος πρόθυμος ὑπηρετῆς ὁ Κορυδαλλεὺς.

21. φ. 106^{r-v} Ῥητορικὴ καὶ γραμματικὴ, ἀποσπάσματα: α) φ. 106 *Ἐπὶ τῶν μύθων ἢ ἀλληγορία τριχῶς, Φυσικῶς... Ἠθικῶς... Θεολογικῶς... καὶ ἄλλως ἢ ἀλληγορία τριχῶς... Ῥητορικῶς... Φυσικῶς... Μαθηματικῶς... (σὲ διαγράμματα).*

β) φ. 106^v *Τὸ θεὸς ὄνομα παρ' Ὀμήρῳ πενταχῶς λαμβάνεται, Πῆ μὲν ἐπὶ τῶν στοιχείων... πῆ δὲ ἐπὶ ἀστέρων (σὲ διάγραμμα).*

γ) φ. 106^v *Αἰ συνιζήσεις πενταχῶς*, Ἦ τὸ μακρὸν ἔστι βραχὺ... εἰς ἓν μακρὸν (σὲ διάγραμμα).

22. φ. 106^v Συνοδικὴ ἀπόφαση ἔτ. 1622, Ἀνακήρυξη τοῦ Γερασίμου Κεφαλληνίας σὲ ἅγιο, ἄρχ. Ὅσιον ἅμα καὶ τῷ κοινῷ τῆς ἐκκλησίας πληρώματι, εἴπερ τι ἄλλο λυσιτελέστατον φαίνεται..., τ. ἐλ. ὡς ὁ ἐθνικὸς καὶ ὁ τελώνης κατὰ τὴν τοῦ Εὐαγγελίου φωνήν. Εἰς γὰρ ἀίδιον καὶ διηνεκῆ τοῖς πᾶσιν ἀσφάλειαν τὰ παρόντα κανονικῶς τε καὶ συνοδικῶς ἀποφηνάμενοι ἐπιδεδώκαμεν, ζρλ' (ἔκδ. *Ἐκκλησιαστικὴ Ἀλήθεια*, ἔτος τρίτον, τ. 4, Κωνσταντινούπολη 1882-1883, σ. 48· βλ. Legrand (XVIIe s.), τ. 1, σ. 192).

23. φ. 106^v Περὶ τῶν ὀνομάτων τοῦ Μωϋσέως καὶ τοῦ Χριστοῦ, ἄρχ. Ἰστέον ὅτι τὸ Μωϋσῆς ὄνομα ψηφιζόμενον συνάγει ἀριθμὸν ,αχμή..., τ. ἐλ. καὶ τότε συμπληρωθῆναι ὁ παρῶν αἰῶν.

24. φφ. 107-111^v Ῥητορικὴ, ἀποσπάσματα:

α) φ. 107^{r-v} *Τὰ κατ' ἔννοιαν σχήματα τῆς ῥητορικῆς*, ἄρχ. Προδιόρθωσις ἔστιν ὅταν θεραπεύωμεν τὸ ῥηθῆναι μέλλον..., τ. ἐλ. (Ἐπαναφορὰ)... καὶ πάλιν ὁ ἀόρατος ὁράται· ὁ ἀναφῆς ψηλαφᾶται.

β) φφ. 108-109 *Ἀρχὴ τῶν κατὰ λέξιν σχημάτων*, ἄρχ. Ταυτολογία ἔστι λέξεως παράλληλος θέσις..., τ. ἐλ. (κατ' ἄρσιν καὶ θέσιν)... ἀλλ' ὡς τῶν φυλαξάντων τοὺς ἄλλους.

γ) φφ. 109^v-110 *Ἀρχὴ τῶν σχημάτων τοῦ λόγου*, ἄρχ. Στρογγυλὸν ἔστι λόγος σύντομος..., τ. ἐλ. (κακόζηλον)... κορυφὴν οὖρεος μεγάλιο καὶ τὰ ὅμοια.

δ) φ. 110^{r-v} *Τὰ ἐπιχειρήματα λαμβάνονται ἐκ τῶν ἕξ περιστατικῶν* (ἐπιχειρήματα, ἐνθυμήματα, ἐπενθυμήματα), ἄρχ. Πρόσωπον· μεγαλοουργοὶ εἰσιν οἱ Βυζάντιοι καὶ δέον καὶ τὸν ἰσθμὸν ὀρύξαι..., τ. ἐλ. Αἰτία· καίτοι γε οὗτος ἵνα τοῖς ἄλλοτρίοις ἐπιθήσῃ χάρακα· ἡμεῖς δὲ ἵνα τὰ ἡμέτερα φυλάξωμεν.

ε) φ. 111 *Σχήματα τοῦ λόγου πέντε*, Ἀποφαντικὸν... Ἐρωτηματικὸν... Ἐξηγητικὸν... Δεικτικὸν... Ἐνσταντικὸν... Τρία μέρη τῆς εὐμαθείας, Ἀγχινοια... Μνήμη... Ὁξύτης· ἡ δὲ ὀξύτης ταχύτης τῆς διανοίας.

25. φφ. 111^v-113^v ΜΙΧΑΗΛ ΨΕΛΛΟΥ, Ἐπιστολὴ, *Βυζαντίου τινὸς πρὸς τὸν πατριάρχην Μιχαὴλ [Κηρουλάριον], Περὶ χυμικῆς, ἥτοι χρυσοποιΐας*, ἄρχ. Ὅρθῳ ὁ με ποιεῖς ὁ ἐμὸς δυνάστης, ἡ τῆς ἐμῆς ψυχῆς τυραννίς..., τ. ἐλ. βούλει οὖν ἔρεῖν με ὅπερ ἀντὶ πάντων αὐτῷ; Πλέον ἀγάπησον (ἔκδ. J. Bidez, *Catalogue des manuscrits alchimiques grecs*, τ. VI, Παρίσι 1928, σ. 26-42).

26. φ. 114^{r-v} Πράξι ἐκλογῆς δημογερόντων στὴν Ἀθήνα, ἔτ. 1617, χρονολογία: 1617 ἀπὸ Χριστοῦ, μῆνὸς Μαιμακτηριῶνος, ὀγδόη φθίνοντος, ἀρχ. Ἐπειδὴ τοῖς μὲν κατὰ τὸ σῶμα ἐρύμασι..., τ ἐλ. καὶ ἰδιογράφοις ἀσφαλίσασθαι μαρτυρίας, εἰ καὶ μὴ πάντες, ἀλλὰ γοῦν οἱ δοκοῦντες προέχουν.

27. φφ. 114^v-116 ΑΝΩΝΥΜΟΙ, Ἐπιστολές:

¹φ. 114^v ἀρχ. Αἴτειν γὰρ Ζεῦ τε πάτερ καὶ Ἀθηναίη καὶ Ἄπολλον, φησὶν ὁ σοφός, τιμιώτατε καὶ ἀνδρῶν ἀπάντων ἄριστε..., τ ἐλ. τοιαῦτα ἡμῖν πάντοτε γράφοντες μὴ παύσοιτε. Ὁ δυστυχῆς ὁ δεῖνα, εὐτυχῆς δὲ εἰ τὴν ἡμετέραν φιλίαν καὶ ἀντιφιλουμένην πλουτήσει.

²φ. 115 Ἐπιστολὴ πρὸς τὸν ἀρχιεπίσκοπο Βερροίας Ἰωαννίκιον(;), προσφώνηση: Θεοσεβέστατε καὶ λογιώτατε ἀρχιερέων Βερροίας, πανιερώτατε δέσποτα, ὑγιαίνουσι ἐπιμήκιστου τὰ ἐν Χριστῷ καταθύμια πληρέστατα καρπούμενος, ἀρχ. Ὅλον ἄσμον ἀγαθῶν τὰ παρ' ὑμῖν ἤκέ μοι κομίζοντα γράμματα..., τ ἐλ. ὡς ὁ Πυθαγόρας ὀρίζεται (βλ. φ. 47^v, ὅπου στὴν ἐπιστολὴ τοῦ Κορυδαλλέως ἀναφέρεται «ὁ ἱερώτατος Βερροίας Ἰωαννίκιος»).

³φ. 115^v Ἐπιστολὴ πρὸς τὸν ἀρχιεπίσκοπο Κύπρου Νικηφόρον; (ἔτ. 1640), προσφώνηση: Μακαριώτατε καὶ λογιώτατε δέσποτα πάσης Κύπρου, τῆς νέας Ἰουστινιανῆς, σεβασμιώτατε καὶ ὑπέριμε πρόεδρε, εἵης ὑγιαίνων ἐπιμήκιστου τὴν δυνατὴν ἐν τῷ μετὰ σώματος βίῳ εὐδαιμονίαν καρπούμενος, ἀρχ. Ὁ περὶ ὑμᾶς μου πόθος..., τ ἐλ. ἐντροφῶν ἀγαθότητος. Ἐρρωσο. Ἀπὸ τὴν πάλαι Βύζαντος, ἀχμ' Ἰουνίῳ θ'.

⁴φφ. 115^v-116 Ἐπιστολὴ πρὸς πατριάρχη, ἀρχ. Γράμματα τίμια καὶ σεβάσμια ἐδεξάμεθα παρὰ τῆς σῆς παναγιότητος..., τ ἐλ. καλῶς ἐσκεμμένοι, ὡς ὀρωμεν, τὰ τῆς ἐξαρχίας διέπουσιν.

28. φφ. 116-117 ΙΟΥΛΙΟΥ ΠΟΛΥΔΕΥΚΟΥΣ, Ὀνομαστικόν, ἀποσπάσματα ἀπὸ τὰ βιβλία 1-10 ὑπὸ μορφὴ ἐπιστολῶν (βλ. ἔκδ. H. Bethe, *Pollucis Onomasticon*, τ. IX.1, Λιψία 1900, σ. 1...263, τ. IX.2, σ. 1...191): ¹φ. 116 Ἰούλιος Κομμόδω, ἀρχ. Ὡ παῖ πατρὸς ἀγαθοῦ..., τ ἐλ. ὡς ἂν ἕκαστον ἀπέλθῃ, τάξομεν. Ἐρρωσο (ἔκδ. Bethe, ὁ.π., τ. IX.1, σ. 1).

²φ. 116 Πολυδεύκουσ, ἀρχ. Ἐπτὰ εἰσιν ἡλικίαι..., τ ἐλ. ἡ ἑβδόμη, πρεσβύτης (ἔκδ. Bethe, ὁ.π., τ. IX.1, σ. 1).

³φ. 116^v Ἰούλιος Πολυδεύκης, ἀρχ. Ὅσα μὲν παρὰ τοῖς τὴν ἀκριβῆ φωνὴν..., τ ἐλ. πρῶτον τὰς ἡλικίας ἐρεῖ (ἔκδ. Bethe, ὁ.π., τ. IX.1, σ. 80...81 καὶ σχόλιο).

⁴φ. 116^v Ἰούλιος Πολυδεύκης, ἀρχ. Οἷς μὲν τῶν ὀνομάτων..., τ ἐλ. πολλῶν μαρτύρων ἀρκεῖ (ἔκδ. Bethe, ὁ.π., τ. IX.1, σ. 156).

⁵φ. 116^v *Ἰούλιος Κομμόδω, ἄρχ.* Οἶμαι καὶ σέ, εἰ καὶ νέος..., τέλ. τοσαῦτα καὶ ἐν τοσοῦτοις. Ἔρρωσο (ἔκδ. Bethe, *δ.π.*, τ. IX.1, σ. 204).

⁶φ. 116^v *Ὁ αὐτός, ἄρχ.* Ἐπεὶ δὲ κυνηγεσίων..., τέλ. περὶ θήρας ὑπειπεῖν (ἔκδ. Bethe, *δ.π.*, τ. IX.1, σ. 263).

⁷φ. 116^v *Ὁ αὐτός, ἄρχ.* Τὰ μὲν τινα τῶν ὀνομάτων..., τέλ. περιττὸς ὄγκος προσῆ (ἔκδ. Bethe, *δ.π.*, τ. IX.2, σ. 1).

⁸φ. 116^v *Ὁ αὐτός, ἄρχ.* Τὸν ταῦτα συντιθέντα τὰ βιβλία..., τέλ. τὸ ἐμοὶ δοκοῦν (ἔκδ. Bethe, *δ.π.*, τ. IX.2, σ. 52).

⁹φ. 116^v *Ὁ αὐτός, ἄρχ.* Ταῦτα ἐγὼ μὲν συνελεξάμην..., τέλ. καὶ τούτοις σχολῆς (ἔκδ. Bethe, *δ.π.*, τ. IX.2, σ. 110).

¹⁰φ. 117 *Ὁ αὐτός, ἄρχ.* Ὀνομαστικόν τι βιβλίον..., τέλ. ἀκοῦσαι ποθεῖν (ἔκδ. Bethe, *δ.π.*, τ. IX.2, σ. 148).

¹¹φφ. 117 *Ὁ αὐτός, ἄρχ.* Ἐνέτυχόν ποτε βιβλίω..., τέλ. κἄν τῶν ἰδεῶν ἔδει (ἔκδ. Bethe, *δ.π.*, τ. IX.2, σ. 191).

29. φ. 117^{r-v} ΑΝΩΝΥΜΟΥ, Ἐπιστολὲς τρεῖς ἀναφερόμενες στὴ διαμονὴ τοῦ ἐπιστολογράφου στὴ μονὴ Ἰβήρων τοῦ Ἁγίου Ὄρους ἐπὶ ἡγουμένου Γαβριήλ:

α) φ. 117 Ἐπιστολὴ πρὸς κληρικό, ἄρχ. Τοὺς τῆς σοφίας δεινοὺς καὶ περὶ τοὺς λόγους αὐτῆς διατριβοντας, οἷα ὑπάρχεις αὐτός, ὧ τῶν κληρικῶν ἄριστε..., τέλ. καὶ ταῦτα μὲν οὕτως ἔχει μέχρι τοῦ παρόντος· αὐτὸς δὲ εὖ πράττων ἐς βαθὺ τοῦ γήρωσ ἀφίκεο κατὰ πάντα ἀνδρῶν ἄριστε. Ἔρρωσο.

β) φ. 117^v Ἀλεξάνδρω καὶ Ἀνδριανῶ, ἄρχ. Εἰ μὲν διχῶς ἦτε τὴν γνώμην, διςσῶς ἂν καὶ γὰρ πρὸς ὑμᾶς ἐγεγράφειν ἐπεὶ δ' ὧ τεκνία, μία ψυχὴ ἐν δυσὶ σώμασιν ὑπάρχετε ὄντες..., τέλ. καὶ γὰρ οὕτω τῷ καθηγουμένῳ καὶ τῇ συνάξει πάσῃ κέκριται καὶ δέδοκται τῶν πατέρων, ἵνα κἄν τούτοις, οἷα περ καὶ ἄλλοις, τῶν ἄλλων διαφέρωσιν. Ἔρρωσθε.

γ) φ. 117^v Ὁ αὐτὸς αὐτοῖς, ἄρχ. Τὴν τῶν ὀφθαλμικῶν ὑελίων δυάδα διπλὴν φίλῳ καὶ τέκνῳ κατὰ θεὸν ἡμετέρῳ..., τέλ. ταῖς γὰρ τῶν ἐπιστολῶν ἀνταμείψεσιν οἱ τῶν φιλοῦντων κρεῖττους ἑαυτοὺς ἀποδεικνύουσιν. Ἔρρωσθε.

30. φ. 118 Προοίμιον ἐπιστολῆς ἱερωμένου, ἄρχ. Ἡ τῶν πνευματικῶς προϊσταμένων ἐπίσκεψις καὶ προστασία..., τέλ. πνευματικὴν προστασίαν καὶ διοίκησιν ἐμπιστευθεῖσα, δεῖν ἔγνω καὶ πρὸς τὸν ὁ δεῖνα ἦτε ὁ δεῖνα.

31. φ. 118 Ἐπιστολὴ τῶν ἐφόρων τῆς κοινότητος Βενετίας πρὸς τὸν πατριάρχη Ἱερεμία Β'(;), Ἱερεμία τῷ πατριάρχη, ἄρχ. Ἀφίκετο πρὸς τοὺς ἐνθάδε ἐφόρους τοῦ μεγάλου Γεωργίου τῶν Γραικῶν γράμμα τῆς σῆς παναγιότητος,

ινδικτιώνος ένδεκάτης κατά τόν ἤδη διαβάντα Σεπτέμβριον..., τ έλ. έν γήρα πίονι καί βαθει ἤμιν εὐχομένη πάντως ἀγαθόν καί σωτήριον (βλ. Μ. Μανούσσης, «Ἡ έν Βενετία ἑλληνική κοινότης καί οἱ μητροπολίται Φιλαδελφείας», *ΕΕΒΣ* 37 (1969/70), 205 κ.έ.).

32. φ. 118 [ΘΕΟΦΥΛΑΚΤΟΥ ΣΙΜΟΚΑΤΤΟΥ, *Ἐπιστολή δ', Ἐρμαγόρας Ἀντιπάτρῳ*], ἀρχ. Ὅρους (Ὅρεια χογφ.) ὁ δημιουργός..., τ έλ. οὐκ ένδείκνυται (έκδ. R. Hercher, *Epistolographi Graeci*, Firmin-Didot, Παρίσι 1871, σ. 764).

33. φ. 118 Ἐπιστολή πρὸς τόν αὐτοκράτορα τῆς Ρωσίας Μιχαήλ III Ρωμανῶφ (1613-1643), *Εἰς βασιλέα*, ἀρχ. Μεγαλοπρεπέστατε, εὐσεβέστατε, θεόστεπτε, θεοδόξαστε, κράτιστε αὐτοκράτορ καί μέγιστε..., τ έλ. καί τῶν ἀδικουμένων ἀντιλήπτορα ταχινόν.

φ. 118 Ἀκολουθεῖ ἡ διεύθυνση: Τῷ μεγαλοπρεπεστάτῳ... τῆς μεγάλης Ῥωσίας καί Μοσχοβίας κυρίῳ κυρίῳ Μιχαήλ αὐτοκράτορι, ἡμῶν δέ πανευσεβεῖ καί φιλοχρίστῳ βασιλεῖ καί εὐεργέτῃ τιμίῳ καί μεγαλοπρεπῶς καί προσκυνητῶς βραβευθεῖη.

34. φφ. 120-121^v ΘΕΟΦΙΛΟΥ ΚΟΡΥΔΑΛΛΕΩΣ, *Συνταγμάτιον*, Περὶ ζῳδίων καί προγνώσεων μέ εισαγωγική ἐπιστολή πρὸς τόν ποστέλνικον Νικόλαον.

1^φ. 120^{r-v} Ἐπιστολή, ἀρχ. Ἄνδρὸς εὐγένεια κυριωτάτῃ καί μάλιστα ἀναφαίρετος, οὐ θρόνοι καί ἀξιώματα, οὐδὲ τὸ ἐκ προγόνων γεγονέναι λαμπρὸν..., τ έλ. περὶ τῶν τοιούτων ἐκθήσομαι διδασκαλίαν. Ἐρρωσο, Θεόφιλος ὁ Κορυδαλλεύς.

2^φ. 120^v-121^v *Συνταγμάτιον*, ἀρχ. Ἐκείνου τοῦ γένους ἐστὶν ἡ πρόθεσις τοῦ παρόντος συνταγματίου, τιμιώτατε ποστέλνικε, περὶ οὗ σοι ἐπὶ μέρος πολλάκις ἐμοῦ παρόντος ἐζήτῆται..., τ έλ. Ἴπποκράτης καί Γαληνὸς μάρτυρες πιστότατοι.

35. φ. 122^{r-v} ΑΝΩΝΥΜΟΥ, Ἐπιστολὲς δύο πρὸς ἄρχοντα παραδουναβίων ἡγεμονίων: α) φ. 122^{r-v} Ἐπιστολή παρακλητική γιὰ μετάθεση ἀπὸ τῆς Ρωσίας, ἀρχ. Ὀλιγοστός ὁ Γεδεὼν ἀναμεταξὺ τῶν Ἰσραηλιτῶν, καθὼς ἡ Γραφή μέ τὸ ἴδιον στόμα τοῦ αὐτοῦ μαρτυρεῖ..., τ έλ. ὑγείαν πολυχρόνιον καί εὐμάρειαν ἔως βαθύτατον γῆρας. Ἐρρωσο.

β) φ. 122^v Ἐπιστολή παρακλητική, ἀρχ. Ἐκεῖνοι ὅπου νὰ εὐτυχῆσουν τᾶπαξ τῆς αἰτήσεώς τους κοντὰ εἰς κανένα αὐθέντην, εἰς δευτέραν αἴτησιν γίνονται βέβαια τολμηρότεροι... κ ο λ. μέ ἔκανε τολμηρὸν νὰ ζητῶ β^{ον} σημείον, ἂν ἡ δρόσος τῆς λαμ[πρότητός σου...

36. φφ. 123-124^v Ἐπιστολή πρὸς ποστέλνικο (κριτική σὲ ὅσους πιστεύουν στὴν πρόγνωση τοῦ μέλλοντος καὶ εἰδικὰ στὶς γριές), ἀρχ. Ὁ σκοπὸς τοῦ ζητήματος τούτου τῆς τιμιότητός σου, εὐγενέστατε ποστέλνικε, ἐκείνου τοῦ γένους εἶναι..., τέλ. ἀλλὰ κάθε εἷς ἠξεύρει πῶς ὁ Δούναβης εἶναι νερὸ καὶ τὰ βουναὶ τῆς Οὐγκρίας πέτρες (πέτραις χρυφ.).

37. φ. 128 Ρητορική: α) *Περὶ σώματος καὶ γνώμης ἵππου ἀγαθοῦ*, ἀρχ. Ἀπὸ μὲν τοῦ σώματος ὄπλαϊ κοῖλαι..., τέλ. γλουτοὶ εὐπαχεῖς, πλατεῖς, οὐρὰ προμήκης.

β) *Ψόγος ἵππου*, ἀρχ. Ὀνουχες λεπτοὶ καὶ ὄπλαϊ πλήρεις..., τέλ. καὶ τᾶλλα ἐναντία περὶ τῶν προειρημένων τοῦ ἀγαθοῦ.

38. φφ. 129-130^v Λογική, ἀποσπάσματα (μὲ διάγραμμα): *Περὶ ἀρχῶν τῆς μαθηματικῆς καὶ περὶ γενῶν καὶ εἰδῶν αὐτῆς καὶ ἐν ποίᾳ κατηγορίᾳ ἀναφέρεται*, ἀρχ. Τί ἐστὶ τὸ ὑποκείμενον τῆς μαθηματικῆς; Τὸ σχῆμα καὶ ἡ μορφή, ἅ εἰσιν ἐν τῇ ποσότητι..., τέλ. πάχνη κοινῶς λεγόμενον πάγος, δρόσος κοινῶς λεγόμενον πάχνη.

39. φφ. 131-148^v ΚΛΑΥΔΙΟΥ ΠΤΟΛΕΜΑΙΟΥ, Ἄρμονικῶν πρῶτον· *περὶ τῶν ἀρμονικῆς κριτηρίων* (μὲ σχήματα), ἀρχ. Ἄρμονικὴ μὲν ἐστὶ δύναμις καταληπτικὴ τῶν ἐν τοῖς ψόφοις..., τέλ. καὶ ὁ τῶν σνς' κληθεῖη δ' ἂν εἰκότως καὶ αὐτὸ διατοναιῖον, ὅτε τοὺς ἡγουμένους δύο λόγους ἔχει τονιαίους (ἔκδ. J. Düring, *Die Harmonielehre des Claudios Ptolemaios*, Göteborgs Högskolas Arsskrift 36, Göteborg: Elanders 1930, σ. 3-11).

φ. 148^v Τέλος καὶ τῷ θεῷ δόξα.

40. φ. 151^v Σχόλια στὸ στίχο: «Ἐν μεγάλῃ δὲ οἰκίᾳ οὐκ ἔστι μόνον σκευὴ χρυσᾶ καὶ ἀργυρᾶ» (Α' Τιμ. 2, 20), ἀρχ. Παῦλος [...]σιν μὲν τῇ χρεία τῇ τοῦ παντὸς καὶ τοὺς φαυλοτάτους..., τέλ. ἀλλὰ καὶ ξύλινα.

41. φφ. 152-157 ΜΑΤΘΑΙΟΥ ΒΛΑΣΤΑΡΗ, Σύνταγμα κανόνων κατὰ στοιχείον, ἀποσπάσματα: Στοιχείον Β, κεφ. ζ', *Περὶ τοῦ ἀγίου Πάσχα*. Στοιχείον Β, κεφ. ιγ', *Περὶ βισέκτου* (PG 145, 96B1...108B12· PG 144, 1145C6-1148B6): α) φφ. 152-153^v Στοιχείον Β, κεφ. ζ', *Περὶ τοῦ νομικοῦ Πάσχα καὶ περὶ τῆς πανσελήνου διαφωνίας*, ἀρχ. Ἄριστα μὲν πάντων..., τέλ. πεποιήκε τὴν πλημμέλειαν (PG 145, 96B1-100B4).

β) φφ. 153^v-156^v Στοιχείον Β, κεφ. ζ', *Περὶ τῆς ἐαρινῆς ἰσημερίας* (μὲ πίνακα ποὺ συνεχίζεται στὰ ἔτη 1648 καὶ 1948), ἀρχ. Ἄλλ' οὐδὲ τὰ τῆς ἰσημερίας..., τέλ. εὐρέθη μηχανησάμενος (PG 145, 100B7-108B12).

γ) φφ. 156^v-157 Στοιχείον Β, κεφ. ιγ', *Περὶ βισέκτου*, ἀρχ. Τὸ τῆς βισέκτου ὄνομα..., τ.έ.λ. ἔξ καλανδῶν μαρτίων (PG 144, 1145C6-1148B6).

42. φ. 159 *Περὶ κύκλων σελήνης, ἡλίου καὶ περὶ Πάσχα σημείωση*: Ὅτε ἐσταυροῦτο ὁ σωτήρ, ἡ σελήνη ἦγε δέκατον κύκλον, ὁ δὲ ἡλιος εἰκοστὸν τρίτον. Καθ' ἣν δὲ ἡμέραν ἀνέστη, ἡ μὲν σελήνη ἦν πλησιφαῆς, τουτέστι πέντε καὶ δεκάτην ἄγουσα, ὁ Μάρτιος δὲ ἦγε εἰκοστὴν πέμπτην. Τὰ αὐτὰ πάλιν δύνανται συνδραμεῖν ὁμοῦ ἐν ἑκατοντριακοντατρισὶν ἔτεσιν. Συμβαίνει μέντοι μεταξύ τῶν τοσούτων χρόνων τρεῖς τὸ κύριον Πάσχα, τουτέστι κατὰ τὴν εἰκοστὴν πέμπτην τοῦ Μαρτίου γίνεσθαι, οὐ μὴν συντρέχουσι πάντα τὰ ἄλλα.

43. φφ. 160-174^v *Ἐκκλησιαστικὴ Ἱστορία, Αἱ συνθῆκαι τοῦ μητροπολίτου τῆς Ἐρδελίας, ἡγουν τάξεις, δικαίωματα καὶ κρίσεις*, ἀρχ. Αἴτινες συνθῆκαι ἐν τοῖς βίβλοις, αἱ μετὰ χρυσοβόλλων εἰσὶν ἐνισχυμένοι ἐν ἀρχμῷ ἔτει παρὰ τοῦ φωτεινοτάτου ἡγεμόνος τοῦ τότε καιροῦ ἐν τῇ Ἐρδελίᾳ..., τ.έ.λ. ἀπέστειλεν αὐτὰς τοῦ πρίντζιπος Μιχαήλ Ἀπάφη καὶ τινες ἀνωμαλῖαι εἰσε καθεξῆς γράφησονται, οὕτως ὡσπερ τότε ἔτυχον.

φ. 174^v Ὑστερόγραφο 1ο: Διὰ τὴν βίαν τὸ γράψιμον ὅπου εἶναι διὰ τὴν χρεῖαν τῆς αἰτίας ταύτης δὲν ἠμπόρεσα νὰ τὸ τελειώσω.

φ. 174^v Ὑστερόγραφο 2ο: Κατὰ Καλβινιστῶν καὶ ὑπὲρ τοῦ μητροπολίτη Σάββα Μπράνκοβιτς, ἀρχ. Ὅστις οὖν ἀναγνώσει ταῦτα ὀρθόδοξος ὢν χριστιανός..., τ.έ.λ. πρὸς αἰσχύνην τοῦ νόμου καὶ τῆς πίστεως ἡμῶν (βλ. Benedek Jancso, *A román nemzetiségű törekvések* [Les aspirations nationales roumaines], Βουδαπέστη 1896).

44. φφ. 175-187^v, 191, 188-209^v Ἱατροσόφιον: ἴφφ. 175-187^v, 191, 188-190^v ΜΕΛΕΤΙΟΥ ΤΟΥ ΣΟΦΟΥ ΙΑΤΡΟΥ, *Ἱατροσόφιον* (φφ. 175-179 πίνακας περιεχομένων). φ. 179^v κεφ. α' *Περὶ ἐντέρων*, ἀρχ. Ὅταν ἐξέβουν τὰ ἔντερα..., τ.έ.λ. θέσε ἐπάνω καὶ ἰᾶται.

κεφ. β' *Περὶ τζακίσματος χειρὸς ἢ ποδός*, ἀρχ. Βάλε ἄσπρον αὐγοῦ..., τ.έ.λ. θέσε τα ἐπάνω καὶ ἰαθήσεται.

κεφ. γ' *Περὶ στραγγουλίσματος*, ἀρχ. Ἐξεθέρισε τὸ ἄλας..., τ.έ.λ. πλυνέ το μὲ τὸ νερόν.

Τὰ τρία τελευταῖα κεφάλαια: φ. 190^{r-v} κεφ. ρκς' *Περὶ λευτοκαρέας*, ἀρχ. Τὰ λευτοκαρία ὁ ἔχων βῆχαν..., τ.έ.λ. καὶ ἀλείφοντας ἰᾶται.

φ. 190^v κεφ. ρκζ' *Περὶ λεύκας*, ἀρχ. Τοῦ λεύκου τὴν φλοῦδα..., τ.έ.λ. χλίον βάλεις δύο καὶ τρεῖς καὶ ἰᾶται.

κεφ. ρκή *Περί μηλέας*, ἄ ρχ. Τῆς μηλέας τὰ φύλλα..., τ ἐ λ. βλάπτει καὶ τὰ νεῦρα.

²φφ. 191^v-192^v *Περί τῶν δώδεκα μηνῶν τὰς ἡμέρας τὰς καλὰς καὶ τὰς ἐναντίας*, ἄ ρχ. Γίνωσκε περὶ τῶν δώδεκα μηνῶν..., τ ἐ λ. καὶ ὅποιος εἰς πόλεμον ὑπάγει δὲν νικᾷ καὶ εἰς κάθε ἄλλο πρᾶγμα.

³φφ. 192^v-193^v *Αἱ ἡμέραι τοῦ φεγγαρίου*, *Περί φλεβοτομίας*, ἄ ρχ. Ἄ Εἴ τις πάρει αἷμα..., τ ἐ λ. κθ' κακὸν διὰ πᾶσαν αἰτίαν.

⁴φφ. 193^v-194 *Περί πῶς ἐξουσιάζουσιν οἱ χυμοὶ τῆς ἡμέρας*, ἄ ρχ. Ἄ Αἱ ἐξουσία τοῦ αἵματος..., τ ἐ λ. Αἱ κακαῖς ἡμέραις τοῦ φεγγαρίου ἄ...κθ'.

⁵φ. 194^{r-v} *Συνταγὲς δύο: α) Περί λεβίνθας, β) Περί γυναικὸς ὅπου δὲν κάμνει παιδί.*

⁶φφ. 194^v-196 *Περί τῆς κατὰ μῆνα ἐπὶ τὰ ζῶδια μεταβολῆ τῆ τοῦ ἡλίου*, ἄ ρχ. Ἀπὸ τὰς ιδ' τοῦ Μαρτίου μηνὸς..., τ ἐ λ. καὶ ἀπὸ τοῦ Μαρτίου πάλιν κάμε ἀρχὴν ὡς προέγραψα διὰ τὴν μεταβολὴν τοῦ ἡλίου ἐπὶ τὰ ζῶδια.

⁷φφ. 196-199 *Περί τῶν ἐπτὰ πλανητῶν τοῦ οὐρανοῦ καὶ πῶς ἔχει καθ' ἕνα πλανήτης καὶ τὸ μέταλλον αὐτοῦ, ἤγουν τὸ μαντένι του*, ἄ ρχ. Τοῦ Κρόνου εἶναι μόλυβδος...

⁸φφ. 199^v-201 *Σεισμολόγιον σχετικὸ μὲ τὰ ζῶδια.*

⁹φφ. 201-203 *Βροντολόγιον σχετικὸ μὲ τὰ ζῶδια.*

¹⁰φφ. 203^v-204^v *Ἐτερον βροντολόγιον σχετικὸ μὲ τὴ σελήνη.*

¹¹φφ. 204^v-205^v *Περί κανδάλων (= καλανδῶν).*

¹²φφ. 205^v-208^v *Περί πῶς κάμνει χρεῖα νὰ τρώγουν οἱ ἄνθρωποι τὸν κάθε μῆνα ὅλον τὸν χρόνον*, ἄ ρχ. Μάρτιος, Τὸν Μάρτιον μῆνα πᾶσα ἄνθρωπον τυγχάνει νὰ τρώγη γλυκιὰ πράγματα..., τ ἐ λ. Τὸ φεγγάρι τοῦ Δεκεμβρίου, Τὸ φεγγάρι τοῦ Δεκεμβρίου ἔχει ἕνα θανάσιμον... καὶ πρέπει σχολάζειν.

φ. 208^v *Ἐπίλογος*, ἄ ρχ. Αὗται εἶναι τῶν στοιχείων αἱ κινήσεις. Ἐπειδὴ καὶ ὁ ἄνθρωπος ὑπὸ τῶν τεσσάρων στοιχείων συνίσταται..., τ ἐ λ. οὐχὶ ὅτι ὁ θεὸς ἔκαμε μίαν ἡμέραν καλὴν καὶ ἄλλην κακὴν, ἀλλὰ ἰδοὺ τὰ πάντα καλὰ λίαν πεποίηκε, ᾧ ἢ δόξα... ἀμήν.

¹³φ. 209^{r-v} *Συνταγὲς ἰατρικῆς: φ. 209 Περί τῆς λεγομένης οἰνάνθης*, ἄ ρχ. Οἰνάνθη εἶναι τὸ ἄνθος τοῦ κλήματος..., τ ἐ λ. εἰς πόνον τοῦ στομαχίου ἀλειψόμενον καὶ εἰς στομόπονον.

φ. 209^v *Περί πεντόνικας, λεγομένης ἑλληνιστὶ ψυχότροφον καὶ κίστρον*, ἄ ρχ. Διὰ νὰ ξεράσῃ ὁ χολερικός..., τ ἐ λ. εἰς πῆλινον ἀγγεῖον διὰ κάθε ἰατρικόν.

45. φφ. 211-213 ΖΑΧΑΡΙΑ [ΙΕΡΟΜΟΝΑΧΟΥ], Ἐπιστολή, *Περί ψυχῆς*, ἀ ρ χ. Παρελθούσης μιᾶς ἡμέρας, ἀφ' οὗ ἐγράψαμεν τὸ γράμμα πρὸς τὴν σὴν λογιστικότητα, ἀνήγγειλέ μου δι' ὑμετέρου γράμματος ὁ ἅγιος Ἀδριανουπόλεως καὶ εὐχέτης φίλτατος τῆς ὑμετέρας συνέσεως..., τέ λ. ὕγιαине διδασκάλων καὶ σοφῶν μοι ἀνδρῶν νουνεχέστατε καὶ ἡδύτατε. Ζαχαρίας δοῦλος καὶ μαθητής της.

46. φ. 214^{r-v} Τάξεις πρωτοκαθεδρίας, σημείωση γιὰ τοὺς θρόνους, ἀ ρ χ. Εἰς τὴν διατύπωσιν τοῦ Λέοντος τοῦ Σοφοῦ ἦσαν μητροπόλεις πγ'..., τέ λ. ἐγένοντο ὕστερον μητροπολίται ὁ μὲν Οὐγγροβλαχίας, ὃς λέγεται ἔξαρχος Οὐγγρίας καὶ Πλαγηνῶν καὶ τὸν τόπον ἐπέχοντος τοῦ Ἀγκύρας, ὁ δὲ τῆς Μολδαβίας, ὃς φημίζεται ὑπέριτος καὶ ἔξαρχος Πλαγηνῶν.

A. Τεύχος 28⁸ καὶ τρία φύλλα (φφ. 188-190^v ποὺ σύμφωνα μὲ τὴν ἀρίθμηση τῶν κεφαλαίων θὰ ἔπρεπε νὰ τοποθετηθοῦν μετὰ τὸ φ. 191). Τεύχη 1⁷, 22⁷, 23⁵, 27⁴, 28⁴. Τὰ φφ. 2-98 ἀριθμῆθηκαν μεταγενέστερα μὲ μολύβι –ὅταν συγκροτήθηκε τὸ χειρόγραφο– στὴν πρώτη καὶ στὴν τελευταία σελίδα τοῦ τεύχους ἐπάνω στὴ μέση μὲ δύο συνεχόμενους ἀριθμούς, λ.χ. 1/2, 3/4 κτλ. ἕως 23/24, 25/26 (φφ. 88-100^v), 27/28 (φφ. 101-102^v), 29/30 (φφ. 103-104^v), 91/92 ἢ 32 (φφ. 105-106^v), 93/94 (φφ. 107-112), 95/96 (φφ. 113-119^v), 97/98 κτλ. ἕως 119/120 (φφ. 203-210^v), 121/122 (φφ. 211-214^v). Τὰ φφ. 175-187, 191-210^v ἀριθμῆθηκαν ἀπὸ χέρι σύγχρονο τοῦ κειμένου: τεῦχος 23⁵ στὴν τελευταία σελίδα κάτω στὴ μέση: ἡ, τεῦχος 24⁵ στὴν τελευταία σελίδα κάτω στὴ μέση μὲ ἀρ. 9, τεῦχος 25⁸ στὴν τελευταία σελίδα κάτω στὴ μέση μὲ ἀρ. 10, τεῦχος 27⁸ στὴν τελευταία σελίδα κάτω στὴ μέση μὲ ἀρ. 12. Ἀρίθμηση μεταγενέστερη κατὰ φύλλα ἐπάνω δεξιὰ ὡς ἐξῆς: φφ. 8-48 = ἀ'-μα', 49-76 = 42-ξθ', τὸ φ. 77 δὲν φέρεται παλαιὰ ἀρίθμηση, 78-85 = 70-77, 86-111 = 75-100 (ἡ παλαιὰ ἀρίθμηση 75, 76, 77 ἐπαναλαμβάνεται ἀπὸ λάθος), 112-121 = ρά'-ρι', 122-133 = ρβ'-ριγ', 134-169 = 114-149, 170-174 = 148-152 (δηλαδή τὸ 148, 149 τῆς παλαιᾶς ἀρίθμησης ἀπὸ λάθος ἐπαναλαμβάνεται), 175-210 = 154-189 (τὸ 153 τῆς παλαιᾶς ἀρίθμησης δὲν ὑπάρχει, ἀπὸ τὸ 152 πηγαινεὶ στὸ 154), 211-214 = 215-218. Ἡ σειρά τῶν φύλλων: 1-187^v, 191, 188-190^v, 191^v, 214^v. Τὸ φ. 188 ἀκέφαλο. Κώδικας μεικτός: 1) φφ. 2-119^v, 2) φφ. 120-151^v, 3) φφ. 153-159^v, 4) φφ. 160-174^v, 5) φφ. 175-210^v, 6) φφ. 211-214^v. Λευκά: φφ. 1, 4^v-7^v, 119, 125-127^v, 128^v, 149-151, 157-158^v, 210^v, 213^v. Γραφὴ ἀπὸ πολλὰ διαφορετικὰ χέρια 17ου/18ου αἰ. Γραμμὴν ἐπιφάνεια ποικίλη, φφ. 2-148^v, 155-214^v Μελάνι μαῦρο. φφ. 152-155 Χέρι 16ου αἰ., μελάνι καστανό, τὸ κείμενο σταματᾷ κολοβὸ στὸ φ. 155 καὶ συνεχίζεται ἀπὸ χέρι 17ου/18ου αἰ. ὡς τὸ φ. 157. Ἐρυθρογραφία: τίτλοι, ἀρχικά. φφ. 152-155 ἐρυθρὸ ξέθωρο. φφ. 175-208^v ἐρυθρὸ ζωηρό. Ὑδατόσημα: arbalète (βαλλιστρίς) βλ. B 770 (1600) φφ. 125, 126, 137, 138, 148 κ.ἄ.· homme (ἄνθρωπος) βλ. B 7628 (1602) φφ. 16, 17, 22, 23 κ.ἄ.· main (χέρι) βλ. B 11268 (1595) φφ. 13, 74, 77 κ.ἄ. Κατάσταση καλή. Στάχωση 20οῦ αἰ.

B. φ. 2 Κτητορικὸ σημείωμα: «Ἐκ τῶν τοῦ ἐξ Ἀδριανοῦ Κυρ.ου.....».

Γ. φ. 1^v Σημείωμα: «Γεώργιος ὑπογραμματεὺς ἐκ Βρουούλων ὑπάρχη. Γρηγόριος ἱεροδιάκονος καὶ εὐχέτης».

φφ. 48^{r-v}, 51, 90^v, 91, 92^v, 94^v Ἀνάμεσα στὸν τίτλο, τὸ κείμενο καὶ τὰ περιθώρια ἔνα ἄλλο χέρι ἔγραψε κατὰ τοῦ Καλβίνου: «Καλβίνος ὁ ταῦτα συλλέξας, βούλεται γὰρ ὁ μιὰρὸς... ἀνέθεσε αὐτῶ».

φ. 61 Ἄλλο χέρι πρόσθεσε στὴν ἀρχὴ τοῦ τίτλου τὴ λέξη «σφαλερὰ».

φ. 66^v Τὸ ἴδιο χέρι τοῦ κειμένου ποὺ ἀκολουθεῖ ἔγραψε: «Χριστὲ ἀναξ σὺ δέ μοι τελέθεις καὶ τέρμα καὶ ἀρχή. Σκαρλάτῳ τῶ πανευκλεεῖ ἀνδρὶ λογίῳ τε καὶ εὐγενεστάτῳ Θεόφιλος Κορυδαλλεύς. Δόγμα σοφὸν... κτλ.» (τὰ παραπάνω ἔχουν διαγραφεῖ).

φ. 118^v Μονοκονδυλιά: «Κύριλλος ἐλέω θεοῦ ἀρχιεπίσκοπος Κωνσταντινουπόλεως νέας Ῥώμης καὶ οἰκουμενικὸς πατριάρχης».

φφ. 124^v, 160 Μονοκονδυλιά: «Μιχαλάκης Κηριακοῦλης»(;)

φ. 152 Στὸ ἐπάνω περιθώριο χέρι μεταγενέστερο σημείωσε: «ὁ Βλάσταρις Ματθαῖος ἱερομόναχος Θεσσαλονικεύς, συγγραφεὺς τῆς νομικῆς ἐπιτομῆς· ἤκμαζε δὲ ἐν ἔτει ,ζωμγ^ο, ὡς φαίνεται ἐξ ὧν αὐτὸς γράφει περὶ τοῦ ἀγίου Πάσχα. Δοσίθ(εος) Ἰ(εροσο)-λύμων Τόμῳ Καταλλαγῆς».

φ. 154 Στὸ διάγραμμα τῶν ἡμεριῶν τοῦ Βλαστάρη χέρι 17ου αἰ. μὲ ἄλλο μελάνι μαῦρο ἐπανέλαβε: «ζρνς' ιζ' ,αχμη'» (= 1648).

φ. 159^v Δοκίμια κονδυλίου.

φ. 188 Στὸ κάτω περιθώριο ἄλλο χέρι σημείωσε: «συρε ὀμπρὸς φύλλα τρία (καὶ) εὐρίσις 106» (= ὁ ἀριθμὸς κεφαλαίου).

φ. 191 Στὸ κάτω περιθώριο τὸ ἴδιο χέρι σημείωσε: «(καὶ) 2 κεφάλαια λείπουν».

φ. 210^v Σημείωμα: «Δημητρίου».

φ. 213 Στίχος ἀπὸ τῆς Πράξεως τῶν Ἀποστόλων.

Προέλευση: Ἀδριανουπόλεως 1164 (βλ. Β.Κ. Στεφανίδης, «Οἱ κώδικες τῆς Ἀδριανουπόλεως», *BZ* 16 (1907), 277-280).

Βιβλιογραφία: Lappa-Zizicas, *Scriptorium*, σ. 198· I.P. Medreder, «La date du Syntagme de Matthieu Blastarès», *Byzantion* 50 (1980), 338-339· G.J. Theocharides, «Die Apologie der verurteilten höchsten Richter der Römer», *BZ* 56 (1963), 69-100.

94 (TA 251)

αἰ. 16ος, χαρτί, χιλ. 229 × 168, φφ. 156, στ. 21, ἀκέφ. κολ.

Μηναῖα Φεβρουαρίου-Μαρτίου

1. φφ. 1-84^v Μηναιὸν Φεβρουαρίου 7-29 ἀ κέ φ . κ ο λ ., χωρὶς τὰ συναξάρια καὶ μὲ ἐλάχιστες ἀναγνώσεις ἀπὸ τὴν Παλαιὰ Διαθήκη (βλ. ἔκδ. Μην. Φεβρ., σ. 38...145· βλ. ἔκδ. Μην. Ρ. ΙΙΙ, σ. 520...689). Πολλὰ στιχηρά, θεοτοκία, καθίσματα, κανόνες δὲν περιέχονται· στίς ἀναφερόμενες ἐκδόσεις. Στὴν περιγραφή μας σημειώνονται μόνο οἱ κανόνες ποὺ δὲν περιέχονται ἢ ποὺ εἶναι ἀκέφαλοι ἢ κολοβοί.

φφ. 1-9^v [Φεβρ. 7, *Τοῦ ὁσίου πατρὸς ἡμῶν Παρθενίου ἐ]πισκόπου Λαμφάκου καὶ τοῦ ὁσίου πατρὸς ἡμῶν Λουκᾶ τοῦ Στεριώτου. (φφ. 3...9^v) Ὁ κανὼν τοῦ ἱεράρχου, οὗ ἡ ἀκροστιχίς: Φερώνυμόν σε τῆς παρθενίας, ΓΕΩΡΓΙΟΥ, ἦχ. δ', ὠδὴ α' «Θαλάσσης τὸ ἐ[ρυθραῖον]», ἀ ρ χ. Φαιδρύνει ταῖς ἀρεταῖς τῆς χάριτος σήμερον ἀπαντας... (AHG VI, σ. 141).*

φφ. 9^v-17^v Φεβρ. 8, *Τοῦ ἁγίου ἐνδόξου μεγαλομάρτυρος Θεοδώρου τοῦ στρατηλάτου καὶ τοῦ ἁγίου προφήτου Ζαχαρίου. (φφ. 12...17) Ὁ κανὼν τοῦ ἁγίου Θεοδώρου, ποίημα ΙΩΣΗΦ, ἦχ. πλ. δ', ὠδὴ α' «Ἀρματηλάτην Φαραῶ», ἀ ρ χ. Ταῖς θεϊκαῖς περιφανῶς λαμπρότησι... κ ο λ. ὠδὴ ζ' «Θεοῦ συγκατάβασιν», Ἐλάλεις γηθόμενος τὰ μεγαλεῖα... οἱ καθορώντες πλάνης ἀπέλιπον τὴν [τυραννίδα... (AHG VI, σ. 256-264).*

(Τὰ φφ. 17^{r-v}, 18^{r-v}, 19^{r-v} κομμένα στὸ μεγαλύτερο μέρος τους.) φ. 20 *Εἰς τὴν λιτὴν, στιχηρὰ ἰδιόμελα, ἦχ. δ' ΑΝΔΡΕΟΥ ΚΡΗΤΗΣ...* Ἐρευνάτε τὰς Γραφὰς... ὁ πρὸ αἰῶνων θεός, δόξα σοι (ἐορτὴ τῆς Ὑπαπαντῆς, Φεβρ. 2: Μην. Φεβρ., σ. 5^v Μην. Ρ. III, σ. 479).

φφ. 20-23^v Φεβρ. 9, *Τοῦ ἁγίου μάρτυρος Νικηφόρου. φ. 20^v κ ο λ. Ἰδιόμελον, ἦχ. πλ. β' Ἐδειξας πᾶσιν ἐμφανῶς... τοῦ σωθῆναι τὰς ψυχὰς ἡμῶν. [... (ἔκδ. Μην. Φεβρ., σ. 54^v ἔκδ. Μην. Ρ. III, σ. 549).* φ. 21 ἀ κέ φ. ὠδὴ δ'... Ὁ τοὺς θεσμούς σου μὴ φυλάξας Σαπρόικιος, σῆς γυ]μνοῦται, σῶτερ, θείας χάριτος... (ἔκδ. Μην. Φεβρ., σ. 56^v ἔκδ. Μην. Ρ. III, σ. 552). φ. 23^v κ ο λ. ὠδὴ θ' «Ἐξέστη ἐπὶ τοῦτο»... Λαμπρῶς κατὰ τῆς πλάνης... τὸ τῶν χαρίτων ἐνδοξε καὶ [νῦν συγχορεύεις... (ἔκδ. Μην. Φεβρ., σ. 59^v ἔκδ. Μην. Ρ. III, σ. 556).

φφ. 24-25 ἀ κέ φ. Φεβρ. 11, *Τοῦ ἁγίου ἱερομάρτυρος Βλασίου, Ὁ οἶκος, Ἐν σπουδῇ ἀδελφοὶ συναθροίσθητε καὶ τὸν οἶκον τοῦ μάρτυρος φθάσατε... ὠδὴ ζ' «Ἐν τῇ καμίνῳ», Δαυϊτικῶς σοι ἀναβοῶμεν, πάτερ Βλάσιε... (AHG VI, σ. 206).*

φφ. 29^v-32 Φεβρ. 13, *Τοῦ ὁσίου Μαρτινιανοῦ, (φφ. 31...32) Ὁ κανὼν, ἦχ. β', ὠδὴ α' «Ἐν βυθῷ κατέστρωσε», ἀ ρ χ. Μυστικαῖς ἀσμάτων ἐν φωναῖς... (AHG VI, σ. 232). φ. 32 κ ο λ. Κάθισμα, ἦχ. πλ. δ' «Τὴν σοφίαν αὐτοῦ», Τῆς ἐρήμου πολίτης... λογιμοῖς ἐκταράσσω σε [... (Τὰ φφ. 32, 33, 34, 35 κομμένα, μένει μόνο μία γωνία ἐπάνω ἀριστερά.)*

φ. 36 ἀ κέ φ. Φεβρ. 15, *Τοῦ ἁγίου ἀποστόλου Ὀνησίμου, ἦχ. πλ. β', ὠδὴ α' «Ὡς ἐν ἠπειρῷ πεζεύσας», ἀ ρ χ. Πεφωτισμένην τῇ θείᾳ καὶ φωταυγεῖ... (ἔκδ. Μην. Φεβρ., σ. 87^v ἔκδ. Μην. Ρ. III, σ. 592).*

φφ. 47^v-49^v Φεβρ. 18, *Τοῦ ἐν ἁγίοις πατρὸς ἡμῶν Λέοντος πάπα Ῥώμης, (τὸ φ. 49^{r-v} κομμένο τὸ κάτω μισὸ). φ. 49^v κ ο λ. ὠδὴ ε' «Ἰνα τί με ἀπώσω», Τῆς διπλῆς ἐνεργείας... καὶ συγχειμένης [κοινωνίας... (ἔκδ. Μην. Φεβρ., σ. 100^v ἔκδ. Μην. Ρ. III, σ. 614).*

φ. 50^{r-v} [Φεβρ. 20, *Τοῦ ἐν ἀγίοις πατρὸς Λέοντος ἐπισκόπου Κατάνης*, (κομμένο τὸ ἐπάνω μισὸ) ὠδὴ γ' «Νικηταὶ τυράννου»...] Βασιλεῖ παμμάκαρ, τῷ διαιωνίζοντι... (ἔκδ. Μην. Φεβρ., σ. 110· ἔκδ. Μην. Ρ. ΙΙΙ, σ. 627). φ. 50^v τέλ. ὠδὴ θ'... Θεοτοκίον, Φρίττω σου, μόνε βασιλεῦ... τῆς κυησάσης σε εὐπροσδέκτοις Ἰησοῦ παρακλήσει (ἔκδ. Μην. Φεβρ., σ. 110· ἔκδ. Μην. Ρ. ΙΙΙ, σ. 628).

φφ. 51-57^v Φεβρ. 21, *Τοῦ ὁσίου πατρὸς Τιμοθέου τοῦ ἐν Συμβόλοις καὶ τοῦ ἀγίου Εὐσταθίου Ἀντιοχείας*, (φφ. 52^v...57^v) Ὁ κανὼν τοῦ Εὐσταθίου, ἤχ. βαρῦς, ὠδὴ α' «Τῷ συνεργήσαντι», ἀρχ. Τὴν τῶν πατέρων κορυφὴν... (ΑΗΓ VI, σ. 334).

φφ. 64^v-70^v Φεβρ. 24, *Ἡ εὐρεσις τῆς τιμίας κεφαλῆς τοῦ ἀγίου ἐνδόξου προφήτου, προδρόμου καὶ βαπτιστοῦ Ἰωάννου*. φ. 70 (κομμένο περισσότερο ἀπὸ τὸ μισὸ). Εἰς τὸν στίχον, τὸ ἰδιόμελον τῆς ἡμέρας. Εἶτα τοῦ ἀγίου, ἤχ. πλ. β', Ἡ πρώην [ἐπὶ πίνακος... (ἔκδ. Μην. Φεβρ., σ. 127· ἔκδ. Μην. Ρ. ΙΙΙ, σ. 662). φ. 70^v ἀ κέ φ. κ ο λ. (κομμένο)... ἐπιγαμίας ἀθέσμου Ἡρώδην πράξεως καὶ μιχικῆς λαγνείας... [...]άτων δεξάμενοι... [... εὐ]φημη[σωμεν...]

φφ. 71-73^v ἀ κέ φ. Φεβρ. 25, *Τοῦ ἐν ἀγίοις πατρὸς ἡμῶν Ταρρασίου ἀρχιεπισκόπου Κωνσταντινουπόλεως*, Ὁ κανὼν,...] καὶ τέτοκας καὶ σώζη μετὰ τὸν τόκον ἀγνή· ὠδὴ γ' «Στερέωσον ἡ», Ἀπάσης στηριγμὸς καρδίας γέγονας...

φφ. 73^v-77 Φεβρ. 26, *Τοῦ ἐν ἀγίοις πατρὸς ἡμῶν Πορφυρίου ἐπισκόπου Γάζης*, (φφ. 74...77) Ὁ κανὼν, ποίημα ΓΕΩΡΓΙΟΥ, φέρων ἀκροστιχίδα τήνδε: Πορφύριος ἔφραξεν δυσσεβῶν στόμα, ἤχ. δ', ὠδὴ α' «Θαλάσσης τὸ ἐρυθραῖον», ἀρχ. Πορφύραν ἡ ἐκκλησία σήμερον... (Ἐκκλ. Φάρος 47 (1948), 149).

φφ. 83^v-84^v Φεβρ. 29, *Τοῦ ὁσίου πατρὸς ἡμῶν Κασσιανοῦ τοῦ Ῥωμαίου*, κ ο λ. ἤχ. β', ὠδὴ α' «Ἐν βυθῷ»,... Θεοτοκίον, Κυοφόρον ἀνανδρον ἀγνήν, πάντες σὲ γινώσκομεν [τὸν γὰρ θεὸν σάρκα... (ἔκδ. Μην. Φεβρ., σ. 145· ἔκδ. Μην. Ρ. ΙΙΙ, σ. 689).

2. φφ. 85-102^v, 105-156^v, 103-104^v Μηναιὸν Μαρτίου 1-28 ἀ κέ φ. κ ο λ. χωρὶς τὰ συναξάρια καὶ με ἐλάχιστες ἀναγνώσεις ἀπὸ τὴν Παλαιὰ Διαθήκη (βλ. ἔκδ. Μην. Μάρτ., σ. 12...118· βλ. ἔκδ. Μην. Ρ. ΙV, σ. 14...203).

φ. 85^{r-v} ἀ κέ φ. Μάρτ. 1, *Τῆς ἀγίας ὀσιομάρτυρος Εὐδοκίας τῆς ἀπὸ Σαμαρειτῶν*] (κομμένο, μένουν 8 σειρὲς ἐπάνω), Ὁ κανὼν, ἤχ. δ', ὠδὴ α' «Ἀνοίξω τὸ στόμα μου καὶ», Φαιδρῶς ἐξανέτειλεν... (βλ. ΑΗΓ VII, σ. 354). Ἡμῶν τὴν ἀσθένειαν... φ. 85^v κ ο λ. Δι' ἐγκρατείας... Τοῦ σταυρωθέντος... Ἀγιωτέραν τῶν ἀγγέλων... τεχθεὶς σὲ εἰργάσατο ὄθεν [...]

φ. 86^{r-v} ἀ κέ φ. Μάρτ. 2, *Τοῦ ἀγίου ἱερομάρτυρος Θεοδοτοῦ ἐπισκόπου Κυρηναίας*,...]νελε τῷ σταυρῷ σου τοὺς ἡμᾶς πολεμοῦντας... ὠδὴ δ' «Ἐπαρ-

θέντα σὲ ἰδοῦσα», Συντριβόμενος τὸ αἶμά σου... Πυρακτούμενος τῷ φίλτρῳ... ὡσπερ ἄλλου [πάσχοντος... φ. 86^v κ ο λ. ῶδὴ ε'... Αἱμάτων σου βαφαῖς ἐπιχρώσας, Θεόδοτε... Θεοτοκίον, Συνέλαβες θεὸν... ῶδὴ ζ' «Θύσω σοι μετὰ φωνῆς», Ἐτέθης ἐν φρουρᾷ ὡς κακοῦργος... ἔνδοξε προσταγμάτων [τοῦ τὴν θείαν ἑορτὴν... (ἔκδ. Μην. Ρ. IV, σ. 11).

φφ. 87-90 Μάρτ. 3, *Τῶν ἀγίων μαρτύρων Εὐτροπίου, Κλεονίκου καὶ Βασιλείου*. (φφ. 87...90) Ὁ κανὼν, ἀ κ έ φ. ἦχ. α', ῶδὴ α' «Σοῦ ἡ τροπαιοῦχος δεξιὰ»... Ῥήμασιν ὡς βέλεσι... καθομολογοῦντες] θεοῦ τὸ ἅγιον ὄνομα... (AHG VII, σ. 42).

φφ. 90-92^v Μάρτ. 4, *Τοῦ ὀσίου πατρὸς ἡμῶν Γερασίμου τοῦ ἐν Ἰορδάνῃ*. (φφ. 91...92^v) Ὁ κανὼν οὗ ἡ ἀκροστιχίς: Γερασίμῳ τὸν αἶνον ὡς στέφος πλέκω, ἦχ. πλ. δ', ῶδὴ α' «Ἄσωμεν τῷ κυρίῳ», ἀ ρ χ. Γέρας ἀθανασίας καὶ τῆς ἀφθαρσίας... κ ο λ. ῶδὴ ζ' «Παῖδες Ἑβραίων ἐν καμίνῳ»,... Στόματι φέρων ὑμνωδίαν ἐν μιμήματι ἀπαύστως τῶν ἀγγέλων ἐν ἀγρύπνῳ νοῖ (πνοῖ χορφ.), Γεράσιμε, ἐβόας· εὐλογητὸς εἶ, [κύριε ὁ θεὸς εἰς τοὺς αἰῶνας... (AHG VII, σ. 220-225).

φφ. 93-96 ἀ κ έ φ. Μάρτ. 7, *Τῶν ἀγίων ἱερομαρτύρων Ἐφραίμ, Βασιλέως, Εὐγενίου, Καπίτωνος, Αἰθερίου καὶ Ἐλπιδίου*, Εἰς τὸν Ἑσπερινόν, στιχηρὰ προσόμοια, ἦχ. δ'... Νεκρώσας... νεκροὺς ἐξανέστησεν] ἐπικλήσει θεία. Καπίτων... (ἔκδ. Μην. Μάρτ., σ. 26· ἔκδ. Μην. Ρ. IV, σ. 36).

φφ. 99^v-101^v Μάρτ. 9, *Τῶν ἀγίων μ' μεγαλομαρτύρων τῶν ἐν Σεβαστείᾳ*. φ. 100^v κ ο λ. ἦχ. β', ῶδὴ α' «Δεῦτε, λαοί, ἄσωμεν ἄσμα Χριστῷ τῷ θεῷ»,... Οἱ ἐν Χριστῷ σάρκα καὶ κόσμον μισήσαντες τὸν παλαιὸν μὲν ἄνθρωπον [συνεξεδύσασθε... (ἔκδ. Μην. Μάρτ., σ. 35· ἔκδ. Μην. Ρ. IV, σ. 52). φ. 101 ἀ κ έ φ. ῶδὴ ε' «Ὁ τοῦ φωτὸς χορηγός», Λύσση παράφρονι... θεῷ χαριστήριον], Ἀγαλλιώμενοι οἱ τεσσαράκοντα... (ἔκδ. Μην. Μαρτ., σ. 36· ἔκδ. Μην. Ρ. IV, σ. 54). φ. 101^v κ ο λ. ῶδὴ ζ' «Εἰκόνος χρυσοῦς», Ἐξέστη ὁρῶν... σὺν τοῖς μάρτυσιν ἔψαλλεν εὐλογητὸς ὁ θεὸς ὁ τῶν πατέρων ἡμῶν (ἔκδ. Μην. Μαρτ., σ. 38· ἔκδ. Μην. Ρ. IV, σ. 55).

φφ. 102^{r-v}, 105^{r-v} ἀ κ έ φ. Μάρτ. 10, *Τοῦ ἀγίου μάρτυρος Κοδράτου τοῦ ἐν Κορίνθῳ καὶ τῶν σὺν αὐτῷ, ῶδὴ γ'...* Ἡ θεορρήμων διδαχὴ τῆς σῆς σοφίας Κοδράτε, τῇ] τῶν ἔργων βεβαιουμένη προσθήκη... Ἐυρὸν τὴν γλῶσσαν τῶν ἐχθρῶν... φ. 102^v κ ο λ. ῶδὴ δ' «Σύ μου, Χριστέ, κύριος· σύ μου»,... Ὡς παιδευτῆς... Διονύσιος νῦν συναθλῶν σοι πιστῶς. [Ῥητορικὸν ἡμβλυνας... φ. 105 ἀ κ έ φ. ῶδὴ η' «Ἐπταπλασίως κάμινον»,... Ῥητορικῆς ἀπήμβλυνας... Τυραννικῶ προστάγματι... εἰς πάντας τοὺς αἰῶνας], Ὁ τῷ πατρὶ καὶ τῷ πνεύματι ὁμοούσιος λόγος... (AHG VII, σ. 139...149).

φφ. 109^v-113 Μάρτ. 12, *Τοῦ ὀσίου πατρὸς ἡμῶν Θεοφάνους καὶ ὁμολογητοῦ τῆς Σιγριανῆς*. φ. 112^v κ ο λ. ῶδὴ ζ' «Ἐν τῇ καμίνῳ»,... Ὁμολογίας στεφάνῳ... ὁ θεὸς μου κραυγάζων καὶ κύριος (ἔκδ. Μην. Μαρτ., σ. 51· ἔκδ. Μην.

P. IV, σ. 77). φ. 113 ἀκέφ. ὠδὴ θ' «Λίθος ἀχειρότμητος»,... Νέμοις τὴν σὴν ἄφθονον χάριν... ὁμότροπόν σοι] ὥσπερ ὁμώνυμον... (ἔκδ. Μην. Μαρτ., σ. 52· ἔκδ. Μην. P. IV, σ. 78).

φφ. 116^v-118^v Μάρτ. 14, *Τοῦ ἀγίου μάρτυρος Ἀλεξάνδρου τοῦ ἐν Πύδνῃ*. (φφ. 117...118^v) Ὁ κανὼν οὗ ἡ ἀκροστιχίς: Πύδνης τὸν Ἀλέξανδρον ὕμῳ προφρόνως, ἤχ. πλ. δ', ὠδὴ α' «Ἄσωμεν τῷ κυρίῳ», ἀρχ. Πόθῳ θείῳ φλεχθεῖσα... φ. 118^v κολ. ὠδὴ ζ' «Παῖδες Ἑβραίων ἐν καμίνῳ», [Πῦρ τῶν εἰδώλων... (AHG VII, σ. 158-164).

φ. 119^{r-v} ἀκέφ. Μάρτ. 15, *Τῶν ἀγίων μαρτύρων Ἀγαπίου καὶ τῶν σὺν αὐτῷ*, Εἰς τὸν Ἑσπερινόν, στιχηρὰ προσόμοια, ἤχ. πλ. δ' Μάρτυρες Χριστοῦ ἐπτάριθμοι... καὶ μακαρίζομεν.] Μάρτυς ἀθλητὰ Ἀγάπια.. ὠδὴ γ' «Οὐκ ἔστιν ἅγιος ὡς ὁ κύριος»,... κολ. Πυρὶ ἀναπτόμενος... ὄθεν εὐφημοῦμέν σε. [Ρομφαίαι ὠράθητε... (ἔκδ. Μην. Μάρτ., σ. 59· ἔκδ. Μην. P. IV, σ. 90-91).

φφ. 120-121 ἀκέφ. Μάρτ. 17, *Τοῦ ἀγίου Ἀλεξίου τοῦ ἀνθρώπου τοῦ θεοῦ*, ὠδὴ γ' «Ἐξήνθησεν ὡς ἔρημος»,... Ἐν δάκρυσι καὶ πόνοις... τῇ καρδίᾳ σου. Θεοτοκίον.] Ὁ ἄνω ἀθεώρητος τοῖς ἀγγέλοις... (ἔκδ. Μην. Μαρτ., σ. 66· ἔκδ. Μην. P. IV, σ. 101). φ. 120^v κολ. ὠδὴ ς' «Ἐν ἀβύσσῳ πταισμάτων», Ναὸν ζῶντα θεοῦ σε γενόμενον [τοῦ Χριστοῦ τὸ σκῆνωμα... (ἔκδ. Μην. Μαρτ., σ. 67· ἔκδ. Μην. P. IV, σ. 103). φ. 121 ἀκέφ. ὠδὴ η' «Κάμινός ποτε»,... Θεοτοκίον, Ἐύσαντας ἡμᾶς... καταφθορᾶς παναμώμητε.] ὠδὴ θ' «Ἀνάρχου γεννήτορος», Ἰάσεις ἐπήγασας πρὸς τάφον ἀπαγόμενος...

φφ. 121-122^v, 123^{r-v} Μάρτ. 18, *Τοῦ ἐν ἀγίοις πατρὸς ἡμῶν Κυρίλλου Ἱεροσολύμων*. φ. 122^v κολ. Κάθισμα, ἤχ. α' «Τὸν τάφον σου σωτήρ», Ἡ γλῶσσά σου σοφές... Θεοτοκίον, Κυβέρνησον, ἀγνή, τὴν παναθλίαν ψυχὴν μου καὶ οἰκτεiron... φ. 123 ἀκέφ. [ὠδὴ ζ' «Νέοι τρεῖς ἐν Βαβυλῶνι»,... Δάκρυσι παθῶν... μάκαρ τὸν πυρσὸν] ἐτήρησας ἄσβεστον... (ἔκδ. Μην. Μαρτ., σ. 71· ἔκδ. Μην. P. IV, σ. 110).

φφ. 123^v-126^v Μάρτ. 19, *Τῶν ἀγίων μαρτύρων Χρυσάνθου καὶ Δαρείας*. φ. 124^v κολ. ἤχ. δ', ὠδὴ α' «Θαλάσσης τὸ ἐρυθραῖον»,... Θεοτοκίον, Ὁ φύσει τῇ θεϊκῇ ἀπρόσιτος, προσιτὸς ὡφθη μοι [ἐκ σοῦ, παρθένε... (ἔκδ. Μην. Μαρτ., σ. 79· ἔκδ. Μην. P. IV, σ. 112). φ. 125 ἀκέφ. ὠδὴ δ' «Ἐπαρθέντα σε ἰδοῦσα»,...] Θεοτοκίον, Συντηρήσας σε παρθένον ὡς πρὸς τοῦ τόκου... (ἔκδ. Μην. Μαρτ., σ. 73· ἔκδ. Μην. P. IV, σ. 114).

φφ. 131-134^v Μάρτ. 21, *Τοῦ ἀγίου ἀποστόλου Βυρίλλου* (Κυρίλλου χορφ.) ἐπισκόπου Κατάνης, μαθητοῦ Πέτρου τοῦ ἀποστόλου. (φφ. 131^v...134^v) Ὁ κανὼν, ἤχ. β', ὠδὴ α' «Δεῦτε λαοὶ ἄσωμεν», ἀρχ. Αἴνον θεῷ πίστει προσάξωμεν ἅπαντες...

φφ. 142^v-146^v Μάρτ. 24, Προεόρτια τοῦ Εὐαγγελισμοῦ τῆς ὑπεραγίας δεσποίνης ἡμῶν Θεοτόκου. (φφ. 143...146^v) Ὁ κανὼν οὗ ἡ ἀκροστιχίς: Εὐαγγελίζου κόσμος εἰς σωτηρίαν, ΙΩΣΗΦ, ἦχ. δ', ὦδὴ α' «Τριστάτας κραταιούς», ἀρχ. Ἐξ ὕψους Γαβριὴλ ἐπιστάς ἐν τῇ πόλει Ναζαρετ...

φφ. 146^v-147^v Μάρτ. 25, Ὁ Εὐαγγελισμὸς τῆς ὑπεραγίας θεοτόκου. φ. 147^v κολ. Τῆς Ἐξόδου τὸ ἀνάγνωσμα, Εἰσῆλθε Μωσῆς εἰς τὸ ὄρος τοῦ θεοῦ Χωρὴβ... εὐλαβεῖτο γὰρ καταμβλέψαι ἐνώπιον τοῦ θεοῦ. [Εἶπε δὲ κύριος... (Ἐξ. 3, 1-6).

φφ. 148-152 ἀκέφ. Μάρτ. 26, Ἡ σύναξις τοῦ ἀρχιστρατήγου Γαβριήλ, ... Στιχηρὰ προσόμοια τοῦ ἀρχαγγέλου, ἦχ. α' «Πανεύφημοι μάρτυρες ὑμᾶς», Γαβριήλ ὁ μέγιστος, ὁ νοῦς... (ἔκδ. Μην. Μαρτ., σ. 103· ἔκδ. Μην. Ρ. IV, σ. 184).

φφ. 155^v-156^v, 103-104^v Μάρτ. 28, Τῶν ἁγίων μαρτύρων Μάρκου ἐπισκόπου Ἀρεθουσίων καὶ Κυρίλλου διακόνου (στὶς ἐκδόσεις Μην. Μαρτ. καὶ Μην. Ρ. IV ἀναφέρεται στὶς 29 Μαρτίου). (φφ. 156^v, 103-104^v) Ὁ κανὼν οὗ ἡ ἀκροστιχίς: Μάρκον γεραίρω καὶ Κύριλλον ἐνθέως, ἦχ. πλ. δ', ὦδὴ α' «Ἡ κεκομμένη τὴν ἄτομον ἔτεμε...», ἀρχ. Μετὰ ἀγγέλων θεῶ παριστάμενοι... φ. 104^v κολ. ὦδὴ η' «Νικηταὶ τυράννου ἀπηνῶς δικάζοντες [ἀναδειχθέντες], Θυρεῶ ἀγάπης... (AHG VII, σ. 301-307).

A. Τεύχη 24⁸ χωρὶς ἀρίθμηση. Τεύχη 1¹, 4⁶, 6⁴, 8⁶, 10⁶, 11⁷, 13⁶, 16⁴, 17⁶, 19⁶, 20⁷, 23⁶, 24³. Χάσματα μετὰ ἀπὸ φφ. 20^v (2 φφ.), 23^v (8 φφ.), 49^v (10 φφ.), 70^v (1 φ.), 84^v (12 φφ.), 91^v (1 φ.), 92^v (1 φ.), 100^v (1 φ.), 101^v (5 φφ.), 102^v (2 φφ.), 112^v (1 φ.), 118^v (1 φ.), 119^v (7 φφ.), 120^v (1 φ.), 122^v (1 φ.), 124^v (3 φφ.), 147^v (16 φφ.). Ἡ σειρὰ τῶν φύλλων: 1-102^v, 105-156^v, 103-104^v. Τὰ φφ. 2, 17-19, 32-35, 49-50, 70, 85-86 ἔχουν ἀποκοπεῖ στὴ μέση καὶ συχνὰ καὶ πιὸ πάνω. Γραφὴ ἀπὸ τρία χέρια σύγχρονα: φφ. 1-35^v, 87-156^v Χέρι¹ γραφὴ στρογγυλή, μελάνι μαῦρο. φφ. 36-84^v Χέρι² γραφὴ γωνιῶδης, μελάνι μαῦρο. φφ. 85-86^v Χέρι³ ἴσως ἀπὸ ἄλλο χειρόγραφο, γραφὴ στρογγυλή, μελάνι καστανό. Γραμμὴ ἐπιφάνεια: χιλ. 160 × 100. Ἐρυθρογραφία: ἀρχικά, τίτλοι, ὑπότιτλοι. Ὑδατόσημα: ange (ἄγγελος) βλ. B 618 (1570) étoile (ἀστέρι) ἀταύτιστο· fièche (βέλος) = B 6293 (1511-9)· rot (στάμνα) βλ. B 12848 (1548). Κατάσταση καλῆ, λίγιο τιφόβρωτο στὰ περιθώρια. Στάχωση 20οῦ αἰ.

B. φ. 10^v Σημείωμα τοῦ γραφέα: «†ὁ γράψας Πάρθενος το χέρει [...]].
φ. 18^v Κτητορικὸ σημεῖωμα: «Ἀθανασίου τοῦ πανειεροτάτου (καὶ) λογιωτάτου τῆς ἁγιωτάτης μητροπόλεως Ἄνδριανουπόλεως ὑπερτιμου (καὶ) ἐκσάρχου παντος ἐντιμαντω.μου αὐθεντοῦ (καὶ) δεσπότης».
φ. 31^v Ὑπογραφή κτήτορα: «†Ἀδριανουπόλεως Ἀθανάσιος».

Γ. φ. 1^v Σημείωμα περὶ νηστείας, χέρι³: «Καὶ τὴν ἁγίαν (τε)σσαρακωστήν καμε να τιμας ὄχι μόνον ἀπο φαγιτά ἀμὴ ἀκόμι να φυλάγσαι (καὶ) ἀπὸ ταῖς κακαῖς πράξαις ἐ ὀποίαις φέρουν θάνατον εἰς τὴν ψυχὴν τοῦ ἀνθρώπου».

φ. 2 Τὸ ἴδιο σημεῖωμα ἐπαναλαμβάνεται.

φ. 63^v Μονοκονδυλία: «Ἀμβρόσιος ἱεροδιάκονος».

Προέλευση: Ἀδριανουπόλεως 1401; (βλ. Β.Κ. Στεφανίδης, «Οἱ κώδικες τῆς Ἀδριανουπόλεως», *BZ* 14 (1905), 609).

Βιβλιογραφία: Lappa-Zizicas, *Scriptorium*, σ. 298.

95 (TA 255)

αι. 14ος, χαρτί, χιλ. 295 × 207, φφ. 312, στ. 31, ἀκέφ. κολ.

Συναξάρι Ἀπριλίου-Νοεμβρίου

1. φ. 1 ΙΩΑΝΝΟΥ ΧΡΥΣΟΣΤΟΜΟΥ, *Εἰς τὴν πρὸς Ἐφεσίους Ἐπιστολὴν*, ὁμιλία θ', ἀκέφ. καὶ διαναστῆσαι μᾶλλον] αὐτὴν καὶ παρειμένην ἀνορθῶσαι..., τέλ. ἵνα καταξιωθῶμεν ἐπιτυχεῖν τῶν ἐπηγγελμένων ἀγαθῶν, χάριτι καὶ φιλανθρωπία... ἀμὴν (PG 62, 74₄₃-76· CPG 4431).

2. φ. 1^v [ΙΩΑΝΝΟΥ ΧΡΥΣΟΣΤΟΜΟΥ, *Εἰς τὴν πρὸς Ἐφεσίους Ἐπιστολὴν*], ὁμιλία ι', «Ἐν στόμα καὶ ἐν πνεῦμα, καθὼς καὶ ἐκλήθητε ἐν μιᾷ ἐλπίδι τῆς κλήσεως ὑμῶν» (Ἐφεσ. 4, 4), ἀρχ. Ὅταν ἐπὶ τι μεῖζον παρακαλῆ ὁ μακάριος Παῦλος... κολ. λέγειν ἐν σῶμά ἐστιν οὕτω καὶ ἡμεῖς [ἐπὶ τῆς ἐνώσεως τὸ σῶμα... (PG 62, 75₆₋₃₆· CPG 4431).

3. φφ. 2-312^v Συναξάρι Ἀπρ. 1 - Νοέμβρ. 28 (συμφωνεῖ ὡς ἐπὶ τὸ πλεῖστον μὲ τὸν κώδικα Mc = Paris, Bibl. Nat., Coislin 223; βλ. Syn. Const., σ. XLI καὶ τὸν κώδικα M = Paris, Bibl. Nat., gr. 1582; βλ. Syn. Const., σ. XXXVIII-XL. Στὴν ἀρχὴ τῶν συναξαρίων προτάσσονται στίχοι ὅπως καὶ στοὺς ἄλλους κώδικες τῆς οἰκογένειας M. Γιὰ τὴ μέθοδο περιγραφῆς τοῦ συναξαρίου βλέπε τὸ ἐπεξηγηματικὸ σημεῖωμα στὸ 39 (TA 1)).

1^v φφ. 2-37^v Ἀπρίλιος 1-30: φ. 2 ἀκέφ. Ἀπρ. 1, *Μακαρίου ἡγουμένου τῆς Πελεκητῆς*,... ἱερουργὸν κυρίου πεποίηκε, παρακοὴν γὰρ] οὐκ ἐνόσει ὡς οἱ πολλοί, ἀλλ' ὑπακοὴν... ἀπῆλθε πρὸς κύριον (Syn. Const., 577/578₄₂-579/580₃₂).

φφ. 2^{r-v}, 3^v Ἀπρ. 2, (φ. 3^v) *Τῆς ὁσίας μητρὸς Θεοδοσίας τῆς παρθένου*, Αὕτη ἦν ἐκ πόλεως Τύρου... καὶ ἐπὶ πλεῖστον ἐνισταμένη τῇ θαλάσῃ ἐκδίδοται.

φφ. 3^v, 3, 4^{r-v} Ἀπρ. 3.

φφ. 4^v-5^v Ἀπρ. 4, (φ. 5) *Τῆς ἀγίας μάρτυρος Φερφούθας καὶ τῆς ἀδελφῆς αὐτῆς καὶ παιδίσκης*.

φφ. 5^v-7 Ἄπρ. 5, (φ. 6) *Τῶν ἁγίων μαρτύρων Θεοδώρας καὶ Διδύμου, Βασιλεύοντος Διοκλητιανοῦ καὶ Μαξιμιανοῦ... τὰ τίμια αὐτοῦ λείψανα συλλέξαντες ἐν ἐπισήμῳ τόπῳ κατέθεντο.*

φφ. 7-8 Ἄπρ. 6.

φφ. 8-9 Ἄπρ. 7.

φ. 9^{r-v} Ἄπρ. 8.

φφ. 9^v-10^v Ἄπρ. 9.

φφ. 10^v-11^v Ἄπρ. 10, (φ. 11) *Τῶν ἁγίων μαρτύρων Ἰακώβου πρεσβυτέρου καὶ Ἀζᾶ διακόνου, Οὗτοι ὑπῆρχον κατὰ τοὺς χρόνους Σαβωρίου τοῦ βασιλέως... καὶ οὕτω στεφανηφόροι ἀνῆλθον ἐν οὐρανοῖς.*

φφ. 11^v-12 Ἄπρ. 11, (φ. 12) *Τοῦ ὁσίου πατρὸς ἡμῶν Ἰωάννου μαθητοῦ τοῦ ἁγίου Γρηγορίου τοῦ Δεκαπολίτου, Ἰωάννης ὁ ἐν ἁγίοις πατὴρ ἡμῶν τὸν κόσμον ἐξ ἀπαλῶν ὀνύχων μισήσας... καὶ ἐπέδωκεν ἑαυτὸν εἰς πλείους ἀγῶνας ἀρετῆς καὶ οὕτως ἐν εἰρήνῃ ἀνεπαύσατο.*

φφ. 12-13 Ἄπρ. 12, (φ. 12) *Τοῦ ὁσίου πατρὸς ἡμῶν καὶ ὁμολογητοῦ Βασιλείου ἐπισκόπου Παρίου, Οὗτος ὁ ἅγιος Βασίλειος διὰ τὴν ὑπερβάλλουσαν αὐτῷ ἀρετὴν... καὶ εὐάρεστος ἐν πᾶσιν ἀναφανεῖς ἐν εἰρήνῃ κοιμηθεὶς ἀνεπαύσατο.*

φ. 13^{r-v} Ἄπρ. 13.

φφ. 13^v-15 Ἄπρ. 14, (φ. 14) *Τοῦ ἁγίου μάρτυρος Ἀρδαλίωνος τοῦ μίμου (Mv).*

φ. 15^{r-v} Ἄπρ. 15, (φ. 15) *Τῶν ἁγίων γυναικῶν Βασιλίσσης καὶ Ἀναστασίας, Αὗται ὑπῆρχον ἐκ τῆς μεγαλοπόλεως Ῥώμης εὐγενεῖς καὶ πλούσιαι... τὰς γλώσσας ἀποτέμνονται καὶ τέλος τὰς κεφαλὰς ἀφαιροῦνται.*

φφ. 15^v-17 Ἄπρ. 16, (φ. 15^v) *Τῶν ἁγίων μαρτύρων γυναικῶν Ἀγάπης, Εἰρήνης καὶ Χιονίας, Κατὰ τὸν καιρὸν ὅτε Χρυσόγονος ὁ μάρτυς ὑπὸ τοῦ βασιλέως Διοκλητιανοῦ... τείνας τὸ τόξον αὐτοῦ καὶ βέλος ἀφείσας τὴν ψυχὴν τῷ κυρίῳ παρέδωκεν. (φ. 16^v) Τῶν ἁγίων μαρτύρων Λεωνίδου, Χαριέσσης, Νίχης, Γαλήνης, Καλλίδου, Νουνεχίας, Βασιλίσσης καὶ Θεοδώρας (Ἄπρ. 17⁵). (φ. 17) Τῆς ἁγίας Εἰρήνης (Ἄπρ. 17⁶).*

φφ. 17-18 Ἄπρ. 17, (φ. 17^v) *Τοῦ ἁγίου μάρτυρος Ἀδριανοῦ, Καὶ ὁ μάρτυς Ἀδριανὸς εἷς ἦν τῶν ποτε κρατηθέντων... ἐνέβαλον αὐτὸν ἐν τῇ καμίνῳ καὶ οὕτως ἐτελειώθη. (φ. 18) Τοῦ ὁσίου πατρὸς ἡμῶν Ἀγαπητοῦ πάπα Ῥώμης, Οὗτος ὁ ἐν ἁγίοις πατὴρ ἡμῶν κατὰ τοὺς χρόνους Ἰουστινιανοῦ τοῦ βασιλέως... τελεῖται δὲ ἡ αὐτοῦ σύναξις ἐν τοῖς Ἀποστόλοις τοῖς μεγάλοις.*

φφ. 18-20 Ἄπρ. 18, (φ. 18) *Τοῦ ἁγίου μάρτυρος Σάβα τοῦ Γότθου.*

φφ. 20-22 Ἄπρ. 19, (φ. 20) *Τοῦ ἁγίου μεγαλομάρτυρος Θεοδώρου τοῦ ἐν Πέργῃ τῆς Παμφυλίας, Ἐπὶ τῆς βασιλείας Ἀντωνίνου ἡγεμονεύοντος Θεοδώρου ἐν Πέργῃ τῆς Παμφυλίας... καὶ ὀθονίους περιστείλαντες ἐν ἐπισήμῳ τόπῳ κατέθεντο* (BHG^a 1747^a. Mc Ἄπρ. 21).

φ. 22^{r-v} Ἄπρ. 20, (φ. 22^v) *Τοῦ ὁσίου πατρὸς ἡμῶν Ἰωάννου τοῦ Παλαιολαυρίτου, Οὗτος ἐξ ἀπαλῶν ὀνύχων θείῳ πόθῳ τρωθεῖς... καὶ καλῶς τελέσας πᾶσαν ιδέαν ἀρετῆς τῶν τῆδε μετέστη.*

φφ. 22^v-24 Ἄπρ. 21, (φ. 22^v) *Τοῦ ἁγίου ἱερομάρτυρος Ἰαννουαρίου ἐπισκόπου, Προκούλου, Σόσσου, Φέστου, Δεισιδερίου ἀναγνώστου, Εὐτυχίου καὶ Ἀκουτίωνος, Οὗτοι ὑπῆρχον ἐπὶ Διοκλητιανοῦ τοῦ βασιλέως καὶ Τιμοθέου ἄρχοντος... οἱ συνελθυθότες εἰς τὴν κηδεῖαν τοῦ νέου ἐξεθαμβήθησαν δοξάζοντες καὶ εὐλογοῦντες τὸν θεόν. (φ. 23) *Τῆς ἁγίας Ἀλεξανδρίας τῆς βασιλισσῆς, Ἀλεξανδρία ἡ τοῦ Χριστοῦ μάρτυς ἦν γυνὴ Διοκλητιανοῦ τοῦ βασιλέως... τῷ θεῷ προσευξαμένη παρέδωκε τὴν ψυχὴν.**

φφ. 24-25 Ἄπρ. 22.

φφ. 25-28 Ἄπρ. 23, (φ. 25) *Τοῦ ἁγίου καὶ ἐνδόξου μεγαλομάρτυρος Γεωργίου, Ὁ ἐνδοξὸς καὶ θαυμαστὸς καὶ μέγας Γεώργιος... τῷ ὄντι ἐν τῷ Δευτέρῳ* (BHG 680e). (φ. 26) *Θαύματα, Ἀναγκαῖον δέ ἐστιν ἀπὸ τῶν πολλῶν τοῦ ἁγίου ἐξαισιῶν θαυμάτων... ἀλλὰ καὶ εἰς τὸ Ἴπποκέφαλον καὶ ἐν ἄλλοις εὐκτηρίοις* (ἀρχή: BHGⁿ 691d, τέλος: BHG^a 691g).

φφ. 28-29^v Ἄπρ. 24.

φφ. 29^v-30^v Ἄπρ. 25, (φ. 30^v) **Ὁ ἅγιος μάρτυς Νικηφόρος.*

φφ. 30^v-31 Ἄπρ. 26.

φφ. 31^v-32^v Ἄπρ. 27.

φφ. 32^v-34 Ἄπρ. 28.

φφ. 34-35^v Ἄπρ. 29, (φ. 34) *Τοῦ ὁσίου πατρὸς ἡμῶν Μέμμωνος, Οὗτος ὁ ἐν ἁγίοις πατὴρ ἡμῶν Μέμμων... καὶ ἄκρως τῷ θεῷ προσοικειωθεὶς καὶ εὐαρεστήσας μέχρι τέλους ἀπῆλθε πρὸς κύριον. (φ. 35^v) **Ἡ ἐν τῷ κυρίῳ Πάσχα Κυριακῇ τοῦ τυφλοῦ.**

φφ. 35^v-37^v Ἄπρ. 30, (φ. 37) **Κατήχησις τοῦ ὁσίου πατρὸς ἡμῶν Ἐφραίμ τοῦ Σύρου περὶ ἐργασίας ἀγαθῶν ἔργων καὶ περὶ τῆς τοῦ θεοῦ ἀνοχῆς, Ἦδη καιρὸς ἐπέιγει ἡμᾶς εἰς τὴν ἐργασίαν τῆς αἰωνίου ζωῆς... ἀλλὰ σπλαχνιζόμενος ἡμᾶς ὡς πατὴρ ἐπὶ πλείστον παρατείνει τὸ ἔλεος* (Assemani III, 396· βλ. Halkin, «Distiques», σ. 26· CPG 4047).

²φφ. 37^v-72 Μάιος 1-31: φφ. 37^v-39 Μάιος 1.

φφ. 39-40 Μάιος 2, (φ. 40) *Τοῦ ἁγίου ἱερομάρτυρος Σιλβιανοῦ ἐπισκόπου.*

φφ. 40-41^v Μάιος 3.

φφ. 41^v-42^v Μάιος 4, (φ. 42) *Τοῦ ὁσίου πατρὸς ἡμῶν Νικηφόρου μονῆς τοῦ Μηδίου, Οὗτος ὁ ὅσιος Νικηφόρος ἦν ἐπὶ τῶν εἰ κονομάχων, ἐκ βρέφους δὲ ποθήσας... ὃν ἐπόθει ἐξεδήμησεν. (φ. 42) *Τοῦ ὁσίου πατρὸς ἡμῶν Ἀθανασίου ἐπισκόπου Κορίνθου, ὃς κεκοίμηται ἐπὶ τῶν ἡμερῶν τῆς βασιλείας Βασιλείου καὶ Κωνσταντίνου.*

φφ. 42^v-44^v Μάιος 5, (φ. 42^v) *Τῆς ἁγίας μεγαλομάρτυρος Εἰρήνης (Μάιος 4¹).*

φφ. 44^v-45 Μάιος 6.

φ. 45^{r-v} Μάιος 7.

φφ. 45^v-46^v Μάιος 8, (φ. 46^v) **Ο ὄσιος Μήλης ὁ ὕμνοποιός (βλ. Halkin, «Distiques», σ. 8).*

φφ. 46^v-48^v Μάιος 9.

φφ. 48^v-50^v Μάιος 10, (φ. 49) *Τοῦ ἁγίου μάρτυρος Κοδράτου καὶ τῆς συνοδίας αὐτοῦ ἐν Νικομηδείᾳ.*

φφ. 50^v-51 Μάιος 11.

φφ. 51-53 Μάιος 12, (φ. 53) **Ἡ ἐν τῷ κυρίῳ Πάσχα κατὰ τὸ Σάββατον τῆς Πεντηκοστῆς μνήμη τῶν κεκοιμημένων πιστῶν.*

φφ. 53-54 Μάιος 13, (φ. 54) **Ἡ ἐν τῷ κυρίῳ Πάσχα Κυριακῇ τῆς Πεντηκοστῆς ὅτε τὸ ἅγιον πνεῦμα τοῖς ἀποστόλοις ἐπεδήμησεν.*

φφ. 54-55 Μάιος 14, (φ. 54) *Τοῦ ἁγίου μάρτυρος Ἀλεξάνδρου. (φ. 55) *Ἡ ἐν τῷ κυρίῳ Πάσχα κατὰ τὴν ἐπαύριον τῆς Πεντηκοστῆς ἑορτὴ τοῦ ἁγίου πνεύματος. (φ. 55) *Ἡ κατὰ τὴν ἑορτὴν τοῦ ἁγίου πνεύματος μνήμη πάντων τῶν κεκοιμημένων πιστῶν.*

φφ. 55-56 Μάιος 15.

φφ. 56-57 Μάιος 16, (φ. 56^v) *Τῶν ἁγίων μαρτύρων Βαχθισόη, Ἰσαακίου, Συμεῶνος. (φ. 57) *Ο ἅγιος Παπυλίνος (βλ. Halkin, «Distiques», σ. 8).*

φφ. 57-58 Μάιος 17.

φφ. 58-59 Μάιος 18, (φ. 59) **Ἡ ἁγία Ἀναστασὴ ἡ ἐν Λευκαδίῳ (βλ. Halkin, «Distiques», σ. 8).*

φ. 59^{r-v} Μάιος 19.

φφ. 59^v-60^v Μάιος 20, (φ. 60^v) **Η ἐν τῷ κυρίῳ Πάσχα Κυριακὴ τῶν ἁγίων Πάντων.*

φφ. 60^v-61^v Μάιος 21, (φ. 61^v) Ὁ ἅγιος Θεοδώρητος πρεσβύτερος (Μάιος 18⁶).

φφ. 61^v-62^v Μάιος 22.

φφ. 62^v-63^v Μάιος 23, (φ. 63) *Τοῦ ὁσίου πατρὸς ἡμῶν καὶ ὁμολογητοῦ Ἰωάννου τοῦ Ψυχαῖτου.*

φφ. 63^v-65 Μάιος 24.

φ. 65^{r-v} Μάιος 25, (φ. 65^v) *Τῆς ἁγίας Εὐτροπίας, Αὕτη ὑπῆρχεν ἐπὶ Ἀπελλιανοῦ τοῦ ἄρχοντος... ἀπῆλθε πρὸς τὸν ποθοῦμενον κύριον.*

φφ. 65^v-66^v Μάιος 26.

φφ. 66^v-67 Μάιος 27, (φ. 66^v) *Τοῦ ἁγίου μάρτυρος Θεράποντος, Οὗτος ἦν ἱερεὺς κατὰ τὴν Σάρδεων μητρόπολιν... ἔσχατον τὸν τοῦ μαρτυρίου στέφανον ἐχομίσατο. (φ. 66^v) Ἐτέρου ἁγίου ἱερομάρτυρος θεράποντος, Οὗτος ὁ ἐν ἁγίοις καὶ πόθεν ὠρηγτο... τῷ ὄντι πλησίον τῆς ἐλαίας. (φ. 67) **Τῶν ἁγίων μαρτύρων Νικάνδρου καὶ Μαρκιανοῦ, Μαξίμου ἡγεμονεύοντος προσήχθησαν αὐτῷ δύο στρατιῶται... καὶ ἀσπασάμενος αὐτὸν καὶ τὴν γυναῖκα αὐτοῦ ἀπετηθήτη τὴν κεφαλὴν (ἔκδ. Halkin, «Christ Church», σ. 74).**

φφ. 67^v-68^v Μάιος 28, (φ. 67^v) *Τοῦ ἁγίου μάρτυρος Ἑλλαδίου. (φ. 68) Τῶν ἁγίων πατέρων τῶν ἐν τῇ πρώτῃ συνόδῳ ἀθροισθέντων τη' κατὰ τὴν Νίκαιαν...*

φφ. 68^v-70 Μάιος 29, (φ. 68^v) *Τῆς ἁγίας ὁσιομάρτυρος Θεοδοσίας τῆς Κωνσταντινουπολιτίσσης, Αὕτη ἦν ἐν τοῖς χρόνοις Θεοδοσίου... ἔξεστι παντὶ τῷ βουλομένῳ μανθάνειν. Τελεῖται δὲ ἡ αὐτῆς σύναξις ἐν τῇ μονῇ τῶν Διοκράτους ἐνθα κεῖται τὸ ἅγιον αὐτῆς λείψανον. (φ. 69) *Τοῦ ὁσίου πατρὸς ἡμῶν Ὑπατίου τοῦ ἐν Ρουφινιαναῖς, Οὗτος ὁ ἅγιος γεννηθεὶς ἐν Φρυγίᾳ καὶ παιδευθεὶς ἐτύφθη παρὰ τοῦ πατρὸς... καὶ π' μαθητὰς προαποστείλας πρὸς κύριον καὶ αὐτὸς ἀπῆλθε δοξάζων τὸν θεόν. (φ. 70) **Οἱ ἅγιοι μάρτυρες ἀνὴρ μετὰ τῆς συζύγου αὐτοῦ (βλ. Halkin, «Distiques», σ. 8).***

φφ. 70-71 Μάιος 30, (φ. 70) *Τοῦ ὁσίου πατρὸς ἡμῶν Ἰσαακίου τοῦ ὁμολογητοῦ, Ἐν ταῖς ἡμέραις Οὐάλεντος τοῦ βασιλέως κρατοῦσα ἡ τῶν Ἀρειανῶν αἵρεσις... τοῦνομα ἀντ' αὐτοῦ σφραγίσας πρὸς κύριον ἀπῆλθεν (ἔκδ. Halkin, «Christ Church», σ. 75-78· BHG^a 956b).*

φφ. 71-72 Μάιος 31, (φ. 71^v) *Τοῦ ὁσίου πατρὸς ἡμῶν Ἰωάννου ἐπισκόπου Γοτθίας, Ἐν ταῖς ἡμέραις τοῦ μεγάλου βασιλέως Κωνσταντίνου... τέλος τῷ λόγῳ παρεδώκαμεν (ἔκδ. Halkin, «Christ Church», σ. 80-81· BHG^a 891b).*

³φφ. 72-105 Ἰούνιος 1-30: φφ. 72-73 Ἰούν. 1, (φ. 72^v) *Διήγησις ὠφέλιμος γεωργοῦ τινος Μετρίου λεγομένου, Ἐν τῷ θέματι Παφλαγονίας...* (φ. 72^v) κ ο λ. καὶ λαβῶν αὐτὸ ἀπέθετο ἐν τῇ ἀμάξῃ πορευόμενος τὴν ὁδὸν αὐτοῦ [καὶ διασωθεὶς... (Syn. Const., 721/722₂₄₋₃₄). φ. 73 ἀ κ ἐ φ] Ὁ ἅγιος Πύρρος ἐπίσκοπος ὁ παρθένος.

φ. 73^{r-v} Ἰούν. 2.

φφ. 73^v-75 Ἰούν. 3.

φφ. 75-76 Ἰούν. 4.

φφ. 76-78 Ἰούν. 5

φ. 78^{r-v} Ἰούν. 6, (φ. 78^v) *Ὁ ὄσιος Ἀνούβ (βλ. Halkin, «Distiques», σ. 8).

φφ. 78^v-79 Ἰούν. 7.

φφ. 79-80^v Ἰούν. 8.

φφ. 80^v-82^v Ἰούν. 9.

φφ. 82^v-83^v Ἰούν. 10, (φ. 82^v) *Τῶν ἀγίων μαρτύρων Ἀλεξάνδρου καὶ Ἀντωνίνης* (Ἰουν. 9³). (φ. 83) **Τοῦ ἀγίου νεανίσκου καὶ σοφωτάτου μάρτυρος, Μαξίμου ἡγεμονεύοντος ἐν Ἀλεξανδρείᾳ καὶ τοὺς χριστιανούς διώκοντος καὶ τυραννοῦντος... καὶ ἀπελθὼν καὶ προσευξάμενος ἐπὶ πολὺ ξίφει τελειοῦται* (ἔκδ. Halkin, «Distiques», σ. 26-27· BHGⁿ 2485).

φφ. 83^v-84^v Ἰούν. 11.

φφ. 84^v-85 Ἰούν. 12.

φ. 85^{r-v} Ἰούν. 13.

φφ. 85^v-86 Ἰούν. 14, (φ. 86) **Ἡ ὁσία Ἰουλίττα* (βλ. Halkin, «Distiques», σ. 9).

φφ. 86-87 Ἰούν. 15, (φ. 87) *Ὁ ὄσιος Ὀρτίσιος (βλ. Halkin, «Christ Church», σ. 68).

φ. 87^{r-v} Ἰούν. 16, (φ. 87^v) *Ὁἱ ἅγιοι μ' Ῥωμαῖοι (βλ. Halkin, «Distiques», σ. 9).

φφ. 87^v-88^v Ἰούν. 17, (φ. 88^v) *Ὁ ὄσιος Πίωρ (βλ. Halkin, «Distiques», σ. 9).

φφ. 88^v-89^v Ἰούν. 18.

φ. 89^v Ἰούν. 19, (φ. 89^v) *Τοῦ ἀγίου μάρτυρος Ζωσίμου* (Ἰούν. 20¹). (φ. 89^v) *Τοῦ ἀγίου ἀποστόλου Ἰούδα τοῦ καὶ Λεββαίου καὶ Θαδδαίου ἐπικληθέντος, Οὗτος τῶν ἀποστόλων εἷς ἦν. Δηλοῦσι δὲ ὅτι καὶ τοῦ μνήστορος Ἰωσήφ υἱὸς γέγονε... φ. 89^v κ ο λ. καὶ τὴν σοφίαν αὐτὴν ἔχων πλησιάζουσαν [ἐν μεθέξει... (ἔκδ. Halkin, «Christ Church», σ. 83).*

φ. 90 ἀ κ ε φ . Ἰούν. 20, *Τῶν ἁγίων μαρτύρων Ἀριστοκλέους πρεσβυτέρου, Δημητρίου διακόνου καὶ Ἀθανασίου ἀναγνώστου...* φωτὶ περιηστράφη ὑπὲρ τὸν ἥλιον καὶ ἐνε]χθείσης (φωνῆς) οὐρανόθεν προετράπη... αὐτῶν ἀποτέμνονται (Syn. Const., Ἰούν. 23², 765₃₆-766₈).

φφ. 90-91 Ἰούν. 21, (φ. 90^v) *Τοῦ ἁγίου μάρτυρος Ἰουλιανοῦ, Οὗτος ἦν κατὰ τοὺς χρόνους Διοκλητιανοῦ...* φ. 90^v κ ο λ . καὶ πιστεύει τῷ Χριστῷ Κέλσιος ὁ τοῦ ἡγεμόνος παῖς [δυνάμεις ἀγγελικὰς... φ. 91 ἀ κ ε φ . ἐξ οὗ κατα]πυρσεῖν μὲν τὸ πλεῖστον μέρος τῆς πόλεως... (Synt. Const., 759₅-760₁₃, 762₁₉₋₂₂).

φφ. 91-92 Ἰούν. 22.

φφ. 92-93 Ἰούν. 23.

φφ. 93-94 Ἰούν. 24.

φφ. 94-95^v Ἰούν. 25.

φφ. 95^v-96 Ἰούν. 26, (φ. 96) **Ὁ ὄσιος Ἀνθίων* (βλ. Halkin, «Distiques», σ. 9).

φφ. 96-97^v Ἰούν. 27.

φφ. 97^v-98 Ἰούν. 28, (φ. 98) **Οἱ ἅγιοι δύο παῖδες* (βλ. Halkin, «Distiques», σ. 9).

φφ. 98-99 Ἰούν. 29.

φφ. 99-105 Ἰούν. 30.

⁴φφ. 105-134^v Ἰούλιος 1-31: φφ. 105-106 Ἰούλ. 1.

φφ. 106-107 Ἰούλ. 2.

φφ. 107-108 Ἰούλ. 3, (φ. 107^v) *Τῶν ἁγίων μαρτύρων Θεοδότου καὶ Θεοδότης, Γολινδοῦχ καὶ τῶν σὺν αὐτῷ Διομήδους, Εὐλαμπίου καὶ Ἀσκληπιάδου, Καὶ οὗτοι οἱ ἅγιοι μάρτυρες διὰ τὴν εἰς Χριστὸν ὁμολογίαν... ἀπετέθη ἐν τόπῳ τινὶ ἐν ᾧ καὶ ἐμαρτύρησαν.*

φφ. 108-109 Ἰούλ. 4, (φ. 108) *Τοῦ ἐν ἁγίοις πατρὸς ἡμῶν Ἀνδρέου ἀρχιεπισκόπου Κρήτης* (D).

φφ. 109-110 Ἰούλ. 5, (φ. 109^v) *Τῆς ἁγίας Λουκίας τῆς παρθένου καὶ Ῥήξου βικαρίου καὶ ἐτέρων πλείστων ἐν Καμπανίᾳ, μαρτυρησάντων* (Ἰούλ. 62). (φ. 109^v) *Τοῦ ἁγίου ἱερομάρτυρος Φωκᾶ τοῦ θαυματουργοῦ.*

φφ. 110-111 Ἰούλ. 6, (φ. 110) *Τοῦ ὀσίου πατρὸς ἡμῶν Ἀστείου ἐπισκόπου Δυρραχίου* (Ἰούλ. 5⁴). (φ. 110) *Τοῦ ἁγίου μάρτυρος Ἰσαύρου καὶ τῶν σὺν αὐτῷ Βασιλείου, Ἰνοκεντίου, Φίληκος, Ἐρμείου, Περεγρίνου* (Ἰούλ. 7² BHGⁿ 2208m).

φφ. 111-112 Ίούλ. 7.

φφ. 112-113 Ίούλ. 8.

φφ. 113-114 Ίούλ. 9, (φ. 113^v) *Τῶν ἁγίων ὀσιομαρτύρων Πατερμουθίου, Κόπρη, Ἀλεξάνδρου, Οὔτοι ὑπῆρχον κατὰ τοὺς χρόνους Ἰουλιανοῦ τοῦ παραβάτου... καὶ ἐξελεθόντες οἱ τρεῖς ἀβλαβεῖς ξίφει τελειοῦνται* (BHGⁿ 1429c). (φ. 114) *Τῶν ἁγίων μαρτύρων Βιάνωρος καὶ Σιλουανοῦ, Οὔτος ὁ ἅγιος μάρτυς τοῦ Χριστοῦ Βιάνωρ... μετὰ τὸ πολλὰ διαλεχθῆναι ἀπετημήθη τὴν ἁγίαν αὐτοῦ κεφαλὴν.*

φ. 114^{r-v} Ίούλ. 10.

φφ. 114^v-115^v Ίούλ. 11.

φφ. 116-117 Ίούλ. 12, (φ. 117) *Τῆς ἁγίας Βερονίκης τῆς αἰμόρρου τῆς ιαθείσης παρὰ τοῦ Χριστοῦ* (Mc Ίούλ. 13).

φ. 117^{r-v} Ίούλ. 13, (φ. 117) *Τοῦ ἁγίου ἀποστόλου Ἀκύλα* (Mc Ίούλ. 14).

φφ. 117^v-118 Ίούλ. 14.

φ. 118^{r-v} Ίούλ. 15.

φφ. 118^v-119^v Ίούλ. 16, (φ. 118^v) *Τοῦ ἁγίου ἱερομάρτυρος Ἀθηνογένους ἐπισκόπου γενομένου Πηδαχθόης καὶ τῶν δέκα αὐτοῦ μαθητῶν* (Ίούλ. 17²). (φ. 119^v) **Ἄγιοι γυναῖκες πολλαὶ* (βλ. Halkin, «Distiques», σ. 10).

φφ. 119^v-120 Ίούλ. 17, (φ. 119^v) *Μνήμην ἐπιτελοῦμεν τῶν ἐξακοσίων λ' ἁγίων καὶ μακαρίων πατέρων τῶν ἐπὶ τῆς Χαλκηδόνος μητροπόλεως τῆς Βιθυνίας... ἐν τῇ ἁγιωτάτῃ μεγάλῃ ἐκκλησίᾳ* (Ίούλ. 16⁴).

φ. 120^{r-v} Ίούλ. 18.

φφ. 120^v-121^v Ίούλ. 19, (φ. 121) **Ἄγιοι δ' ἀσκηταὶ* (βλ. Halkin, «Distiques», σ. 10).

φ. 121^v Ίούλ. 20.

φφ. 121^v-123 Ίούλ. 21.

φ. 123^{r-v} Ίούλ. 22.

φφ. 123^v-125 Ίούλ. 23, (φ. 124) *Τοῦ ἁγίου μάρτυρος Φωκᾶ τοῦ νέου, Οὔτός ἐστιν οὐχ ὁ κηπουρός, ἀλλ' ἕτερος... τῷ θεῷ τὸ πνεῦμα παρέδωκε. Τελεῖται δὲ ἡ αὐτοῦ σύναξις ἐν τῷ ἁγιωτάτῳ αὐτοῦ μαρτυρίῳ τῷ ὄντι ἔνδον τοῦ ἁγίου ναοῦ τοῦ πανευφήμου ἀποστόλου καὶ εὐαγγελιστοῦ Ἰωάννου τοῦ θεολόγου πλησίον τῆς ἁγιωτάτης ἐκκλησίας* (βλ. Ίούλ. 22²).

φφ. 125-126 Ἰούλ. 24.

φφ. 126-127 Ἰούλ. 25.

φφ. 127-129 Ἰούλ. 26, (φ. 127^v) *Τῆς ἀγίας καὶ καλλινίκου μάρτυρος Ὁραιοζήλης*, Πρόλογος, Ἔχει μετὰ τῶν ἄλλων ἢ βασιλὶς αὕτη τῶν πόλεων... ἢ μάρτυς Ὁραιοζήλη (βλ. Halkin, «Distiques», σ. 30-31). (φ. 127^v) *Συναξάρι*, Οἷας μὲν γὰρ αὕτη χώρας ὠρμητο... καὶ ὑπὲρ αὐτοῦ προθύμως τὸ αἷμα ἐκχεομένους, αὐτῷ ἢ δόξα εἰς τοὺς αἰῶνας ἀμὴν (πρόλογος καὶ συναξάρι: BHG^a 2179).

φφ. 129-131 Ἰούλ. 27.

φφ. 131^v-132 Ἰούλ. 28, (φ. 131^v) *Τῶν ἀγίων ἀποστόλων καὶ συνδιακόνων τῷ πρωτομάρτυρι Στεφάνῳ Προχόρου, Νικάνορος καὶ Παρμενᾶ*, Τὸ μακάριον ἀπεφίγητο στόμα... ἵνα τῷ καιρῷ τῶν ἀνταποδόσεων ἀγαλλιασθῶμεν ἐν Χριστῷ Ἰησοῦ τῷ κυρίῳ ἡμῶν. (φ. 132) **Τοῦ ὁσίου πατρὸς Κόνωνος* (βλ. Halkin, «Distiques», σ. 10).

φφ. 132-133 Ἰούλ. 29.

φφ. 133-134 Ἰούλ. 30, (φ. 133) *Τῶν ἀγίων ἀποστόλων Σίλα καὶ Σιλουανοῦ ἐκ τῶν ο΄*, Οὗτοι ὑπῆρχον ἐκ τῶν ο΄ ἀποστόλων... πρὸς τὸν ποθοῦμενον κύριον ἐπανήλθε.

φ. 134^{r-v} Ἰούλ. 31.

⁵φφ. 134^v-170 Αὐγούστος 1-31: φφ. 134^v-135^v Αὐγ. 1.

φφ. 135^v-137 Αὐγ. 2.

φφ. 137-138 Αὐγ. 3, (φ. 137^v) *Τοῦ ἀγίου μάρτυρος Στεφάνου πάπα Ῥώμης καὶ τῶν σὺν αὐτῷ*.

φ. 138^{r-v} Αὐγ. 4.

φφ. 138^v Αὐγ. 5.

φ. 139 Αὐγ. 6.

φφ. 139-141 Αὐγ. 7, (φ. 140^v) **Οἱ ὅσοι μύριοι ἀσκηταὶ οἱ Θηβαῖοι*.

φφ. 141-142 Αὐγ. 8.

φφ. 142-143^v Αὐγ. 9.

φφ. 143^v-144^v Αὐγ. 10.

φφ. 144-146^v Αὐγ. 11, (φ. 146) **Διήγησις ἐτέρας εἰκόνοσ δεσποτικῆσ καὶ ἀχειροποιήτου τῇ αὐτῇ ἡμέρα*, Εἶπέ τις τῶν ἀρχαίων καὶ ἀγίων ἐκκλησιαστικῶν ἱστοριογράφων περὶ δεσποτικῆσ καὶ ἀχειροποιήτου... ἀπειράστως καὶ ἀ-

κινδύνως διήλθε τὸν βίον αὐτοῦ εἰς δόξαν Χριστοῦ (ἔκδ. Halkin, «Distiques», σ. 28-29· BHGⁿ 796i).

φφ. 146^v-147 Αὔγ. 12.

φφ. 147-149 Αὔγ. 13.

φ. 149^{r-v} Αὔγ. 14.

φφ. 149^v-150 Αὔγ. 15, (φ. 149^v) *Ἡ σεβάσμιμα μετὰστασις τῆς ὑπεραγίας δεσποίνης ἡμῶν θεοτόκου καὶ ἀειπαρθένου Μαρίας, Ὅτε πρὸς ἑαυτὸν Χριστὸς... φ. 149^v κ ο λ. καὶ μετὰ τὴν εὐχὴν ὑποστρέψαι [πρὸς τὴν οἰκίαν καὶ εὐθὺς... φ. 150 ἀ κ έ φ. καὶ προσκυνεῖται σώματος μένων] κενὸς... (Syn. Const., 891₃₀-892₃₃, 894₄₂₋₄₄).*

φφ. 150-154 Αὔγ. 16.

φφ. 154-155^v Αὔγ. 17.

φφ. 155^v-156 Αὔγ. 18.

φφ. 156-157 Αὔγ. 19.

φφ. 157-158 Αὔγ. 20, (φ. 157) *Τῶν ἀγίων λζ' μαρτύρων τῶν ἐν Βιζύῃ τῆς Θράκης μαρτυρησάντων, Οὗτοι ὑπῆρχον οἱ μὲν ἐκ Βυζαντίου, οἱ δὲ ἐκ Φιλιππουπόπολεως... ἐν αὐτῇ ἀπορρίπτονται. (φ. 157) Τῶν ἀγίων μαρτύρων Σεβήρου καὶ Μέμνονος τοῦ κεντυρίωνος, Σεβήρος ὁ τοῦ Χριστοῦ μάρτυς ἐκ Σίδης ἦν τῆς Παμφυλίας... τὸν τοῦ μαρτυρίου στέφανον ἀναδησάμενος. (φ. 157^v) Τοῦ ἀγίου μάρτυρος Λουκίου τοῦ βουλευτοῦ. (φ. 157^v) Τῶν ἀγίων μαρτύρων Ἡλιοδώρου καὶ Δοσᾶ, Πεντηκοστῶ τρίτῳ ἔτει Σαβωρίου τοῦ Περσῶν βασιλέως... παρέδωκαν τῷ κυρίῳ τὰ πνεύματα (ἔκδ. Halkin, «Distiques», σ. 30).*

φφ. 158-159 Αὔγ. 21.

φφ. 159-160 Αὔγ. 22.

φφ. 160^v-161 Αὔγ. 23.

φφ. 161^v-162^v Αὔγ. 24.

φφ. 162^v-163^v Αὔγ. 25.

φφ. 163^v-165 Αὔγ. 26.

φφ. 165-166 Αὔγ. 27, (φ. 165^v) *Τῆς ἀγίας μάρτυρος Εὐθαλίας, Αὕτη ὑπῆρχεν ἐν Σικελίᾳ μητέρα ἔχουσα ἑλληνίδα... ἰδὼν τὸ γεγονὸς ξίφει τὴν κεφαλὴν αὐτῆς ἀπέτεμεν (ἔκδ. Halkin, «Christ Church», σ. 88).*

φ. 166^{r-v} Αὔγ. 28.

φφ. 166^v-167 Αὔγ. 29.

φ. 167^v Αὔγ. 30, (φ. 167) *Τοῦ ὀσίου πατρὸς καὶ θαυματουργοῦ Φαντίνου*, Οὗτος εἶλκε τὸ γένος ἐκ χώρας τῶν Καλαβρῶν, Γεωργίου καὶ Βρυαίνης υἱὸς... τὸν συνήθη κανόνα τῆς ἐγκρατείας μετερχόμενος ἐν γήρᾳ καλῶ καταλύει τὸν βίον (BHG^a 2367). (φ. 167) *Τῶν ἀγίων ἐξ μαρτύρων τῶν ἐν Μελιτηνῇ* (Mc Αὔγ. 29). (φ. 167^v) **Τοῦ ὀσίου πατρὸς ἡμῶν Σαρματᾶ καὶ Βρυαίνης* (βλ. Halkin, «Distiques», σ. 10). (φ. 167^v) *Τῶν ἀγίων ἰσ' μαρτύρων τῶν Θηβαίων* (Mv). (φ. 167^v) *Ὁ ἅγιος Εὐλάλιος* (Mc Αὔγ. 29).

φφ. 167^v-170 Αὔγ. 31, (φ. 170) **Τοῦ ἀγίου μάρτυρος Διαδόχου* (βλ. Halkin, «Distiques», σ. 11). (φ. 170) **Τῶν ἀγίων μαρτύρων Μηνᾶ, Φαύστου, Ἀνδρέου καὶ Ἡρακλείου* (βλ. Halkin, «Christ Church», σ. 73). (φ. 170) **Οἱ ἅγιοι δ' μάρτυρες οἱ ἐκ Πέργης τῆς Παμφυλίας* (βλ. Halkin, «Distiques», σ. 11).

⁶φφ. 170^v-209 Σεπτέμβριος 1-30: φφ. 170^v-172 Σεπτ. 1, (φ. 170^v) *Ἀρχὴ τῆς ἰνδίκτου*, Ἰστέον ὅτι τὴν ἰνδικτιῶνα ἐορτάζει ἡ τοῦ θεοῦ ἐκκλησία... λίμνη βυθοῦ πάντιμος εἰκὼν παρθένου. (φ. 170^v) *Μνήμη τῆς θεοτόκου τῶν Μιασηγῶν* (Fa). (φ. 171) *Τοῦ ὀσίου πατρὸς ἡμῶν Συμεῶν τοῦ στυλίτου*, Συμεῶν ὁ στυλίτης ὑπῆρχεν ἐπὶ τῆς βασιλείας Λέοντος τοῦ μεγάλου... πολλῶν θαυμάτων γενόμενος αὐτουργὸς ἐν εἰρήνῃ ἐκοιμήθη.

φφ. 172-174 Σεπτ. 2, (φ. 172) *Ὁ ἅγιος Ἰωάννης πατριάρχης Κωνσταντινουπόλεως ὁ νηστευτής*, Ὁ ἐν ἀγίοις πατὴρ ἡμῶν Ἰωάννης ἦν ἐπὶ Ἰουστίνου καὶ Τιβερίου καὶ Μαυρικίου... τῶν ἀγίων ἀποστόλων ὡς ἄξιον δοξάζοντες καὶ εὐλογοῦντες... καὶ ἅγιον πνεῦμα (BHGⁿ 893e). (φ. 174) *Τῶν ἀγίων μαρτύρων Ἀειθαλᾶ καὶ Ἀμμῶν*, Οὗτοι οἱ ἅγιοι μάρτυρες τὴν ἡγεμονίαν τῆς ἐν τῇ Θράκῃ... ὡς ἐν αὐταῖς ταῖς βασάνοις τὰς ψυχὰς τῶ θεῷ παραθέσθαι.

φφ. 174-175 Σεπτ. 3, (φ. 174) *Ἡ ἁγία Βασίλισσα*, Ἀλεξάνδρου ἡγεμονεύοντος ἐν Νικομηδεῖα διωγμὸς ἦν... ἐν ἧ τὸ ὕδωρ τῇ εὐχῇ τῆς ἁγίας ἐξεληθὸν σώζεται μέχρι τῆς σήμερον (Syn. Const., XXXIX· BHGⁿ 2058b).

φφ. 175-178 Σεπτ. 4, (φ. 175) *Τοῦ ἀγίου ἱερομάρτυρος Βαβύλα ἐπισκόπου Ἀντιοχείας* (G). (φ. 175^v) *Ὁ ἅγιος Βαβύλας ὁ ἐν Νικομηδεῖα διδάσκαλος*, Μαξιμιανοῦ βασιλεύοντος ἐν Νικομηδεῖα διὰ τὸν κατὰ τῶν χριστιανῶν διωγμὸν... ἔνθα ἐστὶ μονὴ Χώρα ἐπονομαζομένη δόξαν καὶ εὐχαριστίαν τῶ θεῷ ἀναπέμπουσιν (BHG^a 2054). (φ. 176^v) *Ὁ ἅγιος προφήτης Μωϋσῆς*, Ὅς γεννᾶται μὲν ἐν Αἰγύπτῳ, ἀνελάβετο δὲ αὐτὸν ἐκ τοῦ ὕδατος ἢ τοῦ βασιλέως θυγάτηρ... ἔτη χίλια τετρακόσια ὀγδοήκοντα πέντε. (φ. 176^v) *Τῆς ἁγίας μάρτυρος Ἑρμιόνης μᾶς τῶν τεσσάρων θυγατέρων Φιλίππου τοῦ ἀποστόλου*, Φίλιππος ὁ ἀγιώτατος ἀπόστολος, ὁ τὸν Κανδάκην βαπτίσας... κατέθεντο ἐν τῇ πόλει Ἐφέσῳ ἐν ἐπισήμῳ τόπῳ εἰς δόξαν πατρὸς... πνεύματος (BHGⁿ 2371d). (φ. 178) *Τῶν*

ἀγίων μαρτύρων *Θαθουήλ και Βεβαίας*, Οἱ ὑπῆρχον ἐπὶ Ἀδριανοῦ βασιλέως... καὶ τελειοῦται διὰ μαχαίρας σὺν Βεβαίᾳ τῇ ἀδελφῇ αὐτοῦ.

φ. 178^{r-v} Σεπτ. 5, (φ. 178) *Τῆς ἀγίας σφαγῆς τοῦ προφήτου Ζαχαρίου και ἱερέως τοῦ πατρὸς Ἰωάννου τοῦ βαπτιστοῦ* (G). (φ. 178^v) *Τοῦ ἀγίου μάρτυρος Ἀβδιοῦ ἐπισκόπου*, Οὗτος ὁ ἅγιος Ἀβδιοῦ κρατηθεὶς ὑπὸ τοῦ ἀρχιμάγου Περσῶν... παρέδωκε τὸ πνεῦμα τῷ κυρίῳ.

φφ. 178^v-179^v Σεπτ. 6, (φ. 178^v) *Ἡ ἀνάμνησις τοῦ παραδόξου θαύματος ἐν Κολοσσαῖς τῆς Φρυγίας γενομένου παρὰ τοῦ ἀρχιστρατήγου Μιχαήλ, Φθόνῳ τηκόμενος τοῖς παραδόξως γινομένοις... μέχρι καὶ τοῦ νῦν παροδῶν ὁράται χωνευόμενος*. (φ. 178^v) *Ὁ ἅγιος Εὐδόξιος, Ζήνων, Ῥωμύλος και Μακάριος*, Ὦν ὁ μὲν πραιπόσιτος Ῥωμύλος ἐπὶ Τραϊανοῦ... καὶ μὴ πεισθεὶς θῦσαι τοῖς εἰδῶλοις τὴν μακαρίαν καὶ αὐτὸς ἀποτέμνεται κεφαλὴν. (φ. 179^v) *Ὁ ἅγιος Κυριακὸς ὁ δημότης*, Ἐν ταῖς ἡμέραις Δεκίου τοῦ βασιλέως διεβλήθησαν... ἐναπετέθησαν τῇ πόλει εἰς δόξαν Χριστοῦ τοῦ ἀληθινοῦ θεοῦ ἡμῶν... ἀμήν.

φφ. 179^v-180 Σεπτ. 7, (φ. 179^v) *Τοῦ ἀγίου μάρτυρος Σώζοντος*, Οὗτος τοῦ κατὰ τὴν Κιλικίαν χρυσοῦ ἀγάλματος... καταθραυσθῆναι καὶ τὸ πνεῦμα εἰς χεῖρας θεοῦ παραδοῦναι.

φφ. 180-182^v Σεπτ. 8.

φφ. 182^v-183 Σεπτ. 9, (φ. 182^v) *Ἡ σύναξις τῶν δικαίων Ἰωακεῖμ και Ἄννης*, Ἦν ἑορτάζομεν διὰ τὴν γέννησιν τῆς ἀγίας θεοτόκου... ἡ εἰκοστὴ πέμπτη τοῦ Ἰουλίου μηνὸς γνωρίζει.

φ. 183^{r-v} Σεπτ. 10, (φ. 183) *Αἱ ἅγιοι Μηνοδώρα, Νυμφοδώρα και Μητροδώρα*, Αὗται ὑπῆρχον γνήσια ἀδελφαὶ... καὶ πικρῶς αἰκισθεῖσαι παρέδωκαν τὰς ψυχὰς. (φ. 183^v) *Ἄθλησις τοῦ ἀγίου μάρτυρος Χαρίτωνος*. (φ. 183^v) *Τοῦ ἀγίου μάρτυρος Βαριφαββά*, Ὅς ἀπὸ τινος ἐρημίτου λαβὼν τὸ ρεῦσαν τίμιον αἷμα... παρὰ τῷ μαθητῇ αὐτοῦ φυλαττόμενος. Τελεῖται ἡ αὐτοῦ σύναξις ἐν τῷ Δευτέρῳ.

φφ. 183^v-185 Σεπτ. 11, (φ. 183^v) *Ἡ ὁσία Θεοδώρα* (συναξάρι σὲ στίχους), Τῇ θείᾳ βίβλῳ διαθήκης τῆς νέας... ἰδόντες ἐξέστησαν, ᾧ φρικτῆς θέας (BHGⁿ 1730c).

φφ. 185-186 Σεπτ. 12, (φ. 185^v) *Τοῦ ἀγίου μάρτυρος Ἰουλιανοῦ τοῦ ἐν Γαλατία*, Ἐν τοῖς χρόνοις Διοκλητιανοῦ καὶ Μαξιμιανοῦ... προσανήνεγκαν εἰς ἐτέραν φυλαχθησομένους ἐρώτησιν (BHGⁿ 2211g).

φφ. 186-187 Σεπτ. 13, (φ. 186) *Τοῦ ἀγίου Κορνηλίου τοῦ ἑκατοντάρχου*, Οὗτος ἐν τοῖς τῶν ἀγίων Ἀποστόλων χρόνοις ὑπάρχων... ἀποστολικῶς τὸν βίον διανύσας πρὸς κύριον ἀπέρχεται. (φ. 186^v) *Τοῦ ἀγίου μάρτυρος Κρονίδου*, Λεον-

τίου, Σεραπίωνος, Στράτωνος και Σελεύκου, Ἐν τῇ Ἀλεξανδρέων μεγαλοπόλει τοῦ μακαρίου Κρονίδου διακόνου... διεμερίσαντο τὰ τοῦ ἁγίου τίμια λείψανα καὶ οὕτως ἐξέπνευσεν.

φ. 187^{r-v} Σεπτ. 14, (φ. 187) *Ἡ ὑψωσις τοῦ τιμίου καὶ ζωποιοῦ σταυροῦ, Κωνσταντῖνος ὁ μέγας καὶ βασιλεὺς καὶ πρῶτος ἐν χριστιανοῖς... καὶ ἔκτοτε ἐπεκράτησεν ἡ τιμία ἑορτὴ τῆς ὑψώσεως (ἀρχή: BHG 369d).*

φφ. 187^v-188^v Σεπτ. 15.

φφ. 188^v-189 Σεπτ. 16, (φ. 189) *Τῆς ἁγίας μάρτυρος Μελιτηνῆς, Αὕτη ἦν ἐκ Μαρκιανουπόλεως τῆς Θράκης... καὶ πλησίον ταύτης ὁ φιλομάρτυς Ἀκάκιος.*

φφ. 189-190^v Σεπτ. 17.

φφ. 190^v-191 Σεπτ. 18, (φ. 191) *Τοῦ ἁγίου ἱερομάρτυρος Συμεὼν ἐπισκόπου Ἱεροσολύμων, ὃς ἦν υἱὸς Ἰωσήφ τοῦ μνήστορος, ἀδελφὸς δὲ Ἰακώβου τοῦ ἀδελφοθέου, Οὗτος ὑπῆρχεν ἐπὶ Τραϊανοῦ βασιλέως... σταυρῶ προσπαγεῖς τὸ πνεῦμα παρέθετο.*

φ. 191^v Σεπτ. 19, (φ. 191^v) *Τῶν ἁγίων μαρτύρων Τροφίμου, Σαββατίου καὶ Δορυμέδοντος, Οὗτοι ὑπῆρχον ἐπὶ τῆς βασιλείας Πρόβου... πολλὰς τε μετὰ Δορυμέδοντος ὑποστάς τιμωρίας τὰς κεφαλὰς ἐναπετημήθησαν. (φ. 191^v) Τῆς ἁγίας ὀσιομάρτυρος Σωσάννης (συναξάρι σὲ στίχους), Παλαιστίνης ὡς οὕσα Σωσάννα κλάδος... χαίρων μετέστη πρὸς μονὰς αἰωνίου (BHGⁿ 1673i).*

φφ. 191^v-192^v Σεπτ. 20, (φ. 192) *Τοῦ ἁγίου Μαρτίνου πάπα Ῥώμης, Μαξίμου καὶ τῶν σὺν αὐτοῖς, Οὗτοι σύνοδον ποιήσαντες ἐν Ῥώμῃ συνελθόντων καὶ ἐτέρων... ἐν τῷ ναῷ τῆς ὑπεραγίας θεοτόκου τῶν Βλαχερνῶν.*

φφ. 192^v-193^v Σεπτ. 21, (φ. 193) *Τοῦ ὀσίου πατρὸς ἡμῶν Ἰωανᾶ τοῦ Σαββαΐτου, Πρεσβύτερος ἦν οὗτος ὁ ὀσιος Ἰωανᾶς... ἐν γήρᾳ καλῶ πρὸς κύριον ἐξεδήμησεν. (φ. 193) Τοῦ ἁγίου ἀποστόλου Κοδράτου (Σεπτ. 22¹). (φ. 193^v) Τοῦ ἁγίου μάρτυρος Εὐσέβιος τοῦ ὁμολογητοῦ, Ὁ ἅγιος Εὐσέβιος αὐτόκλητος ἦλθε πρὸς τὸν ἄρχοντα Φοινίκης... δοξάζων καὶ εὐλογῶν τὸν θεὸν εἰς τοὺς αἰῶνας ἀμήν.*

φφ. 193^v-194 Σεπτ. 22.

φφ. 194-195^v Σεπτ. 23, (φ. 194) *Ἡ σύλληψις τοῦ ἁγίου προφήτου προδροῦμου καὶ βαπτιστοῦ [Ἰωάννου], Ταύτην τὴν θείαν σύλληψιν εὐηγγελίσαστο τῷ προφήτῃ... τῆς παναχράντου θεοτόκου τόκον.*

φφ. 195^v-196^v Σεπτ. 24.

φφ. 196^v-197 Σεπτ. 25, (φ. 196^v) *Τῆς ὀσίας Εὐφροσύνης τῆς θυγατρὸς Παφνουτίου τοῦ Αἰγυπτίου (συναξάρι σὲ στίχους), Ἡ τὴν φύσιν λαθοῦσα καὶ τερ-*

πνὰ βίου... γεγωνὼς μετέστη πρὸς μονὰς αἰωνίου (BHGⁿ 626n). (φ. 196^v) *Μνήμη τοῦ μεγάλου σεισμοῦ, Ἐπὶ τῆς βασιλείας Θεοδοσίου τοῦ μικροῦ... καὶ εὐθέως ταῖς τοιαύταις φωναῖς ἀπέδωκαν τὴν ψυχὴν τῷ θεῷ καὶ ὁ τοῦ σεισμοῦ κλόνος ἐπαύσατο.*

φφ. 197-202^v Σεπτ. 26, (φ. 197) *Ἡ μετάστασις τοῦ θεολόγου καὶ εὐαγγελιστοῦ Ἰωάννου παρθένου τοῦ ἐπιστηθίου, Οὗτος ἦν υἱὸς Ζεβεδαίου καὶ Σαλώμης... ἡ καὶ κατὰ τὴν ὀγδόην τοῦ Μαΐου πηγάζειν πᾶσι διέγνωσται (BHG 919e).*

φφ. 202^v-204 Σεπτ. 27, (φ. 202^v) *Τῆς ἀγίας μάρτυρος Ἐπιχάρεως, Ἐπίχαρις ἡ τοῦ Χριστοῦ μάρτυς ὑπῆρχεν ἐν τῇ Ῥώμῃ... παρέδωκε τῷ θεῷ τὴν μακαρίαν αὐτῆς ψυχὴν. (φ. 203) Εἰς τοὺς ἀγίους τεσσαράκοντα ἑννέα μάρτυρας, Καὶ οὗτοι οἱ ἅγιοι ἐπὶ Διοκλητιανοῦ τοῦ βασιλέως ὑπῆρχον ἐν τῇ Ῥώμῃ... καὶ ἅπαντες τὰς κεφαλὰς ἀπετημήθησαν.*

φ. 204^{r-v} Σεπτ. 28.

φφ. 204^v-208 Σεπτ. 29, (φ. 205) *Τῶν ἀγίων μαρτύρων Δάδα, Γοβδελαᾶ καὶ Κασδόας, Ἐν ταῖς ἡμέραις Σαβωρίου βασιλέως Περσῶν... κατέθετο μετὰ Γοβδελαᾶ τοῦ υἱοῦ αὐτῆς εἰς δόξαν... ἀμὴν (BHG 480f).*

φφ. 208-209 Σεπτ. 30, (φ. 208^v) *Τῶν ἀγίων μαρτύρων γυναικῶν Ῥιψιμίας, Γαϊανῆς καὶ τῆς συνοδίας αὐτῶν, Αὗται αἱ ἅγιοι γυναῖκες ὑπῆρχον παρθένοι (νάρθοι χρογφ.) καὶ μονάζουσαι... λίθοις συνετρίβη καὶ οὕτω τὴν κεφαλὴν ἀπετημήθη.*

⁷φφ. 210-266 Ὀκτώβριος 1-31: φ. 210^{r-v} Ὀκτ. 1, (φ. 210) *Τοῦ ὁσίου Ῥωμανοῦ καὶ ποιητοῦ τῶν κοντακίων, Ὁ Ῥωμανὸς ὑπῆρχεν ἀπὸ Συρίας... ἑορτῶν κοντάκια ὡς περὶ τὰ χίλια καὶ οὕτως ἐν εἰρήνῃ ἐτελειώθη.*

φφ. 210^v-211 Ὀκτ. 2, (φ. 210^v) *Τοῦ ἀγίου ἱερομάρτυρος Κυπριανοῦ καὶ Ἰουστίνης, Οὗτος ὑπῆρχεν ἀπὸ Ἀντιοχείας τῆς Συρίας ἐπὶ Δεκίου τοῦ βασιλέως... καὶ ἐπὶ Νικομήδειαν ἀπαχθέντες τὰς κεφαλὰς ἀφαιροῦνται. (φ. 211) Τοῦ ὁσίου πατρὸς ἡμῶν Θεοφίλου τοῦ ὁμολογητοῦ, Ὁ ὁσῖος πατὴρ ἡμῶν καὶ ὁμολογητῆς Θεόφιλος ὑπῆρχεν εὐλαβῆς μοναχὸς... εἰς ἔξορίαν πέμπεται καὶ ἐκεῖσε τῷ θεῷ εὐχαριστῶν τὸ πνεῦμα αὐτῷ παρέθετο.*

φφ. 211-214 Ὀκτ. 3, (φ. 211) *Τοῦ ἀγίου ἱερομάρτυρος Διονυσίου τοῦ Ἀρεοπαγίτου, Οὗτος πλούτῳ καὶ δόξῃ καὶ συνέσει καὶ σοφίᾳ τῶν πάντων ὑπερέχων... ἡ μακαρία Κατοῦλα δομήματι κατατίθησιν τρίτην τοῦ Ὀκτωβρίου μηνὸς ἄγοντος (BHGⁿ 558s). (φ. 212^v) Τοῦ ὁσίου Ἰωάννου τοῦ Χοζεβίτου ἐπισκόπου Καισαρείας, Οὗτος ὁ ἅγιος πατὴρ ἡμῶν Ἰωάννης ὑπῆρχεν τῆς κατ' Αἴγυπτον χώρας... καὶ μετὰ ταῦτα τὴν τιμίαν αὐτοῦ ψυχὴν τῷ θεῷ παρέθετο ἐν εἰρήνῃ καὶ γήρᾳ καλῶ (BHG^a 2186).*

φφ. 214-215 Ὀκτ. 4, (φ. 214) *Τοῦ ἁγίου ἱερομάρτυρος Ἱεροθέου ἐπισκόπου Ἀθηνῶν*, Οὗτος τῶν ἐν τῷ Ἀρείῳ Πάγω... καὶ τοῖς κατορθώμασιν εὐφράνας πρὸς κύριον ἐξεδήμησεν.

φφ. 215-218^v Ὀκτ. 5, (φ. 215^v) *Τῆς ἁγίας μάρτυρος Χαριτίνης*, Αὕτη ἡ ἁγία ὑπῆρχεν ἐπὶ Διοκλητιανοῦ... τῶν χειρῶν καὶ τῶν ποδῶν στερηθεῖσα τὸ πνεῦμα τῷ θεῷ παρέθετο.

φφ. 218^v-221^v Ὀκτ. 6, (φ. 219) *Τοῦ ἁγίου ἀποστόλου Θωμᾶ*, Οὗτος Πάρθοις καὶ Μήδοις, Πέρσαις καὶ Ἰνδοῖς τὸν λόγον... ἐφ' ἐτέρας αὐτὸς κηρύσσειν ὠρμητο πόλεις δοξάζων... πνεῦμα (BHG 1836).

φφ. 221^v-223 Ὀκτ. 7.

φφ. 223-224 Ὀκτ. 8.

φφ. 224-225 Ὀκτ. 9.

φφ. 225-227 Ὀκτ. 10, (φ. 225) *Τῶν ἁγίων μαρτύρων Εὐλαμπίου καὶ Εὐλαμπίας*, Οὗτοι οἱ ἅγιοι μάρτυρες ὑπῆρχον ἐπὶ Μαξιμιανοῦ ἐν Νικομηδείᾳ... ἐπίστευσαν ἄνδρες διακόσιοι καὶ σὺν αὐτοῖς ἀπεκεφαλίσθησαν.

φφ. 227-228 Ὀκτ. 11, (φ. 227) *Τῶν ἁγίων μαρτύρων Ζηναΐδος καὶ Φιλονίλλας*, Αὗται ὑπῆρχον ἐκ Ταρσοῦ τῆς Κιλικίας συγγενεῖς Παύλου... καὶ τῇ τῆς φύσεως ἀκολουθίᾳ δουλεύσασα τῆς προσκαίρου ζωῆς ἀπανέστη.

φ. 228^{r-v} Ὀκτ. 12.

φφ. 228^v-230^v Ὀκτ. 13, (φ. 229) *Τοῦ ὀσίου πατρὸς ἡμῶν Νικήτα πατρικίου τοῦ ὁμολογητοῦ*, Οὗτος γεννᾶται ἐν τῇ τῶν Παφλαγόνων χώρᾳ... πανευσεβῶς καὶ ὀσίως βιώσας πρὸς κύριον ἐξεδήμησεν (BHGⁿ 1342e). (φ. 230) *Τοῦ ἁγίου μάρτυρος Βενιαμὴν διακόνου*, Ἐν ταῖς ἡμέραις τοῦ υἱοῦ Γοροράνη βασιλέως Περσῶν ὁ Βενιαμὴν διάκονος ὢν... τὸ πνεῦμα τῷ κυρίῳ παρέθετο ὁ γενναῖος ἀγωνιστῆς (BHGⁿ 2061m).

φφ. 230^v-231 Ὀκτ. 14.

φφ. 231-232^v Ὀκτ. 15, (φ. 231) *Τοῦ ἁγίου μάρτυρος Λουκιανοῦ πρεσβυτέρου Ἀντιοχείας τῆς μεγάλης*, Οὗτος εὐσεβῶν γονέων ὑπάρχων υἱὸς... δελφὶς δὲ τοῦτο προστάξει θεοῦ ἐπὶ τῶν ὤμων φέρων τῇ χέρσῳ παρέπεμψεν. (φ. 232^v) *Τῶν ἁγίων μαρτύρων Σαρβίλου καὶ Βαβίας τῆς ἀδελφῆς αὐτοῦ*, Ἐν ταῖς ἡμέραις Τραϊανοῦ τοῦ βασιλέως... κατέκρυψαν ἐν τῇ γῆι δοξάζοντες καὶ εὐλογοῦντες τὸν θεόν.

φφ. 232^v-233^v Ὀκτ. 16, (φ. 232^v) *Τοῦ ἁγίου μάρτυρος Λογγίνου τοῦ ἑκατοντάρχου*, Ἐπὶ Τιβερίου καίσαρος ἦν οὗτος ἐκ τῆς χώρας Καππαδοκῶν... πᾶσι τοῖς πιστοῖς κατεπλούτησεν εἰς δόξαν... πνεύματος (BHGⁿ 990e).

φφ. 233^v-235^v Ὀκτ. 17, (φ. 234) Ἡ ἀνακομιδὴ τῶν λειψάνων τοῦ ἁγίου καὶ δικαίου Λαζάρου, Ὁ μακάριος καὶ ἀοίδιμος... ἐναπέθετο ἐν Κωνσταντινουπόλει. (φ. 234) Τῶν ἁγίων μαρτύρων καὶ ἀυταδέλφων ἀναργύρων Κοσμᾶ καὶ Δαμιανοῦ, Λεοντίου, Ἀνθίμου καὶ Εὐπρεπίου, Τρεῖς εἰσιν αἱ συζυγίαι τῶν ἁγίων ἀναργύρων... τὰς κεφαλὰς ἀποτέμνονται οἱ μακάριοι οὗτοι πεντάδελφοι. (φ. 234^v) Τοῦ ἁγίου μάρτυρος Κλαυδίου τριβούνου... τῆς ἁγίας μάρτυρος Ἰλαρίας τῆς αὐτοῦ γυναικὸς καὶ τῶν ἁγίων μαρτύρων καὶ παιδῶν Μαύρου καὶ Ἰάσονος, Ὁ ἅγιος Κλαύδιος οὗτος παραλαβὼν ἀπὸ τοῦ ἐπάρχου Κελλερίνου... ἔθαψαν καὶ ταύτην πλησίον τῶν υἱῶν αὐτῆς εἰς δόξαν θεοῦ. (φ. 235) Τῶν ἁγίων μαρτύρων Χρυσάνθου καὶ Δαρείας, Οὗτοι οἱ ἅγιοι ὑπῆρχον ἐπὶ Νουμεριανοῦ βασιλέως... καταχωσθέντες καὶ καταπατηθέντες τελειοῦνται.

φφ. 235^v-237 Ὀκτ. 18, (φ. 235^v) Τοῦ ἁγίου ἀποστόλου καὶ εὐαγγελιστοῦ Λουκᾶ, Λουκᾶς ὁ μέγας εὐαγγελιστῆς... καλὸν καὶ εὐσεβὲς καὶ πάντιμον ἔργον. (φ. 236) Τοῦ ὀσίου πατρὸς ἡμῶν Ἰουλιανοῦ τοῦ ἐν τῷ Εὐφράτῃ, Οὗτος ὁ ἐν ἁγίοις πατὴρ ἡμῶν Ἰουλιανὸς καταλιπὼν τὸν κόσμον... καὶ χρόνους ἰκανοὺς διαρκέσας σὺν αὐτοῖς πρὸς κύριον ἐξεδήμησεν (BHGⁿ 969e).

φφ. 237-238^v Ὀκτ. 19, (φ. 237) Τοῦ ἁγίου μάρτυρος Σαδῶθ καὶ τῶν σὺν αὐτῷ ἑκατὸν εἴκοσι ἐν Περσίδι τελειωθέντων, Βασιλεύοντος <τοῦ δυσσεβοῦς> Σαβωρίου ἐν τῇ τῶν Περσῶν χώρᾳ... πρῶτος ἀπετιμήθη τὴν κεφαλὴν καὶ καθεξῆς οἱ λοιποί. (φ. 238) Τοῦ ἁγίου ὀσιομάρτυρος Ἀνδρέου τοῦ ἐν τῇ Κρίσει, Οὗτος ὁ ἀοίδιμος καὶ μακάριος πατὴρ ἡμῶν Ἀνδρέας γέννημα καὶ θρέμμα... μισθὸν τῆς εὐρέσεως τὴν θεραπείαν δεξάμενοι (BHGⁿ 112e).

φφ. 238^v-240^v Ὀκτ. 20, (φ. 238^v) Τοῦ ἁγίου μεγαλομάρτυρος Ἀρτεμίου, Οὗτος ὁ μακάριος Ἀρτέμιος δοῦξ καὶ αὐγουστάλιος... καὶ κατετέθη ἐν τῇ Ὁξειᾷ. (φ. 239) *Θαυμάτων μερικὴ διήγησις τοῦ ἁγίου μεγαλομάρτυρος Ἀρτεμίου, Ἄνῆρ τις διδύμους ἔχων λίαν ἐξογκωμένους... δικαία ἢ κρίσις τοῦ θεοῦ, ὃ γὰρ ἐζήτεις ἔλαβες (συναξάρι καὶ θαύματα: BHG^a 174).

φφ. 240^v-241 Ὀκτ. 21, (φ. 241) Τῶν ἁγίων μαρτύρων Δασίου, Γαΐου καὶ Ζωτικοῦ, Οὗτοι οἱ ἅγιοι ἐν Νικομηδείᾳ... ἐν τῇ θαλάσῃ ἀπερριφήσαν καὶ οὕτως ἐτελειώθησαν.

φφ. 241-243 Ὀκτ. 22, (φ. 241) Τοῦ ἐν ἁγίοις πατρὸς ἡμῶν καὶ ἰσαποστόλου Ἀβερκίου Ἱεραπόλεως, Οὗτος ἐγένετο ἐπίσκοπος Ἱεραπόλεως... καὶ τὸ λειπόμενον τῆς ζωῆς πρὸς κύριον ἐξεδήμησεν. (φ. 241) Τῶν ἁγίων ἑπτὰ παιδῶν τῶν ἐν Ἐφέσῳ Μαξιμιλιανοῦ, Ἰαμβλίχου, Μαρτινιανοῦ, Διονυσίου, Ἐξακουστοδιανοῦ, Κωνσταντίνου, Οὗτοι οἱ ἅγιοι ὑπῆρχον ἐπὶ Δεκίου βασιλέως καὶ καιρὸν λαβόντες βουλευέσθαι... καὶ κοινῇ παρὰ πάντων ἑορτὴ γέγονεν εὐλογοῦντων τε καὶ δοξαζόντων τὸν θεὸν (BHG^a 1599c).

φφ. 243-246 Ὀκτ. 23, (φ. 243) *Τοῦ ἁγίου ἱερομάρτυρος Ἰακώβου τοῦ ἀδελφοθέου, Ὁ ἅγιος Ἰάκωβος πρῶτος ἐπίσκοπος Ἱεροσολύμοις... ἐκλήθη οὐ μόνον ἀδελφότης ἀλλὰ καὶ δίκαιος. (φ. 243^v) Τοῦ ἐν ἁγίοις πατρὸς ἡμῶν Ἰγνατίου ἀρχιεπισκόπου Κωνσταντινουπόλεως, Ὁ ἐν ἁγίοις πατὴρ ἡμῶν Ἰγνάτιος γέγονεν υἱὸς Μιχαήλ... ζήσας τὰ ὅλα αὐτοῦ ἔτη ἑβδομήκοντα ἑννέα.*

φφ. 246-247^v Ὀκτ. 24, (φ. 246^v) *Τῆς ἁγίας μάρτυρος Σεβαστιανῆς, Ἐπὶ τῆς βασιλείας Δομετιανοῦ ἐν πόλει Μαρκιανοῦ διάγουσα... ἐν ἰδίῳ τόπῳ τοῦ Ῥηηστοῦ ἐναπέθετο (BHGⁿ 1619e). (φ. 247^v) *Τοῦ ἁγίου μάρτυρος Νέρδωνος.*

φφ. 247^v-248 Ὀκτ. 25.

φφ. 248-256^v Ὀκτ. 26, (φ. 248) *Τοῦ ἁγίου ἐνδόξου μεγαλομάρτυρος Δημητρίου, Οὗτος ἦν ἐπὶ Διοκλητιανοῦ καὶ Μαξιμιανοῦ... μετὰ τελευτὴν γενόμενος ποιητής. (φ. 248) Ἐκ τῆς μεταφράσεως θαύματα, Εἶχε μὲν τὰ τοῦ μάρτυρος οὕτως καὶ ὁ νεκρὸς αὐτοῦ κατὰ γῆς ἔρριπτο... ὠφελήθηται τῷ θαύματι (συναξάρι καὶ θαύματα: BHG^a 498h).*

φφ. 256^v-258 Ὀκτ. 27, (φ. 256^v) *Τοῦ ἁγίου μεγαλομάρτυρος Νέστορος, Οὗτος κομιδῆ νέος ὢν καὶ ὠραῖος... ξίφει ἀναιρεθῆναι ὁ καὶ γέγονεν.*

φφ. 258-259 Ὀκτ. 28.

φφ. 259-262 Ὀκτ. 29, (φ. 259) *Τοῦ ὁσίου πατρὸς ἡμῶν Ἀβραμίου καὶ Μαρίας τῆς ἀνεψιᾶς αὐτοῦ, Οὗτος ἐγένετο παῖς γονέων χριστιανῶν... καὶ αὐτῆ ὡσαύτως μετ' ὀλίγον.*

φφ. 262-264^v Ὀκτ. 30, (φ. 262) *Τῆς ἁγίας μάρτυρος Μελιτηνῆς, Αὕτη ἡ ἁγία (μάρτυς) διαβληθεῖσα ὡς χριστιανὴ καὶ παραστᾶσα... ξίφει ταύτην κατέτρωσαν καὶ οὕτως τὸ πνεῦμα τῷ κυρίῳ παρέθετο. (φ. 262^v) Τοῦ ἁγίου Μαρκιανοῦ ἐπισκόπου Συρακούσης, Οὗτος χειροτονηθεὶς ὑπὸ Πέτρου τοῦ ἀποστόλου... κτείνουσιν αὐτὸν θανάτῳ βιαίῳ. (φ. 263) *Τῶν ἁγίων μαρτύρων Ἀστερίου, Κλαυδίου, Νέωνος καὶ τῆς ἀδελφῆς αὐτῶν Νεονίλας, Ἐν ὑπατεία Διοκλητιανοῦ τὸ πρῶτον ἡγεμονεύοντος Λυσίου τῆς Κιλικίας... καὶ καλλίνικοι τοῦ Χριστοῦ μάρτυρες καὶ αὐτάδελφοι (BHG^a 2070b). (φ. 264) *Τῶν ἁγίων ἀποστόλων ἐκ τῶν ἑβδομήκοντα Τερτίου, Μάρκου, Ἰούστου καὶ Ἀρτεμᾶ, Οὗτοι οἱ ἅγιοι ἀπόστολοί εἰσιν ἐκ τῶν ἑβδομήκοντα... καὶ πειρασμοῖς οὐ τοῖς τυχοῦσι περιπεσόντες ἐν εἰρήνῃ τὰ πνεύματα αὐτῶν τῷ κυρίῳ παρέθετο.***

φφ. 264^v-266 Ὀκτ. 31.

^sφφ. 266-312^v Νοέμβριος 1-28: φφ. 266-267^v Νοέμβρ. 1, (φ. 266^v) *Τῶν ἁγίων μαρτύρων Καισαρίου, Δασίου καὶ ἐτέρων, Οὗτοι οἱ ἅγιοι κατασχεθέντες ἐν Δαμασκῷ... στέφανον ἀπηνέγκαντο. (φ. 267) Τοῦ ἁγίου Ἐρμηνιγγίδου, Οὗτος πατρὸς μὲν ἔφθ Λιουβιγγίδου ῥηγῶς τῶν Οὐμισιγότων... καὶ ἄπαξ τὸ ἔθνος τῇ ὀρθοδόξῳ πίστει προστίθεται.*

φφ. 267^v-268^v Νοέμβρ. 2, (φ. 268) *Τοῦ ὀσίου πατρὸς ἡμῶν Μαρκιανοῦ τοῦ ἐν τῇ Κύρῳ*. Οὗτος ὁ ἅγιος πατὴρ ἡμῶν Μαρκιανὸς πατρίδα μὲν ἔσχε τὴν Κύρῳ... καὶ ταῦτα οὕτως διαθέμενος ἀπῆλθε πρὸς κύριον.

φφ. 268^v-269 Νοέμβρ. 3.

φφ. 269^v-276^v Νοέμβρ. 4.

φφ. 276^v-278 Νοέμβρ. 5.

φφ. 278-279^v Νοέμβρ. 6, (φ. 278) *Τοῦ ἐν ἀγίοις πατρὸς ἡμῶν Παύλου τοῦ ὁμολογητοῦ*, Παῦλος ὁ ὁμολογητῆς ὑπῆρχεν ἐκ τῆς Θεσσαλονίκης νοτάριος γενόμενος Ἀλεξάνδρου τοῦ ἀγιωτάτου πατριάρχου... μετὰ τοῦ ἰδίου ὠμοφορίου παραδοὺς τὴν ψυχὴν τῷ κυρίῳ.

φφ. 279^v-280 Νοέμβρ. 7.

φφ. 280-281 Νοέμβρ. 8.

φφ. 281-282^v, 284 Νοέμβρ. 9.

φφ. 284-286^v Νοέμβρ. 10, (φ. 284) *Τοῦ ἀγίου Ὀνησιφόρου καὶ Πορφυρίου*, Οὗτοι οἱ ἅγιοι Πορφύριος καὶ Ὀνησιφόρος διωγμοῦ καταλαβόντος... κατέθεντο ἐν κώμῃ Παγκαέων δοξάζοντες καὶ εὐλογοῦντες τὸν θεόν. (φ. 285) *Τοῦ ἀγίου ἱερομάρτυρος Μέλου ἐπίσκοπου καὶ τῶν δύο μαθητῶν*, Οὗτος ὁ ἅγιος πατὴρ ἡμῶν Μέλος ἐπίσκοπος τεχθεὶς ἐν μιᾷ κώμῃ τῶν Περσῶν... τὴν ἀτελεύτητον καὶ ἀίδιον καὶ μακαρίαν ζωσὶ ζωὴν (BHG 2276).

φφ. 286^v, 283^{r-v}, 287-289 Νοέμβρ. 11, (φ. 286^v) *Τοῦ ἀγίου μάρτυρος Μηνᾶ τοῦ ἐν τῷ Κοτιαίῳ*, Ὃς ἦν ἐπὶ τῆς βασιλείας Μαξιμιανοῦ στρατευόμενος ἐν τοῖς νουμέροις... ἅπαν τὸ σῶμα διαλωβηθεὶς τὴν διὰ ξίφους δέχεται τελευτῆν (F). (φφ. 286^v, 283^{r-v}, 287^{r-v}) *Θαύματα*, Ποτέ τις ἀπερχόμενος προσεύξασθαι ἐν τῷ ναῷ αὐτοῦ... ὑπέστρεψαν εἰς τὰ ἴδια χαίροντες (συναξάρι καὶ θαύματα: BHG^a 1269m).

φφ. 289-290^v Νοέμβρ. 12, (φ. 290) *Τοῦ ἀγίου προφήτου Ἀχιᾶ*, Οὗτος ὁ προφήτης Ἀχιὰ ἦν ἀπὸ Σιλῶμ ἐκ πόλεως Ἡλεῖ... καὶ ἐτάφη ἐγγὺς τῆς δρυὸς Σιλῶμ.

φφ. 290^v-291 Νοέμβρ. 13, (φ. 290^v) *Τοῦ ἐν ἀγίοις πατρὸς ἡμῶν Ἰωάννου... τοῦ Χρυσοστόμου*, Οὗτος ὁ μέγας φωστὴρ καὶ διαπρύσιος τῆς οἰκουμένης διδάσκαλος... τοῦ κλόνου καὶ τῆς κινήσεως ἔστη (BHGⁿ 874 bz).

φφ. 291-293^v, 312^{r-v}, 294^{r-v} Νοέμβρ. 14, (φ. 291) *Τοῦ ἀγίου ἀποστόλου Φιλίππου*, Οὗτος ἦν ἀπὸ Βησθαῖδᾶ τῆς πόλεως συμπολίτης Ἀνδρέου καὶ Πέτρου τῶν ἀποστόλων... ἐν Λυκαονίᾳ ἐξέδραμον. (φ. 291^v) **Θαύματα*, Οὗτος ὁ φαεινότατος ἀστὴρ καὶ μέγας τοῦ κυρίου ἀπόστολος... ἐν αὐταῖς τὸν Χριστὸν εὐαγγελιζόμενος καὶ κηρύττων (συναξάρι: BHG 1528e· θαύματα: BHG^a 1528f).

φφ. 294^v-295^v Νοέμβρ. 15, (φ. 294^v) *Τῶν ἀγίων ὁμολογητῶν Γουρία, Σαμωνᾶ, Ἀβίβου*, Τούτων ὁ μὲν Σαμωνᾶς καὶ Γουρίας ἤθλησαν ἐπὶ Διοκλητιανοῦ... ἐτέλεσεν αὐτοῦ τὴν μαρτυρίαν (BHG 740f). (φ. 295) *Τῶν ἀγίων μαρτύρων Ἐλπίδιου, Μαρκέλλου, Εὐστοχίου*, Οὗτος ὁ μακάριος Ἐλπίδιος εἷς τῆς συγκλήτου ὦν... καὶ ἀφείναι τῷ κυρίῳ τὴν ψυχὴν.

φφ. 295^v-297 Νοέμβρ. 16, (φ. 295^v) *Τοῦ ἀγίου ἀποστόλου καὶ εὐαγγελιστοῦ Ματθαίου*, Ὁς ἐπὶ τὸ τελώνιον καθήμενος τοῦ κυρίου ἀκούσας εἰπόντος πρὸς αὐτὸν ἀκολούθει μοι... καὶ πάλιν αὐτὸς τῷ υἱῷ κατὰ τὴν τοῦ ἀποστόλου Ματθαίου διάταξιν (BHG^a 1225m).

φφ. 297-299 Νοέμβρ. 17, (φ. 297^v) *Τοῦ ὁσίου πατρὸς ἡμῶν καὶ ὁμολογητοῦ Λαζάρου τοῦ ζωγράφου*, Οὗτος νηπιόθεν τὸν μονήρη βίον ὑπέρχεται καὶ τὴν ζωγραφικὴν ἐπιστήμην... ἐν τῇ μονῇ τῶν Εὐάνδρου κατετέθη.

φφ. 299-300 Νοέμβρ. 18, (φ. 299^v) *Τοῦ ἀγίου μάρτυρος Ῥωμανοῦ διακόνου τοῦ Παλαιστίνιου*, Οὗτος ἐκ Παλαιστίνης ἔλκων τὸ γένος... περιβληθεὶς ἀναρρεῖται ἀποπνιγείς.

φφ. 300-302 Νοέμβρ. 19, (φ. 300) *Τοῦ ἀγίου μάρτυρος Βαρλαάμ*, Βαρλαάμ ὁ μάρτυς ὑπῆρχεν... ἡ ψυχὴ ἐν χερσὶ τοῦ θεοῦ παρατίθεται.

φφ. 302-303 Νοέμβρ. 20, (φ. 302) *Τοῦ ὁσίου πατρὸς ἡμῶν Γρηγορίου τοῦ Δεκαπολίτου*, Οὗτος ἐκ γεννητῶρων Σεργίου καὶ Μαρίας... καὶ προσκυνήσας ἐν εἰρήνῃ ἐκοιμήθη. (φ. 302^v) *Τοῦ ἀγίου μάρτυρος Δασίου τοῦ ἐν Δοροστόλῳ* (Ba).

φ. 303^{r-v} Νοέμβρ. 21, (φ. 303) *Ἡ ἐν τῷ ναῷ εἰσέλευσις τῆς ὑπεραγίας δεσποίνης ἡμῶν θεοτόκου καὶ ἀειπαρθένου Μαρίας*, Ἡ ἐν τῷ ναῷ τῆς θεομήτορος εἴσοδος ἐορτὴν εὐσεβέσιν... ἀγγέλου τῇ ταύτης ὡς ἔφην ἀποστολῇ καθυπηρετοῦντος εἰς δόξαν θεοῦ.

φφ. 303^v, 305^{r-v}, 304 Νοέμβρ. 22, (φ. 305^v) *Τοῦ ὁσίου Ἀββᾶ*, Οὗτος ὁ ἅγιος πατὴρ ἡμῶν Ἀββᾶς γένους μὲν ἦν τῶν Ἰσμαηλιτῶν... πλήρης ἡμερῶν γενόμενος ἀνεπαύσατο ἐν κυρίῳ.

φφ. 304^{r-v}, 306-307 Νοέμβρ. 23.

φφ. 307-308 Νοέμβρ. 24.

φφ. 308^v-310 Νοέμβρ. 25, (φ. 308^v) *Τοῦ ἀγίου ἱερομάρτυρος Κλήμεντος ἐπισκόπου Ῥώμης*, Κλήμης ὁ σοφώτατος Ῥωμαῖος ὑπῆρχε τὸ γένος... οἴκαδε ἀνεχώρησαν δοξάζοντες τὸν θεόν. (φ. 309) *Τοῦ ἐν ἀγίοις πατρὸς Πέτρου ἀρχιεράρχου Ἀλεξανδρείας*, Ὁ ἅγιος Πέτρος ὁ Ἀλεξανδρείας ἐπίσκοπος... τὴν κάραν ἀποτηθεὶς.

φφ. 310^{r-v}, 311^v Νοέμβρ. 26, (φ. 310^v) *Τοῦ ὁσίου πατρὸς ἡμῶν Στυλιανοῦ τοῦ Παφλαγόνο*s, Οὗτος ὑπῆρχεν ἔν τινι τῆς Ἀσίας μονῆ... σωφρόνως τὸ λοιπὸν τοῦ

βίου διήνυσεν. (φφ. 310^v, 311^v) *Τοῦ ὁσίου πατρὸς ἡμῶν Ἰακώβου τοῦ ἀναχωρητοῦ*, Οὗτος ὁ μακάριος καταλαβὼν τὸ ὄρος... καὶ μέγας θαυματουργὸς γενόμενος ἀπῆλθε πρὸς κύριον εὐφραίνόμενος.

φ. 311^{v-r} Νοέμβρ. 27, (φ. 311^v) *Τοῦ ἁγίου μάρτυρος Ἰακώβου τοῦ Πέρσου*, Οὗτος ὑπῆρχεν ἐπὶ Ὀνωρίου καὶ Ἀρκαδίου τῶν βασιλέων... καὶ ταύτην μαχαίρα ἀπετημήθη. (φ. 311) *Τοῦ ὁσίου Ῥωμανοῦ τοῦ θαυματουργοῦ*, Οὗτος ὁ μακάριος Ῥωμανὸς ἐν γῆ Ῥώσων τεχθεὶς... εἰς τέλειον γῆρας ἐλάσας ἀνῆλθε πρὸς τὰς αἰωνίους μονάς.

φ. 311 Νοέμβρ. 28, (φ. 311) *Τοῦ ὁσίου πατρὸς ἡμῶν καὶ ὁμολογητοῦ Στεφάνου τοῦ νέου*, Οὗτος ὁ πολυάθλος καὶ ὁμολογητῆς Στέφανος ἦν ἐκ ταύτης τῆς βασιλίδος τῶν πόλεων... φ. 311 κολ. οὐ ποιεῖ τὸ θέλημα αὐτοῦ ἀλλὰ προσκλινεῖ τὰς ἀγίας εἰκόνας... (βλ. 39 (TA 1) φ. 190).

A. Τεύχη 51¹⁰ χωρὶς ἀρίθμηση. Τεύχη 1⁸, 7⁸, 8², 9⁸, 11⁸, 12², 13⁸, 14², 15⁶, 16⁴, 17⁴, 18⁶, 19², 20⁶, 21⁸, 25⁶, 26⁴, 27⁶, 28⁴, 29⁶, 30⁴, 31⁴, 32⁶, 33⁴, 34⁶, 35², 36⁵, 37⁶, 38⁴, 39⁴, 40⁶, 41⁴, 42⁴, 43⁶, 44⁴, 45⁶, 46², 48⁶, 49⁴, 50⁶, 51¹¹. Τὸ χειρόγραφο φέρει δύο ἀριθμήσεις. Ἡ παλαιότερη ἀρίθμηση τῶν φύλλων ἀρχίζει ἀπὸ τὸ φ. 2 ὡς ἐξῆς: φφ. β'-ξ' (= φφ. 2-61), συνεχιζέει μὲ ἀραβικοὺς ἀριθμοὺς: φφ. 62-72, 74 (= φ. 73) - 90 (= φ. 89). φ. 92 (= φ. 90), 94 (= φ. 91) - 100 (= φ. 97). Ἀρίθμηση μεικτῆ, ἐλληνικῆ καὶ ἀραβικῆ: ἀπὸ τὸ φ. 98 ξαναρχίζει α', 2, 3, 4, 5, 6, ζ', 8... κτλ. 21, κβ'...λβ' (= 33)...ρ' (= φ. 197). φ. 198 ξαναρχίζει α', 3, ...κη'...4δ' (= 44)...80 (= φ. 277). φ. 278 δὲν ἔχει ἀριθμηθεῖ, 81 (= φ. 279) - 86 (= φ. 284). φ. 285 δὲν ἔχει ἀριθμηθεῖ, 87 (= φ. 286)...α' (= φ. 300) - ια' (= φ. 310). Ἡ νεότερη ἀρίθμηση τῶν φύλλων μὲ ἐρυθρὸ μελάνι: φφ. 1-312. Ἡ σειρὰ τῶν φύλλων: 1-2^v, 3^v, 3, 4-282^v, 284-286^v, 283^{v-v}, 287-293^v, 312^{v-v}, 294-303^v, 305^{v-v}, 304^{v-v}, 306-310^v, 311^{v-r}. Χάσματα μετὰ ἀπὸ φφ. 72^v, 89^v, 90^v, 149^v. Τὰ φφ. 209^v, 271^v λευκά. Δύο χέρια 14ου αἰῶνα: Χέρι¹ φφ. 2-209 γραφὴ ὀρθία, ἐπιμελημένη, μελάνι καστανό, γραμμὴν ἐπιφάνεια: χιλ. 210 × 150. Χέρι² φφ. 210-312^v γραφὴ ἐλαφρὰ δεξιόκλινη, μελάνι καστανό, γραμμὴν ἐπιφάνεια: χιλ. 210 × 150. φ. 1^{v-v} Χέρι³ Γραφὴ ὀρθία 14ου αἰ., μελάνι καστανό, γραμμὴν ἐπιφάνεια: χιλ. 190 × 130. Ἐρυθρογραφία: τίτλοι, ἀρχικά, ἐπίτιτλα. Ὑδατοσημα: cercle (κύκλος) = B 3186 (1326) - équerre (γνώμων) = B 5974 (1330). Κατάσταση καλὴ, σχισμένο λίγο στὸ κάτω περιθώριο. Στάχωση 20οῦ αἰ.

Γ. φ. 26 Στὸ ἐπάνω περιθώριο Χέρι²: «†τω αἰβλευβεστατο παπα κυρ μανολει καὶ σακαϊλαριο... τὴν θ(εὸν) ωαγριο».

φ. 237 Βραχὺ χρονικὸ ἔτ. 1343 στὸ δεξιὸ περιθώριο ἀπὸ ἄλλο χέρι: «†τῆ αὐτ(ῆ) ἡμέρα ἐνετεῖ ςωνβ' (ἰνδικτιῶνος) ιβ' (ἡλίου) κ(ύκλοι) κ̄ (σελήνης) ιβ' μνημη(η) τ(οῦ) ἀγ(ίου) (καὶ) ἐνδόξου ἀποστ(ό)λλ(ου) (καὶ) εὐαγγελιστοῦ Λουκᾶ· ἡμέρα Σα(ββάτ)ω ὠρ(α) α' τ(ῆς) ἡμέρ(ας) γέγον(εν) σεισμὸς μέγας (καὶ) φοβερός· ὥστε πολλ(ῶν) πόλεων τ(εῖ)χη καταπε(σεῖν). Ἐξαιρέτ(ως) δὲ ἡ Κωνσταντινούπολις ἐν διαφόροις τόποις κατέπεσεν†, †τῆ ἐσπέρα δὲ πάλ(ιν) τῆς αὐτῆς ἡμέρας ὥρα α' τῆς νυκτὸς γέγον(εν) σεισμὸς (καὶ) φοβερότ(ε)ρ(ος) ὑπὲρ τὸν πρῶτον ὥστε (καὶ) τὴν θάλασσαν παραχθῆναι καὶ ἐκβῆναι ἐκ τῶν ὀρίων αὐτῆς καὶ πολλοὺς ἐν τῷ αὐτῆς βρασμῶ καταποντισθῆναι· τὰ δὲ πλοῖα τὰ εὐρεθέντα ἐν αὐτῇ ὑπὸ τῆς πολλῆς ρύμης αὐτῆς κατασωρευθέντα καὶ ἀποριφέντα μακρὰν τὸν ὀρίων αὐτῆς· πάλ(ιν) ὑποστρέψασα εἰς τ(ὸν) τόπον αὐτὸ(ν) ἔμειν(αν) αὐτ(ὰ) ἐν τῇ ξηρᾷ. Δηλοῦντα σαφ(ῶς) ἀδελφοὶ τὴν

καθ' ἡμῶν ἀγανάκτησιν) τοῦ θεοῦ ὅτι [αὐτῶ] πρέπ(ει) δόξ(α) εἰς τ(οὺς) αἰῶ(νας) ἀμῆν» (βλ. P. Schreiner, *Die byzantinischen Kleinchroniken*, Βιέννη 1975, ἀρ. 39, σ. 83, ἀρ. 10, σ. 93, ἀρ. 1, σ. 612· βλ. Σ. Λάμπρος, «Ἐνθυμήσεων ἤτοι Χρονικῶν σημειωμάτων συλλογὴ πρώτη», *NE* 7 (1910), 141).

Προέλευση ἄγνωστη.

96 (TA 263)

αἰ. 15ος, 18ος, χαρτί, χιλ. 210 × 150, 210 × 145, φφ. 37, στ. 26

Ἀστρολογικά

1. φφ. 1-3, 5-6^v Περί μηνῶν ποικίλα:

¹φφ. 1-2^v Ὀνομασίες μηνῶν με ἐρμηνεία: *Μῆνες Καππαδοκῶν*, ἀρχ. Ἄρτάνας, Ἄρτέστας, Ἄροτάτας..., τ ἐλ. Ὀσμανάς, Σονδαράς, Τιθούσιος, *Μῆνες Ἀσιανῶν καὶ Βιθυνῶν*, ἀρχ. Διούσιος, Ἡράκλειος, Δίος..., τ ἐλ. Ἰέλιος, Ἐρμαῖος, Μητρῶος (βλ. V. Grumel, *La Chronologie*, Παρίσι 1958, σ. 171). Ἐρμηνεία τίς ἐστι πρῶτος, ἀρχ. Ῥωμαίων πρῶτος μῆν ἐστὶν Ἰανουάριος ὅς ἐστι κατ' Αἰγυπτίους Τυβί, Ἐβραίοις δὲ ὁ Νισάν..., τ ἐλ. πρῶτος μῆν ἐστὶν ὁ Θῶθ, τουτέστιν ὁ Σεπτέμβριος.

²φφ. 1^v-2^v Διαίρεση ρωμαϊκῶν μηνῶν, ἀρχ. Ὅτι Νουμάς εἰς τρία τὸν μῆνα διελών..., τ ἐλ. ἔχουσι δὲ ἑβδομαίαις μὲν τὰς νόνας Μάρτιος, Μάϊος, Ἰουλίου, Ὀκτώβριος, πεμπταίας δὲ οἱ λοιποὶ πάντες.

³φ. 3 Ὀνομασῖαι τῶν 12 ζωδίων ἐλληγιστί, τουρκιστί, ἀραβιστί, ὅπερ κυριεύει ἐν μηνί (καὶ τὰ σημεῖα τῶν ζωδίων), ἀρχ. Κριός, Κογιούν, Χαμάλ, Φαρμουθί, τῆ κα' τοῦ Μαρτίου...

⁴φφ. 5-6^v Συμφωνία μηνῶν,

γ'	α'	ε'	δ'	β'
Αὐδοναῖος Ἰανουάριος Τυβί Περίτιος Φεβρουάριος				
ς'				
Μεχεῖρ (βλ. Grumel, <i>ὁ.π.</i> , σ. 174, 166-167, 304).				

2. φφ. 4^v, 7-32 Ἀστρολογικά: φ. 4^v Σχεδιάγραμμα τῶν ἰσημεριῶν καὶ τῶν τροπῶν.

φ. 7^{r-v} Περί τροπῶν καὶ ἰσημεριῶν με συμβουλὲς ἱατρικῆς, ἀρχ. Ἰσημερία πρώτη, Ἡ ἐαρινὴ τροπὴ τοῦ ἡλίου ἀρχομένη ἀπὸ τῆς κα' τοῦ Μαρτίου μηνὸς...,

τέλ. Ἴσημερία β', Ἡ μεθοπωρινή τροπή... ἐκ ταύτης μέχρι τῆς κα' τοῦ Μαρτίου, τοὺς Ἰχθύας.

φ. 7^ν Περὶ τῆς σελήνης καὶ τῶν ταύτης σχημάτων, ἀρχ. Ἡ δὲ σελήνη καθ' ἕκαστον μῆνα διέρχεται τὰ ιβ' ζώδια προσγεωτέρα οὔσα..., τέλ. παρέρχεται ἡ σελήνη ἕκαστον ζώδιον.

φφ. 7^ν-8 Περὶ τοῦ ζωδιακοῦ κύκλου, ἀρχ. Ὁ ζωδιακὸς κύκλος λοξῶς κινεῖται..., τέλ. ἐναντίως κινοῦνται τῷ ἡλίῳ καὶ τῇ σελήνῃ καὶ τοῖς πλανήταις (βλ. ἔκδ. Catal. Cod. Astrol., τ. VII, σ. 194 κ.έ.: Berolinensis 26, φ. 139· βλ. Wien, Bibl. nat., Phil. gr. 108, φ. 249^ν).

φ. 8 Περὶ τῶν πλανητῶν, ἀρχ. Οἱ ἑπτὰ πλανῆται ἐναντίαν κίνησιν κινοῦνται τοῦ οὐρανοῦ..., τέλ. ὁ ἥλιος καὶ ἡ σελήνη καὶ τὰ ἄστρα σύνθετα ὄντα ἐκ τε τοῦ πρωτοκτίστου φωτὸς καὶ τῶν ὑποδεξαμένων τοῦτο σωματῶν κατὰ τὴν ἰδίαν φύσιν τῇ φθορᾷ ὑπόκεινται.

φφ. 8^ν-9 Σχεδιαγράμματα πλανητῶν, ζωδίων καὶ αἰγυπτιακῶν μηνῶν.

φ. 9^ν Περὶ εὐρέσεως τῆς ἰνδίκτου, ἀρχ. Ἡ ἰνδικτος εὐρίσκεται ἐκ τοῦ μικροῦ ἔτους εἰς ιε' ἀναλυομένου..., τέλ. ἀπὸ τῆς α' Σεπτεμβρίου.

φ. 9^ν Περὶ εὐρέσεως τῶν κύκλων τοῦ ἡλίου, ἀρχ. Ὁ κύκλος τοῦ ἡλίου εὐρίσκεται εἰ τῷ μικρῷ ἔτει προσθείης ιε'..., τέλ. ἄρχονται δὲ οἱ τοῦ ἡλίου κύκλοι ἐκ τῆς Σεπτεμβρίου α'.

φ. 9^ν Περὶ εὐρέσεως τῶν κύκλων τῆς σελήνης, ἀρχ. Ὁ τῆς σελήνης κύκλος εὐρίσκεται εἰ προσθείης τοῖς ὀλίγοις..., τέλ. ἀπὸ Ἰανουαρίου ἀριθμεῖσθαι.

φ. 9^ν Περὶ εὐρέσεως θεμελίου τῆς σελήνης, ἀρχ. Ὁ τῆς σελήνης θεμέλιος οὕτως· ἐνδεκαπλασιαζέσθω ὁ τῆς σελήνης κύκλος..., τέλ. καὶ τὰ λοιπὰ σελήνης θεμέλιος.

φ. 9^ν Περὶ εὐρέσεως τῶν ἡμερῶν τῆς σελήνης, ἀρχ. Αἱ ἡμέραι τῆς σελήνης οὕτως· λάβε τὸν τῆς σελήνης θεμέλιον..., τέλ. τοῦ μηνὸς ἡμέρας καὶ τὸν θεμέλιον.

φ. 9^ν Περὶ νεομηνίας, ἀρχ. Ἡ νεομηνία τουτέστι τοῦ μηνὸς ἀρχὴ ἐν ποίᾳ ἡμέρᾳ τῆς ἐβδομάδος ἐστίν..., τέλ. εἰ μὲν α' Κυριακὴν λέγε, εἰ δὲ β' Δευτέραν, καὶ ἕως τῶν ζ' ὡσαύτως.

φ. 9^ν Περὶ Πάσχα νομικοῦ, ἀρχ. Τὸ νομικὸν Πάσχα οὕτως εὐρίσκεται· ἐνδεκαπλασιαζέσθω ὁ τῆς σελήνης κύκλος..., τέλ. ὁ πεντήκοντα ἀριθμὸς ἐν ταύταις ἐστὶ καὶ τὸ νομικὸν Πάσχα.

φ. 9^ν Περὶ Πάσχα χριστιανικοῦ, ἀρχ. Τὸ δὲ χριστιανικὸν ἐπὶ τούτῳ οὕτως ἐπισκεψάμενος διάσῃς..., τέλ. οὕτω ὑπὸ τὴν ιη' τοῦ Ἀπριλίου.

φ. 9^v Περί βισέκτου, ἄρχ. Εἰ τὸ ἔτος βίσεκτόν ἐστιν, οὕτως εὐρήσεις, ἀνάλυε τὸ μικρόν ἔτος..., τ ἐλ. εἰ δέ τι περιλειφθῆ, οὐκ ἔστιν.

φ. 9^v Περί εὐρέσεως τῆς Ἀποκρέως καὶ τῆς νηστείας τῶν ἁγίων Ἀποστόλων: α) ἄρχ. Ἡ Ἀπόκρεως οὕτως· εἰ μὲν χρόνω μὴ βισέξτω..., τ ἐλ. ἐν τῷ Φεβρουαρίῳ ἔσται (βλ. Wien, Bibl. nat., Phil. gr. 330, φ. 132). β) ἄρχ. Ἡ τῶν ἁγίων Ἀποστόλων νηστεία οὕτως· ὅσαι εἰσὶν αἱ ἀπὸ τῆς ἡμέρας τοῦ χριστιανικοῦ Πάσχα..., τ ἐλ. τοιαῦται αἱ τῆς νηστείας ταύτης ἡμέραι.

φ. 9^v Αἱ ἐπαχταὶ των μηνῶν αὐται,

α´	δ´	ς´	β´	ε´	ε´
Ἰοκτ.	Νοέμβρ.	Δεκ.	Ἰαν.	Φεβρ.	Μάρτ.
α´	γ´	ς´	α´	δ´	ζ´
Ἰὰπρ.	Μαΐος	Ἰούν.	Ἰούλ.	Αὐγ.	Σεπτ.

φφ. 10^v, 11^v-12 Σχεδιαγράμματα στὰ καραμανλίδικα.

φφ. 12^v-13 Κανόνιον τοῦ εὐρεῖν τὴν σελήνην ἐν τίνι ζῳδίῳ εἶδησις καθ' ἑκάστην εὐρίσκεται τοῦ προκειμένου καὶ τίς ἡ τούτου χοῆσις, ἄρχ. Πρέπει νὰ ἐξεύρωμε πῶς ἡ σελήνη τὸ κάθε ζῳδιον..., τ ἐλ. τοὺς φωτισμοὺς καὶ τὰ σχήματα καθὼς εἶπαμεν (καὶ σχεδιάγραμμα μὲ ἐξήγηση).

φφ. 13^v-14^v, 15^v-16 Περί ζῳδίων μὲ σχεδιαγράμματα καὶ σημειώσεις στὰ καραμανλίδικα.

φ. 13^v Περί ζῳδίων, ἄρχ. Ἔχουσι τὰ 2 ζῳδία μοίρας 60, ἐξάκις δὲ τὰ 60 γίνονται 360..., τ ἐλ. διὰ τοῦτο εἰς 15 ἡμέρας φωτίζει 12 ὥρες καὶ πάλιν καταβαίνει ὀπίσω.

φ. 14^v Χρησμός γιὰ τὴν ἄλωση τῆς Πόλης, ἔτος 6861· Μαΐω 29 ἡμέρα ζ´ Κωνσταντινοῦ Γιγριμῆλ Μαριάμ δηλοῖ 5868. Ὅτι τὸ μὲν μ´ μόνη, τὸ α´ αὐτῆ, τὸ ρ ῥύσεται, τὸ ι ἰού, τὸ α ἅπαντες, τὸ μ μοισακαλού, ἤγουν μοναχὴ τῆς αὐτῆ θέλει ἠγλυτώσει τοὺς ἀνθρώπους ὅλους ἀπὸ τὸ φαρμάκιν ἤγουν τὴν ἁμαρτίαν τοῦ διαβόλου ὅπου ποτὲ τὸ καλὸν δὲν τὸ ἀγαπᾷ. Αὐτὸ λοιπὸν δηλοῖ τὸ ὄνομα τῆς Παναγίας, ἄλλα δὲ ὅτι Μαριάμ ὀνομάζεται βασιλίσσα.

φ. 16^v Κανόνιον τοῦ ἁγίου Πάσχα.

φφ. 17, 19 Κανόνιον τοῦ εὐρεῖν τὸν τε ἥχον καὶ τὸ ἐθινόν. Εἶτα ἄρχεται τὸ Τριῳδιον.

φφ. 17^v, 19^v Κανόνιον τοῦ Εὐαγγελισμοῦ εὐρίσκειν τὴν παραμονήν.

φ. 18^v-19^v Κανόνιον στὰ καραμανλίδικα καὶ στὰ ἑλληνικὰ μὲ σχεδιαγράμματα ἀστρολογικά.

φ. 20 [Κανόνιον] τῶν Χριστουγέννων καὶ πάντα τὰ ἄλλα ἀκολουθεῖ.

φφ. 20^v-21 Σεληνοδρόμιον παντοτινὸν στὰ ἑλληνικὰ καὶ στὰ καραμανλίδικα ἀπὸ 1755 ἕως 1773.

φφ. 21^v-27 Καλανδάριον Μαρτίου-Φεβρουαρίου στὰ ἑλληνικὰ, οἱ τίτλοι μὲ τοὺς κύκλους τοῦ ἡλίου στὰ καραμανλίδικα. Ἀναφέρονται μόνο οἱ ἡμερομηνίες καὶ τὰ ὀνόματα τῶν ἀγίων.

φφ. 27^v-28 Κύκλοι ἡλίου καὶ ἐπακταὶ στὰ ἑλληνικὰ, οἱ τίτλοι στὰ καραμανλίδικα καὶ σχεδιαγράμματα.

φφ. 28^v-30 Σχεδιαγράμματα καραμανλίδικα καὶ ἐλάχιστα ἑλληνικὰ.

φ. 30^v Αἱ ἐπακταὶ τῶν δώδεκα μηνῶν, ἀρχ. Ἔχει πέντε Μάρτιος..., τέλ. καὶ δις τρεῖς ὁ Φεβρουάριος, ἀφνζ' (καὶ σχέδια: τὸ χέρι τοῦ Σολομώντος).

φφ. 31-32 Αἰώνιοι ἀριθμοί, σχεδιαγράμματα μὲ ὑποδείξεις μόνο.

3. φ. 32^v Κατάλογος ἐκκλησιαστικῶν θρόνων, ἑλληνικὰ καὶ καραμανλίδικα.

φ. 33 Σημειώσεις στὰ καραμανλίδικα.

4. φφ. 33^v-37^v Ἀστρολογικά:

φφ. 33^v-34 Τῶν ἐξ μηνῶν αἱ ἑορταὶ ἀρχόμεναι ἀπὸ τοῦ Μαρτίου ἕως τοῦ Αὐγούστου. Ἴδου καὶ τοῦ χειμῶνος αἱ ἑορταὶ ἀρχόμεναι ἀπὸ τοῦ Σεπτεμβρίου ἕως τῶν Μαρτίων, σχεδιαγράμματα.

φφ. 34^v-36 Σημειώσεις καὶ σχεδιαγράμματα στὰ καραμανλίδικα καὶ λίγα στὰ ἑλληνικὰ.

φφ. 36^v-37 Κανόνιον τοῦ εὔρειν τὴν σελήνην ἐν τίνι ζῳδίῳ· εἰδησις καθ' ἑκάστην, ἀρχ. Πρέπει νὰ ἡξεύρωμεν πῶς ἡ σελήνη τὸ κάθε ζῳδιον τὸ περναῖ..., τέλ. καὶ τοὺς φωτισμοὺς καὶ τὰ σχήματα καθὼς εἶπαμεν.

φ. 37 Σχήματα τῆς σελήνης πρὸς τὸν ἥλιον. Ἀκολουθεῖ ἡ σημείωση, ἀρχ. Εἰς τοῦτο τὸ κάτω γεγραμμένον σχῆμα εὐρίσκονται ὁμοῦ καὶ τὰ ε' σχήματα ταῦτα..., τέλ. συνοδεύει δὲ μετὰ τῶν κέντρων ὁμοίως καὶ τὰ λοιπὰ.

φ. 37^v Περιὶ ζῳδίων μὲ σχεδιάγραμμα στὰ ἑλληνικὰ καὶ στὰ καραμανλίδικα, ἀρχ. Ἔχουσι τὰ 2 ζῳδία μοίρας 60, ἑξάκις δὲ τὸ 60..., τέλ. διὰ τοῦτο δέκα πέμπτη ἡμέρες φωτίζει δώδεκα ὥρες καὶ πάλιν καταβαίνει ὀπίσω (βλ. φ. 13^v ὁμοιο κείμενο).

A. Τεύχη 8⁴ χωρὶς ἀρίθμηση. Τεύχη 2³, 3⁶, 4³, 8⁷. Τὰ φφ. 3 καὶ 4 ἔχουν προστεθεῖ μεταγενέστερα. Τὰ φφ. 4, 11, 15 λευκά. φφ. 1-2^v, 5-9^v Χέρι! / χέρι² 15ου αἰ., μελάνι καστανό, ἐρυθρογραφία: ἀρχικά καὶ τίτλοι, γραφὴ γωνιώδης, γραμμὴν ἐπιφάνεια:

χιλ. 150 × 80. φ. 3 Χέρι³ Ἰγνατίου Σαράφογλου (18ου αἰ.). φφ. 10-37^v Χέρι⁴ 18ου αἰ., μελάνι μαύρο, ἐρυθρογραφία: ἀρχικά καὶ τίτλοι, γραφή συρτή, γραμμένη ἐπιφάνεια: χιλ. 170 × 110. Ὑδατόσημα: φφ. 1-2, 5-9: balance (ζυγαριὰ) βλ. B 2400 (1420), βλ. B 2409 (1484), βλ. Hr. balance 55 (1440)· cisaux (φαλίδι) = B 3682 (1426-7). φφ. 10-37: croissants (ἡμισέληνοι) ἀταύτιστοι· fleur de lis (κρίνο) ἀταύτιστο. Κατάσταση καλή. Στάχωση 20οῦ αἰ.

Γ. φ. 30^v Σημειώνεται τὸ ἔτος: «αφνζ'» (1757).

Προέλευση: πιθανότατα Ἀδριανουπόλεως 1394 (βλ. Β.Κ. Στεφανίδης, «Οἱ κώδικες τῆς Ἀδριανουπόλεως», *BZ* 16 (1907), 284).

Βιβλιογραφία: Lappa-Zizicas, *Scriptorium*, σ. 298.

97 (TA 264)

αἰ. 14ος/15ος, χαρτί, χιλ. 270 × 195, φφ. 51, στ. 30, ἀκέφ. κολ.

Πανηγυρικὸν - Ὁμιλιάριον

1. φφ. 1-16 ΑΜΦΙΛΟΧΙΟΥ ΕΠΙΣΚΟΠΟΥ ΙΚΟΝΙΟΥ (ΨΕΥΔΟ-), *Βίος καὶ θαύματα Βασιλείου Καισαρείας*:

¹φφ. 1-3 *Προσηλυτισμὸς Εὐβούλου, ἀκέφ. ἐπιζητήσας δὲ* αὐτὸν ἐν πᾶσι τοῖς παιδευτηρίοις, εἶπεν αὐτὸν ἐν προαστίῳ συζητοῦντα..., τ ἐ λ. ἐπὶ τὰ Ἱεροσόλυμα ὄχοντο ἐπιστρέφοντες ἐπὶ τὸν κύριον Ἑλλήνων πλήθη πολλὰ (ἔκδ. F. Combefis, *Sanctum Patrum Amphilochii Iconiensis... opera omnia*, Παρίσι 1644, σ. 159c-169c· BHG 247b).

²φ. 3^{r-v} [*Περὶ Λιβανίου*] (ἔκδ. Combefis, *ὁ.π.*, σ. 169-172· BHG 247c).

³φφ. 3^v-4^v [*Βάπτισμα καὶ χειροτονία Βασιλείου*] (ἔκδ. Combefis, *ὁ.π.*, σ. 172-177· ἀρχή: BHG 247d, τέλος: BHG 247 des. a).

⁴φφ. 4^v-5 [*Θαῦμα β'*, *Περὶ τοῦ Ἐβραίου*] (ἔκδ. Combefis, *ὁ.π.*, σ. 177-178· BHG 248).

⁵φ. 5 *Θαῦμα [γ]*, *Περὶ τῆς γυναικὸς* (ἔκδ. Combefis, *ὁ.π.*, σ. 178-179· BHG 249).

⁶φφ. 5-6 *Θαῦμα [δ]*, *Περὶ Ἰουλιανοῦ τοῦ παραβάτου* (ἔκδ. Combefis, *ὁ.π.*, σ. 179-183· BHG 250).

⁷φ. 6^{r-v} Θαῦμα [ε], *Περὶ τοῦ διακόνου τοῦ ῥιπίζοντος τῆ ἐκκλησίας* (ἔκδ. Combefis, *ῥ.π.*, σ. 183-185· BHG 251).

⁸φφ. 6^v-7 Θαῦμα ζ', *Περὶ Οὐάλεντος καὶ Ἀρειανῶν* (ἔκδ. Combefis, *ῥ.π.*, σ. 185-188· BHG 252).

⁹φφ. 7-9^v Θαῦμα [ζ], *Περὶ Προτερίου συγκλητικῶ* (ἔκδ. Combefis, *ῥ.π.*, σ. 188-197· BHG 253).

¹⁰φφ. 9^v-10 [Θαῦμα] η', *Περὶ Ἀναστασίου τοῦ πρεσβυτέρου καὶ τῆς γυναικὸς αὐτοῦ* (ἔκδ. Combefis, *ῥ.π.*, σ. 197-202· BHG 254).

¹¹φφ. 10-11^v Θαῦμα [θ], *Περὶ τοῦ ἀγίου Ἐφραῖμ* (ἔκδ. Assemani III, 31-34· BHG 255b).

¹²φφ. 11^v-12^v [Θαῦμα] ι', *Περὶ τῶν Ἀρειανῶν* (ἔκδ. Combefis, *ῥ.π.*, σ. 206-211· BHG 256).

¹³φφ. 12^v-13^v Θαῦμα ια', *Περὶ τῆς γυναικὸς τῆς ὁμολογησάσης τὰς ἀμαρτίας* (ἀρχή: BHG 258c, τέλος: BHG 258d).

¹⁴φφ. 13^v-14^v Θαῦμα ιβ', *Περὶ τοῦ ἱατροῦ Ἰωσήφ τοῦ Ἐβραίου*, Πρόλογος, Οἴεσθε πάντως, ὧ φίλοι πατέρες καὶ υἱοὶ καὶ συνετοὶ ὡς χθῆς... παραθεῖναι τῶν τροφίμων λόγων τοῖς καλοῖς δαιτυμόσι τὴν τράπεζαν, ἀρχ. Ἐβραῖος ἦν ἱατρός ἐν τῇ καθ' ἡμᾶς Καίσαρος πόλει ὄνομα αὐτῷ Ἰωσήφ ἀριστεύων ἐν τῇ τέχνῃ τῆς ἱατρικῆς ἐπιστήμης..., τέλ. καὶ τῷ ἀστέκτῳ θρόνῳ τοῦ θεοῦ καὶ πατρὸς τῶν φώτων παριστάμενος... μετὰ πάντων τῶν ἀγίων ἐν τῇ ἀγῆρῳ αὐτοῦ βασιλείᾳ ὅτι αὐτῷ τῷ θεῷ ἡμῶν πρέπει δόξα, τιμὴ καὶ προσκύνησις... ἀμήν (ἀρχή: BHG 259, τέλος: BHG 259d).

¹⁵φφ. 14^v-15^v [Θαῦμα ιγ'], *Περὶ τοῦ ἀδελφοῦ τοῦ ἐν ἀγίοις πατρὸς ἡμῶν Βασιλείου Πέτρου καὶ τῆς αὐτοῦ γυναικὸς* (ἔκδ. Combefis, *ῥ.π.*, σ. 211-214· BHG 257).

2. φφ. 16-35 ΑΝΔΡΕΟΥ ΚΡΗΤΗΣ: ¹φφ. 16-25 *Λόγος εἰς τὸν ἅγιον καὶ δίκαιον καὶ τετραήμερον Λάζαρον* (PG 97, 960-985· ἔκδ. M.B. Cunningham, *Andreas of Crete's Homilies on Lazarus and Palm Sunday, A Critical Edition and Commentary, A Thesis submitted for the degree of Doctor of Philosophy, The University of Birmingham 1983, σ. 188-229· BHG 2218· CPG 8177).*

²φφ. 26-35 [*Λόγος εἰς τὰ Βαΐα*] (PG 97, 985-1017· ἔκδ. Cunningham, *ῥ.π.*, σ. 335-382· CPG 8178).

3. φφ. 36-45^v ΓΕΩΡΓΙΟΥ ΝΙΚΟΜΗΔΕΙΑΣ, *Λόγος εἰς τὴν Σταύρωσιν* (PG 100, 1457-1489).

4. φφ. 46-51^v ΕΠΙΦΑΝΙΟΥ ΑΡΧΙΕΠΙΣΚΟΠΟΥ ΚΥΠΡΟΥ (ΨΕΥΔΟ-), *Λόγος εις τὴν θεόσωμον ταφήν τοῦ κυρίου ἡμῶν Ἰησοῦ Χριστοῦ καὶ εἰς τὸν Ἰωσήφ τὸν ἀπὸ Ἀριμαθαίας καὶ εἰς τὴν ἐν τῷ Ἄδῃ τοῦ κυρίου κατάβασιν τὴν μετὰ τὸ σωτήριον πάθος παραδόξως γενομένην*, κ.ο.λ. προέτρεχον, οἱ δὲ ὡς θεῶ [καὶ βασιλεῖ νικηφόρῳ... (PG 43, 440-460D5· BHGⁿ 808e· CPG 3768). Στὸ χειρόγραφο συσταχωμένα ἔντυπα: α) *Μνήμης Ἱερόν*, *Memoriae Templum*, viro clarissimo, amplissimo... Christiano Friderico Schmidio, Luneburgi MDCCXXX, σ. 3-11,

β) *Ἐν Καμάτῳ Ἡσυχίαν*, *In Lahore Quietam*, viro amplissimo... Christiano Friderico Schmidio, Luneburgi MDCCXXX, σ. 15-20.

Α. Τεύχη 6: 1⁷, 2⁸, 3¹⁰, 4¹⁰, 5⁸, 6⁸. φφ. 1-15^v, 26-51 Χέρι¹ μελάνι καστανό, γραφή ἐπιμελημένη, δεξιοκλινής, γραμμμένη ἐπιφάνεια: χιλ. 220 × 145. φφ. 16-25 Χέρι² μελάνι μαῦρο, γραφή ὀρθία, στρογγυλή, ἄνετη πλατιά, γραμμμένη ἐπιφάνεια: χιλ. 220 × 140. φ. 25^v Λευκό. Ἐρυθρογραφία: τίτλοι, ἀρχικά, ὑπότιτλοι. Ὑδατόσημα: balance (ζυγαριά) = B 2376 (1410)· hache (τσεκούρι) = B 7514 (1383)· lion (λιοντάρι) = B 10462 (1406)· monts (ὄρη) = B 11726 (1428-9). Κατάσταση καλή, στὰ περιθώρια ἔχνη ὑγρασίας. Στάχωση 20οῦ αἰ.

Γ. φ. 15^v Τὸ χέρι τοῦ γραφέα σημείωσε μὲ ἐρυθρὸ μελάνι: «Πόθου πληρωθεὶς ταῦτα συγγράφω τάδε». Ἄλλο χέρι μεταγενέστερο ξανάγραψε τὴ φράση.

Προέλευση: Ἀδριανουπόλεως 1388 (βλ. Β.Κ. Στεφανίδης, «Οἱ κώδικες τῆς Ἀδριανουπόλεως», *BZ* 14 (1905), 608).

Βιβλιογραφία: Lappa-Zizicas, *Scriptorium*, σ. 298.

98 (TA 268)

ἔτ. 1544, χαρτί, χιλ. 220 × 155, φφ. 256, στ. 21, ἀκέφ.

Μηναῖον Αὐγούστου

φφ. 1-251^v Μηναῖον Αὐγούστου 5-31 μὲ τὶς ἀναγνώσεις, ἀ κ έ φ . Αὐγ. 5, *Προεόρτια τῆς Μεταμορφώσεως τοῦ σωτήρος καὶ Εὐσυνγίου μάρτυρος*,... ὡδὴ ζ´ «Τὴν θεῖαν ταύτην», Νυμφῶνα δόξης... ἀνακομίζων αὐτοῦς.] Ξενίζων [φρένας Χριστὸς μαθητῶν οὐράνιον ἐν] γῆ σέλας... τέλ. Αὐγ. 31, *Τὰ καταθέσια τῆς τιμίας ζώνης τῆς ὑπεραγίας θεοτόκου*,... Ἐξαποστειλάριον, Τὴν ζώνην τὴν τιμίαν... Στιχηρὸν τῆς η´, ἤχ. β´, Ὡς στέφανον... χαίρει τῶν εἰς σὲ προστρεχόντων λιμὴν καὶ προστασία καὶ σωτηρία ἡμῶν (βλ. ἔκδ. Μην. Αὐγ., σ. 32...172· βλ. ἔκδ. Μην. Ρ. VI, σ. 323...560).

Πολλά στιχηρά, θεοτοκία, καθίσματα, κανόνες δὲν περιέχονται στὶς ἀναφερόμενες ἐκδόσεις. Στὴν περιγραφή μας σημειώνονται μόνο οἱ κανόνες ποὺ δὲν περιέχονται ἢ ποὺ εἶναι ἀκέφαλοι ἢ κολοβοί.

φφ. 24-38^v Αὐγ. 7, *Τοῦ ἀγίου ὀσιομάρτυρος Δομετίου τοῦ Πέρσου*. (φφ. 27...36^v) Κανόνες (2) τῆς ἑορτῆς τῆς Μεταμορφώσεως ὅπως ἀκριβῶς στὶς 6 Αὐγούστου.

Στὰ φφ. 37^v-38^v ἐπαναλαμβάνεται ὁ πρῶτος κανὼν τῆς ἑορτῆς τῆς Μεταμορφώσεως ἀλλὰ μόνο ἡ ᾠδὴ α' καὶ δ' (ᾠδὴ α' Ῥήματα ζωῆς... ᾠδὴ ὁ Νόμον ἐν Σινᾷ).

Ἄπὸ τὶς 8 μέχρι καὶ τὶς 12 Αὐγούστου ἐπαναλαμβάνεται εἴτε ὁ πρῶτος εἴτε ὁ δεύτερος κανὼν τῆς ἑορτῆς τῆς Μεταμορφώσεως.

Στὶς 12 Αὐγούστου (τῶν ἀγίων μαρτύρων Φωτίου καὶ Ἀνικῆτου καὶ τοῦ ὀσίου πατρὸς Μαξίμου τοῦ ὁμολογητοῦ) ἐκτὸς ἀπὸ τὸν κανόνα τῆς ἑορτῆς τῆς Μεταμορφώσεως. (φφ. 80^v...89^v) Ὁ κανὼν τοῦ ὀσίου Μαξίμου, ἤχ. πλ. δ', ᾠδὴ α' «Τὸν Ἰσραὴλ ἐκ δουλείας», ἀρχ. Τῆς ἀνωτάτου σοφίας τοὺς θησαυροὺς... (AHG XII, σ. 151).

φφ. 90-97^v Αὐγ. 14, *Προεόρτια τῆς ὑπεραγίας δεσποίνης ἡμῶν θεοτόκου καὶ ἀειπαρθένου Μαρίας καὶ τοῦ ἀγίου προφήτου Μιχαίου*. (φφ. 92...97) Κανὼν προεόρτιος, ἤχ. πλ. α', ᾠδὴ α' «Ἴππον καὶ ἀναβάτην», ἀρχ. Τάφω παρθενοδόχῳ προσίωμεν...

φφ. 98-105^v Αὐγ. 15, *Ἡ Κοίμησις τῆς ὑπεραγίας δεσποίνης ἡμῶν θεοτόκου καὶ ἀειπαρθένου Μαρίας*. (φ. 98^v) Διάταξις Βατοπεδινή, λειτουργικὲς ἐνδείξεις... φ. 103^v κ ο λ. εἰς τὴν λιτὴν, στιχηρὰ ἰδιόμελα... ἤχ. γ' Δεῦτε ἅπαντα τὰ πέρατα τῆς γῆς τὴν σε[πτήν] μετὰστασιν τῆς θεομήτορος... (ἔκδ. Μην. Αὐγ., σ. 83· ἔκδ. Μην. Ρ. VI, σ. 409). φ. 104 ἀ κ ε φ. κανὼν δεύτερος, ᾠδὴ θ' «Ἄπας γηγενῆς», Δεῦτε ἐν Σιών... ὡς μητέρα ταύτην εἰς] τὰ ἅγια τῶν ἀγίων Χριστὸς μετατίθεται... (ἔκδ. Μην. Αὐγ., σ. 89· ἔκδ. Μην. Ρ. VI, σ. 419).

φφ. 105^v-119^v Αὐγ. 16, *Ἡ ἐξ Ἐδέσσης ἀνακομιδὴ τῆς ἀχειροποιήτου εἰκόνης τοῦ κυρίου καὶ θεοῦ καὶ σωτῆρος ἡμῶν Ἰησοῦ Χριστοῦ ἦτοι τοῦ ἀγίου Μανδηλίου καὶ τοῦ ἀγίου μάρτυρος Διομήδους*. (φφ. 108^v...109) Ὁ κανὼν τῆς ἑορτῆς (τῆς Κοιμήσεως). (φ. 109) Ὁ κανὼν τῆς ἀγίας εἰκόνης, ἤχ. πλ. β', ᾠδὴ α' «Κύματι θαλάσσης», ἀρχ. Ἄνωθεν ἡ χάρις ἡ θεία τὸν κόσμον... φ. 109^v κ ο λ. ἕτερος κανὼν τοῦ ἀγίου, ἤχ. δ', ᾠδὴ α' «Ἀνοίξω τὸ στόμα μου», ἀρχ. Φωτὶ αὐγαζόμενος... Παθῶν ἀνεπίδεκτον... ὠφθης τοῦ πνεύματος καὶ ἀνέ[βλυσας] ἰάσεων πελάγη... (ἔκδ. Μην. Αὐγ., σ. 91· ἔκδ. Μην. Ρ. VI, σ. 424). φ. 110^v κομμένο τὸ μισὸ) ἀ κ ε φ. [ᾠδὴ γ', Τοῦ ἀγίου...], Ὁ ἐνδ[οξος] μάρτυς Διομήδης]... πιστοὶ ἀπολαύσωμεν. Θεοτοκίον, Τὴν ποιμένην σου ταύτην... (ἔκδ. Μην. Αὐγ., σ. 92· ἔκδ. Μην. Ρ. VI, σ. 424). φ. 110^v ἀ κ ε φ. Τὰ [±x] ὥσπερ ὑπεδέξω

γάρ τὴν ζῶν... ζῶν τὴν αἰώνιον, ὧδὴ δ' «Ῥήσεις προφητῶν καὶ αἰνίγματα», Ἴδετε λαοὶ καὶ θαυμάσατε...

Ἀπὸ τὶς 17 μέχρι καὶ 22 Αὐγούστου ἐπαναλαμβάνεται εἴτε ὁ πρῶτος εἴτε ὁ δευτέρος κανὼν τῆς ἐορτῆς τῆς Κοιμήσεως.

φφ. 193-201^v Αὐγ. 25, *Ἡ ἐπάνοδος τοῦ λειψάνου τοῦ ἀγίου ἀποστόλου Βαρθολομαίου καὶ μνήμη τοῦ ἀγίου ἀποστόλου Τίτου*. φ. 195^v κολ. Ὁ κανὼν τοῦ ἀγίου Τίτου... ὧδὴ γ' «Οὐκ ἐν σοφίᾳ», Οὐκ ἐν σοφίᾳ... ἀλλὰ γνώσει ἀληθεῖ τὴν ἀβλεψίαν, [μακάριε, ψυχῶν ἀπεδίωξας... (ἔκδ. Μην. Αὐγ., σ. 135· ἔκδ. Μην. Ρ. VI, σ. 495)]. φ. 196 ἀ κ ε φ. Ὁ κανὼν τοῦ ἀγίου Βαρθολομαίου... ὧδὴ δ' «Τὴν ἀνεξιχνίαστον», Ῥῆσις πέρας... Αἴγλη φωτιζόμενος θεαρχικῆ, θεῖαν κατὰ] μέθεξιν δευτέρον... (ἔκδ. Μην. Αὐγ., σ. 136· ἔκδ. Μην. Ρ. VI, σ. 496).

φφ. 217-235 Αὐγ. 29, *Ἡ ἀποτομὴ τῆς τιμίας κεφαλῆς τοῦ ἀγίου ἐνδόξου προφήτου, προδρόμου καὶ βαπτιστοῦ Ἰωάννου*. (φφ. 226-233^v) Ἔτερος κανὼν ποίημα ΑΝΔΡΕΟΥ ΚΡΗΤΗΣ, ἦχ. πλ. δ', ὧδὴ α' «Τῷ ἐκτινάξαντι ἐν θαλάσση», ἀρχ. Τὸ τῆς ἐρήμου κάλλιστον θρέμμα, τοῦ Ζαχαρίου ὁ καρπὸς... (ΑΗΓ XII, σ. 338).

φφ. 235-244 Αὐγ. 30, *Τῶν ἀγίων πατριαρχῶν Κωνσταντινουπόλεως Ἀλεξάνδρου, Ἰωάννου καὶ Παύλου τοῦ νέου*. (φφ. 237...244) Ὁ κανὼν τοῦ Προδρόμου, ἦχ. πλ. δ', ὧδὴ α' «Ἰγρὰν διοδεύσας», ἀρχ. Τὸν ἀπὸ νηδύος στειωτικῆς...

φφ. 253-256^v Αὐγ. 20, *Τοῦ ἀγίου προφήτου Σαμουὴλ* (ἐπαναλαμβάνεται ἡ 20ῆ Αὐγούστου καὶ οἱ δύο κανόνες τῆς ἐορτῆς τῆς Κοιμήσεως). φ. 256^v κολ. ὧδὴ γ'... Ἰπέφθασε χερσὶ... τομῆν ἢ δίκη ἐπάξασα τοῦ θεοῦ [φυλάξαντος τὸ σέβας τῆ ἐμφύχῳ κιβωτῶ... (ἔκδ. Μην. Αὐγ., σ. 85· ἔκδ. Μην. Ρ. VI, σ. 413)].

A. Τεύχη 32⁸ ἀριθμημένα [ζ']-[λθ'] στὴν πρώτη σελίδα ἐπάνω δεξιὰ ἢ στὴν τελευταία κάτω ἢ στὴν πρώτη κάτω ἢ καὶ στὴν πρώτη καὶ στὴν τελευταία κάτω καὶ τέσσερα φύλλα στὸ τέλος. Τεύχη 1⁷, 21⁶, 32⁷. Χάσματα μετὰ ἀπὸ φφ. 103^v (2 φφ.), 195^v (1 φ.). φφ. 1-16 Φθαρμένα ἐπάνω, λείπει μέρος τοῦ κειμένου. φφ. 17-36 Φθαρμένα ἐπάνω ἀλλὰ χωρὶς χάρματα. Γραφὴ στρογγυλή, ὄρθια, ἐπιμελημένη, ὕφους μονῆς Ὀδηγῶν. Μελάνι μαῦρο. Γραμμὴν ἐπιφάνεια: χιλ. 150 × 100. φφ. 253-256^v Χέρι² 16ου αἰ. ἐπαναλαμβάνει τὴν 20ῆ Αὐγούστου. Ἐρυθρογραφία: ἐπίτιτλα, ἀρχικά. Ἰδατόσημα: ancre (ἄγκυρα) = B 507 (1529) = B 513 (1536-46)· tête de boeuf (κεφάλι βοδιοῦ) βλ. B 14735 (1532-5). Κατάσταση μέτρια, τιλόβρωτο στὰ περιθώρια. Στάχωση 20οῦ αἰ.

B. φ. 251^v Κωδικογραφικὸ σημεῖωμα ἔτ. 1544: «Ἐγράφη διὰ χειρὸς Γραμματικοῦ τοῦ Κρητὸς ἐν ἔτει Ἱβ⁹».

Γ. φ. 33 Σημεῖωμα: «ος νηφεβετε τον βαγιον αστοχιση αιτῆ ην λογος θελισην ο δεσποτης να με διοξι η καλα ηντο η ετια οτι να πεις η με γλιτοσι ο Χατζιδιμος (και) ειμε φτοχο(ς) (και) ο θε(ος) ξε[ρει]». φ. 166^v «Εγο ω Γεωργης με τον δηω μου χερ(ι).

φ. 149 Δοκίμιο κονδυλίου.
 φφ. 164^v-165 «ὁ μακάριος θέλει να φυγι».
 φ. 165 «ὀσιώτατε ἐν ἱερομονάχοις ω...».

Προέλευση ἄγνωστη.

Βιβλιογραφία: Τσελίκας, ἄρ. 41, σ. 50-51.

99 (TA 271)

αἰ. 16ος, χαρτί, χιλ. 210 × 156, φφ. 322, στ. 18, κολ.

Πραξαπόστολος

1. φφ. 1-257^v Πραξαπόστολος; φ. 6^v κολ. Τῷ Σαββάτῳ τῆς β' ἐβδ.,... ὅτι ἰδοὺ [οἱ ἄνδρες οὓς ἔθεσθε... (Πράξ. 5, 25). φ. 7 ἀκέφ. Τῇ Κυριακῇ τῆς γ' ἐβδ.,... Οὐκ ἄρεστόν ἐστιν ἡμᾶς καταλείψαντες τὸν λόγον τοῦ θεοῦ... (Πράξ. 6, 2).

2. φφ. 257^v-322^v Μηνολόγιον (σύντομο): φφ. 257^v-273 Σεπτέμβριος. φφ. 273-280 Ὀκτώβριος. φφ. 280-288 Νοέμβριος. φφ. 288-296 Δεκέμβριος. φφ. 296^v-304 Ἰανουάριος. φφ. 304-306 Φεβρουάριος. φφ. 306-308 Μάρτιος. φφ. 309-310 Ἀπρίλιος. φφ. 310-313 Μάιος. φφ. 313-317^v Ἰούνιος. φφ. 317^v-322 Ἰούλιος. φ. 322^{r-v} Αὐγούστος, κολ. Αὐγ. 5, Τοῦ ἁγίου μάρτυρος Εὐσυγ[νίου]...

Α. Τεύχη 41⁸ χωρὶς ἀρίθμηση. Τεύχη 1⁶, 12⁷, 17⁷, 41⁶. Χάσμα μετὰ ἀπὸ φ. 6^v (1 φ.). φ. 308^v Λευκό. Γραφή ὀρθία, γωνιώδης. Μελάνι μαῦρο. Γραμμένη ἐπιφάνεια: χιλ. 145 × 96. Ἐρυθρογραφία: τίτλοι, ἐνδείξεις ἡμέρας, ἀρχικά. Μερικὰ ἀρχικά διακοσμημένα, ἔγχρωμα. φ. 48 Μεγάλος «ρόδαξ» με ἐρυθρὸ καὶ μαῦρο. Ὑδατόσημα: ancre (ἄγκυρα) βλ. B 485 (1547)· main (χέρι) βλ. B 10750 (1529)· tête de boeuf (κεφάλι βοδιοῦ) = B 14738 (1542). Κατάσταση καλή. Στάχωση 20οῦ αἰ.

Γ. φ. 322^v Σημεῖωμα 20οῦ αἰ. ἀναφέρει τὸν ἀριθμὸ τῶν φύλλων: «Ἡ παροῦσα ἀγία βίβλος τῶν ἀγίων ἀποστόλων περιέχει φύλλα τριακόσια εἴκοσι καὶ ἕν. Ἐν Ἡρακλείτῃ τῇ ζ'... Ὁ Μυριοφύτου καὶ Περιστάσεως [Σμάρραγδος]».

Προέλευση: Ἡρακλείτσα.

Βιβλιογραφία: Aland, *Kurzgefaste*, ἄρ. 1 1894, σ. 311· Lappa-Zizicas, *Scriptorium*, σ. 298· Α. Παπαδόπουλος-Κεραμεύς, «Ἐκθεσις παλαιογραφικῶν καὶ φιλολογικῶν ἐρευνῶν ἐν Θράκῃ καὶ Μακεδονίᾳ», ΕΦΣΚ, Παράρτημα 17ου τ., 1886, σ. 6· Richard, *Supplément*, σ. 25.

100 (TA 278)

αί. 15ος/16ος, χαρτί, χιλ. 215 × 145, φφ. 93, στ. 20, κολ.

Μηναῖον Δεκεμβρίου

φφ. 1-93^v Μηναῖον Δεκεμβρίου 1-14: *Μὴν Δεκέμβριος ἔχων ἡμέρας λα΄. Εἰς τὴν α^{ην} τοῦ ἁγίου προφήτου Ναούμ, Ἐσπέρας, Στιχηρόν, ἤχ. γ΄* «Μεγάλη τοῦ σταυροῦ σου, κύριε», ἀρχ. Ἡ χάρις τοῦ ἁγίου πνεύματος..., κολ. Δεκ. 14, Μνήμη τοῦ ἁγίου μάρτυρος Θύρσου καὶ τῶν σὺν αὐτῶ,... ὡδὴ ε΄ «Τῷ θείῳ φέγγει σου», Ταῖς θειοτάταις τὸν λογισμὸν... καὶ θείαν πρὸς γαλήνην ἐβιβάσθητε. [Περισυρόμενοι ἐν τῇ γῆ... (βλ. ἔκδ. Μην. Δεκ., σ. 5...101· βλ. ἔκδ. Μην. Ρ. ΙΙ, σ. 345...492). (Τὸ φ. 93 κομμένο ἀπὸ τὴ μέση καὶ ἐπάνω.)

Α. Τεύχη 12⁸ ἀριθμημένα κάτω στὴ μέση στὴν πρώτη καὶ στὴν τελευταία σελίδα. Τεύχη 6⁶, 12⁷. Γραφὴ στρογγυλή. Μελάνι μαῦρο ξέθωρο. Γραμμὴ ἐπιφάνεια: χιλ. 170 × 100. Ἐρυθρογραφία: τίτλοι, ἀρχικά κτλ. Ὑδατόσημα: ancre (ἄγκυρα) βλ. Β 455 (1478-9)· ciseaux (ψαλίδι) βλ. Β 3756 (1450)· fleur de lis (κρίνο) βλ. Hr. fleur 141 (1493-5). Κατάσταση καλή. Στάχωση 20οῦ αἰ.

Προέλευση ἄγνωστη.

101 (TA 285)

ἔτ. 1563, χαρτί, χιλ. 152 × 105, φφ. 206 (ἓνα φύλλο ἀριθμημένο 3^ο), στ. 15

Κανονάριον, Νομοκάνων

φφ. 1-20^v Πίναξ τοῦ παρόντος νομοκάνου. Βουλόμενος εὐρεῖν κεφάλαιον, ὃ βούλει, εἰς τὸ παρὸν βλεπέτω πρῶτον εἰς τὸν παρόντα πίναξ καὶ οὕτως τρεχέτω εἰς τὸ κεφάλαιον ὃ ζητεῖ εἰς τόσα κεφάλαια κἀκεῖ γὰρ εὐρήσει τὸ ζητούμενον (βλ. Κ. Δυοβουνιώτης, Ὁ Νομοκάνων τοῦ Μανουὴλ Μαλαξοῦ, Ἀθήνα 1916, σ. 19):

φφ. 1-5^v Ὅστις ἀρνηθῆ τὸν Χριστὸν θεληματικῶς κεφάλαιον α΄, εἰς φύλλα α΄... Περὶ ἀρχιερέων, Ἐὰν λειτουργήσῃ παρὰ ὑπερορίας, εἰς φύλλα μβ΄ (χωρὶς ἀρίθμηση κεφαλαίων ἀλλὰ μὲ παραπομπὴ στὴν παλαιὰ ἀρίθμηση τῶν φύλλων).

φφ. 5^v-20^v (χωρίς παραπομπή στα φύλλα αλλά στα κεφάλαια), Ἐὰν χειροτονῇ ὁ ἀρχιερεὺς ἐπὶ χρήμασιν, κεφ. α΄... Πότε ὀφείλουν οἱ ὀρθῶς βιοῦντες μεταλαμβάνειν, κεφ. σλ΄.

φφ. 21-22^v Πίνακας κεφαλαίων τῶν φφ. 126-187, με παραπομπή στὴν παλαιὰ ἀρίθμηση τῶν φύλλων, Περὶ αἰμομιξίας, Ἐὰν εἰς ἰδίαν μητέρα, εἰς φύλλα ργ΄... Ἀπόλυσις τοῦ Νιπτῆρος (εἰς) φύλλα ρξε΄.

1. φφ. 24-47 Κανονάριον: ἴφφ. 24-40 Ἐκ τοῦ Κανονικοῦ τοῦ ΑΓΙΩΤΑΤΟΥ ΙΩΑΝΝΟΥ ΤΟΥ ΝΗΣΤΕΥΤΟΥ: φφ. 24-26^v Περὶ ἀρνήσεως, Ὅστις ἀρνηθῆ τὸν Χριστὸν μετὰ τὸ θέλημά του χωρὶς ἀνάγκην... – Ὁ δὲ ἅγιος Γρηγόριος ὁ Νύσσης χωρίζει... – (φ. 24^v) Πλὴν ἐκείνους ὅπου ἀρνηθοῦν... – (φ. 25) Ἀλλὰ ἡ Ἐκκλησία τὴν σήμερον... – Ἐὰν ἤτόν τις παιδίον... νὰ τοῦ διαβάξῃ ὁ ἱερεὺς καθημέραν τὰς τεταγμένας εὐχὰς ὅπου εἶναι γραμμένα ὀπισθεν εἰς τὴν ἄκρη τοῦ βιβλίου τὸ τέλος εἰς φύλλα ρξς΄ καὶ ὅταν... εἰ δὲ ὑπαρχέν τις τέλειος τὴν ἡλικίαν... – (φ. 26) Εἰ δὲ τις ἐκὼν ἀρνηθῆ τὴν πίστιν του... (βλ. Τρωιάνος ρλ΄ 4, 5, 6, 7, 8, 9· βλ. Ράλλης – Ποτλῆς 4, 432-434, ὅπου τὸ ἴδιο κείμενο ἐκτενέστερο καὶ σὲ γλώσσα ὁμαλὴ ἀρχαΐζουσα: ZL 241).

φφ. 26^v-28^v Περὶ γοητείας, Ἐὰν τις ἐξομολογηθῆ ὅτι ἔκαμεν μάγια νὰ ἀποθάνῃ τις... – (φ. 27) Ὁ δὲ ἅγιος Γρηγόριος ὁ Νύσσης εἰς τὸν β΄ κανόνα... – Ὁ δὲ ξα΄ τῆς ζ΄ συνόδου... – Ὁ δὲ τῆς ἐν Ἀγκύρα... – Καὶ ὁ κανὼν ὁ λς΄ τῆς ἐν Λαοδικείᾳ... – (φ. 27^v) Ὁ δὲ Ἰωάννης ὁ Νηστευτῆς εἰς τρεῖς χρόνους... – Εἰ δὲ καὶ κρίνει μᾶς τις πῶς συντέμνομεν τοὺς χρόνους... (βλ. Ράλλης – Ποτλῆς 4, 434-436).

φφ. 28^v-29 Γυναῖκες λάθρα τισὶ μιγνύμεναι καὶ συλλαμβάνουσαι, ἵνα μὴ γνώσωσιν ἀναιροῦσι τὰ ἔμβρυα ἐξεπίτηδες ἢ βάρη ταῖς κοιλίαις αὐτῶν ἐπιτιθεῖσαι καὶ συμπιέζουσαι ταύτας ἢ φάρμακά τινα πίνουσαι... τῆς δὲ συνόδου οἱ πατέρες φιλανθρωπότερόν τι εὐρόντες δεκαετίαν ὥρισαν τοὺς τόσους χρόνους νὰ προσκλαίῃ... (βλ. Ράλλης – Ποτλῆς 3, 63-64: Ἐρμηνεῖα Ἰωάννου Ζωναρᾶ στὸν 21ο κανόνα τῆς ἐν Ἀγκύρα συνόδου: ZL 342).

φ. 29^{r-v} Περὶ νυκτερινῆς φαντασίας, Εἰ τις φαντασθῆ καὶ γένη ῥεῦσις... – (φ. 29^v) Ἐὰν δὲ ὑπάρχη ἔξυπνος... (βλ. Ράλλης – Ποτλῆς 4, 436).

φφ. 29^v-30 Περὶ μαλακίας, Ὁ ποιήσας μαλακίαν μ΄ ἡμέρας μὴ κοινωνήσῃ... – Εἴ τις ποιήσῃ μαλακίαν καὶ θέλει νὰ γένη παπάς... (βλ. Ράλλης – Ποτλῆς 4, 437).

φ. 30^{r-v} Περὶ πορνείας, Καὶ γυναῖκα ἐὰν τὴν φιλήσῃ τις καὶ μαλάξῃ τὴν... (βλ. Τρωιάνος ρνζ΄, 5· βλ. Ράλλης – Ποτλῆς 4, 437). – Τὸν πόρνον ὁ γ΄ τοῦ ἀγίου Γρηγορίου Νύσσης ὁ κανὼν ὀρίζει θ΄ χρόνους μὴ κοινωνήσῃ. – Ὁ δὲ μέγας Βασίλειος εἰς νθ΄ αὐτοῦ κανόνα... – Ὁμοίως καὶ εἰς τὸν κα΄ κανόνα λέγει ὅτι εἴ τις ἔχει γυναῖκα... – (φ. 30^v) Καλόγερος δὲ ἐὰν πορνεύσῃ ἢ καλογραῖα... – Ὁ

δὲ μδ' τῆς ζ' συνόδου κανῶν... – Ὁ δὲ Ἰωάννης ὁ Νηστευτῆς... – Ὁ πορνεύσας ἐὰν προαιρεθῆ ξηροφαγεῖν...

φ. 31 *Περὶ τῶν δουλευτριῶν*, Ταῖς δουλεύτριας οἵτινες βιάζονται ὑπὸ τῶν ἀφεντῶν αὐτῶν...

φ. 31 *Περὶ ἱερέως*, Ἱερεὺς πορνεύων ὀρίζει ὁ μέγας Βασίλειος... (βλ. Ράλλης – Ποτλῆς 4, 437-438).

φφ. 31-32 [*Περὶ μοιχείας*], Τὸν μοιχὸν ὁ γ' τοῦ Νύσσης κανῶν... – Ὁ δὲ τοῦ μεγάλου Βασιλείου... – Ὁ δὲ κ' τῆς ἐν Ἀγκύρα... – (φ. 31^v) Ὁ δὲ Νηστευτῆς Ἰωάννης... – Εἴ τις ἱερεὺς θέλων γενέσθαι, μοιχευθῆ ἢ γυνή... – Γυνὴ ἱερέως ἐὰν μοιχευθῆ, χωρισθῆτω... – (φ. 32) Ἐὰν τις λάβῃ ἄλλου ἀρραβωνιστικῆ...

φ. 32 [*Περὶ συζεύξεως μετὰ αἵρετικοῦ*], Ἐὰν τις χριστιανὸς ὀρθόδοξος ἐπάρῃ γυναῖκα Τούρκαν ἢ Ἑβραίαν... (βλ. Ράλλης – Ποτλῆς 4, 438-439).

φφ. 32-35 *Περὶ αἰμομιξίας*, Ἐὰν τις πέσῃ μετὰ τῆς ἀδελφῆς του... – (φ. 32^v) Ὁ δὲ Ἰωάννης ὁ Νηστευτῆς... – Ἐὰν τις πέσῃ μετὰ τὴν νύμφην του... – Ὁ δὲ Ἰωάννης ὁ Νηστευτῆς... – Οὕτως κανονίζεται καὶ εἴ τις μοιχεύσει τὴν πεθερὰν του... – (φ. 33) Πλὴν τανῦν ὀρίζει ἡ ἀγία σύνοδος ὅτι ὅσοι πέσωσι εἰς τὸ μεμιασμένον πάθος τῆς αἰμομιξίας εἰς ἕξ χρόνους... – (φ. 35) Ὅτι οὗτος ὁ κανὼν ἀρμόδιός ἐστι εἰς φονεῖς... (βλ. Ράλλης – Ποτλῆς 4, 439-441).

φ. 35^v *Περὶ τῶν ἐν ἀφένδρῳ γυναικῶν*, Τοῦ ἀγίου Διονυσίου ὁ β' κανῶν καὶ ὁ ζ' τοῦ ἀγίου Τιμοθέου, ζ' ἡμέρας ὀρίζουν... – (φ. 35^v) Γυνὴ ἔχων τὰ συνήθεια... (βλ. Ράλλης – Ποτλῆς 4, 441· ZL 356).

φφ. 35^v-36 *Περὶ ἀρρενοκοιτίας*, Ὁ ἀρρενοκοίτης, φησὶ Γρηγόριος ὁ Νύσσης, ἡ' χρόνους μὴ κοινωνεῖτω. – Ὁ δὲ ξβ' τοῦ μεγάλου Βασιλείου ιε'. – Ὁ δὲ Νηστευτῆς εἰς γ' χρόνους... – Παιδίον ἐὰν φθαρῆ... – (φ. 36) Ἐὰν δὲ ἔρρευεν ἕξω... (βλ. Ράλλης – Ποτλῆς 4, 441-442).

φφ. 36-38 *Περὶ φόνου*, Τὸν φονέα ὁ παλαιὸς νόμος λέγει ν' ἀποθάνῃ. – Ὁ δὲ μέγας Βασίλειος... – Ὁ δὲ Νηστευτῆς τρεῖς χρόνους... – Ὅσοι δὲ τύχουν εἰς πόλεμον... – (φ. 36^v) Καὶ ὅσοι ἀντισταθοῦν ληστὰς... – Γυναῖκας ὅπου δίδουν βοτάνιν... (βλ. Τρωιάνος ρκη', 1, 2· ZL 347). – (φ. 37) Εἴ τις δὲ γυνὴ ἄκων σκοτωθῆ παιδίον, ἕνα χρόνον ἀκοινωνήτος. – Εἴ τις δὲ κοιμᾶται... (βλ. Τρωιάνος ρκζ', 1· ZL 345). – Τυχὸν ἐὰν εὗρεθοῦν οἱ γονεῖς τοῦ παιδίου μεθυσμένοι ἢ ἀμελήσουν... – Εἰ δὲ ἀπὸ προσβολῆς διαβόλου... – (φ. 37^v) Παιδίον ἐὰν ἀποθάνῃ ἀβάπτιστον... (βλ. Τρωιάνος ρπα'). – Καλογραῖα ἐὰν γινώσκῃ ἄλλη καλογραῖα ὅτι πορνεύεται... (ZL 207). – Τὰς ἐκτιθεμένας τὰ οἰκεῖα βρέφη πρὸς τὰς εἰσόδους τῶν ἐκκλησιῶν... (= Ράλλης – Ποτλῆς 4, 443). (φφ. 36-38: βλ. Ράλλης – Ποτλῆς 4, 442-443).

φ. 38 *Περί ληστῶν*, Οἱ λησταὶ ὡσπερ τοὺς φονεῖς... (βλ. *Ράλλης – Ποτλῆς* 4, 444).

φ. 38^{r-v} *Περί κλεπτῶν*, Τὸν κλέπτην ὁ μέγας Βασίλειος... – Ἡμεῖς δὲ λέγομεν ὅπου ἐξομολογηθῆ ἐκῶν... – (φ. 38^v) Εἰ δὲ ἐλεγχθῆ εἰς 5' μῆνας... – Ὁ δὲ κλέπτῃς εἰς ἱερωσύνην οὐκ ἔρχεται... (βλ. *Ράλλης – Ποτλῆς* 4, 444).

φ. 38^v *Περί τυμβωρύχων*, Εἴ τις ἀνοίξει μνημα... (βλ. *Τρωιάνος ργδ'*, 2). – Ἡμεῖς δὲ ἓνα χρόνον... (βλ. *Ράλλης – Ποτλῆς* 4, 444).

φφ. 38^v-39 *Περί ἱεροσυλίας*, (φ. 39) Ἡ ἱεροσυλία ὀλιγότερον καιρὸν... (βλ. *Ράλλης – Ποτλῆς* 4, 444).

φ. 39^{r-v} [*Περί ἐπιτορκίας*], Τοὺς ἐξ ἀνάγκης ἐπιτορκήσαντας... – Ὅσοι δὲ ἐπιτορκήσουσι χωρὶς ἀνάγκης... – Ἡμεῖς δὲ εἰς ἓνα χρόνον λέγομεν... – Γυνὴ κᾶν τε λαϊκὴ, κᾶν καλογραία οὐ δύναται χωρίσαι τῆς ἐκκλησίας... – (φ. 39^v) Οὕτως τὸν παπᾶ καὶ τὸν διάκονον... (βλ. *Ράλλης – Ποτλῆς* 4, 444-445).

φφ. 39^v-40 [*Περί θείας κοινωνίας*], Ἐὰν πέση ἀκάθαρτο εἰς πηγᾶδι... (ZL 323, 321). – Εἴ τις ξεράσει ἀφοῦ κοινωνήσῃ... (βλ. *Ράλλης – Ποτλῆς* 4, 445· βλ. *Τρωιάνος πγ'*· ZL 312).

²φφ. 40-41 ΝΙΚΗΤΑ ΜΗΤΡΟΠΟΛΙΤΟΥ ΗΡΑΚΛΕΙΑΣ, *Κεφάλαια ἄτινα ἀπεκρίνατο πρὸς τινὰ ἐπίσκοπον*, Ἐὰν εὐλογηθῆ τις γυναῖκα καὶ προτοῦ νὰ κοιμηθῆ μὲ ταύτη πέση μὲ τὴν πενθερά του... (βλ. *Ράλλης – Ποτλῆς* 5, 441-442· βλ. PG 119, 936). – Γυνὴ εὐρεθεῖσα ἔγγυος... (βλ. *Ράλλης – Ποτλῆς* 5, 442· βλ. PG 119, 936). – (φ. 40^v) Οὐδεὶς κουρέψῃ καλόγερον... (βλ. *Τρωιάνος πη'*, 1· ZL 111). – Ἐὰν τις οὐκ ἐξομολογηθῆ ὅσα ἔπραξεν... (βλ. ἔκδ. *Δυοβουνιώτης*, ὁ.π., σ. 77). – (φ. 41) Ἐκ διγᾶμων ἢ τριγᾶμων οὐ κωλύεται ἱερωθῆναι ἔνεκεν τούτου (βλ. *Ράλλης – Ποτλῆς* 5, 442· βλ. PG 119, 937). – Ἡ διάταξις τῶν ἀγίων ἀποστόλων ὀρίζει ὅτι ὁ διάκος οὔτε βαπτίζει, οὔτε προσκομιδεῖ... (βλ. *Τρωιάνος κη'*).

³φφ. 41-44 ΝΙΚΗΦΟΡΟΥ ΠΑΤΡ. ΚΩΝΣΤΑΝΤΙΝΟΥΠΟΛΕΩΣ ΤΟΥ ΟΜΟΛΟΓΗΤΟΥ ΚΑΙ ΤΩΝ ΣΥΝ ΑΥΤῶ, *Κεφάλαια*, Ἄν κατ' ἄγνοιαν πλυνθῆ ἀντιμίσιον... (ZL 96). – (φ. 41^v) Ἐὰν ἀσθενήσῃ τις... (βλ. *Τρωιάνος ξγ'*· ZL 78). – Δὲν πρέπει τις νὰ λειτουργήσῃ χωρὶς ζέον, μόνον ἂν τύχῃ μεγάλη ἀνάγκη. – Εἴ τις καλόγερος ῥίξῃ τὰ ῥάσα... – Πρέπει καλογραῖες νὰ σεβαίνουσι εἰς τὸ βῆμα... (= *Ραβλον*, Ὁδησός, 66· βλ. *Τρωιάνος λ'*). – (φ. 42) Οὐ πρέπει οἱ καλόγεροι τὴν μεγάλην τεσσαρακοστὴν... (βλ. *Τρωιάνος οβ'*, 3, 5· βλ. *Ραβλον*, Ὁδησός, 216-217· ZL 184). – Διὰ τρεῖς αἰτίαις πρέπει ὁ καλόγερος νὰ ἐβγαίνῃ... (= *Ραβλον*, Ὁδησός, 112· βλ. *Τρωιάνος πα'*· ZL 122). – Ὅσοι καλόγεροι εἶναι κανονισμένοι... (ZL 13). – (φ. 42^v) Τῶν ἀγίων Ἀποστόλων τὴν τεσσαρακοστὴν Τετάρτη καὶ Παρασκευὴ... (βλ. *Τρωιάνος οη'*, 3· ZL 43). – Τινὲς κακοὶ ἄνθρωποι εὖρωσι καλογραῖαν καὶ φθειροῦσι τὴν... (βλ. *Τρωιάνος ροβ'*, 1-4· ZL 188, 286). – (φ. 43) Εἴ τις ῥίξῃ τὰ ῥάσα... – Εἴ τις ἔνε ἀσθενῆς... – Ὅσοι ἐξομολογοῦνται... – (φ. 43^v)

Κτηνοβάτης εις ὄνον... (βλ. Τρωιάνος, ροζ΄· βλ. Ρανλον, Ὀδησός, 27). – Εἴ τις ἔχει παλλακίδα... (ZL 303). – (φ. 44) Μοναχὸς ἐὰν ῥίξῃ τὰ ῥάσα... (βλ. Ράλλης – Ποτλῆς 4,427-430, κεφ. α΄, θ΄, ιγ΄-ιζ΄, ιθ΄-κα΄, κε΄, κς΄, κη΄, κθ΄, λδ΄, λε΄· βλ. PG 100, 856...860.)

⁴φφ. 44-47 Κανόνες διάφοροι καὶ κείμενα: φ. 44^{r-v} *Περὶ τοὺς καλοῦσιν Ἰουδαίους εἰς ἰατρείαν*, [Ὁ ι]α΄ κανὼν τῆς ς΄ συνόδου ταῦτα φησιν· εἴ τις οὐ παραιτεῖται τὰ ἄζυμα τῶν Ἰουδαίων... – Ἦ ὅταν ἀσθενῇ προσκαλεῖται Ἰουδαῖον ἰατρὸν... (βλ. Τρωιάνος ρμα΄· βλ. PG 144, 1348A7-A13: Ματθαίου Βλαστάρη, *Σύνταγμα κανόνων κατὰ στοιχεῖον*· βλ. Ράλλης – Ποτλῆς 6, 310).

φφ. 44^v-45^v Κανονικὰ κείμενα: α) φ. 44^v *ΤΟΥ ΧΡΥΣΟΣΤΟΜΟΥ*, Χρῆ φεύγειν παντάπασι ἀπὸ πάντων ἐργαζομένων τὴν ἀνομίαν... β) φφ. 44^v-45^v *ΤΟΥ ΜΕΓΑΛΟΥ ΒΑΣΙΛΕΙΟΥ*, Ὅσῳ γὰρ ἕκαστος πρὸς μείζονα ὄγκον ἀρχῆς ἀναβέβηκεν...

φφ. 45^v-47 *Λύσις γάμου διὰ καλογερικῆ*, Χωρίζεται τὴν γυναῖκα ὁ ἀνὴρ ἢ τὸν ἄνδρα τῆς ἢ γυνῆ ὅταν θέλῃ νὰ γένη καλόγερος... (βλ. ἔκδ. Λ. Σγούτας, «Νομοκάνων Μανουὴλ Μαλαξοῦ», *Θέμις* 7, Ἀθήνα 1856, κεφ. ΡΞΗ΄, σ. 203· ZL 108). – (φ. 46) Τὸ νὰ γένη μία καλογραῖα καὶ ἄκων τοῦ ἀνδρός τῆς... – (φ. 46^v) Ὁ δὲ ἐπίσκοπος οὐ δύναται χωρὶς θέλημα τῆς γυναικὸς αὐτοῦ κουρευθῆναι... (βλ. ἔκδ. Σγούτας, «Νομοκάνων Μανουὴλ Μαλαξοῦ», *ὁ.π.*, κεφ. Ι΄, σ. 174). – (φ. 47) Λύεται ἡγουν χωρίζεται γάμος καὶ ὅταν αἰχμάλωτος γένη ὁ ἀνὴρ καὶ ἡ γυνὴ εἰς πέντε χρόνους οὐδὲν ἀκουσθῆ ὅτι ζοῦσι τὸ καθόλου (βλ. ἔκδ. Σγούτας, «Νομοκάνων Μανουὴλ Μαλαξοῦ», *ὁ.π.*, κεφ. ΡΟΑ΄, σ. 204. φφ. 45^v-47: βλ. PG 144, 1181C12-1184A7).

2. φφ. 47-124^v *Νομοκάνων* (τύπου Ρανλον – Τρωιάνου: Ἐξομολογητάριον - Κανονικόν):

¹φφ. 47-65 Ἐξομολογητάριον, ἀρχ. Ὁ δεχόμενος τοὺς λογισμοὺς..., τέλ. ἀγωγὴ τοιάδε προσήκουσα (ἔκδ. Ρανλον, Μόσχα, σ. 83-110· βλ. Τρωιάνος, τεῦχος 1, σ. 42, ἀρ. Ι, 1-2. σ. 47, ἀρ. γ΄. σ. 42, ἀρ. ΙΙ, 1 - σ. 46, ἀρ. VI, 9· βλ. 14 (Μπ. 29) φφ. 12-31^v· βλ. 29 (Μπ. 64) φφ. 1-14^v· βλ. 37 (Μπ. 72) φφ. 6-11· βλ. 49 (TA 56) φφ. 61-75^v).

²φφ. 65-124^v *Κανονικόν, Συνοδικοὶ καὶ ἀποστολικοὶ κανόνες καὶ τοῦ μεγάλου Βασιλείου*, κεφ. α΄-σθ΄, α΄ Ὁ χειροτονῶν παρὰ ὑπερορίας... β΄ Ὁ ἐπὶ χρήμασι χειροτονῶν... γ΄ Κληρικὸς ἐγγύας διδοὺς...

Τὰ τρία τελευταῖα κεφάλαια: φ. 122^{r-v} σχζ΄ Οἱ δὲ ἐσθίοντες τὸ ὄψάριον τοῦ δικαίου Λαζάρου... φ. 123^{r-v} σχη΄ Περὶ τῆς νηστείας τῶν ἀγίων Ἀποστόλων... φφ. 123^v-124^v σθ΄ Πότε καὶ ποῦ καταλύεται ἡ νηστεία τῆς Τετράδος καὶ τῆς Παρασκευῆς, Ἰστέον δὲ καὶ τοῦτο ὅτι οὐ καταλύεται... (Τὸ κεφ. σλ΄ τοῦ πίνακα «Πότε ὀφείλουν οἱ ὀρθῶς βιοῦντες μεταλαμβάνειν» ἔχει παραλειφθῆ, βλ.

Ραβλον, Ὁδησός, 228· βλ. Τρωιάνος πα'. Τὸ Κανονικὸν ἀκολουθεῖ τὴ σειρὰ τῶν κεφαλαίων τῆς ἐκδοσης Ραβλον, Ὁδησός, ἀρ. 1-227. Ἔχουν παραλειφθεῖ ἀπὸ τὸ χειρόγραφο τὰ κεφάλαια 147, 211, 212 καὶ 228. Τὰ κεφάλαια ἀναφέρονται καὶ στὴν ἐκδοση τοῦ Τρωιάνου, τεῦχος 1, σ. 49...53, τεῦχος 2, σ. 97...118, τεῦχος 3, σ. 162...176: ἀρ. ιδ'...σβ'.

βλ. 14 (Μπ. 29) φφ. 31^v-101· βλ. 29 (Μπ. 64) φφ. 14^v-57^v· βλ. 37 (Μπ. 72) φφ. 11-51· βλ. 49 (TA 56) φφ. 75^v-100^v.)

φ. 126 Ἀκολουθεῖ ἡ σημείωση: Εἴ τις τοὺς παρόντας κανόνας ἀντιγράψει, μὴ ἀφήσῃ ἀπ' αὐτοὺς τίποτε ἢ ἀπὸ τὸ τυπικόν, ἐπεὶ λόγον δώσει τῷ θεῷ ὑπὲρ αὐτοῦ. Ἄν γοῦν καὶ αὐτὸς δὲν τὸ χρειάζεται, ἀλλ' ἔστι πάντων χρειάζομενος αὐτῷ (ἐκδ. Ραβλον, Ὁδησός, σ. 34).

3. φφ. 126^v-146 Κανονάριον: 'φφ. 126^v-131^v *Περὶ αἱμομιξίας*, (φφ. 126^v-129) Αἱμομιξίαι εἰσὶν ὀκτώ· ἢ μὲν πρώτη καὶ βαρυτέρα τὸ εἰς τὴν ἰδίαν μητέρα εὔρεθῆναι ὁ υἱός... Δεύτερα δὲ ἐὰν πατὴρ μετὰ τῆς αὐτοῦ θυγατρὸς εὔρεθῆ... Τρίτη δὲ ὁμοία αὕτη ἐὰν ἀδελφὸς μὲ τὴν ἀδελφή... Τετάρτη ἐὰν πρωτοεξάδελφα εἰς ἄλληλα εὔρεθῶσιν... Πέμπτη δὲ ἔστι ἐὰν δευτεροεξαδέλφια καὶ τρίτα... Ἐκτη δὲ τούτων ἐὰν ἐπὶ μητρικῶν καὶ πεθερῶν... Ἐβδόμη ἐὰν δύο ἀδελφοὶ εἰς μίαν γυναῖκα εὔρεθῶσιν... Ὀγδόη ἐὰν πατὴρ καὶ υἱὸς εἰς μίαν γυναῖκα συμμίγνυνται... – (φ. 129) Ἔστι δὲ καὶ ἄλλη αἱμομιξία ὅταν μιανθῶσι ἀμβᾶς καὶ μονάστρια... – Εἰ δὲ καὶ δύο συμπέθεροι... – (φ. 129^v) Εἰ ἐπὶ μητροπεθερῶν... – Ὁ μετὰ τῆς συντέκνου ἀμαρτήσας... – Ὁ μετὰ τῆς συντέκνου ἀδελφῆς... – Ὁ μετὰ τῆς ἀναδεξιμαίας... – (φ. 130) Ὁ μετὰ πνευματικοῦ ἀδελφοῦ τὴν γυναῖκα... – Ἐὰν μετὰ πνευματικοῦ ἀδελφοῦ τὴν μητέρα... – Ὁ μετὰ πνευματικοῦ ἀδελφοῦ τὴν ἀδελφήν... – Ὁ μετὰ πνευματικοῦ ἀδελφοῦ τὴν πενθερῶν... – (φ. 130^v) Ἐὰν συντέκνων παιδία εἰς ἄλληλα εὔρεθῶσιν... – Ἐὰν δύο ἀδελφῶν πνευματικῶν τέκνα ἀμαρτήσωσι εἰς γάμον... – Ἐὰν δύο ἀδελφοὶ πνευματικοὶ ὑβρισθῶσι... – (φ. 131) Τὰ δὲ πνευματικά, οἷον εἰ ἀδελφοῦ ἀδελφήν μὴ γαμεῖν... (φφ. 126^v-131^v = 49 (TA 56) φφ. 17^v-19^v καὶ 103 (TA 306) φφ. 11^v-13^v).

²φφ. 131^v-133^v *Περὶ φονικῶν ἐγκλημάτων*, Τῶν φόνων οἱ μὲν εἰσὶν ἐκούσιοι... (= Τρωιάνος ρκβ', 3, 4). – (φ. 132) Ἐκούσιοι δὲ οἷον αἱ βουλόμεναι... (= Τρωιάνος ρκβ', 5). – Ὁ δὲ λίθον ἐπὶ κύνα... (= Τρωιάνος ρκβ', 6). – (φ. 132^v) Ὁ ἐν μάχῃ ξύλω... (= Τρωιάνος ρκβ', 7). – (φ. 133) Ἐκούσιος φόνος... (βλ. Τρωιάνος ρκβ', 8). – (φ. 133^v) Εἴ τις ἀνὴρ τὴν ἰδίαν γυναῖκα... (= Τρωιάνος ρκγ', 1). (φφ. 131^v-133^v = 49 (TA 56) φφ. 19^v...21· καὶ 103 (TA 306) φφ. 13^v...15^v· ZL 235, 236, 237.)

³φφ. 134-140^v *Περὶ ἱερωσύνης* (ZL 99):

φφ. 134-135 ΧΑΡΤΟΦΥΛΑΚΟΣ ΤΟΥ ΒΑΛΣΑΜΩΝ, *Φριξον άνθρωπε, ἀρχ.* Ὁ ἐπὶ παντὸς ἀναγνώστου ζητούντος ἱερωσύνην λαβεῖν..., τ ἐλ. ἀνένδοτον ἐστὶ παντελῶς (βλ. Ράλλης – Ποτλῆς 6, 506-507: Στοιχεῖον Χ, κεφ. κα΄).

φφ. 135-138 *Περὶ διακόνων καὶ περὶ πρεσβυτέρων*: Ὁ ἰδ΄ τῆς ζ΄ συνόδου κανὼν καὶ ὁ ἰε΄ τὰς ἡλικίας τῶν χειροτονουμένων... – (φ. 136) Οἱ μεμολυσμένοι λειτουργοῦντες ἱερεῖς... (= Τρωιάνος ξε΄, 1· ΖΛ 98).

φ. 136^{r-v} ΤΟΥ ΧΡΥΣΟΣΤΟΜΟΥ, *Πρὸς Τίτον*, Ὁ τὸν ἀνάξιον εἰς ἐπισκοπὴν παραγαγὼν καὶ πόλεως ἐπιτρέψας ἄρχειν... (PG 62, 668_{3...14}).

φφ. 136^v-137 ΤΟΥ ΑΥΤΟΥ, *Ἐκ τοῦ κατὰ Ἰωάννην*, Ὁ ἱερεὺς κἂν τὸν οἰκεῖον οἰκονομεῖ βίον καλῶς... (PG 59, 471_{53...60}).

φφ. 137-138 ΤΟΥ ΧΡΥΣΟΣΤΟΜΟΥ ΚΑΙ ΑΛΛΩΝ ΕΤΕΡΩΝ, *Ἐκ τῶν περὶ ἱερωσύνης λόγων*, Εἰς γὰρ τὰ ἐγκειρισμένα αὐτὸς ὑπὸ τοῦ θεοῦ... ἀλλ΄ ὁ παράκλητος τὸ πνεῦμα ἐργάζεται. Ὁ δὲ ἱερεὺς τὰς ἑαυτοῦ χεῖρας καὶ τὴν ἑαυτοῦ δανεῖζει γλῶσσαν μόνον. Διὸ χρὴ τὸν ἱερέα οὕτως εἶναι καθαρὸν ὡς ἐντὸς τῶν οὐρανίων ἀδύτων ἐστῶτα ἀμειπτον, ἀγνόν, ὄσιον, νηφάλιον... (βλ. ἀρχὴ PG 48, 642_{14...19} = Sources Chrétiennes, ἀρ. 272, III, 4_{4...10}).

⁴φφ. 138-140^v [*Διηγῆσεις ψυχωφελεῖς περὶ ἀναξίων κληρικῶν*], Εἶδον ἐγὼ πολλοὺς τῶν <ἀ>ναξίων ἱερουργοῦντας θνήσκοντας πρὸς καιροῦ καὶ μὴ βουλευθέντας ἐκστῆναι τῆς ἱερωσύνης, ἔστησαν ἐκουσίῳ θανάτῳ πρὸς τὰ ἐκεῖθεν ἐκπεφθέντες δικαιοτήρια. – (φ. 138^v) Καὶ τις τῶν σοβαρῶν καὶ πλάσμα περικεῖμενος ἀγιώτατος καὶ πολλοῖς τῇ ἕξῳ ἐπιφανείᾳ τίμιος λογιζόμενος... (βλ. P. Canart, Catalogue des Manuscrits Grecs de l'Archivio di San Pietro: Vatican, Archivio di San Pietro C 149, φ. 291^{r-v}: Narrationes et Aporhtegmata, ἀρχ. Εἶδον ἐγὼ πολλοὺς τῶν ἀναξίων..., τ ἐλ. καταλιπούσης αὐτὸν τῆς ψυχῆς). – (φ. 139) Καὶ ποτε ἐν τοῖς πέριξ τῆς βασιλευούσης τῶν πόλεων μοναστηρίοις... – (φ. 139^v) Καὶ ἄλλους δὲ πλείστους τεθέαμαι πικρῶ θανάτῳ... (βλ. Canart, ὁ.π., Archivio di San Pietro C 149, φ. 297). – (φ. 140) Τοιαύτη ἀνωτέρας βασιλείας ἔστηκεν ἡ ἱερωσύνη, ὅσῳ πνεύματος καὶ σαρκὸς τὸ μέσον (PG 48, 641₁₋₂ = Sources Chrétiennes, ἀρ. 272, III, 1₁₂₋₁₃). – Ὅτι οὕτως ἀναξίως ἱερουργῶν Ἰούδας... – (φ. 140^v) Ὁ ἀληθὴς ἱερεὺς μέλλει ἵνα ἔνε ἀληθινός, ἀκλόπος, εὐσεβής, σῶφρων, διδακτικὸς, ταπεινός, μὴ πάροινος, γλώσσης κρατῶν, ἄμαχος, ἀμνησίκακος, ἀφιλάργυρος, ἐλεήμων, φιλόξενος.

⁵φφ. 141-143^v ΙΩΑΝΝΟΥ [ΕΠΙΣΚΟΠΟΥ] ΚΙΤΡΟΥΣ, [*Περὶ καταλύσεως τῆς νηστείας*], Καταλύομεν δέ γε τὴν Τετράδα καὶ τὴν Παρασκευὴν... – Καταλύομεν καὶ τὸ δωδεκάμερον... – Καταλύομεν καὶ τὴν πρώτην τῆς Ἀποκρέω... – Κατὰ μέντοι τὴν Τυροφάγον... – Καταλύομεν καὶ πᾶσαν τὴν μετὰ τὴν Πεντηκοστήν... (ἔκδ. Δυοβουνιώτης, ὁ.π., σ. 80-81: κεφ. υἱ΄-υἱγ΄, σ. 82: κεφ. υἱε΄).

⁶φφ. 143^v-145^v Διήγησις ψυχωφελής, *Περί πρεσβυτέρου πειρασθέντος υπό του έχθρου τῷ ἀγίῳ καὶ μεγάλῳ Σαββάτῳ*, ὅπως συμμιγῆ τῇ ἑαυτοῦ γαμετῇ καὶ αὐτὴ οὐκ εἶασεν αὐτόν, ἀρχ. Πρεσβύτερός τις ἐγνωμόσουν ἔχων γυναικα εἰ καὶ νέοι ἀμφοτέροι ἔτυχον..., τέλ. ἵνα μὴ τὸ δοκοῦν ἀγαθὸν εἰς πονηρίαν καὶ ἀμαρτίαν γένηται (ZL 363).

⁷φφ. 145^v-146 *Περί ἱερωσύνης*, ἀρχ. Ἱερωσύνη τελεῖται μὲν ἐπὶ τῆς γῆς, τάξις ἔχει ἐπουρανίων ταγματῶν, διὸ καὶ χρῆ τοὺς ἱερεῖς ὡς ἀγγέλους θεοῦ βλέπειν..., τέλ. ὁ παρακλήτος ἐνεργεῖ, ὁ δὲ ἱερεὺς τὴν ἑαυτοῦ μόνον παρέχει χεῖρα καὶ τὴν ἰδίαν δανεῖζει γλώσσαν (βλ. φ. 137 ὅπου κείμενο παρόμοιο· βλ. ἀρχὴ PG 48, 642₁₂₋₁₃ = Sources Chrétiennes, ἀρ. 272, III, 4₁₋₃).

4. φφ. 146^v-154^v *Ἀκολουθία τυπωθεῖσα υπό τῆς μεγάλης καὶ ἀγίας συνόδου ἐν Κωνσταντινουπόλει εἰς τοὺς ἐκ τῶν λατινικῶν αἱρέσεων τῇ καθολικῇ προσερχομένους ἐκκλησίᾳ τῶν δ' πατριαρχικῶν θρόνων ἐπὶ τῶν ἡμερῶν τοῦ ἀγιωτάτου καὶ οἰκουμενικοῦ πατριάρχου κυροῦ Συμεῶν ἐν ἔτει ς' λβ', Μαῖῳ κη' (ἔτ. 1484)*, ἀρχ. Ἀρχιερεὺς, ἱερεὺς βαλὼν ἐπιτραχήλιον ποιεῖ εὐλογητὸν ἔμπροσθεν τῶν ἀγίων θυρῶν... κτλ.

φφ. 149^v-152 ΜΑΝΟΥΗΛ ΡΗΤΟΡΟΣ, *Εὐχὴ*, Κύριε ὁ θεὸς ἡμῶν, ὁ ἐπὶ σωτηρίᾳ τοῦ γένους τῶν ἀνθρώπων ἐπιδημήσας ἐν γῆ... τὸν ἕνα τῆς τριάδος Χριστόν, τὸν θεὸν καὶ σωτῆρα ἡμῶν ὅτι σοὶ πρέπει... ἀμήν.

Εἶτα λέγει τὸν ψαλμόν: Ὑψώσω σε ὁ θεὸς μου... εὐλογοῦμαι πᾶσα σὰρξ τὸ ὄνομα τὸ ἅγιον..., τέλ. Δόξα καὶ νῦν. Τὴν τιμιωτέραν τῶν χερουβίμ. Ὁ θεὸς οἰκτειρήσαι ἡμᾶς καὶ εὐλογήσαι ἡμᾶς καὶ ἀπόλυσις (βλ. ἔκδ. Ράλλης – Ποτλῆς 5, 143-146 ὅπου ἡ εὐχὴ εἶναι ἄλλη).

5. φφ. 155-160 *Εὐχὴ συγχωρητικὴ λεγομένη παρὰ ἀρχιερέως ἢ πνευματικοῦ πατρὸς πρὸς τὸν μέλλοντα κοινωνῆσαι*, ἀρχ. Κύριε Ἰησοῦ Χριστέ ὁ θεὸς ἡμῶν, υἱὲ καὶ λόγε τοῦ ζῶντος θεοῦ, ποιμὴν καὶ ἀμνὲ..., τέλ. καὶ δυνάμενος ἀφιέναι ἀμαρτίας καὶ σοὶ τὴν δόξαν... καὶ ζωοποιῶ σου πνεύματι... ἀμήν (βλ. ἔκδ. Εὐχ. Α., σ. 225· βλ. ἔκδ. Εὐχ. Ρ., σ. 205-206).

6. φφ. 160^v-161 *Ἐπιφάνεια τοῦ κυρίου ἡμῶν Ἰησοῦ Χριστοῦ τοῖς ἰδίῳις μαθηταῖς γινόμεναι μετὰ τὴν ἐκ νεκρῶν ἀνάστασιν*, ἀρχ. α' Ταῖς περὶ τὴν Μαρτίαν ἐν τῷ μνήματι..., τέλ. ι' Εἰς τὸ ὄρος τῶν Ἐλαιῶν εἰς τὸν οὐρανὸν ἀνερχόμενον (ἔκδ. B. de Monfaucon, *Palaeographia graeca*, Παρίσι 1708, σ. 306).

7. φφ. 161^v-162^v *Προφητεία τῶν σοφῶν Ἑλλήνων περὶ τῆς ἐνσάρκου Χριστοῦ οἰκονομίας*: 1) Ἄναρχος, ἀπρόσιτος, εἷς θεὸς λόγος, ὃν οὐρανοὶ τρέμουν, ἄνθρωποι νόες.

2) Ἰώσηπος, Τοῦ Ἀριστοτέλη εἰπέ πρῶτα: Ἀκάματος Χριστοῦ ἡ γέννησις, ἐξ αὐτοῦ γὰρ ὁ αὐτὸς (βλ. PG 97, 722D10-12).

3) Τότε τὸν Ἰώσηπον, Τέθηγεν ἐγκάρσιος πόλος τις, ἄυλος, ξένος, γλιχόμενος παχυνθῆναι, θέλων ὑφοῦν τὸ πάχος.

4) Σιβύλλα, Ἦξεις πρὸς ἡμᾶς ὀφὲ γῆς, ἀναξ πόλου καὶ σὰρξ φανῆναι δίχα τινὸς σφάλματος.

5) Πλάτων, Ὁ ἐκ μητρονύμφου παναμώμου παρθένου μέλλει τεχθῆναι τοῦ θεοῦ μόνος γόνος.

6) Θουκυδίδη, Ἡ μὲν θεός, φῶς νοερὸν καὶ τοῦτο αἴνεσις καὶ δόξα μὲν τῷ νοῖ.

7) Σοφοκλῆς, Ἔστι θεὸς ἀναρχος, ἀπλοῦς τῇ φύσει, ὃς οὐρανὸν ἔτευξεν καὶ γαίαν μακρὰν (βλ. Wien, Bibl. nat., Med. gr. 32, φ. 16· βλ. PG 97, 722D10-12, 726A12-13).

8. φφ. 162^v-163^v Βραχὺ χρονικὸ ἔτ. 1471-1472, ἀ ρ χ. Ἀπὸ τοῦ Ἀδάμ ἕως τοῦ κατακλυσμοῦ ἔτη βσμῆ καὶ ἀπὸ τοῦ κατακλυσμοῦ ἕως τῆς πυργοποιίας ἔτη φκε καὶ ἀπὸ τῆς πυργοποιίας ἕως τοῦ Ἀβραὰμ ἔτη υκε'..., τ ἐ λ. ἀπὸ δὲ τοῦ Χριστοῦ ἕως τοῦ μεγάλου Κωνσταντίνου ἔτη τη καὶ ἀπὸ τοῦ μεγάλου Κωνσταντίνου ἕως ἄρτι ἔτη ,αργ' (βλ. Wien, Bibl. nat., Med. gr. 32, φ. 16 ὅπου ἀρχὴ ὁμοία).

9. φφ. 163^v-164^v [Διήγησις ψυχωφελῆς, Περὶ θανάτου πλουσίου], ἀ ρ χ. Γέρων τις ἀπῆλθεν ποτε εἰς πόλιν πιπράσκων σκευή..., τ ἐ λ. παραλαβόντες τὴν ἀθλίαν αὐτοῦ ψυχὴν ἀπῆλθεν εἰς τὴν κόλασιν (BHGⁿ 1322hi).

10. φφ. 164^v-166^v Ἐρώτησις, Περὶ τὸ πῶς ὀφείλει μελίξειν τὸν θεῖον ἄρτον, τὸ ἀντίσαρκον τοῦ κυρίου ἡμῶν Ἰησοῦ Χριστοῦ. Φησί τινες τῶν κακῶς φρονούντων ὅτι χρὴ μελίξειν εἰς γ', ὀνομάζοντες καὶ τὴν ἀγίαν τριάδα. Ἀπόκρισις, ἀ ρ χ. Ἄκουσον καὶ τούτου τὴν ἀκριβῆ ἐρμηνείαν. Οὐδεὶς τολμᾷ μελίσαι..., τ ἐ λ. ἀλλ' ὀφείλει λέγειν ὅτε μελίξειν τὸν θεῖον ἄρτον. Μελίζεται τὸ τίμιον καὶ ζωοποιὸν καὶ ἅγιον σῶμα τοῦ κυρίου ἡμῶν Ἰησοῦ Χριστοῦ εἰς σωτηρίαν ἡμῶν καὶ ἀνάστασιν καὶ ἄφεσιν ἀμαρτιῶν ἡμῶν ἀμῆν (βλ. Δυοβουνιώτης, Ὁ.π., σ. 40, κεφ. σζα': «Διατί μελίζεται ὁ θεῖος ἄρτος εἰς τέσσερα μέρη»).

11. φφ. 167-186 [ΜΑΝΟΥΗΛ ΜΕΓΑΛΟΥ ΧΑΡΤΟΦΥΛΑΚΟΣ ΤΟΥ ΞΑΝΘΗΝΟΥ], Ἔκθεσις ἀπλουστέρα καὶ συντομωτέρα συντεθεῖσα παρ' ἡμῶν ἀρτίως καὶ ἐκδοθεῖσα ὀρισμῶ τοῦ παναγιωτάτου ἡμῶν δεσπότη καὶ αὐθέντου, τοῦ οἰκουμενικοῦ πατριάρχου κυροῦ Ἱερεμίου. Ἐγένετο δὲ κατὰ τοῦτον τὸν τρόπον, ἐπειδὴ οἱ πρὸ ἡμῶν... ὅθεν καὶ λέγομεν, ἀ ρ χ. Ἡ συγγένεια διαιρεῖται

εις πέντε· πρώ<την> τὴν ἐξ αἵματος..., τέλ. λαβάνει δὲ τὴν δευτέραν ἐξαδέλφην αὐτῆς· φ. 168^v κ ο λ. τὴν θυγατέρα τῆς πρώτης ἐξαδέλφης αὐτοῦ, [οὐδὲ τὴν δευτέραν ἐξαδέλφην... φ. 169 ἀ κ ε φ. οὐδὲ πατὴρ καὶ υἱὸς μεγάλην θείαν καὶ ἀνεφιάν,] οὐδὲ πάππος καὶ ἔγγονος μητέρα καὶ θυγατέρα... (ἔκδ. Δυοβουνιώτης, ὁ.π., σ. 83-84, 85-88).

φ. 178^v Ἦδη δὲ καὶ τὰ τούτων γράμματα σχεδιάσωμεν.

φφ. 179-186 Διαγράμματα περὶ γάμου (βλ. Δυοβουνιώτης, ὁ.π., σ. 71).

12. φφ. 186^v-187 Ἀπόλυσις τοῦ Νιπτῆρος, Εὐχή, ἀ ρ χ. Ὅκατὰ τὸν καιρὸν τοῦ ζωοποιῦ καὶ σωτηριώδους καὶ ἐκουσίου πάθους σου συνδειπνήσαι..., τέλ. σῶσαι ἡμᾶς, ὡς ἀγαθὸς θεὸς καὶ φιλόανθρωπος (ἔκδ. Εὐχ. Α., σ. 366· ἔκδ. Εὐχ. Ρ., σ. 379-380).

13. φφ. 187-192 ΜΕΘΟΔΙΟΥ ΤΟΥ ΑΓΙΩΤΑΤΟΥ ΠΑΤΡΙΑΡΧΟΥ ΚΩΝΣΤΑΝΤΙΝΟΥ-ΠΟΛΕΩΣ, Διάταξις περὶ τῶν διαφόροις τρόποις καὶ ἡλικίαις ἀρνησαμένων τὴν τοῦ Χριστοῦ πίστιν, εἰ πάλιν ἐπιστρέφοντας, μὲ λειτουργικὰς ἐνδείξεις, ἀ ρ χ. Εἰ μὲν παιδίον συνελήφθη καὶ ἠρνήσατο..., τέλ. καὶ τῶν εἰς σὲ ἐπιστρέφόντων, σωτήρ, καὶ σοὶ τὴν δόξαν... ἀμήν (PG 100, 1300-1312A12 καὶ σημ. 22).

14. φφ. 192^v-200^v Εἶδησις ἐν ποίαις ἡμέραις ποιοῦσιν ἀργίαν οἱ μοναχοὶ καὶ ἐν ποίαις ποιοῦσι τὴν νηστείαν τοῦ ὄλου ἐνιαυτοῦ, ἀ ρ χ. Μηνὶ Σεπτεμβρίῳ α', Ἀρχὴ τῆς ἰνδίκτου, ἀργία καὶ κατάλυσις τῆς νηστείας εἰς ἔλαιον καὶ οἶνον μόνον. Εἰς τὰς ζ', Τὸ θαῦμα τοῦ ἀρχιστρατήγου Μιχαήλ, ἀργία καὶ κατάλυσις οἴνου καὶ ἐλαίου. Εἰς τὰς η', Ἡ γέννησις τῆς θεοτόκου, ἀργία πάντων καὶ κατάλυσις πάντων..., τέλ. ὁ γὰρ καταλύων ταύτας συνσταυροῖ τὸν κύριον, ὡσπερ καὶ οἱ Ἰουδαῖοι, ἐν γὰρ τῇ Τετράδι παρέδωσαν αὐτὸν καὶ ἐν τῇ Παρασκευῇ ἐσταύρωσαν, εἰ μὴ ἐν μόναις τῶν Ἐπιφανείων καὶ ἐν τοῖς Πεντηκοστοῖς ταύτας γὰρ ὁ καταλύων ἀνεύθυνος ἔστω.

15. φφ. 200^v-202^v Περὶ ἐγκρατείας καὶ γαστριμαργίας. (φφ. 200^v-201^v) Πῖνε τὸν οἶνον ἐλάχιστον, ὅσον γὰρ κολοβοῦται, τοσοῦτον εὐεργετῆ τοὺς πίνοντας... οὕτως βλέπτει τοὺς ἀλόγως αὐτὴν μετερχομένους. – (φφ. 201^v-202) Οὐ τὸ βραδυφαγεῖν τοῦτο μόνον ἢ νηστεία ἐστὶ, ἀλλὰ τὸ βραχυφαγεῖν... μὴ πρὸς τρυφήν θεράπευε. – (φ. 202^{r-v}) Οὐ μόνον κραιπάλην οἴνου... καὶ πρὸς τὸ πάθος τῆς γαστριμαργίας ὀλισθήσαντας διὰ τὴν προσγενομένην ἐκ τῆς ἀμετρίας ἀσθένειαν.

16. φ. 203^{r-v} Περὶ τοῦ πότε οὐ στιχολογεῖται ἡ Τιμιωτέρα, ἀ ρ χ. Χρῆ εἰδέναι ὅτι ἡ Τιμιωτέρα στιχολογεῖται πάντοτε καὶ εἰς τὰ προεόρτια καὶ εἰς τὰ

μεθεόρτια καὶ ἐν ταῖς Κυριακαῖς δι' ὅλου τοῦ ἐνιαυτοῦ, οὐ στιχολογεῖται δὲ ἐν ταῖς δεσποτικαῖς ἑορταῖς..., τ ἐ λ . ἑορταὶ τῆς θεοτόκου ἐν Κυριακῇ.

A. Τεύχη 26⁸ ἀριθμημένα στὴν πρώτη καὶ στὴν τελευταία σελίδα κάτω στὴ μέση. Τεύχη β⁶, κβ⁶. Χάσμα μετὰ ἀπὸ φ. 168^v (2 φφ.). Παράφυλλα: I, 204-206. Λευκά: φφ. 125^{r-v}, 204-206. Τὰ φφ. 24-188 φέρουν ἀρίθμηση κατὰ φύλλα [α']-ρξζ' ἀπὸ χέρι¹ 16ου αἰ. τοῦ γραφέα. Σὲ κάθε σελίδα στὸ ἐπάνω περιθώριο στὴ μέση τὸ σημεῖο τοῦ σταυροῦ ἀπὸ χέρι¹. Γραφὴ ὄρθια, στρογγυλή. Μελάνι μαῦρο. Γραμμὴν ἐπιφάνεια: χιλ. 115 × 70. Ἐρυθρογραφία: ἀρχικά, γράμματα γεμισμένα. Ἀρχικά καὶ ἐπίτιτλα στολισμένα, χρώματα ἐρυθρὸ καὶ μαῦρο. Ἀνορθογραφίες καὶ ἀσυνταξίες πολλές. Ὑδατόσημα: ancre (ἄγκυρα) = B 563 (1583). Κατάσταση καλή. Στάχωση 20οῦ αἰ.

B. φ. 203^v Κωδικογραφικὸ σημεῖωμα ἔτ. 1563: «†Ἐτελειώθη τὸ παρὸν νομοκάνονον ὑπὸ χειρὸς καμοῦ ἀμαρτωλοῦ Νικολαοῦ πρεσβυτέρου καὶ πνευματικοῦ π(α-τ)ρ(ὸς) καὶ τῷ πατρονόμιον Θεολογί(τ)ης πέλ(ων). Εὐχεται διὰ τὸν κ(ύριον) ὅπως ἀμαρτιμάτων λύσιν, ἀμὴν, ἀμὴν. ἀφξΓ, ἰουλίω ιθ', ἡμέρα πέπτη τέλος κ(ύριε) δό(ξα) (σ)οι» (ἔκδ. Τσελίκας, σ. 53· βλ. M. Vogel – V. Gardthausen, *Die griechischen Schreiber des Mittelalters und der Renaissance*, Λιψία 1909, σ. 348).

φ. I (παραφύλλο) Κτητορικὸ σημεῖωμα 18ου αἰ., σβησμένο ἀπὸ πάνω μὲ μολυβιές: «[Τοῦ]το το [βι]βλίον (καὶ) [±10] του [±8]ου ὅποιος [τὸ] πάρη να ἦναι κατηραμένος (καὶ) ἀσυγ[χώρ]ητος [α±9] (καὶ) ὅσ[....]ρος ληθη[....]ται αὐτὸς δὲ οὐδαμοῦ κληρονομ[ή]σει τὴν λέπραν τοῦ Ἰεζη (καὶ) τὴν ἀγχονὴν [τοῦ Ἰού]δα ἔωσ.. ἐπιστρεψη αυτο (καὶ) τυχη σιν[χ]ορήσεως ἀμὴν ἀμὴν ἀμὴν».

φ. 1 Κτητορικὸ σημεῖωμα: «Γεωργίου Ἰβηρος τοῦ Ἀδριανου(πό)λεως».

φ. 23^v Σημεῖωμα γιὰ τὸν κτήτορα: «καὶ τότε Γεωργίου τοῦ ἀγίου Ἀδριανου(πό)λε(ως) κυρίω, κυρίω Ἀθανασίου (καὶ) οὐδέποτε τινὸς 1732 αὐγούστου».

Γ. φ. 1 Μονοκονδυλία: «Ὁ ταπεινὸς Φιλήμος τάχα ἱερωμοναχος [καὶ] πάνυ ἀναξίως Κύπρου».

φ. 14 Μονοκονδυλία: «Ὁ ταπηνος Φυλίμος Κυπρου οιερω(μόν)αχος καὶ πνευματικὸς».

φ. 23 Χέρι τοῦ γραφέα: «Νομοκάνονον τοῦ θεῖου Ἰωάννου τοῦ Νηστευτοῦ». Χέρι² σύγχρονο τοῦ γραφέα σημείωσε στὸ περιθώριο τίτλους κεφαλαίων.

Προέλευση: Ἀδριανουπόλεως 1314 (βλ. B.K. Στεφανίδης, «Οἱ κώδικες τῆς Ἀδριανουπόλεως», *BZ* 14 (1905), 601).

Βιβλιογραφία: Lappa-Zizicas, *Scriptorium*, σ. 294· Τσελίκας, ἄρ. 44, σ. 53.

102 (TA 304)

αί. 15ος, χαρτί, χιλ. 290 × 150, φφ. 65, στ. 24-32

Γραμματική

φφ. 1^v-65^v Γραμματική: 1^vφφ. 1^v-13 Τυπικό:φ. 1^v ἄρχ. [Τὰ εἰκοσι]τέσσαρα γράμματα εἰς δύο διαιροῦνται...

φ. 2 Ἄρθρα δὲ ταῦτά εἰσιν, ἡ ὀρθὴ καὶ εὐθειᾶ: ὁ, ἦ, τὸ...

φφ. 2-5^v Τῶν ὀνομάτων τὰ μὲν ἰσοσυλλάβως...φφ. 5^v-7^v Αἱ κλίσεις τῶν ὀνομάτων εἰσὶ δέκα, πέντε μὲν ἀπλαῖ καὶ ἀσυναίρεται... πέντε δὲ συνηρημένοι...φφ. 7^v-13 *Περὶ τοῦ ῥήματος*, Τὸ ῥήμα ἐστὶ μέρος τοῦ λόγου ἄπλωτον, ἐνέργειαν ἢ πάθος σημαίνει... Ἐγκλίσεις εἰσὶν πέντε... Εἶδη δὲ δύο... Σχήματα τρία, ἀπλοῦν οἷον φρονῶ· σύνθετον, οἷον καταφρονῶ· καὶ παρασύνθετον, οἷον ἀνταγωνίζομαι. Ἄριθμοι τρεῖς... Πρόσωπα τρία... Χρόνοι ἕξ εἰσὶν... Συζυγίαι τρεῖς: τῶν βαρυτόνων, τῶν περισπωμένων καὶ τῶν εἰς -μι... (ἀκολουθεῖ ἡ κλίση τοῦ ῥήματος τύπτω σὲ ὄλους τοὺς χρόνους καὶ πρόσωπα. Ὁ σχηματισμὸς τοῦ μέλλοντος καὶ οἱ χρόνοι τῶν ρημάτων: λέγω, ἄδω, φράζω, ὀρύσσω, ψάλλω, σπεῖρω, ἰππεύω). φ. 13 ἀτελής: ἰππεύω, ἰππευον... ἰππευα, ἰππευειν. Ὁ παρακείμενος...2^{φφ.} 14-65^v Συντακτικὸ, ἔτυμολογικόν: φ. 14 Πρόλογος, Τὰ δ' ἐν συνόψει σοι παρ' ἡμῶν, ὧ φίλος, γραμματικῆς ἕνεκα τῆς πολυπλάνου, σὲ δ' οὖν σοφίσει κάμῃ καὶ σῶσαι πλέον ἢ τοῦ θεοῦ πηγαία μόνη σοφία.φ. 14^{r-v} [*Περὶ λόγου*], Ποσαχῶς λέγεται ὁ λόγος. Λόγος σημαίνει πλεῖστά τινα. Ἰστέον ὅτι λόγος λέγεται ὁ τε ἐνδιάθετος λογισμὸς... Ἐξαιρέτως μέντοι καὶ ὁ τοῦ θεοῦ υἱὸς...φφ. 14^v-16 [*Περὶ ῥημάτων*], Ἔτι ἰστέον ὡς ἐξ ὀνόματος μόνου καὶ ῥήματος λόγος κατὰ σύνταξιν γίνεταί τελειος...φφ. 16-19^v [*Περὶ συντάξεως τῶν ῥημάτων*], Ἔτι τῶν ῥημάτων συνηρημένων οἰκειαῖς εὐθειαῖς...φ. 20 [*Περὶ ἀμεταβάτων ῥημάτων*], Ἰστέον ὅτι ὅταν ἀμεταβάτως συντάσσεται τὸ ῥήμα... καὶ εἰσὶ ταῦτα... (τὰ ῥήματα ἀκολουθοῦνται ἀπὸ τὰ σχετικὰ οὐσιαστικά).

φφ. 20-38 Κατηγορίαι ῥημάτων κατὰ τὴ σημασίαν καὶ τὴ σύνταξιν, ἄρχ. Ὅσα ἐπὶ εὐφροσύνης καὶ τοῦ ἐναντίου: ἀγάλλομαι, ἀγλιῶμαι, ἀγαλλιῶμαι, λυποῦμαι... Ὅσα ἐπὶ εὐδαιμονίας: εὐκαιρῶ... Ὅσα ἐπὶ παθῶν καὶ τούναντία: τρυφῶ, ἀσι-

τῶ, εὐεκτῶ..., τέ λ. Ὅσα ἐπὶ τοῦ ξερῶν (τὸ ξέρνειν Ducange, ἴσως ξερνῶν): ἐμῶ, χωνεύω... Ὅσα ἐπὶ ἀποδοχῶν... Ὅσα ἐπὶ παρακλήσεως... ἀξιῶ, ὃ σημαίνει τὸ παρακαλῶ καὶ τιμῶ.

φφ. 38^v-39 *Περὶ ἀπροσώπων ῥημάτων*, Ἰστέον ὅτι τὰ ἀπρόσωπα ῥήματα εἴτε μεταβατικῶς... Ἰστέον ὅτι εἰσὶ πολλὰ τῶν ὀνομάτων ἃ ἐπιθετικῶς πρὸς τὸ ῥήμα...

φ. 39^{r-v} *Περὶ ὀνομάτων*, Λεπτὸν λέγεται κυρίως τὸ μὴ πάχους μετέχον ξύλον...

φφ. 39^v-41 *Περὶ ἐπιρρημάτων*, Ἀπαντικρὸ τοῦ δεῖνος καὶ καταντικρὸ...

φ. 41^{r-v} *Περὶ συνδέσμων*, Ὁ εἰ σύνδεσμος μετὰ ὀριστικοῦ καὶ εὐκτικοῦ...

φφ. 41^v-42^v *Περὶ ἄρθρου*, Τὸ ἄρθρον δευτέραν γνῶσιν τῶν ὑποκειμένων...

φφ. 42^v-43 *Περὶ ἀντωνυμιῶν*, Ἰστέον ὅτι τῶν δεικτικῶν ἀντωνυμιῶν...

φ. 43^{r-v} *Περὶ μετοχῆς*, Ἰστέον ὅτι ἡ μετοχὴ σὺν ἄρθρῳ προφερομένη μᾶλλον ἐστὶ ὄνομα...

φφ. 43^v-44 [*Περὶ συνδέσμων*], Ἰστέον ὅτι ὡς ὅτε προστίθεται...

φ. 44 *Περὶ προθέσεων*, Ἰστέον ὅτι ὡς οὐδέποτε αἱ προθέσεις ταῖς ἀντωνυμίαις συνάπτονται...

φφ. 44^v-45^v *Περὶ πτώσεων*, Ἰστέον ὅτι ἡ κοινωνία ἦν κοινωνουμένων...

φ. 45^v *Περὶ ῥημάτων*, Ἰστέον οὖν ὅτι ἡ σύνταξις τῶν ῥημάτων...

φφ. 45^v-47^v *Περὶ ὀνομάτων*, ἀ ρ χ. Ἄτενὲς ἦθος, τὸ σκληρὸν καὶ ἔστιν ὄνομα οὐδέτερον..., τέ λ. Κίναδος δὲ οὐδετέρως ὁ πανούργος.

φφ. 47^v-49^v *Περὶ σχημάτων καὶ τρόπων οἷς χρῶνται οἱ ῥήτορες*, ἀ ρ χ. Τρόπος ἐστὶ λέξις ἢ φράσις ἐκ τῶν κατὰ φύσιν..., τέ λ. Ἀσύνδετον δὲ ὅταν πλείονα ῥήματα χωρὶς συνδέσμου ἐκφέρονται οἷον φθάνει τάχως, σφάλλει συνετούς.

φφ. 49^v-50 *Περὶ σχημάτων λέξεως*, ἀ ρ χ. Τὰ δὲ τῆς λέξεως πάθη γίνονται ἢ ἀπὸ πλεονασμοῦ..., τέ λ. κέκραται τὸ ο καὶ α εἰς ω μέγα, συνήρηται δὲ τὸ ω καὶ ι.

φφ. 50-61^v Ὀνομαστικά: φ. 50^{r-v} Ὀνόματα γῆς καὶ μερῶν αὐτῆς, Γῆ καλεῖται καθόλου ἢ ἀπλῶς γῆ...

φ. 50^v Ὀνόματα πόλεως καὶ μερῶν αὐτῆς, Διαιρεῖται ἡ πόλις εἰς ναοὺς καὶ οἴκους...

φφ. 50^v-51^v Ὀνόματα μερῶν οἴκου, Τοῦ δὲ οἴκου τὸ μὲν ἐντὸς καλεῖται παστάς...

φ. 51^v Ὀνόματα οἰκημάτων διαφόρων, Ἰστέον ὅτι χειρὰ λέγεται ἐπὶ δράκοντος φωλεᾶ...

- φφ. 51^v-52 *Περὶ ὑδάτων*, Τῶν δὲ ἐπὶ γῆ ὑδάτων τὰ μὲν εἰσι ποτιστικὰ...
- φ. 52 *Ἄσραχῶς τὸ ἄρρητον*, Ἄρρητον τὸ μὴ δυνάμενον ῥηθῆναι...
- φ. 52 *Ἄσραχῶς τὸ ἄτεχνον*, Ὡσαύτως καὶ ἄτεχνον τὸ μετὰ τέχνης καὶ ἐνεργείας μὴ γενόμενον...
- φφ. 52-53 *Ὄνόματα ζώων*, Βοῦς θηλυκῶς τό τε ζῶον καὶ τὸ βοῶν ἄθροισμα...
- φ. 53 *Ὄνόματα δούλων*, Δουλεία τὸ ἄθροισμα τῶν δούλων...
- φ. 53^{r-v} *Περὶ μισθῶν*, Μισθὸς ἀδιάβλητόν τι δόμα τοῖς κεκοπιακόσι...
- φ. 53^v *Ὄνόματα βασιλέως καὶ ἀρχόντων*, Βασιλεὺς κυρίως ὁ πατρώθεν ἢ ἄλλως ἀπὸ γένους...
- φφ. 53^v-54 *Περὶ βουλῆς*, Βουλὴ τὸ μὲν βουλευτῶν ἄθροισμα...
- φ. 54^{r-v} *Ὄνόματα δένδρων καὶ βοτανῶν*, Μυγδαλὴ τὸ δένδρον, ἀμυγδάλη ὁ καρπὸς...
- φφ. 54^v-55 *Περὶ ὀνομάτων τῶν τοῦ ἀνθρώπου μελῶν*, Ἄνθρωπος τὸ συγκείμενον ἐκ ψυχῆς καὶ σώματος...
- φφ. 55-57 *Ὄνόματα γυναικῶς*, [μελῶν τοῦ σώματος τοῦ ἀνθρώπου καὶ περὶ συγγενείας], Παιδίσκη, κόρη, κοράσιον...
- φ. 57 *Ὄνόματα νηῶν καὶ μερῶν αὐτῶν*, Πλοῖον, ναῦς, ὀλκὰς...
- φ. 57^{r-v} *Ἀλιευτικὰ ὀνόματα*, Οἱ δὲ περὶ τὴν θάλατταν πονοῦντες ἀλιεὺς καὶ ἰχθυοθηρατῆς...
- φ. 57^v *Ἄροσθῶν ὀνόματα*, Ἄρόστρου μέρη τὸ κατόπιν ξύλον...
- φ. 57^v *Ὄνόματα ῥάπτου καὶ τῶν αὐτοῦ σκευῶν*, Ἰβέστης ἀττικόν, ῥάπτῆς κοινόν...
- φ. 57^v *Ὄνόματα ἱματίων*, Ἰμάτιον, χιτῶν, ἀμφίεσμα...
- φφ. 57^v-58 *Ὄνόματα ζωνῶν [καὶ ἐνδυμάτων]*, Ζώνιον ἐπὶ γυναικὸς μόνον...
- φ. 58 *Ὄνόματα καταλλάκτου*, Ὀλυμβος ἀργυραμοιβός, ἀργυρογνώμων, λέγεται δὲ κολυμβιστῆς καὶ καταλλακτῆς ἀλλὰ ἀδόκιμα...
- φ. 58 *Πόσα σημαίνει χάρις*, Χάρις ἡ ἡδονὴ καὶ ἡ δωρεὰ...
- φφ. 58^v-59 *Περὶ ἐπιστήμης*, Τέχνη ἡ ἐπιστήμη καὶ ὁ δόλος καὶ ἡ μέθοδος τέχνημα...
- φφ. 59-60 *Ἄσραχῶς ὁ ῥήτωρ*, Ῥήτωρ τὸ παλαιὸν ἐκαλεῖτο ὁ δῆμῳ συμβουλευών...

φ. 60^{r-v} [Περὶ πομπῆς, προξένου, πλουσίου, παιδείας, ξένου], Πομπή ἡ ἐν ταῖς τῶν θεῶν πανηγύρεσι πρόοδος... Πρόξενος ὁ αἵτιος τινι τινὸς... Πλούσιος ὁ πολλῶν κύριος... Παιδεία ἐστὶ δύναμις θεραπευτικὴ ψυχῆς... Ξένον τὸ ἀλλότριον...

φφ. 60^v-61^v Περὶ στιγμῆς, Λοιπὸν περὶ στιγμῆς φάναι...

φφ. 61^v-65^v [ΜΑΝΟΥΗΛ ΜΟΣΧΟΠΟΥΛΟΥ], *Καθολικοὶ κανόνες περὶ πνευμάτων*, ἀρχ. Τὸ α πρὸ ἐαυτοῦ φιλοῦται, ἄαπτος..., τέλ. Τὸ ω πάσης λέξεως ἄρχον φιλοῦται, πλὴν τοῦ ὄρα, ὁ καιρὸς καὶ ἡ εὐμορφία καὶ ἡ φροντίς, ὡς δὲ καὶ τὸ ᾄδε καὶ τὰ μονοσύλλαβα. Σημεῖωσαι τὸ ὦ σχετλιαστικόν, κλητικὸν καὶ ὑπαρκτικὸν φιλούμενον (φφ. 61^v-65^v: ἔκδ. F.N. Titze, *Manuelis Moschopuli Cretensis opuscula grammatica*, Λιψία 1822, σ. 32-39).

A. Τεύχη 9⁸ χωρὶς ἀρίθμηση. Τεύχη 2³, 9⁶. Ἀρίθμηση παλαιὰ κατὰ σελίδες 1-130. φφ. 1, 13^v Λευκά. Γραφὴ ὄρθια, στρογγυλή. Μελάνι καστανό. Γραμμὴ ἐπιφάνεια: χιλ. 160 × 90. Χωρὶς ἐρυθρογραφία. Ὑδατόσημα: cercle (κύκλος) βλ. Z 1361 (1431)· cloche (καμπάνα) = B 4089 (1450);· lettre (γράμμα) R = B 8935 (1420). Κατάσταση καλή. Στάχωση 20οῦ αἰ.

B. φ. 1^v Κτητορικὸ σημεῖωμα: «Ἐκ τῶν τοῦ Ἰγνατίου ἱερομ(ονά)χ(ου) Σαράφου γλου Ἀδριανοπολίτου».

Προέλευση: Ἀδριανουπόλεως 1326 (βλ. Β.Κ. Στεφανίδης, «Οἱ κώδικες τῆς Ἀδριανουπόλεως», *BZ* 16 (1907), 283).

Βιβλιογραφία: Lappa-Zizicas, *Scriptorium*, σ. 298· Τσελίκας, ἀρ. 33, σ. 42-43.

103 (TA 306)

αἰ. 14ος/15ος, 17ος, χαρτί, χιλ. 215 × 150, φφ. 36, στ. 19-20

Κανονάριον, Ἀποστολικοὶ κανόνες

1. φφ. 1-30^v Κανονάριον, Ἐκλογή σύντομος ἐκ τῶν συνοδικῶν κανόνων τῶν ἀγίων πατέρων:

1^v φφ. 1-6^v Περὶ ἱερέων: φ. 1 Ἀρχὴ πάντων τῶν κακῶν τοῦ ἱερέως ἡ πτώσις καὶ ἡ καταδίκη, ἐὰν ἡ γυνὴ αὐτοῦ μοιχεύεται. – Εἰ μὲν ἐν ἀγνοίᾳ τοῦ ἱερέως... – Εἰ δὲ τινες ἀναφέρουσι... – Εἰ δὲ ταύτην ἀπολύσας... – Εἰ δὲ καὶ ταύτην ἔχοιτο... – Εἰ δὲ γε ἐξ ἀκοῆς μόνης καὶ οὐ θεατῆς...

φ. 1^{r-v} [Διὰ ποίας αἰτίας ἀργοῦσι τῆς λειτουργίας οἱ ἱερεῖς], Τοὺς ἱερεῖς πάντας παραγγέλλομεν μὴ ἐν ἔχθρᾳ καὶ μάχῃ τῶν ἱερῶν ἄπτεσθαι, μήτε πάλιν μεθυστάς...

φφ. 1^v-2 [Ὅτι οὐκ ἔννομον τοὺς ἱερεῖς ὑπὸ κοσμικῶν ἀρχόντων ἐξουσιάζεσθαι ἢ αὐτοῖς παραδίδοσθαι], Προστάσσομεν δὲ καὶ τοῦτο κατ' ἐντολὴν τοῦ θεοῦ... – Μὴ ἔχειν δὲ ἐξουσίαν τοὺς ἱερεῖς οἱ ὑπεξουσιῶν ἄρχοντες...

φφ. 2-6^v Ἀκολουθοῦν τὰ ἐξῆς κεφάλαια: (φ. 2) Ἱερεὺς ἐὰν ἐξ ἀμελείας χύσῃ τὰ ἅγια δῶρα... – Ἱερεὺς εὐλόγως ἢ ἀλόγως ἀντιταττόμενος τῷ ἀρχιερεὶ καθαιρείσθω (ἔκδ. J. Darrouzès, «Textes synodaux chypriotes», *REB* 37 (1979), ἀρ. 10, σ. 118). – Ἱερεὺς διγαμήσας... – Ἱερεὺς πορνεύων ἢ παλλακὴν... – Ἱερεὺς πραγματευόμενος... (ἔκδ. Darrouzès, ὁ.π., ἀρ. 11, σ. 118). – Ἱερεὺς τοκίζων... – Ἱερεὺς χορεύων καὶ ὀρχούμενος... – Ἱερεὺς ὄρνεοσκόπος ἢ κτηνοβάτης... – Ἱερεὺς ψευδομαρτυρῶν... – Ἱερεὺς δημοσίας δουλείας ἐγχειριζόμενος ἢ ἐν πραιτωρίῳ... (ἔκδ. Darrouzès, ὁ.π., ἀρ. 12, σ. 118). – (φ. 2^v) Ἱερεὺς παρθενεύων... – Τὸν μὴ νηστεύοντα ἱερέα... – Ἱερεὺς εἰς γάμον διγαμοῦντος... – Ἱερεὺς κλέπτων... – Ἱερεὺς ἀμελῶν τῆς ἑαυτοῦ λειτουργίας... – Ἱερεὺς τύπτων καὶ τυπτόμενος... – Ἱερεὺς κληθεὶς εἰς ἀγιομνήσιν... – (φ. 3) Ἱερεὺς κυνηγὸς ἢ θηρευτὴς ζώων... – Ἱερεὺς εὐνουχίζων ζῶα... – Ἱερεὺς ἐὰν δεσμεύσῃ στρατιώτην... – Εἰ δὲ ὁ στρατιώτης δεσμεύσει πρῶτον τὸν ἱερέα... – Ὡσαύτως ἐὰν δεσμευθεῖσα γυνὴ παρὰ τοῦ ἱερέως... – Εἰ δὲ διάκονος δεσμεύσει ἱερέα... – (φ. 3^v) Βουλόμεθα δὲ τὸν ἱερέα μιᾶς γυναικὸς ἄνδρα... – Ἱερεὺς μέλλων λειτουργῆσαι ἐὰν γένηται αὐτῷ ῥεῦσις... – Ἱερεὺς λαμβάνων ἐν τῇ ἀγίᾳ μεταλήψει τῶν ἁγίων δώρων χρυσὸν ἢ ἄργυρον ἢ ὦά... – Ἱερεὺς γάλα ἢ μέλι... – Ἐὰν ἱερεὺς ἀμελήσας τὰ ἐγχειρισθέντα αὐτῷ ἅγια... – (φ. 4) Εἰσὶ δὲ τινες μολυσμοὶ ἕτεροι εἰς οὓς ἐὰν περιπέσῃ ἱερεὺς καὶ μάλιστα μοναχός... – Τί δὲ ἐστὶν ὁ ἐν χεῖλεσι μιανθεὶς ἐγὼ μὲν οὐ γράφω... (φ. 4 = ἔκδ. J.B. Pitra, *Spicilegium Solesmense*, IV, Παρίσι 1858, ἀρ. 1, σ. 439). – Εἴ τις ἱερεὺς λειτουργήσῃ καὶ ἀπὸ γαστριμαργίας ἐμέσει... – Εἴ τις πρὸ τῆς χειροτονίας ἤμαρτεν... – (φ. 4^v) Ἐὰν ἱερεὺς ἐξεμέσῃ νῆστις... (= Τρωιάνος λζ', 1). – Ὅτι οὐ δεῖ κοσμικὸν ἱερέα ἀποτάσσειν μοναχόν...

(φφ. 4^v-5) Ἐρωταποκρίσεις τρεῖς: 1) Ἐάν τις ἄπαξ πορνεύσας βουληθῆ γενέσθαι ἱερεὺς..., 2) Ἐὰν ἐκ τοῦ ἁγίου ποτηρίου..., 3) Ἀκινδύνως γίνεται ἱερεὺς ἢ διάκονος, καταλλάκτης ἢ κουμερκιάριος...

– (φ. 5) Πάσῃ δυνάμει φυλαξόμεθα μὴ μεταλαμβάνειν μετάληψιν αἰρετικῶν... – Τὸ κρίνειν καὶ ἀνακρίνειν τὸν ἱερέα τοῦ ἀρχιερέως... – (φ. 5^v) Ἡ ἱερωσύνη κατὰ μίμησιν τῶν ἁγίων ἀγγέλων... ἄκλοπον, ἄδολον, ἀφιλάργυρον... – Ὁ λαβὼν τὸ τῆς ἱερωσύνης ἐπάγγελμα... – Οἱ μεμολυσμένοι λειτουργοῦντες ἱερεῖς... (= Τρωιάνος ξε', 1). – Πρὸ πάντων μὲν ὁ καταξιωθεὶς λειτουργός...

– Οὐ πρέπει τὸν ἱερέα στολὴν κοντὴν φορεῖν... – (φ. 6) Μήτε πάλιν ἐντραπήναι τινὰς ἢ φοβηθῆναι... – Μήτε πάλιν ἄπλυτον στολὴν φορεῖν... – Καὶ οὐ χρὴ τὸν ἱερέα ἢ τὸν ἀρχιερέα κάτοκνον εἶναι τοῦ διδάσκειν... – (φ. 6^v) Οἱ τεταγμένοι τῇ ἐκκλησίᾳ τῶν διαφερόντων αὐτῇ μὴ ἀμελείτωσαν...

(φφ. 1-6^v = 49 (TA 56) φφ. 3-10^v.)

Σποραδικὰ οἱ ἐξῆς παραπομπές: ZL 54, 19, 57, 66, 73, 62, 84, 59, 89, 30, 86, 99, 98, 100, 79· βλ. Τρωιάνος λη', 1. μβ', 3, 2. νζ'. ιθ'. λη', 2. μς', 2. σκε', 3. λθ'. θ', λζ', 1. πη', 3. σκ', 1, 2. κγ'. ξε', 1. ξδ'.)

²φφ. 6^v-11 Περὶ ἱερομονάχων: (φ. 6^v) Εἴ τις τῶν μοναχῶν ἱερωμένος εἰς πτώσιν πορνικῆν... – Εἴ τις τῶν μοναχῶν ἱερωμένος εἰς ρεῦσιν... – Εἴ τις τῶν ἱερωμένων μοναχῶν μοιχεύσει... – Εἴ τις ἱερομόναχος μετὰ τῆς κατὰ σάρκα γενεᾶς... – Ἱερομόναχος ἐὰν μετὰ μοναστρίας μιανθῆ... – (φ. 7) Εἰ δὲ μετὰ μεγαλοσχημοῦ συγγένηται... – Μοναχὸς ἱερεὺς καταφρονῶν τῶν ἀγίων συνάξεων... – Ἱερεὺς μοναχὸς μὴ κατὰ τὸν κανόνα πράττων... – Μοναχὸς ἱερομόναχος μεθύσας καὶ ἐμέσας... – Εἰ δὲ λειτουργήσῃ καὶ ἐξ ἀδηφαγίας... – Ἱερεὺς μοναχὸς ἐὰν ἐγκαταλείψῃ τὴν ἀκολουθίαν αὐτοῦ... – Εἴ τις ἡγούμενος ἔχει συμβουλίας μετὰ γυναικῶν... – Μοναχὸς εἰς λουτρὸν ἀπερχόμενος... – Τοσοῦτον κατενέμηθη τὸ τῆς φιλαργυρίας πάθος... – (φ. 7^v) Τὸν μὴ νηστεύοντα ἱερομόναχον...

(φφ. 7^v-8) Ἐρωταποκρίσεις: 1) Εἰ δεῖ καταλύειν τὴν νηστείαν..., 2) Ἐὰν εἰσὶ μοναχοὶ ἱερεῖς καὶ ἄπειροι τοῦ λόγου...

– (φ. 8) Οἱ μὴ ὄντες ἱερεῖς μοναχοί, ἄπειροι δὲ καὶ δεχόμενοι λογισμοὺς... – Οὐκ ἔξεστι τὸ κατὰ ἀρχόντων ἱερεὺς ἢ καὶ ἱερομόναχος πολιτεύεσθαι... – (φ. 8^v) Ἐπειδὴ τινες τὸν μονήρη βίον ὑποδύεσθαι... – Ἐὰν τις μοναχὸς ἄνευ προσταξέως τοῦ ἡγουμένου αὐτοῦ... – (φ. 9) Εἴ τις τῶν μοναχῶν λαθροφάγοι... – Ἐὰν πιασθῇ μοναχὸς εἰς ἔθνη καὶ βιασθεῖς μιανθῆ... – Μοναχὸς εἰς καπηλεῖον εἰσερχόμενος... (= Τρωιάνος ρβ', 3). – Εἴ τις τῶν μοναχῶν συμπεριπατήσῃ μετὰ γυναικῶν μίλιον ἔν... (= Ραβλον, Ὁδησός, 100). – Μοναχὸς πορνεύων... – Εἴ τις μοναχὸς ὀρχίζεται ἢ τραγωδεῖ... – Μοναχὸς κιθαρίζων καὶ μετὰ κοσμικῶν... (= Τρωιάνος ργ', 1). – Εἴ τις τῶν μοναχῶν πραγματευόμενος... (= Τρωιάνος ριγ', 1). – Μοναχὸς θησαυρίζων καὶ ἐπὶ τόκῳ... – Εἴ τις τῶν μοναχῶν ἔχων χρήματα καὶ οὐχ ὁμολογήσῃ αὐτὰ ἐν τῷ θανάτῳ... – (φ. 9^v) Εἴ τις τῶν ἀγραμμάτων μοναχῶν ἀπολειφθῆ τῆς συνάξεως... – Ὁ ἀπολειφθεὶς τοῦ λυχνικοῦ καὶ τῶν ἀποδείπνων... – Ὅτι οὐ δεῖ τὸν μοναχὸν γελᾶν καὶ μετεωρίζεσθαι... – Μοναχέ, ἐὰν ἔχῃς πρᾶγμα καὶ ἀγαπᾷς αὐτὸ... – Εἴ τις μοναχὸς εἴποι ὅτι ἔχει γενεάν... – Μοναχὸς ἐὰν ἀποζώννυται... (= Ραβλον, Ὁδησός, 106 = Τρωιάνος ρς', 2). – Μοναχὸς ἐπὶ πορνείᾳ κρατηθεῖς... – Ἐὰν μοναχὸς γένηται ἀρσενοκοίτης ἢ κτηνοβάτης... – (φ. 10) Μοναχὸς ἔχων τὸ μέγα σχῆμα ἐὰν πορνεύῃ... – Μοναχὸς ἔχων τὸ μέγα σχῆμα εἰ τύφει... – Μοναχὸς ἐὰν μεθύσῃ ἢ καταλαλήσῃ ἢ ἀδεῶς γελάσῃ... – Μοναχὸς ἐὰν περιπατήσῃ εἰς πό-

λιν ἄνευ τοῦ μανδύου... – Ὅμοίως καὶ μεγάλοςχημος ἄνευ τοῦ κουκουλίου... – Μοναχὸς ἐὰν ἀποδράσῃ... – Ἐὰν ἀσπάσῃται μοναχὸς οἰανδήποτε γυναῖκα ἢ παιδία... – Εἴ τις μοναχὸς ἀπὸ ῥαθυμίας οὐκ ἔφθασεν εἰς τὸ μεσονυκτικὸν... – Ὡσαύτως ἐὰν ἀπέτυχε εἰς τὸν Ἐξάφαλμον... – Ἐὰν δὲ σταθῇ εἰς ἅπασαν τὴν ἀκολουθίαν καὶ σύναξιν τῆς ἐκκλησίας... (βλ. Ραβλον, Ὁδησός, 89· βλ. PG 99, 1756, ἀρ. νς'). – (φ. 10^v) Εἴ τις μοναχὸς εἰς οἰονδήποτε ῥῆμα ἀντιλογήσῃ τὸν ἡγούμενον ἢ ἀντιτάξῃται... (= Ραβλον, Ὁδησός, 113· βλ. PG 99, 1756, ἀρ. νβ'). – Μοναχὸς ἔχων ἀπόκρυφον ἐν κοινοβίῳ... – Εἴ τις μοναχὸς προσφέρει τῷ μοναστηρίῳ καὶ τῇ ἀδελφότητι... – Εἴ τις μοναχὸς καταλείψει τὴν κοίτην αὐτοῦ... – Εἴ τις μοναχὸς φατριάσει... – Εἴ τις μοναχὸς ποιήσῃ ἡμέρας μ' ἀκοινωνήτος...

φ. 10^v Σχόλιον, Πάντα γὰρ ταῦτα γράφομεν ὥστε τοὺς καρποὺς δοκιμάζεσθαι τῆς μετανοίας... σῶζειν τὴν σεαυτοῦ ψυχὴν.

(φφ. 6^v-10^v = 49 (TA 56) φφ. 10^v-16^v.)

Σποραδικὰ οἱ ἐξῆς παραπομπές: ZL 129, 115, 116, 151, 130, 138, 153, 158, 159, 164, 114, 132, 143, 129, 181, 160, 146, 147, 149, 125, 118, 130, 116, 163, 166, 143, 149, 161, 184, 43· βλ. Τρωιάνος κθ'. κβ'. κδ', 1, 2, 3. ριβ', 1. κγ'. ρζ'. κθ', 1, 2. ρι', 2. πθ', 1. ρ', 1. ρ'. κδ', 1, 2. κ', 5, 4. ρη', 2. ρς', 1. ρί', 1. ογ'. οη', 1, 2, 3, 4, 5.

φ. 10^v Σχόλιον: ἔκδ. Ράλλης – Ποτλῆς 4, 253 Κανὼν πδ' Βασιλείου Καισαρείας· βλ. ἔκδ. J. Morin, *Commentarius historicus de disciplina in administratione sacramenti poenitentiae*, Anvers 1682, Appendix, σ. 90B9...D1· PG 88, 1917A4...B6.)

φφ. 10^v-11 *Περὶ νηστείας*, Χρῆ τοὺς μοναχοὺς Δευτέρα, Τετράδα καὶ Παρασκευή... – Ὡσαύτως καὶ οἱ κοσμικοὶ ἀπεχόμενοι ἰχθύων...

(φφ. 10^v-11 = 49 (TA 56) φ. 16^v· ZL 184, 44· βλ. Τρωιανός ογ'-οη', 1, 2, 3, 4, 5).

³φφ. 11-30^v *Περὶ κοσμικῶν*: φ. 11 [*Περὶ μίσους*], Ὁ ἔχων μῖσος κατὰ τινος...

φ. 11 *Περὶ φαρμακείας*, Εἴ τις ποιήσῃ φάρμακον πρὸς τὸ μὴ τεκνογονῆσαι...

φ. 11 *Περὶ ἀρνήσεως*, Εἴ τις ἐξ ἰδίας προαιρέσεως ἀρνήσῃται τὸν κύριον...

φ. 11^v [*Περὶ μοιχείας καὶ βιασμοῦ*], Εἴ τις ἀφήσῃ τὴν ἡρμοσμένην αὐτοῦ γυναῖκα καὶ μολυνθῇ... – Μοιχεία γάρ ἐστι ὁ εἰς ὑπανδρον ἐλθὼν καὶ βιασάμενος... – Ἡ δὲ τῆς παρθένου φθορὰ κανονίζεται... – Ἡ δὲ τῶν οἰκετῶν καὶ δουλίδων τουτέστι τῶν ὑπὸ χεῖρα... – Ὁ δὲ βιασάμενος τὴν ὑπὸ χεῖρα αὐτῷ δούλην... – Εἴ τις βιάσῃται παρθένον ἐν ἀδιοδεύτῳ τόπῳ... – Εἴ τις βιάσῃται ὑπανδρον ἐν ἀποκρύφῳ τόπῳ...

φφ. 11^v-13^v *Περὶ αἰμομιξίας*, (φφ. 11^v-12^v) Αἰμομιξίαι εἰσὶν ὀκτώ· ἡ μὲν πρώτη καὶ βαρυτέρα τὸ εἰς τὴν ἰδίαν μητέρα εὐρεθῆναι υἱὸς... Δευτέρα δὲ ἐὰν πατὴρ

μετὰ τῆς θυγατρὸς... Τρίτη δὲ ὁμοία αὕτη, ἐὰν ἀδελφὸς μετὰ ἀδελφῆς... Τετάρτη ἐὰν πρωτοεξάδελφα... Πέμπτη δὲ ἔστιν ἐὰν δευτεροεξάδελφα... Ἐκτὴ δὲ τούτων ἐὰν ἐπὶ μητρικὴν καὶ πενθερὰν... Ἐβδόμη ἐὰν δύο ἀδελφοὶ εἰς μίαν γυναῖκα... Ὀγδόη ἐὰν πατὴρ καὶ υἱὸς εἰς μίαν γυναῖκα... – (φ. 12^v-13^v) Ἔστι δὲ καὶ ἄλλη αἰμομιξία ὅταν μιανθῶσιν ἄββᾶς καὶ μονάστρια... – Εἰ δὲ δύο συμπέθεροι ἢ γυναικάδελφοι ἢ... – Εἴ τις ἐπὶ μητροπενθερὰν εὐρεθῆ... – Ὁ μετὰ ἀναδεξιμαίας... – Ὁ μετὰ τῆς συντέκνου ἀμαρτήσας... – Ὁ μετὰ συντέκνου ἀδελφὴν ἀμαρτήσας... – Ὁ μετὰ πνευματικοῦ ἀδελφοῦ τὴν γυναῖκα... – Ὁ μετὰ πνευματικοῦ ἀδελφοῦ τὴν μητέρα... – Ὁ μετὰ πνευματικοῦ ἀδελφοῦ τὴν ἀδελφὴν... – Ὁ μετὰ πνευματικοῦ ἀδελφοῦ τὴν πενθερὰν ἢ τὴν γυναικαδελφὴν... – Ἐὰν συντέκνου παιδιά εἰς ἄλληλα... – Ἐὰν δύο ἀδελφῶν πνευματικῶν τέκνα ἀμαρτήσωσιν... – Ἐὰν δύο ἀδελφοὶ πνευματικοὶ ὕβρισθῶσιν ὥστε καὶ ξύλα χειρώσωσιν καὶ αἱματώσωσιν ἑαυτοῦς... – Τὰ δὲ πνευματικὰ οἴονεὶ ἀδελφοῦ ἀδελφὴν μὴ γαμεῖν...

(φ. 11^{r-v} = 49 (TA 56) φφ. 16^v-17^v. φφ. 11^v-13^v = 49 (TA 56) φφ. 17^v-19^v καὶ 101 (TA 285) φφ. 126^v-31^v).

Σποραδικὰ οἱ ἐξῆς παραπομπές: ZL 307, 241, 353, 281, 282, 273, 274, 276, 280, 275, 279, 278· βλ. Τρωιάνος ρηθ'. ρλ', 1. ρξζ', 1, 2. ρξ', 1, 2. ρξα', 1, 2. ρξγ'. ρξς'. ρξε', 2, 1.)

φ. 13^v-16 *Περὶ φονικῶν ἐγκλημάτων*, (φ. 13^v) Τῶν φόνων οἱ μὲν εἰσιν ἐκούσιοι, οἱ δὲ ἀκούσιοι, οἱ δὲ ἐγγυὸς ἐκούσιου (= Τρωιάνος ρκβ', 3). – Ἐκούσιοι δὲ κρίνονται οἷον ὁ ἀκοντίσας... – Ἐκούσιοι δὲ οἷον αἱ βουλόμεναι φίλτρον τινός... (= Τρωιάνος ρκβ', 5). – Ὁ δὲ λίθον ἐπὶ κύνα ἢ δένδρον... (= Τρωιάνος ρκβ', 6) – Ὁ δὲ ἐν μάχῃ ξύλω ἢ χειρὶ... (= Τρωιάνος ρκβ', 7). – (φ. 14) Εἴ τις ἐκούσιον φόνον ποιήσας προσέλθῃ τῇ ἀγίᾳ ἐκκλησίᾳ... – Καὶ ταῦτα μὲν ἢ καθαρὰ καὶ καθολικὴ ἐκκλησία παρέλαβεν ἐπιτιμᾶν... – (φ. 14^v) Ἐκούσιος φόνος καλεῖται ὁ μελετημένος, οἷον ἐμελετήθη κατὰ τινος ἵνα φονευθῆ... (= Τρωιάνος ρκβ', 8). – Ἐγκληματικαὶ ὑποθέσεις εἰσὶ πέντε, οἷον ἐκούσιος φόνος, ἀκούσιος... – Ἀκούσιος φόνος λέγεται ὅς εἰς συμπλοκὴν ταραχῆς γενόμενος... – Ὁ δὲ ἐκούσιως καὶ μετὰ γνώμης φονεύσας... – Ἀκούσιος δὲ φόνος νοεῖσθω ὅστις ἐν παιγνίῳ βουληθεὶς ρίψαι ῥάβδον ἢ ξίφος...

φ. 15 *Περὶ φόνου γυναικός*, Εἴ τις ἀνὴρ τὴν ἰδίαν γυναῖκα φονεύσει ἐκούσιως... (= Τρωιάνος ρκγ', 1). – Εἰ δὲ τύπτει αὐτὴν διὰ τινὰ αἰτίαν καὶ ἀκούσιως... (= Τρωιάνος ρκγ', 2).

φ. 15 *Περὶ μοιχείας καὶ φόνου*, Εἰ δέ τις τὴν ἑαυτοῦ γυναῖκα εὐροὶ μοιχευομένην... (= Τρωιάνος ρκγ', 3). – Εἰ δὲ τὸν ἄνδρα μόνον φονεύσει... (= Τρωιάνος ρκγ', 4) . – Οἷδα μὲν δὲ καὶ ἄλλα πλεῖστα σύνδρομα τούτων... (= Τρωιάνος ρκγ', 5) (φ. 15: ZL 237, 238).

φ. 15^{r-v} *Περὶ κλοπῆς καὶ φόνου*, Ἔστι δὲ καὶ ἄλλος φόνος, ἐάν τις κλέπτων φονευθῆ... (= Τρωϊανος ρκδ', 1). – Εἰ δὲ φεύγων ἐφρονεύθη... – Εἰ δὲ καὶ αὐτὸς ἀντιμάχεται... (βλ. Τρωϊάνος ρκδ', 2). – Εἰ δὲ ὁ κλέπτης φονεύσει τὸν ἔχοντα... (βλ. Τρωϊάνος ρκδ', 3). – Εἰ δὲ φεύγων ὁ κλέπτης καὶ λαβῶν ῥάπισμα μόνον... (= Τρωϊάνος ρκδ', 4).

φ. 15^v *Περὶ πολέμων φόνους*, Τοὺς ἐν πολέμοις φόνους μὴ φόνους λογισθέντας...

φ. 15^v *Περὶ μετανοίας ληστῶν*, Εἴ τις ληστεύων καὶ μύρια κακὰ ἐργασάμενος... – Οἱ τοῖς λησταῖς δεχόμενοι ἐν τοῖς οἴκοις...

φ. 16 *Περὶ ἐκουσίου φόνου, τοῦ μεγάλου Βασιλείου*, Ὁ ἐκουσίως φονεύσας καὶ μεταμεληθεὶς... – Ὁ ἀκουσίως φονεύσας ἔνδεκα ἔτεσιν... – Ὁς θανάτου πληγὴν τῷ πλησίον δέδωκε, φονεύς ἐστιν, εἴτε ἤρξε τῆς πληγῆς, εἴτε ἡμόνατο. (φφ. 13^v-16 = 49 (TA 56) φφ. 19^v-24.

Σποραδικὰ οἱ ἐξῆς παραπομπές: ZL 235, 236, 237, 238, 239· βλ. Τρωϊάνος ρκβ', 3, 4, 5, 6, 7, 8, 9. ρκγ', 1, 2, 3, 4, 5. ρκδ', 1, 2, 3, 4.)

φφ. 16-18 Κανόνες διάφοροι: φ. 16 *Περὶ μαλακίας*, Ὁ μαλακὸς ἐπιτιμάσθω χρόνους γ'... – Ἡ μαλακία δὲ διὰ τριῶν σκοπῶν τίκτεται...

φ. 16^{r-v} *Περὶ ἀρρενοκοιτίας*, Οἱ ἀρρενοκοῖται ἐπιτιμάσθωσαν... – Ἀρρενοκοίται δὲ διακρίνονται ἐν πολλοῖς τρόποις... – Τοὺς δὲ γε καὶ γυναϊκας ἔχοντας καὶ τοῦτο δρώντας...

φ. 16^v *Περὶ σοδομιτικῆς ἀμαρτίας*, Τοὺς ἄρτι τὸν ἴουλον ἀνθοῦντας... – Ἔστι δὲ καὶ ἑτέρα σοδομιτικὴ πορνεία, λέγω δὴ τὸ παρὰ φύσιν μετὰ γυναικῶν συναναμίγνυσθαι... – Ὁ ἔξωθεν τοῦ σκοποῦ τῶν μὴ παιδοποιεῖν...

φφ. 16^v-17 *Περὶ ἀρρενοκοιτίας καὶ ζωοφθορίας καὶ μοιχείας*, [τοῦ μεγάλου] Βασιλείου, Ἀρρενοφθόροι δὲ καὶ ζωοφθόροι καὶ φονεῖς καὶ φαρμακοὶ καὶ μοιχοὶ καὶ εἰδωλολάτραι τῆς αὐτῆς καταδίκης...

φ. 17 *Περὶ γοητείας καὶ μαντείας*, Οἱ μὲν ἀρρενοφθόροι καὶ μοιχοὶ... – Ὁ γοητεῖαν ἢ φαρμακείαν ἐξαγορεύων...

φφ. 17^v-18 *Περὶ μαντευομένων*, Ὁ μάντεσιν ἑαυτὸν ἐπιδοῦς... – Οἱ καταμαντευόμενοι καὶ ταῖς συνηθείαις τῶν ἐθνῶν... – Οἱ μάντεσιν ἑαυτοὺς ἐπιδιδόντες ἢ τοῖς λεγομένοις ἑκατοντάρχουσι... – Τοὺς πιστοὺς οὐδενὶ κεχρηῆσθαι δέον ἐστὶ τῶν οἷς οἱ ἐθνικοὶ...

(φφ. 16-18 = 49 (TA 56) φφ. 24-27.

Σποραδικὰ οἱ ἐξῆς παραπομπές: ZL 272, 350, 242, 246, 248, 249· βλ. Τρωϊάνος ριε', 1. ρλη'. ρλγ'. ρλε'. ρλς', 1.)

φφ. 18-20 *Περὶ γάμου*: φ. 18 *Περὶ παρθενίας*, Παρθενίαν μὲν τις ἔχων κατὰ γνώμην ἐχέτω...

φ. 18^{F-V} *Περὶ συνοικεσίου γάμου*, Ὁ γάμος δέ, τουτέστιν ὁ τῆ νομίμῳ ἰδίᾳ γυναικὶ συνεζευγμένους πρώτου συνοικεσίου, μέσος παρθενίας ὀνομάζεται...

φ. 18^V *Περὶ πολυγαμίας*, Περὶ τριγάμων καὶ πολυγάμων τὸν αὐτὸν ὥρισαν κανόνα...

φ. 18^V *Περὶ διγάμων*, Ὁ δίγαμος οὐ στεφανοῦται... – Ἡ μὲν ἀκρίβεια τοὺς διγάμους οὐκ οἶδε στεφανοῦν... – Ἰστέον ὅτι τοῖς διγάμοις καὶ τοῖς τριγάμοις οὐ συνεσθίει ὁ ἱερεὺς...

φ. 19 *Περὶ τετραγαμίας*, Τέταρτον γάμον μηδενὶ τολμᾶσθαι...

φφ. 19-20 *Περὶ τριγαμίας*, Ἐπὶ δὲ τριγάμου τοῦτο παραφυλάττεσθαι ὀρίζομεν... – Τοῖς ἤδη μετὰ τὸ τεσσαρακοστὸν ἔτος... – Εἴ τις δὲ τριακονταετῆς ὢν καὶ τέκνα ἔχει... – Ταῦτα μὲν περὶ τοῦ τριγάμου, οὐ μὴν τὸν δεῦτερον, οὐδὲ τὸν πρῶτον ἐκτὸς ἀσφαλείας ἐῷμεν... – Εἴ τις οὖν τῶν εἰρημένων καταφρονήσας... – Περὶ δὲ τῶν ἐξοδευόντων τοῦδε τοῦ βίου... – Ὁ δὲ τολμῶν ἱερεὺς παρὰ τὸν διατετυπωμένον ὄρον... – Τριγάμου καρποφορία οὐκ ἔσται δεκτὴ... (φφ. 18-20 = 49 (TA 56) φφ. 27-31.

Σποραδικὰ οἱ ἐξῆς παραπομπές: ZL 296, 294, 300· βλ. Τρωιάνος ρηγ', 1, ριβ', 2.)

φφ. 20-22^V *Κανόνες διάφοροι*: Οἱ ὑβρίζοντες τοὺς ἱερεῖς κοσμικοὶ... – Οἱ δὲ καταρῶμενοι τοὺς ἱερεῖς... – Ὁ μνησίκακος... – Ὁ ψεύστης... – Ὁ καταλαλητῆς... – Ὁ ψιθυριστῆς... – Ὁ ψευδομάρτυς... – Ὁ λοιδοροῦς... – Ὁ παρακροατῆς... – Ὁ ἐπίορκος...

φ. 20^{F-V} *Περὶ ἐπιορκησάντων*, Καὶ περὶ τῶν ἐπιορκησάντων, εἰ μὲν ἐκ βίας καὶ ἀνάγκης... – Εἰ δὲ ἄνευ ἀνάγκης...

φ. 20^V *Περὶ Χριστοῦ ἀρνήσεως*, Ὁ τὸν Χριστὸν ἀρνησάμενος...

φ. 20^V *Περὶ κλοπῆς*, Ὁ κλέπτης χρόνους ς'... – Ὁ ὀδοστατῶν καὶ τὰ ἀλλότρια ἀρπάζων... – Ὁ τυμβωρύχος... – Οἱ ἀρπαγὰς ποιοῦντες εἰς γυναῖκας...

φ. 20^V *Περὶ θείας κοινωνίας*, Ὁ μεθύσας καὶ ἐμέσας... – Εἰ δὲ κοινωνήσας ἐμέθυσε... – Ὁ δὲ φαγῶν ἄρτον... (= Τρωιάνος πβ', 1). – Εἰ δὲ φάγει κρέα... – Εἰ δὲ φάγει τυρὸν...

φφ. 20^V-21 [*Περὶ νηστείας*], Ἐπειδὴ μεμαθήκαμεν ἐν τῇ Ῥωμαίων πόλει ἐν ταῖς ἀγίαις τῆς τεσσαρακοστῆς νηστείαις νηστεύειν ἐν τοῖς ταύτης Σάββασιν... – Πᾶσαν τὴν τεσσαρακοστὴν ἐν νηστείᾳ διάγειν ὁ κανὼν διορίζεται...

φ. 21 *Περὶ μολυσμῶν*, Εἴ τις οὖν τῆ ἀγία τεσσαρακοστῆ ὑπὸ λιμοῦ διαφθαρεῖς ἤψατο κρεῶν... – Εἰ δὲ παρ' ἐθνῶν ἐμολύνθη... – Εἰ δὲ ἐκουσίως ἐγεύσατο τυροῦ καὶ ψοῦ... – Εἰ δὲ κατὰ ἀγνοίαν ἐμολύνθη... – Ἐὰν βρέφῃ μολυνθῶσιν ἔσω τῆς ἀγίας τεσσαρακοστῆς, οἱ γονεῖς... – Εἰ δὲ μετὰ τὸ μεταλαβεῖν...

φ. 21 *Περὶ ἀγχόνης*, Εἴ τις ἀγχόνη ἑαυτὸν χρήσεται ἐκὼν ἢ εἰς ὕδατα ἢ εἰς δένδρον... (= Τρωϊάνος ρκε', 1). – Ἐὰν δὲ ἀκουσίως ὑπὸ τινος κρεμασθεῖς... (= Τρωϊάνος ρκε', 2).

φ. 21^{r-v} *Περὶ θείας κοινωνίας*, Ἐρωταποκρίσεις: 1) Ἐρώτ. Ἐάν τις ἔχων λογισμὸν εἰς τὸ μεταλαβεῖν... Ἀπόκρ. Εἰ μὲν ὑπόκειται ἐπιθυμία γυναικὸς... 2) Ἐρώτ. Εἰ δὲ νιπτόμενος ἢ λουόμενος... Ἀπόκρ. Οὐχί. Τῷ γὰρ καθαρῷ ἐν φόβῳ καὶ καθαρῶς χρὴ προσέρχεσθαι.

φ. 21^v *Περὶ τῶν ἐμπριζόντων οἴκους*, Οἱ ἐμπρίζοντες, ἤγγουν καίοντες... (= Τρωϊάνος ρης', 1).

φ. 21^v *Περὶ δεσμοῦ πνευματικοῦ*, Εἴ τις δεσμευθῆ παρὰ τοῦ πνευματικοῦ αὐτοῦ... – Εἴ τις καταλείπει τὸν πατέρα αὐτοῦ τὸν πνευματικὸν... – Αἰτίαι δὲ τῆς ἐγκαταλείψεως εἰσιν, ἐὰν ἔστιν αἰρετικὸς ἢ πόρνος ἢ κενόδοξος ἢ καὶ τὰ μυστήρια μὴ φυλάττων.

φφ. 21^v-22 *Περὶ μνηστείας*, Μνηστευσάμενός τις κόρην προσεφθάρη τῇ ἀδελφῇ... – Ὁ συζευγνύμενος ἀνηλίκῳ γυναικὶ καὶ εὐλογηθεῖς παρὰ τοῦ ἱερέως μετ' αὐτῆς, εἶτα ἐκ συνεργίας τοῦ δαίμονος μιγῆ τῇ πενθερᾷ... – Κατελήφθη ἀνὴρ παρὰ τῆς ἰδίας αὐτοῦ πρὸς καιρὸν, ὡς δὲ ἀπολυθεῖς ὑπ' ἐκείνης ἔλαβεν ἄλλην...

φ. 22 *Περὶ μοιχείας*, Ὁ καταλιμπάνων τὴν νομίμως συναφθεῖσαν αὐτῷ... – Εἴ τις κοιμηθῆ μετὰ τῆς νύμφης αὐτοῦ ἢ μετὰ τῆς προγονῆς... – Εἰ δὲ εἰς ἐξαδέλφην αὐτοῦ ἀμαρτήσῃ... – Εἴ τις πυρωθῆ εἰς σύντεκνον... – Εἴ τις συγγένηται μετὰ τῆς νομίμου αὐτοῦ γυναικὸς Σάββατον ἢ Κυριακὴν ἢ δεσποτικὴν ἑορτὴν... – Ἐὰν δύο ἀδελφοὶ ἀμαρτήσωσιν εἰς μίαν γυναῖκα...

φ. 22 [*Περὶ φόνου*], Εἴ τις ποιήσῃ μάχην μετὰ ἐτέρου καὶ ἀποθάνει εἷς... (= Τρωϊάνος ρης').

φ. 22 *Περὶ τῶν ἀλογευσομένων*, Καὶ περὶ τῶν ἀλογευσομένων ἢ ἀλογευσομένων ὅσα πρὶν εἰκοσαετῆς γενέσθαι... ἐν τῷ τέλει τοῦ βίου τυγχανέτωσαν τῆς κοινωνίας τῶν ἀγιασμάτων.

φ. 22^{r-v} *Περὶ τῶν ἀλόγοις ζώοις συμφθαρέντων*, Τοὺς ζώοις ἀλόγοις συμφθαρέντας οὐχ ὁμοίως πάντας...

φ. 22^v *Περὶ τῶν ἐμπεσόντων εἰς ἀβάπτιστον σῶμα*, Ἐὰν πέσῃ τις εἰς ἀβάπτιστον σῶμα...

φ. 22^v [*Περὶ βιασμοῦ παρθένου*], Εἴ τις παρθένον ἀμνήστευτον βιασάμενος...

φ. 22^v *Περὶ τῶν ζητούντων τὸ βάπτισμα*, Ἐάν τις ἀσθενὴς ᾖ...

φ. 22^v [*Περὶ βιασμοῦ καὶ μοιχείας*], Ἐάν τις κοσμηκὸς βιάσῃται μονάστριαν... – Εἴ τις μετὰ μεγαλοσχίμου συγγένηται ἐκὼν, αὐτὴ μὲν...

φ. 22^v *Περὶ μοιχείας πνευματικοῦ ἀδελφοῦ*, Εἴ τις τοῦ πνευματικοῦ ἀδελφοῦ τὴν γυναῖκα...

φ. 22^v *Περὶ φυλακτήρια*, Οἱ φυλακτήρια βαστάζοντες... – Οἱ ποτίζοντες τὰ βρέφη τὸ λεγόμενον ἀντισήκοτον...

φ. 22^v *Περὶ στρίγλαις*, Οἱ λέγοντες ὅτι στρίγλαις εἰσὶ καὶ μωρὰ καὶ γελλοῦ... – Εἴ τις ἐν συμποσίῳ παίγνια δαιμονικὰ καὶ ἀμφιάσματα γυναικεῖα περιβάλλοιτο...

φ. 22^v [*Περὶ ἐγκαταλείψεως συζύγου*], Εἴ τις καταλείπει τὴν ἡμοσμένην αὐτῷ γυναῖκα ἐλόμενος ἄσκησιν...

φ. 22^v *Περὶ τόκου* [καὶ περὶ χειροτονίας], Ὁ τόκος λαμβάνων ἐὰν καταδέξῃται τὸ ἄδικον κέρδος εἰς πτωχοὺς ἀναλώσαι... – Ἐὰν ἀπὸ παλλακίδος ἢ διγαμίας...

φ. 22^v *Περὶ τιμουλκίας σίτου καὶ οἴνου καὶ ἐχόντων μέτρα δισσά*, Ἔθος παρηκολούθησε τοῖς φιλοκόσμοις... κ ο λ. ἡμεῖς δὲ ἐκ τῆς παλαιᾶς καὶ νέας Γραφῆς [ἱστορήσαντες παραγγέλλομεν... χρόνους δ' σὺν τῇ ἀκολουθίᾳ (βλ. Τρωιάνος σθ'· ZL 331-332).

(φφ. 20-22^v = 49 (TA 56) φφ. 31-38.

Σποραδικὰ οἱ ἐξῆς παραπομπές: ZL 329, 325, 270, 328, 241, 264, 268, 311, 39/42, 263, 240, 311, 271, 163, 274, 275, 188, 247, 368, 331, 332· βλ. Τρωιάνος ρνε', 5, 1, 2, 3. ρλ'. ρνγ', 1. ρνδ', 2. ρογ'. πβ', 1. οβ'. ογ', 1. ρκε', 1, 2. πβ', 2. ρνς', 1. ρξα'. ρξβ', 2. ρις'. ροβ', 1, 2. ρλδ', 2. ρπδ'. ρμζ'. ια'. σθ'.)

φφ. 23-24^v [*Περὶ γυναικῶν*]. φ. 23 ἀ κ ε φ. παντὸς φόνου φονικώτερον, ὃ καὶ ἔως θανάτου τὸ ἐπιτίμιον ἔχει] εἴπερ τούτου οὐκ ἀποκόψει. Ἀλλὰ ταῦτα μὲν περὶ τῆς ἀκριβοῦς ἐρευνησεως..., τ ἐ λ. αἰ δὲ ἐπιτιμήσεις καὶ αἰ διαφοραὶ τῶν ἐπιτιμήσεών εἰσιν αὗται (PG 88, 1928 D5-D10· ἔκδ. Morin, ὁ.π., σ. 96A5-A11).

φ. 23 *Περὶ φαρμακείας*, Αἰ διὰ φαρμακειῶν ἀναιροῦσαι τὰ ἔμβρυα...

φ. 23 *Περὶ ποτοῦ*, Ἐὰν δὲ πῆν ποτὸν πρὸς τὸ μὴ τεκνοποιῆσαι...

φ. 23 [*Περὶ μοιχείας καὶ φαρμακείας*], Γυνὴ ἐὰν ἐπὶ μοιχείᾳ κρατῆται... – Εἰ δὲ προδώσει αὐτὸν... – Εἰ δὲ οὐκ ἐπρόδωσεν... – Ἐὰν τὸν μοιχὸν καταλείπη... (= Τρωιάνος ρκς', 1, 2, 3).

φ. 23^{r-v} *Περὶ γυναικὸς ἐὰν σκοτωθῇ παιδίον*, Γυνὴ πορνεύσασα καὶ ἐγγύμων οὔσα... – Γυνὴ ἐὰν τοῦ κυήματος διὰ τῆς ὁδοῦ ἀμελήσασα... – Εἰ δὲ οὐκ ἠδυνήθη περιστεῖλαι αὐτὸ καὶ δι' ἐρημίαν ἢ δι' ἀπορίαν...

φ. 23^v *Περὶ γυναικὸς ὑπνοῦσης*, Ἐὰν ὑπνοῦσα γυνὴ... (= Τρωιάνος ρκζ', 1).

φ. 23^v [*Περὶ μοιχείας*], Ἡ τῷ μοιχῷ συζῶσα γυνὴ μοιχαλῖς...

φ. 23^v *Περὶ γυναικὸς ἐὰν πέση εἰς δύο ἀδελφούς*, Ἐὰν δύο ἀδελφοῖς περιπεσοῦσα γυνή...

φ. 23^v [*Περὶ φαρμακείας*], Εἰ δὲ κατὰ τινος φαρμακείας μετελθοῦσα καὶ δαίμοσι λατρεύει... (βλ. Pitra, *ῥ.π.*, ἀρ. 16, σ. 431). – Εἰ δὲ φαρμάκων βοτάνης μόνον ἐπιδώσασα τὸ τοῦ φονέως ἐπιτίμιον δέχεται (= Pitra, *ῥ.π.*, ἀρ. 17, σ. 431).

φ. 23^v *Περὶ κλοπῆς*, Ἡ κλέψασά τι εἰ μὲν μεταμεληθεῖσα ἀποστρέψει... (= Pitra, *ῥ.π.*, ἀρ. 18, σ. 431/432). – Εἰ δὲ ἱερὸν σκευὸς ἦτο τὸ κλαπέν... (= Pitra, *ῥ.π.*, ἀρ. 18, σ. 432).

φ. 23^v *Περὶ βίας γυναικός*, Ἡ βιασθεῖσα ὑπὸ τινος εἰ μὲν οὐκ ἦν ὁ βοηθῶν... (= Pitra, *ῥ.π.*, ἀρ. 22, σ. 432).

φ. 23^v *Περὶ μαντείας*, Γυνὴ μαντευομένη παρά τινος καὶ αὕτη μαντεύουσα...

φ. 23^v [*Περὶ κολάφου*], Εἰ τις τῶν γυναικῶν ὑπὸ τοῦ ἰδίου ἀνδρὸς κολαφισθῆ καὶ αὕτη τὰς κόμας αὐτῆς ἀποκείροιτο... – Εἰ δὲ ἀμφιέννυται ταῦτα ὡς ἐμπαίζουσα τὴν εἰκόνα τοῦ θεοῦ...

φφ. 23^v-24 *Περὶ ἀντιλογίας γυναικός*, Εἴ τις γυνὴ τὸν ἄνδρα αὐτῆς ἀτιμάζει καὶ οὐχ ὑπῆκει καὶ ὑποτάσσεται...

φ. 24^{r-v} *Περὶ τῆς τῶν γυναικῶν ἀκαθαρσίας*, Εἴ τις τῶν γυναικῶν ἐν τῇ αὐτῆς ἀκαθαρσίᾳ καταφρονήσασα... (= Τρωιάνος ρπ', 2). – Ἐπειδὴ ἐξ ἀρχῆς ἄνδρα καὶ γυναῖκα ἔκτισεν ὁ θεὸς ὥστε κόσμον ἀναστήσαι ἑαυτῶ... – Ἐν τῷ παλαιῷ νόμῳ εἴρηται δώδεκα ἡμέρας... (= Τρωιάνος ρπ', 3). – Ὅρίζομεν δὲ τὰς κατὰ συνθήειαν ἐχούσας γυναῖκας ὀκτὼ ἡμέρας... – Τὰς δὲ οὐσας ἐν τῇ ἀκαθαρσίᾳ... (= Τρωιάνος ρπ', 4). – Ἐὰν δὲ εἰσελθοῦσα ἐν τῇ ἐκκλησίᾳ... (= Τρωιάνος ρπ', 5).

φ. 24^v [*Περὶ μαγείας*], Οἱ τὰς λεγομένας μαγείας καὶ γητείας καὶ ἐξορκισμοὺς ποιοῦντες γυναῖκες ἢ καὶ ἄνδρες...

φ. 24^v [*Περὶ συγκυλισμοῦ*], Ἡ εἰς ἀσπασμοὺς καὶ ἐπαφὰς ἐλθοῦσα γυνή... (= Τρωιάνος ρνζ', 5).

(φφ. 23-24^v = 49 (TA 56) φφ. 40-44^v).

Σποραδικὰ οἱ ἐξῆς παραπομπές: ZL 342, 343, 348, 346, 345, 367, 357, 358, 360, 191· βλ. Τρωιάνος ρκζ', 3, 1. ρξβ', 2. ρηγ', 5.)

φφ. 24^v-25^v *Περὶ γονέων καὶ τέκνων*, Προστάσομεν τοῦτο κατ' ἐντολήν τοῦ θεοῦ, ἵνα οἱ γονεῖς τὴν ἰσότητα τοῖς παισὶ διανεμέτωσαν... – Εἴ τις τὰ ἑαυτοῦ τέκνα ὡς ἀλληλότροφα ἀγαπᾷ, τὸ μὲν ἐν μισεῖ... (βλ. Pavlov, Ὁδησός, 129).

φφ. 24^v-25 *Περὶ ὕβρεως πατρός*, Εἴ τις υἱὸς ὕβρισει τὸν πατέρα αὐτοῦ... – Εἰ δὲ καὶ ξύλον χειρώσεται καὶ πλήξει... – Εἰ δὲ καὶ φονεύσει αὐτόν... – Εἴ τις

παραδέχοιτο τὰ ἑαυτοῦ τέκνα ὑβρίζειν αὐτὸν τὸν πατέρα ἢ τὴν μητέρα ἢ τοὺς πρῶτους ἀδελφοὺς... – Εἴ τις καταλιμπάνει τὰ ἑαυτοῦ τέκνα καὶ οὐ τεκνοτροφεῖ... – Εἴ τις τὰ ἑαυτοῦ τέκνα οὐ παιδεύει ἐπιμελῶς...

φ. 25 *Περὶ ὕβρεως μητρὸς*, Εἴ τις τὴν μητέρα αὐτοῦ θλίβει... – Τοῖς δὲ πνευματικοῖς πατράσι καὶ μητράσι πλείονα τὴν τιμὴν...

φ. 25^{r-v} *Περὶ νηπίου τελευτήσαντος ἀβάπτιστον*, Ἐὰν νήπιον μέλλον τεθνάναι... – Εἰ δὲ καὶ τυχὸν ὁ ἱερεὺς σπουδάσας ἤλθεν... – Εἰ δὲ οἱ γονεῖς αὐτοῦ ἠμέλησαν... – Ἐὰν ἀποθάνῃ βρέφος ἀβάπτιστον πλησίον τῶν γονέων αὐτοῦ... – Εἰ δὲ φωτισμένον ἐστὶ καὶ πνιγῆ ἐν τῷ μέσῳ αὐτῶν... – Περὶ δὲ τῶν βαπτιζομένων καὶ τὰς ἀπαρχὰς τριχῶν μὴ διδόντες...

φ. 25^v *Περὶ μολυσμοὺς βρεφῶν*, Ἐὰν βρέφη μολυνθῶσιν ἔσωθεν τῆς μεγάλης ἐβδομάδος, οἱ γονεῖς... – Εἰ δὲ μετὰ τὸ λαβεῖν τῆ ἀγία καὶ μεγάλη Πέμπτη...

φ. 25^v *Περὶ ἀνηβότητος*, Ἐρώτ. Ἐὰν κόρη τις πέμπτον ἄγουσα τῆς ἡλικίας χρόνον καὶ μνηστευθῆ... Ἀπόκρ. Οὐ κεκωλύσθαι διὰ τὸ παρ' ἡλικίαν μνηστευθῆναι... (βλ. Κ. Δουβουλιώτης, *Ὁ Νομοκάνων τοῦ Μανουὴλ Μαλαξοῦ*, Ἀθήνα 1916, κεφ. σογ', σ. 41). – Ἐὰν νόμῳ γένηται ἢ κατάστασις τοῦ ἄρρενος ἢ τοῦ θῆλυ καὶ ὑπερβῆ τὸν νόμον, οἱ δὲ γονεῖς οὐ προσίενται γαμοστολήσαι... – Δεῖ δὲ γινώσκειν ὑμᾶς τοὺς ἀκούοντας ἔρευναν ἀκριβῆ ἐνθέσθαι μὴ παράνομα πράττειν... (φφ. 24^v-25^v = 49 (TA 56) φφ. 45-48^v.)

Σποραδικὰ οἱ ἐξῆς παραπομπές: ZL 318, 317, 263· βλ. Τρωιάνος σα'. ρθ', 1. ρπα'.)

φφ. 25^v-27 Κανόνες διάφοροι: φφ. 25^v-26 *Περὶ τοὺς ποιοῦντας μυστήρια μετὰ Ἰουδαίων*, Πάντας τοὺς μετὰ Ἰουδαίων μυστήρια ποιοῦντας... – Πάντας τοὺς κατὰ σκέψιν διαβολικὴν...

φ. 26^{r-v} *Περὶ τῶν ἐμπεσόντων ἀκαθάρτων ἐν τοῖς ὕδασι καὶ τῶν λοιπῶν*, Ἐὰν ἐν φρέατι μὴ ἀποδιδόντι τὸ ὕδωρ ἔξω... – Εἰ δὲ χρονίσαν σαπῆ... – Ἐὰν δέ τι τῶν καθαρῶν ἐμπέσῃ ὀρνέων ἢ πετεινῶν ἢ ζώων παντοδαπῶν, εἰ μὲν προσφάτως... – Εἰ δὲ βρούει καὶ ἀποδίδοται ἔξω, οὐδὲν ἡμᾶς βλάπτει. – Εἰ δὲ καὶ πολημερεύσει καὶ σαπῆ... – Ἐὰν δὲ οἴνῳ ἢ ἐλαίῳ τι τῶν καθαρῶν... – Εἰ δὲ χρονίσας σαπῆ μεταβληθῆτω εἰς ἕτερον ἀγγεῖον... – Εἰ δέ τι τῶν ἀκαθάρτων νεωστὶ ἐμπέσει... – Εἰ δὲ χρονίσας συσσαπῆ ἐκχύσθω... – Ἐὰν δὲ εἰς μέλι τι ἢ ἕτερόν τι τῶν ἀπολαυστικῶν καὶ γλυκέων... – Εἰ δὲ τῶν καθαρῶν προσφάτως... – Πρόσεστι δὲ καὶ ἐπὶ τούτοις εἰς σίτον ἢ εἰς ἄλλουρον...

φφ. 26^v-27 [*Περὶ ἐξομολογήσεως καὶ μετανοίας*], Ἐπίλογος, Ταῦτα τοιγαροῦν, ἀδελφοί, ἐν ἀκριβεῖ τάξει ἐκθέντες πρὸς ἀθέτησιν μὲν τῶν κακῶν καὶ σωτηρίαν τοῖς ἐκ πόθου δουλεύουσιν. Ἵμεῖς δὲ πατέρες καὶ ἀδελφοί ἐξουσίαν ἐλάβετε... ἢ θερμῇ μετάνοια μετὰ εἰλικρινοῦς ἐξομολογήσεως καὶ ταπεινο-

φροσύνης καὶ δακρύων καὶ ἀγάπης καὶ ἐλεημοσύνης καθαρεύει τὸν νοῦν καὶ τὴν καρδίαν καὶ ἀπαθῆ ἐργάζεται ἐν τῇ φροβερᾷ ἡμέρᾳ, ἧς γένοιτο πάντας ἡμᾶς ἐπιτυχεῖν χάριτι καὶ φιλανθρωπία... αἰῶνας, ἀμήν.

φ. 27 *Περὶ χωρισμὸν ἀνδρογύνων*, Ἐὰν ἡ γυνὴ πορνεύσῃ καὶ ἐπιβουλεύεται ἐν οἰωδῆποτε τρόπῳ...

(φφ. 25^v-27 = 49 (TA 56) φφ. 48^v-51.

Σποραδικὰ οἱ ἐξῆς παραπομπές: ZL 323, 321, 322· βλ. Τρωιάνος σε', 4, 1, σδ'.)

φφ. 27-30^v [*Περὶ σαρκικῶν ἀμαρτημάτων*], Εἰσὶν οὖν σαρκικὰ ἀμαρτήματα ἑπτὰ, οἱ δὲ ὀκτὼ ἐξελάβοντο, ἅτινά ἐστι μαλακία, πορνεία...

(φφ. 27-30^v = 49 (TA 56) φφ. 51-58^v.

ἔκδ. Morin, *ὁ.π.*, 105B12-107A13, 107B2-110B7.)

φ. 30^v *Περὶ τῶν ἐν ἐθνικοῖς μολυνομένων σώμασιν*, Εἰμὲν ἀνάγκης, χωρὶς τουτέστι φόβου ἀνθρωπίνου ἢ πτωχείας... (ἔκδ. Morin, *ὁ.π.*, σ. 110B8-C7· βλ. PG 88, 1908D10-1909A8).

φ. 30^v *Περὶ ἱερωμένων*, κ ο λ. Ἱερωμένων δὲ γυναῖκες, τουτέστι διακόνων καὶ πρεσβυτέρων ὅπου ἐὰν [*παραπέσωσι*...] (φ. 30^v = 49 (TA 56) φφ. 58^v-59· ἔκδ. Morin, *ὁ.π.*, σ. 110C7-C8· PG 88, 1909A8-A9).

2. φφ. 31-36^v *Κανόνες τῶν ἀγίων καὶ πανσέπτων ἀποστόλων*, α' Ἐπίσκοπος χειροτονείσθω ὑπὸ ἐπίσκοπων δύο ἢ τριῶν. β' Πρεσβύτερος ὑπὸ ἐνὸς ἐπίσκοπου... γ' Εἴ τις ἐπίσκοπος ἢ πρεσβύτερος...

Τὰ τρία τελευταῖα κεφάλαια: πβ' Ἐπίσκοπος ἢ πρεσβύτερος ἢ διάκονος στρατεία σχολάζων... πγ' Ὅστις ὑβρίσει βασιλέα... πδ' Ἐστω πᾶσιν ὑμῖν κληρικοῖς καὶ λαϊκοῖς βιβλία (ἔκδ. Ράλλης – Ποτλῆς 2, 1...110).

A. Τεύχη 5⁸ ἀριθμημένα ἀπὸ τὸν γραφέα στὴν πρώτη καὶ στὴν τελευταία σελίδα κάτω στὴ μέση. Τεύχη α' ⁶, [δ']⁷, ε' ¹. Ἐνὰ ἕκτο τεῦχος ἐξάφυλλο (φφ. 31-36) ἔχει προστεθεῖ μεταγενέστερα. Χέρι μεταγενέστερο ἀρίθμησε τὰ φφ. 1-30^v κατὰ σελίδες: σ. 1-60, στὸ ἐπάνω περιθώριο, ἀφοῦ χάθηκε ἓνα φύλλο μετὰ τὸ φ. 22^v. Πρὶν χαθεῖ τὸ φύλλο, ἄλλο χέρι ἀρίθμησε τὰ τετράδια στὴ μέση τῆς σελίδας κάτω ὡς ἐξῆς: φ. 1 = πβ'. φ. 7 = πγ'. φ. 15 = πδ'. φ. 30 = πς'. Χάσμα μετὰ ἀπὸ φ. 22^v (ἴσως ἐνὸς φύλλου ἂν γίνετο σύγκριση μὲ τὸ 49 (TA 56)), κολοβὸ μετὰ ἀπὸ φ. 30^v. φφ. 1-30 Χέρι¹ γραφῆ ὄρθια, στρογγυλή, 14ου/15ου αἰ., μελάνι μαῦρο, γραμμμένη ἐπιφάνεια: χιλ. 150, 160 × 100. φφ. 31-36^v Χέρι² 17ου αἰ., γραφῆ ὄρθια, μικρομεγέθους, μελάνι μαῦρο, γραμμμένη ἐπιφάνεια: χιλ. 180 × 115. Ἐρυθρογραφία: τίτλοι, ἀρχικά, ἀρίθμηση τετραδίων. Ὑδατόσημα: φφ. 1-30: étoile (ἀστέρι) βλ. B 6076 (1390). φφ. 31-36^v: lettres (γράμματα) V A S ἀταύτιστα. Κατάσταση καλή. Στάχωση 20οῦ αἰ.

Προέλευση: Ἀδριανουπόλεως 1335 (βλ. Β.Κ. Στεφανίδης, «Οἱ κώδικες τῆς Ἀδριανουπόλεως», BZ 14 (1905), 602).

Βιβλιογραφία: Lappa-Zizicas, *Scriptorium*, σ. 298.

104 (TA 310)

αί. 16ος, χαρτί, χιλ. 213 × 150, στ. 18, 22, 28, άκέφ. κολ.

ΕΦΡΑΙΜ ΣΥΡΟΣ

¹φφ. 1-152^v ΕΦΡΑΙΜ ΣΥΡΟΥ: ¹φφ. 1-3^v Ὅτι οὐ δεῖ γελαῖν καὶ μετεωρίζεσθαι, ἀλλὰ μάλλον κλαίειν καὶ πενθεῖν ἑαυτοῦς, ἄ κ έ φ ἵνα μετὰ τὸν χωρισμὸν τοῦ σώ]ματος <μη> κατάσχωσιν ἡμᾶς οἱ ἄρχοντες τοῦ σκότους..., τ έ λ . σὺν τοῖς ἐν ἀληθείᾳ ἀγαπήσασι τὸ ἅγιόν σου ὄνομα καὶ ἐξακολουθήσασι τοῖς προστάγμασί σου, ὅτι σὺ εἶ μόνος... ἀμήν (βλ. ἔκδ. Assemani I, 254-258· CPG 3933).

²φφ. 3^v-7^v Περὶ κρίσεως καὶ ἀνταποδόσεως, ἄ ρ χ . Δεῦτε ἅπαντες, ἀδελφοί μου, ἀκούσατέ μου τοῦ ἐλαχίστου Ἐφραϊμ..., τ έ λ . καὶ ἀναδυσάμενος στέφανον σωφροσύνης ἐνώπιον τοῦ Χριστοῦ, αὐτὸς γὰρ συμβασιλεύσει αὐτῷ, εἰς τοὺς αἰῶνας... ἀμήν (βλ. ἔκδ. Assemani II, 50-56C· CPG 3940).

³φφ. 7^v-12^v Περὶ φόβου ψυχῆς, ἄ ρ χ . Ἐγὼ Ἐφραϊμ ἁμαρτωλός, χαῦνος καὶ ῥάθυμος..., τ έ λ . ἵνα ῥυσθῶ διὰ τοῦ Χριστοῦ ἀπὸ τοῦ πολεμοῦντός με καθεκάστην ἡμέραν, ὅτι τῆς ἀγίας τριάδος ἢ δόξα εἰς τοὺς αἰῶνας... ἀμήν (βλ. ἔκδ. Assemani I, 183-187· CPG 3925).

⁴φφ. 12^v-15^v Ἰδιόρρυθμος εἰς τοὺς ὁσημέραι ἁμαρτάνοντας καὶ ὁσημέραι μετανοοῦντας, ἄ ρ χ . Μέχρι τίνος, ὦ φίλε, ἀνεχόμενος ἐχθροῦ..., τ έ λ . ἐν ᾧ γένοιτο πάντας ἡμᾶς ἐπιτυχεῖν φυλάξαι καὶ συνθῆναι, ὅτι τῷ δίδοντι τὴν χάριν, Χριστοῦ ἢ δόξα... ἀμήν (βλ. ἔκδ. Assemani III, 31D-33B· CPG 3990).

⁵φφ. 15^v-16 Περὶ ἐγκρατείας, ἄ ρ χ . Ἡ ἐγκράτεια δούλη τοῦ θεοῦ παρ' ἀγίοις ἐγκώμιον σφζομένη, ὦ ἐγκράτεια, ἢ θάνατον καὶ Ἄδην φυγοῦσα..., τ έ λ . ἵνα λάβῃς τὸν ἁμαράντινον τῆς δόξης στέφανον ὃν ἠτοίμασεν ὁ θεὸς τοῖς ἀγαπῶσιν αὐτόν, ὦ πρέπει... ἀμήν.

⁶φφ. 16-24^v Ὅτι οὐ δεῖ παῖζειν χριστιανούς καὶ περὶ φιλοπτωχίας (ἔκδ. Assemani III, 51B-56B· CPG 3997).

⁷φφ. 24^v-45 Περὶ ἀγάπης καὶ εἰς τὸν σταυρὸν καὶ εἰς τὴν δευτέραν παρουσίαν τοῦ κυρίου ἡμῶν Ἰησοῦ Χριστοῦ (ἔκδ. Assemani II, 209B-222A· CPG 3945).

⁸φφ. 45-63 Περὶ ὑπομονῆς καὶ συντελείας καὶ παρουσίας τοῦ κυρίου ἀδιάδοχου τε τῶν δικαίων βασιλείας καὶ ἀτελευτήτου τῶν ἁμαρτωλῶν κολάσεων, ὑπόθεσίς τε ἐξομολογήσεως καὶ προτροπῆ μελέτης τῶν θείων γραφῶν τίνες τε αἱ μεθοδῖαι τοῦ ἐχθροῦ καὶ τί τὸ τῆς ἡσυχίας ὠφέλιμον, ἄ ρ χ . Πῶς λαμπρὸς ὁ βίος τῶν δικαίων, πῶς δὲ λαμπρύνεται..., τ έ λ . ἐν τῇ ἡμέρᾳ ἐκείνῃ τῇ φρικτῇ ἐνώπιον τοῦ δικαίου κριτοῦ τοῦ ἀποδίδοντος κατὰ τὰ ἔργα αὐτοῦ, ὦ μόνῳ ὑπάρχει δόξα... ἀμήν (βλ. ἔκδ. Assemani III, 93-104D· CPG 4007).

⁹φφ. 63-109 *Λόγος κατανουκτικός, ἄρχ.* Ἀπόνως ἀναγκάζει εἰπεῖν καὶ ἡ ἀναξιότης μου..., τ ἐλ. καὶ ἐρῶ, δόξα τῷ δεδωκότι ἵνα αὐτῷ προσενέγκω καὶ προσκυνήσω τῷ δωρησαμένῳ μοι... ἀμὴν (βλ. ἔκδ. Assemani I, 40-70· CPG 3909).

¹⁰φφ. 109-120^v *Λόγος παραινετικός, ἄρχ.* Δεῦτε ἀγαπητοὶ μου, δεῦτε πατέρες καὶ ἀδελφοί, ποιμνιον ἐκλεκτὸν τοῦ Ἰσραήλ, δεῦτε πραγματευσόμεθα..., τ ἐλ. καὶ δόξα τῷ ἀγίῳ πνεύματι τῷ ἀνακαινίσαντι ἡμᾶς εἰς τοὺς ἀτελευτήτους αἰῶνας... ἀμὴν (βλ. ἔκδ. Assemani II, 370-372· CPG 3968).

¹¹φφ. 120^v-127 *Ἐλεγχος αὐτῷ καὶ ἐξομολόγησις, ἄρχ.* Ἀδελφοί, συμπαθήσατέ μοι σπλάγγνα ἔχοντες οἰκτιρμῶν..., τ ἐλ. καὶ θεμένῳ ἐν παραδείσῳ τρυφῇ, ὅτι σοὶ τῷ παναγίῳ θεῷ... ἀμὴν (βλ. ἔκδ. Assemani I, 18E-23A· CPG 3906).

¹²φφ. 127-146 *Λόγος κατανουκτικός, ἄρχ.* Δεῦτε ἀγαπητοὶ, δεῦτε πατέρες καὶ ἀδελφοί μου, δεῦτε τὸ ἐκλεκτὸν ποιμνιον τοῦ πατρός, οἱ ἐσφραγισμένοι τοῦ Χριστοῦ στρατιῶται..., τ ἐλ. ἡμεῖς δὲ σπουδάσωμεν ἐπιλαβέσθαι τῆς αἰωνίου ζωῆς, τῆς μετὰ ἀγγέλων χορείας, τῆς μετὰ Χριστοῦ διαγωγῆς, ὅτι αὐτῷ ἡ δόξα... ἀμὴν (βλ. ἔκδ. Assemani II, 370-372, 373-377B· CPG 3968).

¹³φφ. 146-152^v *Πρὸς διόρθωσιν τῶν ἐμπαθῶς διαγόντων καὶ τιμὰς ἀπαιτούντων, ἄρχ.* Ἀγωνιῶ, ἀδελφοί μου, καὶ φρίττω καὶ τῇ λύπῃ κατατιτρώσκομαι... κ ο λ. οὔτε τὸ ἀκούειν ἔνδοξον [οὔτε τὸ ἐγχειρισθῆναι τιμῆν... (βλ. ἔκδ. Assemani I, 111D-115E6· CPG 3912).

2. φφ. 154-159 *ΙΩΑΝΝΟΥ ΧΡΥΣΟΣΤΟΜΟΥ (ΨΕΥΔΟ-), Ὀμιλία εἰς τὰς ἰ' παρθένους* (PG 59, 527-532· Aldama 341· CPG 4580).

3. φφ. 159-168^v *ΙΩΑΝΝΟΥ ΧΡΥΣΟΣΤΟΜΟΥ, Λόγος εἰς τὰς δέκα παρθένους καὶ περὶ ἐλεημοσύνης* (PG 49, 291-300· CPG 4333).

4. φφ. 169-181^v *ΑΝΩΝΥΜΟΥ, Περὶ πίστεως, ἄρχ.* Ἐπειδὴ περ πολλοὶ ἐπιθυμοῦσιν εἰδέναι ἢ ἀκοῦσαι ὅπερ πορευόμεαι..., τ ἐλ. τὸ τρίτον σημεῖόν ἐστιν ἔτι τὸ πρόσωπον ὅπερ ἔχει (μετάφραση ἀπὸ λατινικὸ κείμενο).

A. Τεύχη 23⁸. Τεύχη 20¹³, 21³, 23⁷. Τρία διαφορετικὰ χειρόγραφα ποὺ ἦδη τὸ 1905 ἦταν ραμμένα μαζὶ (βλ. Στεφανίδης). Χέρι μεταγενέστερο ἀρίθμησε μὲ μολύβι τὰ τεύχη μὲ συνεχῆ ἀρίθμηση ὡς ἐξῆς: 1 στὸ φ. 1, 2 στὸ φ. 8^v, 3 στὸ φ. 9 κ.ο.κ. ἕως 44 στὸ φ. 176^v, 45 στὸ φ. 177. Τρία χέρια 16ου αἰ.: α) φφ. 1-152^v χέρι¹ γραφῆ τρογγυλή, μελάνι μαῦρο ξέθωρο, γραμμένη ἐπιφάνεια: χιλ. 140 × 100. β) φφ. 154-168^v χέρι² γραφῆ μικρομεγέθους, μελάνι μαῦρο, γραμμένη ἐπιφάνεια: χιλ. 150 × 100. γ) φφ. 169-181^v χέρι³ γραφῆ μικρομεγέθους, μελάνι καστανό, γραμμένη ἐπιφάνεια: χιλ. 160 × 120. Λευκά: φφ. 127^v, 153^v, 182-183^v. Ἐρυθρογραφία: τίτλοι, ἀρχικά. Ὑδατόσημα: ancre (ἄγκυρα) βλ. B 569 (1595)· lettres (γράμματα) E B ἀταύτιστα· main (χέρι) βλ. B 11279 (1597). Κατάσταση καλή. Στάχωση 20οῦ αἰ.

Προέλευση: Ἀδριανουπόλεως 1178 (βλ. Β.Κ. Στεφανίδης, «Οἱ κώδικες τῆς Ἀδριανουπόλεως», *BZ* 14 (1905), 596).

Βιβλιογραφία: Lappa-Zizicas, *Scriptorium*, σ. 298.

105 (TA 314)

ἔτ. 1127, περγαμηνή, χιλ. 245 × 190, φφ. 159, δίστηλο, στ. 30, ἀκέφ.

Εὐαγγελιστάριον

1. φφ. 1-46^v, 61-68^v, 54-60^v, 69-127^v, 47^{r-v} Εὐαγγελιστάριον: φφ. 1-25 Ἰωάννης ἐβδ., ἀκέφ. Τῆ Παρ. τῆς β' ἐβδ.,... ἦν μαρτυρεῖ περὶ] ἐμοῦ. Ὑμεῖς ἀπεστάλακατε... (Ἰωάν. 5, 32). φ. 5^v κολ. Τῆ Κυρ. τῆς γ' ἐβδ.,... τοῦτον ὁ κύριος [ιδὼν κατακείμενον... (Ἰωάν. 5, 6). φ. 6 ἀκέφ. Τῆ β' τῆς δ' ἐβδ.,... εἰς τὰ ὀπίσω καὶ] οὐκέτι μετ' αὐτοῦ περιεπάτουν... (Ἰωάν. 6, 66). φ. 16^v κολ. Τῆ γ' τῆς ς' ἐβδ.,... ἔρχεται Φίλιππος καὶ λέγει τῷ [Ἀνδρέα... (Ἰωάν. 12, 22). φ. 17 ἀκέφ. Τῆ δ' τῆς ς' ἐβδ.,... Τετύφλωκεν αὐτῶν τοὺς ὀφθαλμοὺς] καὶ πεπώρωκεν αὐτῶν τὴν καρδίαν... (Ἰωάν. 12, 40).

φφ. 25-37^v Ματθαῖος Σαβ. Κυρ.: φ. 28^v κολ. Τῆ Κυρ. τῆς δ' ἐβδ.,... ὕπαγε ὡς [ἐπίστευσας γεννηθῆτω σοι... (Ματθ. 8, 13). φ. 29 ἀκέφ. Τῷ Σαβ. τῆς ζ' ἐβδ.,... διδάσκειν καὶ κηρῦσσειν] ἐν ταῖς πόλεσιν αὐτῶν... (Ματθ. 11, 1). φ. 35^v κολ. Τῷ Σαβ. τῆς ιδ' ἐβδ.,... δεσμεύουσι [γὰρ φορτία βαρέα... (Ματθ. 23, 4). φ. 36 ἀκέφ. Τῆ Κυρ. τῆς ιε' ἐβδ.,... καλεῖ αὐτὸν κύριον λέ]γων. Εἶπεν ὁ κύριος... (Ματθ. 22, 43). φ. 37^v κολ. Τῷ Σαβ. τῆς ιζ' ἐβδ.,... λέγω ὑμῖν, οὐκ οἶδα ὑ[μᾶς. Γρηγορεῖτε... (Ματθ. 25, 12).

φφ. 38-46^v, 61-68^v, 54-56^v Λουκᾶς Σαβ. Κυρ., ἀκέφ. Τῷ Σαβ. τῆς β' ἐβδ.,... εἶπε τῷ παραλελυ]μένω· σοὶ λέγω, ἔγειραι... (Λουκ. 5, 24). φ. 56^v κολ. Τῆ Κυρ. τῆς Τυροφάγου, εἰς τὸν ὄρθρον,... ἕως ἂν ἀποδῶς τὸν ἔσ[χατον κοδράντην... (Ματθ. 5, 26).

φφ. 57-60^v, 69-84 Εὐαγγέλια νηστειῶν, ἀκέφ. Τῆ β',... ἐν τόπῳ ἀγίῳ ὁ] ἀναγινώσκων νοεῖτω... (Ματθ. 24, 15). φ. 75^v κολ. Κυρ. δ',... εἰ δύνασαι πιστεῦ[σαι, πάντα δυνατὰ τῷ πιστεύοντι... (Μάρκ. 9, 23). φ. 76 ἀκέφ. Κυρ. ε',... καὶ ἀποκλείση τὴν θύ]ραν καὶ ἄρξησθε ἕξω ἐστάναι... (Λουκ. 13, 25).

φφ. 84-127^v, 47^{r-v} Μεγ. ἐβδ., παθῶν, μεγ. Παρ. ὠρῶν, λειτ., μεγ. Σαβ.: φ. 87^v κολ. Τῆ ἀγία καὶ μεγάλη γ',... ἐν τῷ ναῷ ὁμνῶει ἐν αὐτῷ [καὶ ἐν πάσι τοῖς ἐπάνω... (Ματθ. 23, 21). φ. 88 ἀκέφ. Τῆ ἀγία καὶ μεγάλη γ',... καὶ προσελ-

θών ὁ τὰ πέντε τάλαντα λαβών] προσήνεγκεν ἄλλα πέντε... (Ματθ. 25, 20). φ. 127^v κ ο λ. Τῆ ἀγία καὶ μεγάλη Παρασκευῆ, λειτ.,... καὶ ἔθηκεν αὐτὸ ἐν [τῷ καινῷ αὐτοῦ μνημείῳ... (Ματθ. 27, 60). φ. 47 ἀ κ έ φ. Τῷ ἀγίῳ καὶ μεγάλῳ Σαββάτῳ λειτ.,... τινὲς τῆς κουστωδίας] ἐλθόντες εἰς τὴν πόλιν... (Ματθ. 28, 11) (βλ. Gregory I, 344-363).

2. φφ. 47^v-53^v, 128-154^v Μηνολόγιον (σύντομο), Σεπτ. 1 - Αὐγ. 31: φφ. 47^v-53^v, 128-129 Σεπτέμβριος: φ. 53^v κ ο λ. Σεπτ. 16, *Μνήμη τῆς ἀγίας Εὐφημίας*,... ὅτι ἀνάκειται ἐν τῇ οἰκίᾳ τοῦ Φαρισαίου... (Λουκ. 7, 37). φ. 128 ἀ κ έ φ. Σεπτ. 17, *Τῆς ἀγίας μάρτυρος Σοφίας*,... ἐν τῇ δόξῃ τοῦ πατρὸς αὐτοῦ μετὰ τῶν] ἀγίων ἀγγέλων... (Ματθ. 16, 27).

φφ. 134^v-139^v Δεκέμβριος: φ. 137^v κ ο λ. Δεκ. 23, *Κυριακὴ πρὸ τῆς Χριστοῦ Γεννήσεως*,... Τοῦτο δὲ ὄλον γέγονεν, ἵνα πληρωθῆ... (Ματθ. 1, 22). φ. 138 ἀ κ έ φ. Δεκ. 24, *Τῆς ἀγίας ὀσιομάρτυρος Εὐγενίας*,... ἦλθον σπεύσαντες] καὶ ἀνεῦρον τὴν τε Μαριάμ... (Λουκ. 2, 16). φ. 139^v κ ο λ. Δεκ. 31, *Τοῦ ἀγίου Εἰρηναίου ἐπισκόπου Λουγδόνων καὶ τοῦ ὀσίου Ζωτικοῦ τοῦ ὀρφανοτρόφου*,... ἵνα μὴ φανερὸν αὐ[τὸν ποιήσωσιν... (Ματθ. 12, 17).

φφ. 140-142 Ἰανουάριος: φ. 140^v κ ο λ. Ἰαν. 5, *Ἡ παραμονὴ τῶν ἀγίων Θεοφανείων*,... τοῦ ἀδελφοῦ αὐτοῦ τετραρχοῦντος τῆς [Ἰτουραίας καὶ Τραχωνίτιδος χώρας... (Λουκ. 3, 1). φ. 141 ἀ κ έ φ. Ἰαν. 10, *Τοῦ ἀγίου Γρηγορίου ἐπισκόπου Νύσσης καὶ τοῦ ὀσίου πατρὸς Δομετιανοῦ ἐπισκόπου Μελιτηνῆς*,... αὐτοὶ κληρονομήσωσι τὴν γῆν μακάριοι οἱ πενθοῦντες... (Ματθ. 5, 4).

φφ. 142-144^v Φεβρουάριος: φ. 144^v κ ο λ. Φεβρ. 24, *Ἡ εὐρεσις τῆς τιμίας κεφαλῆς τοῦ Προδρόμου*,... ἐν τοῖς οἴκοις τῶν [βασιλέων... (Ματθ. 11, 9).

φ. 145^{r-v} Μάρτιος, ἀ κ έ φ. Μάρτ. 25], *Ὁ Εὐαγγελισμὸς τῆς ὑπεραγίας θεοτόκου*,...

φφ. 148^v-149^v Ἰούνιος: φ. 148^v κ ο λ. Ἰούν. 11, *Τῶν ἀγίων ἀποστόλων Βαρθολομαίου καὶ Βαρνάβα*,... μὴ πῆραν, μὴ ἄρτον, μὴ [εἰς τὴν ζώνην χαλκὸν... (Μάρκ. 6, 8). φ. 149 ἀ κ έ φ. Ἰουν. 24, *Τὸ γενέθλιον τοῦ ἀγίου προφήτου προδρόμου καὶ βαπτιστοῦ Ἰωάννου*,... χαρήσονται.] Ἔσται γὰρ μέγας ἐνώπιον κυρίου... (Λουκ. 1, 14). φ. 149^v κ ο λ. (Ἰούν. 24),... καὶ ἔθεντο πάν[τες οἱ ἀκούσαντες ἐν τῇ καρδίᾳ... (Λουκ. 1, 66).

φφ. 150-151 Ἰούλιος, ἀ κ έ φ. Ἰούλ. 6,...] *Τῆς ἀγίας μάρτυρος Ἀνθούσης*,... (βλ. Gregory I, 365-384).

3. φφ. 154^v-157^v *Ἀναγνώσματα ἑωθινὰ ἀναστάσιμα ια'* (βλ. Gregory I, 364).

4. φφ. 157^v-159^v *Ἀναγνώσματα εἰς διαφόρους ἡμέρας*: εἰς ἐγκαίνια ναοῦ, εἰς μνήμην φόβου καὶ ἐπιδρομῆν ἄλλοφύλων καὶ ἐμφυλίου πολέμου καὶ εἰς πειρασμούς, εἰς ἀσθενοῦντας, ἐπὶ μετανοούντων, ἐπὶ ἐλαίου ἀρρώστου, εἰς ἰβ' ἀποστόλους, εἰς ο' ἀποστόλους, εἰς μάρτυρας, εἰς ἱερομάρτυρας, εἰς ἱεράρχας, εἰς ὁσίους, εἰς γυναῖκας, εἰς προφήτας, εἰς ἀσωμάτους, εἰς ἐπινίκια βασιλέως κατὰ πόλεμον, εἰς σεισμόν, εἰς ἀσθενοῦντας ἄνδρας καὶ γυναῖκας, εἰς κοιμηθέντας, εἰς τὸν κάμπον (βλ. Gregory I, 384-386).

A. Τεύχη 24⁸ ἀριθμημένα στὴν πρώτη σελίδα κάτω ἀριστερὰ καὶ στὴν τελευταία κάτω δεξιὰ ἀπὸ β' ἔως κε'. Ἡ σειρά τῶν τευχῶν: β'-η', ιθ', θ'-κε'. Τεύχη β'⁷, [γ']⁷, [δ']⁷, [ε']⁷, [ς']⁷, [ζ']⁴, [θ']⁶, ἰβ'⁷, ιγ'⁵, ιη'⁷, κα'⁵, [κβ']⁴, κγ'⁵, κδ'⁵, κε'⁶. Ἡ σειρά τῶν φύλλων: 1-46^v, 61-68^v, 54-60^v, 69-127^v, 47-53^v, 128-159^v. Χάσματα μετὰ ἀπὸ φφ.: 5^v (1 φ.), 16^v (2 φφ.), 28^v (2 φφ.), 35^v (2 φφ.), 37^v (2 φφ.), 56^v (2 φφ.), 75^v (1 φ.), 87^v (3 φφ.), 127^v (1 φ.), 53^v (1 φ.), 137^v (1 φ.), 139^v (1 φ.), 140^v (4 φφ.), 144^v (2 φφ.), 148^v (4 φφ.), 149^v (1 φ.). Γραφή ὄρθια, στρογγυλή. Μελάνι καστανό. Γραμμένη ἐπιφάνεια: χιλ. 200 × 60/60. Ἐρυθρογραφία: σημαδόφωνα, λειτουργικὲς ἐνδείξεις, ἡμερομηνίες. Ἀρχικά, ἐπίτιτλα: ἔγχρωμα (μπλέ, ἐρυθρό, χρυσό). Χαράξεις = Lake II, 4b = Leroy 20C2. Κατάσταση μέτρια, τὰ ἄκρα τῶν φύλλων καμένα. Στάχωση παλαιά, ξύλινες πινακίδες μὲ δερμάτινη ἐπένδυση καὶ πρόστιπη γραμμικὴ διακόσμηση.

B. φ. 159^v Κωδικογραφικὸ σημεῖωμα ἕτ. 1127: «Ἐτελειώθη(η) σὺν θε(ε)ῷ ἡ ἱερά καὶ ἁγία βίβλος αὕτη διὰ χειρὸς Χ(ριστ)ωδοῦλ(ου) ἁμαρτωλοῦ μη(ν)ι μαρτίῳ (ἰνδικτιῶνος) ε' ἔτους ,ςχ[λε'] ὁ ἀναγινώσκων εὐχου ὑπὲρ τοῦ γράψαντος διὰ τὸν κ(ύριο)ν Χ(ριστ)ωδοῦλ(ω) τῷ ἁμαρτωλῷ ὅπως διὰ πρεσβιῶν πάντων τῶν ἁγίων καὶ διὰ εὐχ(ῶν) τῶν ἐντυχόντων(ν) καὶ ἀναγινωσκόντων ἐλεύσεως τύχῳ ἐν τῇ φοβερᾷ ἡμέρᾳ τῆς ἐλεύσεως καὶ παρακαλῶ διὰ τὸν κ(ύριο)ν εὐξ(ασθε) καὶ συγχωρήσατέ μοι τὸν α... (καὶ) ἁμαρτωλὸν».

Γ. φ. 159^v Σημεῖωμα ἀπὸ τὸ χέρι τοῦ γραφέα: «Εὐξασθε ξένοι τῷ ξένῳ Χ(ριστ)ωδοῦλ(ω)».

Προέλευση: Ἀργυρούπολη; Στὰ δελτία τοῦ Ταμείου Ἀνταλλαξίμων τοῦ Μουσείου Μπενάκη φέρει τὸν ἀριθμὸ 944 καὶ προέλευση Ἀργυρούπολη.

106 (TA 315) Προθήκη 30, 2

αί. 11ος, περγαμινή, χιλ. 310 × 260, φφ. 3, δίστηλο, στ. 24, κολ.

Εὐαγγελιστάριον

1. φφ. 1-2^v Μηνολόγιον (σύντομο), Σεπτ. 1-3, κολ. *Εἰς τὸν ἅγιον ἱερομάρτυρα Ἀνθιμον ἀρχιεπίσκοπον Νικομηδείας...* τὰ ἐμὰ, γινώσκομαι [ὑπὸ τῶν ἐμῶν... (Ἰωάν. 10, 14) (βλ. Gregory I, 365-366).

2. φ. 3^{r-v} Εὐαγγελιστάριον: Ἰωάννης ἐβδ., ἀκέφ. Τῆ Κυρ. τοῦ Θωμᾶ... τὴν χεῖρα εἰς] τὴν πλευρὰν αὐτοῦ... (Ἰωάν. 20, 25), κ ο λ. Τῆ γ´ τῆς β´ ἐβδ.,... διὰ τοῦτο οὖν [μᾶλλον ἐζήτουν... (Ἰωάν. 5, 18) (βλ. Gregory I, 344-345).

Α. Φύλλα τρία. Χάσμα μετὰ τὸ φ. 2^v. Γραφή στρογγυλή, ὀρθία, ἐπιμελημένη. Με-
λάνι καστανό. Γραμμὴ ἐπιφάνεια: χιλ. 230 × 85/85. Χρυσογραφία: τίτλοι, ὑπότιτλοι.
Ἐρυθρογραφία: σημαδόφωνα. Ἐγχρωμα καὶ χρυσά: ἀναγνώσεις, ἐπίτιτλο. Χαρά-
ξεις = Lake II, 24b = Leroy 34C2.

Προέλευση: Κασταμονή.

Βιβλιογραφία: Aland, *Materialien*, ἀρ. 1 2021, σ. 31· Lappa-Zizicas, *Scriptorium*, σ. 297.

107 (TA 316) Προθήκη 30, 3

αἰ. 11ος, περγαμηνή, χιλ. 290 × 222, φφ. I, 298, δίστηλο, στ. 24

Εὐαγγελιστάριον

1. φφ. 1-235 Εὐαγγελιστάριον: φφ. 1-39^v Ἰωάννης ἐβδ. φφ. 41-104^v Ματ-
θαῖος ἐβδ. φφ. 105-175^v Λουκᾶς ἐβδ.: φ. 112^v κ ο λ. Τῆ γ´ τῆς γ´ ἐβδ.,... τῶ
γὰρ [αὐτῶ μέτρω... (Λουκ. 6, 38). φ. 113 ἀ ρ χ. Τῆ δ´ τῆς ε´ ἐβδ., Εἶπεν ὁ κύ-
ριος... θέσθε ὑμεῖς... (Λουκ. 9, 44).

φφ. 175^v-186 Εὐαγγέλια νηστειῶν, Σαβ. Λαζάρου, Κυρ. Βαΐων.

φφ. 186-235 Μεγ. ἐβδ., παθῶν, μεγ. Παρ. ὠρῶν, λειτ., μεγ. Σαβ. (βλ. Gregory I, 344-363).

2. φφ. 236-295 Μηνολόγιον (σύντομο), Σεπτ. 1 - Αὐγ. 31 (βλ. Gregory I, 365-384).

3. φφ. 295-297^v Εὐαγγέλια ἀναγνωσκόμενα εἰς διαφόρους μνήμας καὶ λι-
τάς καὶ λειτουργίας καὶ παννυχίδας ἃς ποιεῖ ἡ μεγάλη ἐκκλησία: εἰς ἐγκαί-
νια ναοῦ, εἰς μνήμην φόβου σεισμοῦ, εἰς μνήμην ἐφόδου ἔθνων, εἰς λιτὴν εὐχα-
ριστήριον κατὰ πολεμιῶν, ἐν λιτῇ παρακλήσεως, εἰς ἀνομβρίαν, κατὰ παννυχί-
δα, εἰς σχῆμα μοναχοῦ, εἰς γυναικῶν σχῆμα, εἰς ἀσθενούσας καὶ ἐπὶ ἐλαίου
ἀρώστου τῶν ζ´ πρεσβυτέρων, εἰς ἀσθενούσας γυναῖκας, εἰς ἔξομολογουμέ-
νους ἄνδρας τε καὶ γυναῖκας, εἰς κοιμηθέντας, εἰς ἀπόστολον ἕνα τε καὶ πολ-
λοῦς, εἰς προφήτας, εἰς ἱεράρχας καὶ ἱερομάρτυρας (βλ. Gregory I, 384-386).

A. Τεύχη 37⁸ χωρίς ἀρίθμηση καὶ ἓνα φύλλο. Τὸ τελευταῖο τεύχος φέρει ἀριθμὸν λη' στὴν τελευταία σελίδα, ἴσως ἀπὸ τὸ ἴδιο χέρι ποὺ ξαναπέρασε μὲ μαῦρο μελάνι τὸ φ. 1. Τὰ φφ. I, 298 χάρτινα (παράφυλλα). Χάσμα μετὰ ἀπὸ φ. 112^v ἐνὸς τεύχους. φ. 298^{r-v} Λευκό. Γραφὴ στρογγυλὴ, ἐπιμελημένη. Μελάνι καστανό. Γραμμὲν ἑπιφάνεια: χιλ. 230 × 70/70. Ἐρυθρογραφία: τίτλοι, ἀρχικά, λειτουργικὲς ἐνδείξεις, ἡμέρα ἀναγνώσεων, σημαδόφωνα. Χρυσογραφία καὶ χρωματογραφία: ἐπίτιτλα, μεγάλα ἀρχικά. Χαράξεις = Lake II, 24b = Leroy 34C2. Κατάσταση ἄριστη. Στάχωση παλαιά, ξύλινες πινακίδες μὲ δερμάτινη ἐπέκδοση. Τὸν 16ο αἰώνα ἢ στάχωση ἐπιδιορθώθηκε καὶ στὴν ἐπάνω πινακίδα ἐπικολλήθηκε χαρτὶ μὲ τὴν Ἀνάσταση καὶ τὸν τίτλο: «Θεῖον καὶ ἱερὸν Εὐαγγέλιον».

B. φ. I^v Κτητορικὸ σημεῖωμα ἔτ. 1561: «Τὸ παρὸν θεῖον (καὶ) ἱερὸν εὐαγγέλιον ἐξόνθι παρὰ τοῦ εὐλαβεστάτου παπ(ᾶ) Κυριακου (καὶ) χαρτοφύλακος (καὶ) ἀφιοερόθ(η) ἐν τῷ ναῶ τοῦ ἐν ἀγίοις π(ατ)ρ(ὸς) ἡμῶν Νικολάου· τοῦ δὲ ἰσταχόματος αὐτοῦ διέφθαριμ(έν)ου ὄντος ἡγοράσθην ἔνδυμα παρὰ τ(ῶν) τιμιωτάτ(ων) ἐνοριτ(ῶν) τῶν ῥάπτων (καὶ) ἀνακαινίσθην μετὰ πάσ(ης) ἐπιμελεί(ας) παρ' ἐμοῦ τοῦ εὐτελοῦς (καὶ) ἀμαρτωλοῦ Κωνσταντίνου ἱερέος (καὶ) ἐκκλησιάρχ(ου) (καὶ) ὅστις τούτ(ο) ὑστερήσ(ει) τοῦ θείου εἰρημ(έν)ου ναοῦ ἀφωρισμ(έν)ος ἔστω παρὰ τῆς ἀγί(ας) (καὶ) ὁμοουσίου (καὶ) ἀδιαιρέτου τριάδος (καὶ) ἐν τῷ νῦν αἰῶνι (καὶ) ἐν τῷ μ(έ)λλ(ον)-τ(ι). Τούτου χάριν ἐγγένοι (καὶ) τὸ παρὸν γραμμάτιον δι' ἀσφάλειαν ἐν ἔτει ζξθ' ἐν μηνί φεβρ(ουαριῶ) ἰνδ(ικτιώνος) δ'» (ἐκδ. Α. Παπαδόπουλος-Κεραμεύς, «Ἐκθεσις παλαιογραφικῶν καὶ φιλολογικῶν ἐρευνῶν ἐν Θράκῃ καὶ Μακεδονίᾳ», ΕΦΣΚ, Παράρτημα 17ου τ., 1886, 7).

Χέρι μεταγενέστερο συνέχισε τὸ παραπάνω σημεῖωμα: «ἀπὸ κτίσεως κόσμου, ἀπὸ σωτηρίου ἔτους αφξά' = 1561: ἐν μηνί φευρουαρίου α'».

Γ. Χέρι 17ου/18ου αἰ. σημείωσε στὰ περιθώρια ἤχους καὶ ἔωθινά. Χέρια μεταγενέστερα σημείωσαν διάφορες λειτουργικὲς ἐνδείξεις.

φ. I^v Σημεῖωμα ἔτ. 1896: «Καὶ ἐκ τῆς μελάνης καὶ ἐκ τῆς ποιότητος τῆς μεμβράνης καὶ ἐκ τοῦ χαρακτήρος τῆς γραφῆς φαίνεται ὅτι ὁ κώδιξ ἐγράφη κατὰ τὴν ιγ^{ov} ἑκατονταετηρίδα καὶ φέρει ἴσως ἡλικίαν ἐτῶν 600. Ἐν Καλλιπόλει 1896 Αὐγούστου 6. Κ. Ἄθαν. Ἀρχ...». φ. 235^v Χέρι 13ου αἰ., μελάνι καστανό, ἔγραψε τὴν εὐχή: «Οἶδα κ(ύρι)αι ὅτι ἀναξίος μεταλαμβαν(ων) τοῦ ἀχραντ(ου) σώματος (καὶ) τοῦ τημιου ἔματ(ος) ἐνοχο(ς) ἡμι καὶ κρίμα εμαυτ(ῶ) εσθίω καὶ πηνο, μὴ διακριων το τημι(ον) σομα (καὶ) εμα του κ(ύρι)ου καὶ θεοῦ (καὶ) σ(ωτῆ)ρ(ος) ἡμον Ἰ(ησοῦ) Χρ(ιστο)ύ. Ἀλλὰ τυς οικτηρμυς σου θαρ(ῶν) προ(σ)ερχωμε συ ταπειν(ος), ὁ τρογ(ων) μου τὴν σαρκαν καὶ πην(ων) μου το εμα εν εμου μένι καγω εν αυτ(ῶ) σπλαγχνησθ(η)τ(ι) ἀγαθ(ῆ) κ(ύρι)αι καὶ μὴ παραδιγματορησ μ(ε) τὸν ἀμαρτ(ω)λ(όν), ἀλλὰ ποιησ(ον) μετὰ του δουλου σου κατα το ελεον σου (καὶ) γενεσθ(ω) εν εμου τα αγια ταυτ(α) ἡς ἡσ(ιν) (καὶ) φωτ(ισ)μ(ὸν) καὶ φυλακτηρι(ον) καὶ σ(ωτῆ)ρίαν (καὶ) καθαρ(σιν) (καὶ) αγιαζμ(ὸν) ψυχης τ(ε) καὶ σοματο(ς) ἡς ἀποτροπ(ῆν) πασ(ης) φαντασίας καὶ ἐνεργίας διαβολικῆς ἡς τ(ὴν) διανυαν ι εν τ(οῖς) χηλεσ(ιν) μου ἐνεργουμέν(ης), ἡς παρισιαν καὶ ἀγαπ(ῆν) τ(ὴν) πρὸ(ς) σε, ἡς διορθοσ(ιν) βιου καὶ ασφαλιαν, ἡς αυξισ(ιν) ἀρετ(ῶν) του κτιματοῦ σου μὴ ἡς κριμ(α) ἡ ἡς κ(α)τακριμα του ὅτι ευλογητο(ς) ἦ ἡς τους εων(ας)».

φ. 235^v Ἄλλο χέρι 13ου αἰ. σημείωσε μὲ μελάνι πράσινο: «Ὡσπερ ξένοι χαίρουσιν ἡδ(εῖν) πατρίδα οὕτως οἱ γράφοντες βιβλίου τελο(ς). Χ(ριστ)ε μου φοίλα(τε) τοῦς ο(δε) κ(α)τεικουν(τας)».

φ. 235^v Ἄλλο χέρι 13ου αἰ. ἔγραψε: «Νικό<λαος> διάκονος ἀμὴν».

Προέλευση: Καλλιπολη, ναὸς ἀγίου Νικολάου.

Βιβλιογραφία: Aland, *Kurzgefaste*, ἀρ. 1 1067, σ. 266· Gregory I, ἀρ. 1 1067, σ. 463· Lappa-Zizicas, *Scriptorium*, σ. 297· Α. Παπαδόπουλος-Κεραμεύς, «Ἐκθεσις παλαιογραφικῶν καὶ φιλολογικῶν ἐρευνῶν ἐν Θράκῃ καὶ Μακεδονίᾳ», ΕΦΣΚ, *Παράρτημα 17ου τ.*, 1886, σ. 7· Richard, *Répertoire*, σ. 97.

108 (TA 317) Προθήκη 30, 4

αἰ. 11ος, περγαμηνή, χιλ. 225 × 184, φφ. I, 215, δίστηλο, στ. 26, κολ.

Εὐαγγελιστάριον

1. φφ. 1-182^v Εὐαγγελιστάριον: φφ. 1-8^v, 10^{r-v}, 9^{r-v}, 11-28^v Ἰωάννης ἐβδ.: φ. 6^v κ ο λ. Τῆ γ' τῆς β' ἐβδ..... ἠγάπησεν ὁ θεὸς τὸν κόσμον, [ὥστε τὸν υἱὸν... (Ἰωάν. 3, 16)]. φ. 7 ἀ κ ε φ. Τῆ Παρ. τῆς β' ἐβδ..... ἠκολούθει δὲ] αὐτῷ ὄχλος πολὺς... (Ἰωάν. 6, 2). φ. 12^v κ ο λ. Τῆ δ' τῆς Μεσοπεντηχοστῆς... εἰ περιτομὴν [λαμβάνει... (Ἰωάν. 7, 23)]. φ. 13 ἀ κ ε φ. Τῆ Παρ. τῆς δ' ἐβδ..... ταῖς ἀμαρτίαις ὑμῶν] ἐὰν γὰρ μὴ πιστεύσητε... (Ἰωάν. 8, 24). φφ. 28^v-79^v Ματθαῖος ἐβδ. φφ. 79^v-140 Λουκᾶς ἐβδ. φφ. 140-182^v Εὐαγγέλια νηστειῶν, Σαβ. Λαζ., Κυρ. Βαῖτων, μεγ. ἐβδ., παθῶν, μεγ. Παρ. ὠρῶν, λειτ., κ ο λ. Ὀψίας δὲ γενομένης, ἦλθεν [ἄνθρωπος... (Ματθ. 27, 57)] (βλ. Gregory I, 344-363).

2. φφ. 183-213 Μηνολόγιον (σύντομο), Σεπτ. 1...Αὐγ. 31, ἀ κ ε φ. *Τοῦ ἀγίου ἱερομάρτυρος Ἀνθίμου ἐπισκόπου Νικομηδείας*,... εἰσελεύσεται] καὶ ἐξελεύσεται... (Ἰωάν. 10, 9). φ. 209^v κ ο λ. Ἰούλ. 8, *Τοῦ ἀγίου μεγαλομάρτυρος Προκοπίου*,... ἠγαλλιάσατο τῷ πνεύματι ὁ Ἰησοῦς [καὶ εἶπεν, ἐξομολογοῦμαί σοι, πάτερ... (Λουκ. 10, 21)]. φ. 210 Ἰούλ. 27, *Τοῦ ἀγίου μεγαλομάρτυρος Παντελεήμονος*,... (βλ. Gregory I, 366...384).

3. φφ. 213-214^v Εὐαγγέλια ἀναγινωσκόμενα εἰς διαφόρους μνήμας καὶ λιτὰς καὶ λειτουργίας καὶ παννυχίδας τῆς μεγάλης ἐκκλησίας, ἅς πολλὰκις ποιεῖ: εἰς ἐγκαίνια ναοῦ, εἰς μνήμην φόβου σεισμοῦ, εἰς μνήμην ἐφόδου ἔθνων, εἰς λιτὴν εὐχαριστήριον κατὰ πολεμίων, ἐν λιτῇ παρακλήσεως, ἕτερον ἐν λιτῇ παρακλήσεως, τὸ αὐτὸ καὶ ἐπὶ ἀνομβρίας, ἕτερον εἰς ἀνομβρίαν (βλ. Gregory I, 384-386).

4. φφ. 214^v-215^v Εὐαγγέλια ἐωθινὰ ἀναστάσιμα ἑνδεκα, κ ο λ. Εὐαγγ. δ'... οὐχ εὔρον τὸ σῶμα [τοῦ κυρίου... (Λουκ. 24, 3)] (βλ. Gregory I, 364).

A. Τεύχη 28⁸ χωρίς ἀρίθμηση. Τεύχη 1⁶, 2⁶, 24⁶, 28⁶. Χάσματα μετά ἀπὸ φφ. 6^v (2 φφ.), 12^v (2 φφ.), 182^v (2 φφ.), 209^v (1 φ.). Ἀπὸ τὸ φ. 79 ἔχει ἀποκοπεῖ ἡ ἐξωτερικὴ στήλη ἀπὸ τὸν 17ο στίχο καὶ κάτω. Ἡ σειρὰ τῶν φύλλων: 1-8^v, 10^{r-v}, 9^{r-v}, 11-215. Γραφὴ ἐπιμελημένη, ἐλαφρὰ δεξιοκλινῆς. Μελάνι καστανό. Γραμμὴ ἐπιφάνεια: χιλ. 190 × 70/70. φφ. 85^{r-v}, 92^{r-v} Χέρι 15ου/16ου αἰ., μελάνι μαῦρο. Ἐρυθρογραφία καὶ χρυσογραφία: σημάδοφωνα, ἐνδείξεις ἀναγνώσεων στὰ περιθώρια. Διακόσμηση πλούσια: ἐπίτιτλα, ἀρχικά με χρυσοῦ καὶ χρώματα. Μικρογραφίες: φ. 147 ἢ Ἀνάσταση τοῦ Λαζάρου. φ. 161 στὸ ἐπάνω περιθώριο Προσευχὴ τοῦ Ἰησοῦ (Ματθ. 26, 39-40), στὸ κάτω περιθώριο ὁ Ἰησοῦς με τοὺς μαθητὲς «εὐρίσκει αὐτοὺς καθεδόντας...» (Ματθ. 26, 40). Χαράξεις = Lake II, 19d = Leroy 32C2. Κατάσταση ἄριστη. Στάχωση δερμάτινη χωρὶς πινακίδα, στὸ κέντρο ἡ Σταύρωση ἐπάργυρη. Στὶς τέσσερις γωνίες μετάλλιοι γόμφοι ἡμισφαιρικοί.

B. φ. 1 Κτητορικὸ σημεῖωμα 12ου αἰ.: «Ἡ βίβλος πέφυκε τοῦ ἱερομονάχου ηω-να...».

φ. 1 Χαρτὶ ἐπικολλημένο: «X. Δ. Λουκάς Σπανούδης» (20ου αἰ.).

Γ. Στὰ περιθώρια χέρι 16ου/17ου αἰ. σημείωσε λειτουργικὲς ἐνδείξεις.
φ. I Σημεῖωμα ἔτ. 1922: «πα(πα)γηρογόρης Μαρτίου 27 1922 Κυριακῆ τῶν Βαΐων. Λουκάς».
Σὲ λυτὸ φύλλο χέρι 20ου αἰ. σημείωσε ὅτι τὸ χειρόγραφο περιέχει 400 ἀρχικά καὶ 14 ἐπίτιτλα.

Προέλευση: Ἰνδζέσου Καππαδοκίας (βλ. Richard, *Répertoire*, ἀρ. 97, σ. 20, ὅπου ἔγινε ταύτιση τοῦ χειρογράφου).

Βιβλιογραφία: Aland, *Kurzgefaste*, ἀρ. 2564 e, σ. 197· Aland, *Materialien*, ἀρ. 1 2022 (πρῶν 2564 e), σ. 31· Lappa-Zizicas, *Scriptorium*, σ. 297· A. Λεβίδης, «Ἀπόσπασμα ἐκ τῆς περιγραφῆς τῆς Καππαδοκίας. Περὶ τῶν σωζομένων ἐν Καππαδοκίᾳ ἐν μεμβράναις χειρογράφων Εὐαγγελίων», *Ξενοφάνης* 5, Ἀθήνα 1907, σ. 273, ὅπου τὸ χειρόγραφο χρονολογεῖται στὸν 9ο αἰ.

109 (TA 318) Προθήκη 30, 5

ἔτ. 1300, περγαμνῆ, χιλ. 330 × 240, φφ. 337, δίστηλο, στ. 21-25

Εὐαγγελιστάριον

1. φφ. 1-248 Εὐαγγελιστάριον: φφ. 1-77^v Ἰωάννης ἐβδ. φφ. 78-111^v Ματθαῖος Σαβ. Κυρ. φφ. 112-151 Λουκάς Σαβ. Κυρ. φφ. 152-170^v Εὐαγγέλια νηστειῶν, Σαβ. Λαζάρου, Κυρ. Βαΐων. φφ. 170^v-248^v Μεγ. ἐβδ., παθῶν, μεγ. Παρ. ὠρῶν, λειτ., μεγ. Σαβ. (βλ. Gregory I, 344-363).

2. φφ. 249-331^v Μηνολόγιον (σύντομο), Σεπτ. 1 - Αύγ. 31 (βλ. Gregory I, 365-384).

3. φφ. 331^v-337 *Εὐαγγέλια ἑωθινὰ ἀναστάσιμα ἕνδεκα*.

A. Τεύχη 43^s ἀριθμημένα στὴν πρώτη σελίδα κάτω δεξιά καὶ στὴν τελευταία κάτω ἀριστερά. Ἡ ἀρίθμηση δὲν σώζεται στὸ πρῶτο τεῦχος. Μεταξὺ τῶν τευχῶν ιθ' καὶ κ' ἔνα δίφυλλο χωρὶς ἀρίθμηση. Τεύχη ιβ'⁷, λα⁶, μγ'² χωρὶς χάσματα. φ. 151^v Λευκό. Γραφή ὄρθια, στρογγυλή, ἄνετη. Μελάνι μαῦρο. Γραμμένη ἐπιφάνεια: α) φφ. 1-241, 249-337, χιλ. 210 × 60/60. β) φφ. 242-247, χιλ. 220 × 70/70 τὸ ἴδιο χέρι. φ. 248^{r-v} Χέρι 18ου αἰ. συμπλήρωσε τὸ κείμενο. Χρυσογραφία: τίτλοι, τίτλοι κεφαλαίων, ἐνδείξεις ἀναγνώσεων, ἡ χρονολογία στὸ φ. 337. Χρυσὸ καὶ χρώματα: ἐπίτιτλα, ἀρχικά. Χαράξεις = Lake II, 19b = Leroy 32D2. Κατάσταση ἄριστη. Στάχωση δυτικοῦ τύπου, ξύλινες πινακίδες μὲ δερμάτινη ἐπέκδυση, χρυσόδετο. Σώζονται τὰ δύο θηλυκωτήρια.

B. φ. 337 Ὁ γραφέας σημείωσε μὲ χρυσό: «ἐν ἔτει ,ςωη'». Χέρι μεταγενέστερο ἐπέγραψε μὲ μελάνι ἐρυθρόχροσο τὸ σημείωμα ὅταν εἶχε ἤδη σβηστῆ τὸ ς' ὡς ἐξῆς: «ἐν ἔτει ωη'». Χέρι³ ἀντέγραψε τὴ χρονολογία μὲ μελάνι μαῦρο: «ωη'». Τὸ χειρόγραφο πρέπει νὰ χρονολογηθεῖ στὸ ἔτος 1300 μ.Χ.

Γ. φ. 248^{r-v} Χέρι 18ου αἰ. συμπλήρωσε προγενέστερο χάσμα.

Προέλευση: Καισάρεια.

Βιβλιογραφία: Aland, *Kurzgefaste*, ἀρ. 2565 e, σ. 197· Aland, *Materialien*, ἀρ. 1 2023 (πρῶν 2565 e), σ. 31· Lappa-Zizicas, *Scriptorium*, σ. 297· Α. Λεβίδης, «Ἀπόσπασμα ἐκ τῆς περιγραφῆς τῆς Καππαδοκίας. Περὶ τῶν σωζομένων ἐν Κάππαδοκίᾳ ἐν μεμβράναις χειρογράφων Εὐαγγελίων», *Ξενοφάνης* 5, Ἀθήνα 1907, ἀρ. 2, σ. 272-273, ὅπου ἡ χρονολογία τοῦ χειρογράφου εἶναι τὸ ἔτος 808· βλ. χειρόγραφο τοῦ Κέντρου Μικρασιατικῶν Σπουδῶν, Καππαδοκία A/A 24-26, σ. 82-83: Ἰωάννου Κουγιουμτζόγλου, *Ὅδοιπορικὸν* ἔτ. 1833, ὅπου ἀναφέρεται τὸ χειρόγραφο μὲ προέλευση τὸ Ἅγιο Ὅρος καὶ ἡ χρονολογία τοῦ ἔτους 808 ἀμφισβητεῖται.

110 (TA 319) Προθήκη 30, 6

αἰ. 10ος, περγαμηνή, χιλ. 305 × 209, φφ. I, 159, δίστιγλο, στ. 45, κολ.

Ὅμιλιόνιον

1. φφ. 1-3 *Τῶ Σαββάτῳ τοῦ Λαζάρου*, ἸΩΑΝΝΟΥ ΧΡΥΣΟΣΤΟΜΟΥ, *Λόγος* [θ] εἰς τὸν τετραήμερον Λάζαρον (PG 48, 779-784· BHG^a 2224· CPG 4322).

2. φφ. 3-10^v ΑΝΔΡΕΟΥ ΚΡΗΤΗΣ, *Λόγος [η] εις τὸν τετραήμερον Λάζαρον* (PG 97, 960-985· BHG 2218· CPG 8177).

3. φφ. 10^v-13^v *Εορτὴ τῶν Βαΐων*, ΙΩΑΝΝΟΥ ΧΡΥΣΟΣΤΟΜΟΥ (ΨΕΥΔΟ-), *Λόγος εις τὰ Βαΐα* (PG 61, 715-720· BHGⁿ 2216a· Aldama 168· CPG 4643).

4. φφ. 13^v-17 [ΜΕΘΟΔΙΟΥ ΕΠΙΣΚΟΠΟΥ ΟΛΥΜΠΟΥ (ΨΕΥΔΟ-)], *Λόγος εις τὰ Βαΐα* (PG 18, 384-397· με τὸ ὄνομα Μεθοδίου ἐπισκόπου Πατάρων καὶ μάρτυρος στὸ χειρόγραφο).

5. φφ. 17-25 *Τῇ αὐτῇ ἡμέρᾳ*, ΑΝΔΡΕΟΥ ΚΡΗΤΗΣ, *Λόγος [θ] εις τὴν εορτὴν τῶν Βαΐων* (PG 97, 985-1017· CPG 8178).

6. φφ. 25-28 *Τῇ μεγάλῃ Δευτέρᾳ*, ΙΩΑΝΝΟΥ ΧΡΥΣΟΣΤΟΜΟΥ (ΨΕΥΔΟ-), *Εἰς τὴν ξηρανθεῖσαν συκῆν* (PG 59, 585-590· Aldama 372· CPG 4588).

7. φφ. 28^v-29^v, 37^{r-v}, 30^{r-v} *Τῇ αὐτῇ ἡμέρᾳ*, ΛΕΟΝΤΙΟΥ ΠΡΕΣΒΥΤΕΡΟΥ ΚΩΝΣΤΑΝΤΙΝΟΥΠΟΛΕΩΣ, *Λόγος εἰς τὸν Ἰώβ τῇ μεγάλῃ Δευτέρᾳ* (ἔκδ. C. Datema – P. Allen, *Leontii Presbyteri Constantinopolitani, Homiliae*, Coprus Christianorum 17, Brepols/Turnhout 1987, σ. 191-202· BHGⁿ 939i· CPG 7894).

8. φφ. 30^v-33^v ΙΩΑΝΝΟΥ ΧΡΥΣΟΣΤΟΜΟΥ (ΨΕΥΔΟ-), *Λόγος εἰς τὸν Ἰωσήφ καὶ περὶ σωφοσύνης καὶ εἰς τὴν Αἴγυπτίαν* (PG 56, 587-590· BHG^a 2201· Aldama 293· CPG 4566).

9. φφ. 33^v-36 *Τῇ ἀγία μεγάλῃ Τρίτῃ*, ΤΟΥ ΑΥΤΟΥ, *Λόγος εἰς τὰς δέκα παρθένους καὶ περὶ φιλοπτωχίας* (PG 59, 527-532· Aldama 341· CPG 4580).

10. φφ. 36^v, 46^{r-v}, 38-41 ΙΩΑΝΝΟΥ ΧΡΥΣΟΣΤΟΜΟΥ, *Περὶ ἐλεημοσύνης καὶ εἰς τὰς δέκα παρθένους*, [λόγος γ] (PG 49, 291-300· CPG 4333).

11. φφ. 41-42 [Τῇ μεγάλῃ Τετάρτῃ,] ΚΥΡΙΑΛΛΟΥ ΑΛΕΞΑΝΔΡΕΙΑΣ, *Λόγος [ιζ'] εἰς τὴν παραβολὴν τοῦ ἀμπελώνος* (PG 77, 1096-1100· CPG 5261).

12. φφ. 42-43^v ΙΩΑΝΝΟΥ ΧΡΥΣΟΣΤΟΜΟΥ (ΨΕΥΔΟ-), *Λόγος εἰς τὴν πόρνην τὴν ἀλείψασαν τὸν κύριον μύρω, ἀρχ.* Ἐν παντὶ μὲν καιρῷ καλὴ καὶ σωτήριος ἢ μετάνοια..., τέλ. οὐ χάριν λέγω σοι ἀφένονται αὐτῆς αἱ ἁμαρτίαι αἱ πολλαί, αὐτῷ ἢ δόξα... ἀμήν (βλ. PG 64, 1347-1348· CPG 4733).

13. φφ. 43^v-45^v, 47-50^v *Τῇ μεγάλῃ Τετάρτῃ*, ΑΜΦΙΛΟΧΙΟΥ ΕΠΙΣΚΟΠΟΥ ΙΚΟ-

ΝΙΟΥ, Λόγος εις τὴν γυναῖκα τὴν ἀμαρτωλὸν τὴν ἀλείψασαν τὸν κύριον μύρω καὶ εἰς τὸν Φαρισαῖον (PG 39, 65-89· ἔκδ. C. Datema, *Amphilochii Iconiensis opera*, Corpus Christianorum 3, Brepols/Turnhout 1978, σ. 107-126· CPG 3234).

14. φφ. 50^v-56 Τῆ μεγάλης Πέμπτη, ΙΩΑΝΝΟΥ ΧΡΥΣΟΣΤΟΜΟΥ, Λόγος [α] εἰς τὴν προδοσίαν τοῦ Ἰούδα καὶ εἰς τὸ Πάσχα καὶ εἰς τὴν παράδοσιν τῶν μυστηρίων καὶ περὶ τοῦ μνησικακεῖν (PG 49, 373-382· CPG 4336).

15. φφ. 56-57^v ΙΩΑΝΝΟΥ ΧΡΥΣΟΣΤΟΜΟΥ (ΨΕΥΔΟ-), Λόγος εἰς τὸ «συνήγαγον οἱ Ἰουδαῖοι συνέδριον καὶ ἔλεγον τί ποιήσωμεν» (Ἰωάν. 11, 47) (PG 59, 525-528· Aldama 113· CPG 4579).

16. φφ. 57^v-59^v [ΣΕΒΕΡΙΑΝΟΥ ΕΠΙΣΚΟΠΟΥ ΓΑΒΑΛΩΝ], Λόγος ὅτε ὁ σωτὴρ ἔνιψε τοὺς πόδας τῶν μαθητῶν (ἔκδ. A. Wenger, «Une homélie inédite de Sévérien de Gabala sur le lavement des pieds», *REB* 25 (1967), 225-229· βλ. PG 64, 1345-1346· CPG 4216· μὲ τὸ ὄνομα Ἰωάννου Χρυσοστόμου στὸ χειρόγραφο).

17. φφ. 59^v-63 ΙΩΑΝΝΟΥ ΧΡΥΣΟΣΤΟΜΟΥ (ΨΕΥΔΟ-), Εἰς τὸ «πάτερ, εἰ δυνατὸν τὸ ποτήριον τοῦτο παρελθέτω ἀπ' ἐμοῦ» (Ματθ. 26, 39) (PG 61, 751-756· BHGⁿ 427^v· Aldama 355· CPG 4654).

18. φφ. 63-65 Τῆ μεγάλης Παρασκευῆ, ΑΘΑΝΑΣΙΟΥ ΑΛΕΞΑΝΔΡΕΙΑΣ (ΨΕΥΔΟ-), Λόγος εἰς τὴν μεγάλην Παρασκευὴν (PG 28, 1053-1061· BHG 422^p· CPG 2276).

19. φφ. 65-67 [ΠΡΟΚΛΟΥ ΑΡΧΙΕΠΙΣΚΟΠΟΥ ΚΩΝΣΤΑΝΤΙΝΟΥΠΟΛΕΩΣ], Εἰς τὸ ἐκούσιον πάθος καὶ τὴν ἐν σαρκὶ σταύρωσιν τοῦ κυρίου καὶ θεοῦ καὶ σωτῆρος ἡμῶν Ἰησοῦ Χριστοῦ, [λόγος ια'] (PG 65, 781-788· BHGⁿ 450^c· CPG 5810 μὲ τὸ ὄνομα Ἰωάννου Χρυσοστόμου στὸ χειρόγραφο).

20. φφ. 67-70^v ΙΩΑΝΝΟΥ ΧΡΥΣΟΣΤΟΜΟΥ (ΨΕΥΔΟ-), Εἰς τὸν τίμιον σταυρόν, ἐλέχθη δὲ τῆ ἀγία Παρασκευῆ, ἀρχ. Δεῦρο καὶ σήμερον, ὦ μακάριε Παῦλε, τῶν στωϊκῶν καταλιπὼν..., τ ἐ λ . τὸν καθ' ἡμῶν θάνατον ἐθανάτωσεν Ἰησοῦς ὁ Χριστὸς καὶ θεὸς ἡμῶν, ὧ ἡ δόξα... ἀμὴν (ἔκδ. Β. Ψευτογκᾶς, «Ἡ ψευδοχρυσοστόμεια ὁμιλία στὸν τίμιον καὶ ζωοποιὸ σταυρὸ (BHGⁿ 415^m καὶ 415^η) εἶναι τοῦ Σεβεριανοῦ Γαβάλων;», *Γρηγόριος ὁ Παλαμᾶς* 62, Θεσσαλονίκη 1979, σ. 308-318· βλ. PG 64, 1337-1338· BHG^a 415ⁿ· CPG 4872).

21. φφ. 71-78^v Τῷ μεγάλῳ Σαββάτῳ, ΕΠΙΦΑΝΙΟΥ ΕΠΙΣΚΟΠΟΥ ΚΥΠΡΟΥ (ΨΕΥΔΟ-), Εἰς τὴν θεόσωμον ταφὴν τοῦ κυρίου καὶ θεοῦ καὶ σωτῆρος ἡμῶν Ἰησοῦ

Χριστοῦ καὶ εἰς τὸν Ἰωσήφ τὸν ἀπὸ Ἀριμαθαίας καὶ εἰς τὴν ἐν τῷ Ἄδῃ τοῦ κυρίου κατὰ βασιν τὴν μετὰ τὸ σωτήριοιὸν πάθος παραδόξως γεγεννημένην (PG 43, 440-464· BHGⁿ 808e· CPG 3768).

22. φφ. 78^v-82 *Τῇ αὐτῇ ἡμέρᾳ*, ΓΡΗΓΟΡΙΟΥ ΕΠΙΣΚΟΠΟΥ ΑΝΤΙΟΧΕΙΑΣ, *Εἰς τὴν θεόσωμον ταφήν τοῦ μεγάλου θεοῦ καὶ σωτῆρος ἡμῶν Ἰησοῦ Χριστοῦ καὶ εἰς τὴν ἐκ νεκρῶν μετὰ δόξης τριημέρου ἀναστάσεως αὐτοῦ καὶ εἰς τὸν Ἰωσήφ τὸν ἀπὸ Ἀριμαθαίας* (PG 88, 1848-1866· CPG 7384).

23. φφ. 82^v-83^v ΓΡΗΓΟΡΙΟΥ ΝΑΖΙΑΝΖΗΝΟΥ, *Εἰς τὸ Πάσχα καὶ εἰς τὴν βραδουπήτα*, [λόγος α'] (PG 35, 396-401· CPG 3010).

24. φφ. 83^v-93 ΤΟΥ ΑΥΤΟΥ, *Εἰς τὸ ἅγιον Πάσχα*, λόγος δεῦτερος (PG 36, 624-664· CPG 3010).

25. φφ. 93-101 ΓΡΗΓΟΡΙΟΥ ΝΥΣΣΗΣ, *Λόγος γ' εἰς τὸ ἅγιον Πάσχα* (PG 46, 652-681· ἔκδ. E. Gebhardt, *Gregorii Nysseni opera IX. Sermones*, Leiden 1967, σ. 245-270· CPG 3174).

26. φφ. 101-103 ΑΘΑΝΑΣΙΟΥ ΑΛΕΞΑΝΔΡΕΙΑΣ (ΨΕΥΔΟ-), *Λόγος [α'] εἰς τὸ ἅγιον Πάσχα* (PG 28, 1073-1081· CPG 2278).

27. φφ. 103-106 [ΕΥΣΕΒΙΟΥ ΑΛΕΞΑΝΔΡΕΙΑΣ (ΨΕΥΔΟ-)], *Λόγος εἰς τὴν Ἀνάστασιν τοῦ κυρίου ἡμῶν Ἰησοῦ Χριστοῦ* (PG 61, 733-738· BHGⁿ 635ub τέλ. α· Aldama 28· CPG 5527· μετὰ τὸ ὄνομα Ἰωάννου Χρυσοστόμου στὸ χειρόγραφο).

28. φφ. 106-108 ΙΩΑΝΝΟΥ ΧΡΥΣΟΣΤΟΜΟΥ(;), *Εἰς τὸ ἅγιον Πάσχα*, λόγος β', ἄρχ. Πάντοτε μὲν χαίρειν πάρεστι τῇ καθ' ἡμᾶς τοῦ Χριστοῦ ἐκκλησίᾳ, πολλῶ μᾶλλον ἐν τῇ παρουσίᾳ τῆς ἡμέρας ἐορτῆς μυριοφώτῳ λαμπαδουχίᾳ..., τέλ. ἐνεδύσασθε δηλαδὴ τὴν τῆς ἀδιαίρετου τριάδος ὁμολογίαν, αὐτῶ ἢ δόξα... ἀμήν (CPG 4996).

29. φφ. 108-111^v ΙΩΑΝΝΟΥ ΧΡΥΣΟΣΤΟΜΟΥ(;), *Λόγος εἰς τὴν τριήμερον Ἀνάστασιν τοῦ σωτῆρος* (PG 52, 765-772· Aldama 144· CPG 4408).

30. φφ. 112-113 ΙΩΑΝΝΟΥ ΧΡΥΣΟΣΤΟΜΟΥ (ΨΕΥΔΟ-), *Εἰς τὸ ἅγιον Πάσχα*, λόγος δ' (PG 62, 753-756· Aldama 471· CPG 4673).

31. φφ. 113-116 ΓΡΗΓΟΡΙΟΥ ΝΑΖΙΑΝΖΗΝΟΥ, *Εἰς τὴν καινὴν Κυριακὴν καὶ τὸ ἔαρ καὶ τὸν μάρτυρα Μάμαντα* (PG 36, 608-621· CPG 3010).

32. φφ. 116-118^v ΑΘΑΝΑΣΙΟΥ ΑΛΕΞΑΝΔΡΕΙΑΣ (ΨΕΥΔΟ-), *Λόγος εις τὴν καινὴν Κυριακὴν καὶ εἰς τὴν ἀπιστίαν τοῦ Θωμᾶ* (PG 28, 1081-1092· BHG^a 1837a· CPG 2279).

33. φφ. 118^v-125^v ΙΩΑΝΝΟΥ ΧΡΥΣΟΣΤΟΜΟΥ(;), *Εἰς τὴν καινὴν Κυριακὴν καὶ εἰς τὸν Θωμᾶν καὶ περὶ πίστεως, ἀρχ.* Φαιδρῶς ὁμοῦ καὶ θεοσεβῶς τὴν σωτήριον καὶ ζωοδῶρον..., τ ἐ λ. δι' ἔργων εὐσεβῶν καὶ πίστεως ὀρθῆς τὸν βίον κοσμήσαντες καὶ διὰ τούτων τῆς τῶν οὐρανῶν βασιλείας ἀξιούμενοι, ἧς γένοιτο... ἀμὴν (βλ. PG 64, 1419-1420· BHG^a 1837b· CPG 5058).

34. φφ. 125^v-129 [ΑΜΦΙΛΟΧΙΟΥ ΕΠΙΣΚΟΠΟΥ ΙΚΟΝΙΟΥ], *Λόγος εις τὴν Μεσοπεντηκοστὴν καὶ εἰς τὸν παράλυτον καὶ εἰς τὸ «μὴ κρίνετε κατ' ὄψιν»* (PG 61, 777-782· PG 39, 120-129· Aldama 565· CPG 3236· μετὰ τὸ ὄνομα Ἰωάννου Χρυσόστομου στὸ χειρόγραφο).

35. φφ. 129-134 ΛΕΟΝΤΙΟΥ ΠΡΕΣΒΥΤΕΡΟΥ ΚΩΝΣΤΑΝΤΙΝΟΥΠΟΛΕΩΣ, *Ὁμιλία εἰς τὴν Μεσοπεντηκοστὴν καὶ εἰς τὸν ἐκ γεννητῆς τυφλὸν καὶ εἰς τὸ «μὴ κρίνετε κατ' ὄψιν»* (PG 86², 1976-1993· ἔκδ. Datema – Allen, ὁ.π., σ. 313-337· CPG 7888).

36. φφ. 134-138^v ΙΩΑΝΝΟΥ ΧΡΥΣΟΣΤΟΜΟΥ (ΨΕΥΔΟ-), *Λόγος εις τὴν Σαμαρειτίδα, ἀρχ.* Σήμερον ὁ Χριστὸς πᾶσιν ἡμῖν τοὺς ἄθλους τῆς Σαμαρειτίδος ἀνεκέρυξεν..., τ ἐ λ. τὸ ἐλλείπον τῆς δημιουργίας πληρῶ προσαναπληροῦντα καὶ αὐτῇ κύριον ἀνακηρύττει, ὅτι αὐτῷ τῷ Χριστῷ πρέπει δόξα, τιμὴ, κράτος καὶ προσκύνησις... ἀμὴν (PG 59, 535-542₁₆· Aldama 457· CPG 4581).

37. φφ. 138^v-144^v ΑΘΑΝΑΣΙΟΥ ΑΛΕΞΑΝΔΡΕΙΑΣ (ΨΕΥΔΟ-), *Λόγος εἰς τὸν ἐκ γενετῆς τυφλὸν* (PG 28, 1001-1024· CPG 2272).

38. φφ. 145-147^v *Ἐορτὴ τῆς Ἀναλήψεως*, ΑΘΑΝΑΣΙΟΥ ΑΛΕΞΑΝΔΡΕΙΑΣ (ΨΕΥΔΟ-), *Λόγος εἰς τὴν Ἀνάληψιν τοῦ κυρίου ἡμῶν Ἰησοῦ Χριστοῦ* (PG 28, 1091-1100· CPG 2280).

39. φφ. 147^v-150 ΙΩΑΝΝΟΥ ΧΡΥΣΟΣΤΟΜΟΥ (ΨΕΥΔΟ-), *Λόγος [δ'] εἰς τὴν Ἀνάληψιν τοῦ σωτῆρος* (PG 52, 799-802· Aldama 525· CPG 4534).

40. φφ. 150-152^v [ΕΥΣΕΒΙΟΥ ΑΛΕΞΑΝΔΡΕΙΑΣ (ΨΕΥΔΟ-)], *Εἰς τὴν αὐτὴν ἑορτὴν λόγος δεύτερος* (PG 64, 45-48· BHG^a 635t· Aldama 126· CPG 5528· μετὰ τὸ ὄνομα Ἰωάννου Χρυσόστομου στὸ χειρόγραφο).

41. φφ. 152^v-158^v ΑΝΔΡΕΟΥ ΚΡΗΤΗΣ, *Ἐγκώμιον εἰς τὸν ἅγιον μεγαλομάρτυρα τοῦ θεοῦ Χριστοῦ Γεώργιον, ἐλέχθη δὲ ἐν τῇ ἡμέρᾳ τῆς ἀθλήσεως αὐτοῦ, ἄ ρ χ*. Ἄει μὲν λαμπρὰ καὶ πανεύφημα τὰ τῶν ἁγίων μαρτύρων μνημόσυνα..., τ έ λ. (φ. 157^v) μωσαϊκὴν ἀρετὴν ἐπιδείξασθαι πεποίηεν (PG 97, 1169-1192· BHG 681· CPG 8186). Τὸ κείμενο συνεχίζεται (φφ. 157^v-158^v): Κρεῖσσον ἡγησάμενη τῶν βασιλικῶν θησαυρῶν τὸν ὄνειδισμὸν τοῦ Χριστοῦ... ὁμολογήσω αὐτὸν κἀγὼ ἔμπροσθεν τῶν ἀγγέλων καὶ τοῦ πατρός μου τοῦ ἐν τοῖς οὐρανοῖς· τί τούτων τῶν ἐγκωμίων ἀνώτερον [...]

A. Τεύχη 20⁸ χωρὶς ἀρίθμηση. Τεύχος 1⁶. φφ. I, 159^{r-v} Χάρτινα λευκὰ (παράφυλλα). Ἡ σειρά τῶν φύλλων: 1-29^v, 37^{r-v}, 30-36^v, 46^{r-v}, 38-45^v, 47^v-158. Γραφὴ στρογγυλὴ, ὀρθία, ἐπιμελημένη. Μελάνι καστανό. Γραμμὴ ἐπιφάνεια: χιλ. 255 × 70/70. Ἐρυθρογραφία (ἐρυθρὸ ξέθωρο ἢ καστανὸ): ἐπίτιτλα, ἀρχικά, τίτλοι. Ἐρυθρογραφία μεταγενέστερη: ξαναπεράστηκε ἢ παλαιὰ ὅπου εἶχε σβηστῆ. Μερικὰ ἐπίτιτλα καὶ ἀρχικά ἔγχρωμα ἀπὸ τὸ δεύτερο χέρι. Στὸ ἐπάνω περιθώριο ἐνδείξεις ἡμέρας ἀναγνώσεως τῶν ὁμιλιῶν. Στὸ τέλος κάθε ὁμιλίας συχνὰ ἐπαναλαμβάνεται τὸ ὄνομα τοῦ συγγραφέα καὶ ὁ τίτλος. Στὰ περιθώρια τῶν φφ. 82^v, 83, 85, 113^{r-v}, 115 σχόλια στὸ κείμενο ἀπὸ χέρι¹, μεγαλογράμματος γραφῆ. Οἱ ὁμιλίες φέρουν συνήθως αὐξοντα ἀριθμὸ. Τῆς πρώτης καὶ τῆς δεύτερης ὁμιλίας δὲν σώζονται οἱ ἀριθμοί. Ἡ τρίτη φέρει τὸν ἀριθμὸς ζ'. Χαράξεις ἀταύτιστες. Κατάσταση καλὴ. Στάχωση ἀπὸ χαρτόνι μὲ δερμάτινη ἐπένδυση καὶ γραμμικὴ διακόσμηση.

B. φ. I^v (παράφυλλο) Κτητορικὸ σημεῖωμα ἔτ. 1754: «Εἰς χρῆσιν καὶ οἰκειώσιν ἐμοῦ Γεωργίου υἱοῦ κυρ Ἰγνατίου λογοθέτου Χαλδί(ας), ρφνδ'».

Προέλευση: Ἀργυρούπολη Πόντου.

Βιβλιογραφία: Lappa-Zizicas, *Scriptorium*, σ. 297.

111 (TA 320) Προθήκη 30, 7

αί. 13ος, περγαμηνή, χιλ. 233 × 170, φφ. 216, στ. 28

Τὰ τέσσερα Εὐαγγέλια

1. φφ. 2-7^v Συναξάριον (σύντομο): φ. 2^{r-v} *Συναξάριον τῶν Σαββατοκυριακῶν τοῦ κατὰ Ἰωάννην Εὐαγγελίου* (ἀναφέρονται τὰ Εὐαγγέλια ὅλων τῶν ἡμερῶν μὲ τὶς ἐνδείξεις τῆς ἡμέρας, ἀρίθμηση κεφαλαίων, ἀρχοτέλειες).

φφ. 3-4 *Συναξάριον τῶν Σαββατοκυριακῶν τοῦ κατὰ Ματθαῖον Εὐαγγελίου* (ὅπως πιδὸ πάνω).

φφ. 4-5 *Συναξάριον τοῦ κατὰ Μάρκον Εὐαγγελίου* (ὅπως πιὸ πάνω).

φφ. 5-6^v *Συναξάριον τοῦ κατὰ Λουκᾶν Εὐαγγελίου* (ὅπως πιὸ πάνω).

φφ. 6^v-7 *Συναξάριον τῶν Σαββατοκυριακῶν τοῦ κατὰ Μάρκον Εὐαγγελίου* (ὅπως πιὸ πάνω).

φ. 7^v-^v Σαβ. Λαζ., Κυρ. Βαΐων, μεγ. ἐβδ., παθῶν, μεγ. Παρ. ὠρῶν, λειτ., μεγ. Σαβ. (ὅπως πιὸ πάνω) (βλ. Gregory I, 344...363).

2. φφ. 7^v-10^v *Μηνολόγιον* (σύντομο), Σεπτ. 1...Αὐγ. 29 (ἀναφέρονται ἡ μνήμη τοῦ ἁγίου, τὸ Εὐαγγέλιον, οἱ ἀρχοτέλειες) (βλ. Gregory I, 365-384).

3. φ. 10 *Εὐαγγέλια ἐωθινὰ ἀναστάσιμα* [ια] (βλ. Gregory I, 364).

4. φ. 10^v *Εὐαγγέλια διάφορα εἰς ἐπισήμους ἡμέρας καὶ εἰς μνήμας διαφοροῦς*: εἰς ἐγκαίνια ναοῦ, εἰς ἀσθενοῦντας, εἰς σχῆμα μοναχῶν, εἰς μνήμην φόβου σεισμοῦ καὶ ἐλεύσεως βαρβάρων, εἰς κοιμηθέντας (βλ. Gregory I, 384-386).

5. φ. 12^{r-v} *ΕΥΣΕΒΙΟΥ ΚΑΙΣΑΡΕΙΑΣ, Καρπιανῶ ἀγαπητῶ ἀδελφῶ* (PG 22, 1276-1277· CPG 3465).

φφ. 12^v-13 *Κανόνες* δὲ προσηγορεύθησαν διὰ τὸ εὐθὲς αὐτῶν καὶ ἀκριβὲς... τῶν ἐνεχθεισῶν φωνῶν τοῖς εὐαγγελισταῖς (ἔκδ. Gregory II, 864).

6. φφ. 13-14 *Τοῦ κατὰ Ματθαῖον Εὐαγγελίου τὰ κεφάλαια*. φ. 14^v *Υπόθεσις τοῦ κατὰ Ματθαῖον Εὐαγγελίου*, ἀρχ. Κατὰ Ματθαῖον Εὐαγγέλιον ἐπιγέγραπται ἐπειδὴ αὐτὸς ὁ Ματθαῖος..., τ ἐλ. πάσας τὰς ἡμέρας ἕως τῆς συντελείας τοῦ αἰῶνος, ἀμὴν (ἔκδ. Soden I, 314). φφ. 16-69 *Τὸ κατὰ Ματθαῖον Εὐαγγέλιον*. φ. 69^v [*Δήλωσις συγγραφῆς, ἐκδόσεως καὶ στιχομετρίας*], Τέλος τοῦ κατὰ Ματθαῖον Εὐαγγελίου γραφέντα ὑπ' αὐτῶν ἐβραΐδι διαλέκτῳ μετὰ χρόνους ὀκτὼ τῆς Χριστοῦ Ἀναλήψεως καὶ ἐν Ἱερουσαλήμ ἐκδοθέντος, εἶτα ἐρμηνευθέντος ὑπὸ Ἰωάννου, στίχων βχ' (βλ. ἔκδ. Α. Παπαδόπουλος-Κεραμεύς, *Κατάλογος τῶν χειρογράφων τῆς ἐν Σμύρνη βιβλιοθήκης τῆς Εὐαγγελικῆς Σχολῆς*, Σμύρνη 1877, κῶδιξ Γ-2(117), σ. 50, φ. 60· βλ. ἔκδ. Soden I, 298).

7. φ. 71^{r-v} *Τοῦ κατὰ Μάρκον Εὐαγγελίου τὰ κεφάλαια*. φ. 72 *Υπόθεσις τοῦ κατὰ Μάρκον Εὐαγγελίου*, ἀρχ. Κατὰ Μάρκον τὸ Εὐαγγέλιον ἐπιγέγραπται..., τ ἐλ. ἵνα καὶ αὐταὶ ἀπαγγείλωσι τοῖς μαθηταῖς (ἔκδ. P. Possinus, *Catena graecorum patrum in evangelium*, Ρώμη 1673, σ. 1· ἔκδ. Παπαδόπουλος-Κεραμεύς, ὁ.π., σ. 51, φ. 61 κ.έ.· ἔκδ. Soden I, 314-315). φφ. 74-109^v *Τὸ κατὰ Μάρκον Εὐαγγέλιον*.

8. φφ. 110^v-111 Ὑπόθεσις τοῦ κατὰ Λουκᾶν Εὐαγγελίου, ἀρχ. Τὸ κατὰ Λουκᾶν Εὐαγγέλιον ἐπιγέγραπται..., τ ἐ λ. ἀνελήφθη βλεπόντων τῶν μαθητῶν (ἔκδ. Παπαδόπουλος-Κεραμεύς, ὁ.π., σ. 51-52. φ. 100^v: ἔκδ. Soden I, 315). φφ. 111^v-112^v Τοῦ κατὰ Λουκᾶν ἀγίου Εὐαγγελίου τὰ κεφάλαια. φφ. 115-171 Τὸ κατὰ Λουκᾶν Εὐαγγέλιον.

9. φφ. 171^v-172 Ὑπόθεσις τοῦ κατὰ Ἰωάννην Εὐαγγελίου, ἀρχ. Κατὰ Ἰωάννην τὸ Εὐαγγέλιον ἐπιγέγραπται..., τ ἐ λ. τὸ δὲ ἕτερον ἐν ᾧ καὶ πέπονθεν (ἔκδ. Παπαδόπουλος-Κεραμεύς, ὁ.π., σ. 53, φφ. 163^v-164^v: ἔκδ. Soden I, 315-316). φ. 172 [Τοῦ κατὰ Ἰωάννην ἀγίου Εὐαγγελίου τὰ κεφάλαια]. φφ. 174-216 Τὸ κατὰ Ἰωάννην Εὐαγγέλιον.

10. φ. 216^v ΘΕΟΔΟΣΙΟΥ ΜΟΝΑΧΟΥ (γραφέα), Στίχοι στὸν πνευματικὸ πατέρα Θεοδόσιο: Τὸ τετραπλοῦν σύνταγμα τῶν Χριστοῦ λόγων / τέτρωρον ὡσπερ ἄρμα σοι ζεύξας ἅμα / διφρηλάτην ἄλλον σε καινὸν Ἥλιαν / ποθῶ κατιδεῖν ἐνθῆως ἐπηρμένον. / Εἰ γὰρ ἐπιβῆς δεξιῶς τῆς ἀψίδος / καὶ τὰς νοητὰς ἡνίας ἀναλάβης / τοὺς πρακτικοὺς ἵππους τε καλῶς δαμάσης / νύσσαν πρὸς οὐράνιον ἰθύνων τρέχειν / καὶ σὺ φανήσῃ καλὸς ἡνιοστρόφος / παύων ἐκείσε τὸν δρόμον σὺν Ἥλιᾳ / πλὴν ὡς ἐκείνος ἀλλὰ καὶ σὺ μοι χάριν / κἂν οὐχὶ διπλὴν ἀλλ' ἀπλὴν εὐχὴν δίδου. / Θεοδόσιος ταῦτα προσφόρως γράφει / ὁ τῆς τε βίβλου τὴν γραφὴν ἐξανύσας / καὶ παῖς σὸς ἐν πνεύματι καὶ μονότροπος.

A. Τεύχη 30^s ἀριθμημένα στὴν πρώτη σελίδα ἐπάνω δεξιά. Σῶζεται ἡ παλαιὰ ἀρίθμηση σὲ μερικὰ τεύχη: φ. 24 = α'. φ. 26 = γ'. φ. 29 = ζ'. Τεύχη 1¹⁰, 2⁵, 6⁶, 10⁴, 15⁷, 16², 24³, 25⁶, 28⁶, 30⁷ χωρὶς χάσματα. Λευκά: φφ. 1^{r-v}, 11^{r-v}, 15^{r-v}, 70^{r-v}, 72^v-73, 110, 113-114, 173. Γραφὴ στρογγυλὴ, ὀρθία, πιθανῶς δύο χέρια πολὺ συγγενῆ. Μελάνι καστανό καὶ μαῦρο. Ὑπογεγραμμένη κάτω ἀπὸ τὸ φωνῆεν. Γραμμένη ἐπιφάνεια: χιλ. 170 × 100. Χρυσογραφία: τίτλοι, ἀρίθμηση κεφαλαίων, μικρὰ ἀρχικά, ἀρχὲς τοῦ συναξαρίου, ἐπιστολὴ πρὸς Καρπιανό, ὑπόθεση Ματθαίου, ἐνδείξεις ἡμερῶν, πίνακες κεφαλαίων. Ἐρυθρογραφία: ἐνδείξεις ἀναγνώσεων στὰ περιθώρια, ἀρχὲς ἀναγνώσεων, ὀνόματα μνημονευομένων ἀγίων, στίχοι στὸν πατέρα Θεοδόσιο. Μεγάλα ἐπίτιτλα με χρυσὸ καὶ χρώματα: φφ. 16, 74, 174. Ἀρχικά ἔγχρωμα. Μικρογραφίες: φ. 73^v Μάρκος. φ. 114^v Λουκᾶς. φ. 173^v Ἰωάννης. Χαράξεις = Lake I, 34a = Leroy 34C1. Κατάσταση ἄριστη. Στάχωση παλαιά, ξύλινες πινακίδες, με ἐπένδυση μεταγενέστερη χρυσή. Στὴν ἐπάνω πινακίδα παράσταση με τὴ Σταύρωση καὶ στὴν κάτω παράσταση με τὴν Ἀνάσταση. Στὸ ἐσωτερικὸ τῆς ἐπάνω πινακίδας, ἐπάνω στὸ μέταλλο (στὸ σημεῖο ὅπου διπλώνεται πρὸς τὰ μέσα) ἐπιγραφὴ: «Χατζηπαναγιωτοῦ, κε Χατζῆ Θεοδώρου, Κατζαιτζῆ».

B. φ. 216 Κωδικογραφικὸ σημεῖωμα Θεοδοσίου μοναχοῦ: «Δόξα σοι κ(ύρι)ε πάντων ἕνεκεν Θεοδοσίου ἔτυχε κόπος καὶ πόνος. Εὐχου τοίνυν καμὲ ἀδελφέ μου κἰρ Θεοδόσιέ μου ἁμαρτωλοῦ (καὶ) ταπεινοῦ Θεοδοσίου ἀμονάχ(ου)».

Γ. φφ. 45^v, 47^v, 49, 53 Χέρι 15ου/16ου αἰ. σημείωσε τὴν ἀρχὴ τῶν ἀναγνώσεων με μελάνι καστανό.

φφ. 69^v, 109^v, 171, 211 Χέρι 16ου/17ου αϊ. σημείωσε τὸ ἄθροισμα τῶν φύλλων κάθε εὐ-αγγελιστῆ ὡς ἐξῆς: φ. 69^v «Τὸ κατὰ Ματθαῖον εἶναι φύλλ(α) 53». φ. 109^v «εἶναι φύλ- (λα) 53». φ. 171 «εἶναι φύλλ(α) 56». φ. 211 «φύλλ(α) 42».

Σὲ φύλλο χαρτὶ ἐπικολλημένο στὸ ἐσωτερικὸ τῆς κάτω πινακίδας χέρι 17ου αϊ. ση- μείωσε ἀπόσπασμα κανόνος λειτουργικοῦ.

φ. 172^v Ἐνθύμηση ἀφιερωτικῆ ἔτ. 1728: «Τὸ παρὸν ἅγιον καὶ ἱερὸν εὐαγγέλιον ἀφι- ερώθη ἐν τῷ πανσέπτῳ ναῶ τοῦ ἁγίου ἐνδόξου μεγαλομάρτυρος Γεωργίου τοῦ τρο- παιοφόρου καὶ θαυματουργοῦ. Μνήσθητι κ(ύρι)ε καὶ ἀνάπαυσον τὴν ψυχὴν οὗτινος ἐστὶν ἀφιέρωμα. Ἐν ἔτει σ(ω)τηρίῳ ,αψκη^ω αὐγούστου κα' Τυγχάνει δὲ ὁ θεῖος ναὸς ἐν τῷ τῆς ἀρχιεπισκοπῆς Χαλδίας καὶ Χερσιάνων».

φ. 216 Σημείωμα ἔτους 1787 σβησμένο, δυσανάγνωστο, μελάνι ἐρυθρό: «Ἐτει ,αση^ν ἀπὸ Χριστοῦ τὸ θεῖον (καὶ) ἱερὸν τετραεβάγγελον ἦτανε εἰς τὸ [±12] τὸν καιρὸν (καὶ) ἦτανε (καὶ) ἄλλο μεμβράνινο [±7] εὐαγγέλιον (καὶ) ἦτανε εἰς τῆς Τραπεζοῦντος τὸ[ν ναὸν τοῦ ἁγίου Γεωργίου] [±6] περνανε οἱ ὀθωμανοὶ τὴν Τραπεζοῦντα ἤρθεν ἐκεῖ ἐν [±18] (καὶ) [±46] ἀρρώστησεν [±45] λογοθέτης [±10] ἀπὸ τὸν [±30] μουρα τζελεπη [±5] ἀλην τζελεπην ,αψπζ'».

Προέλευση: Ἀργυρούπολη Πόντου, ναὸς ἁγίου Γεωργίου, ἀρ. 1.

Βιβλιογραφία: Aland, *Kurzgefasste*, ἀρ. 1 1893, σ. 311· Aland, *Materialien*, ἀρ. 2658 e, σ. 25 (πρώην 1 1893)· Γ. Κανδηλάπτης, «Κατάλογοι κωδίκων», *Ἀρχεῖον Πόντου* 28, Ἀθήνα 1966-7, 137· Lappa-Zizicas, *Scriptorium*, σ. 297· Richard, *Répertoire*, ἀρ. 142, σ. 32-33, ὅπου τὸ χειρόγραφο ἔχει ταυτιστεῖ μὲ τὸν κώδικα τοῦ ναοῦ τοῦ Ἁγίου Γεωργίου Ἀργυ- ρουπόλεως Πόντου, ὁ ὁποῖος ἔχει περιγραφεῖ ἀπὸ τὸν Γ. Κανδηλάπτη, *Ποντιακὰ φύλ- λα*, τεύχος 15, Ἀθήνα 1937, σ. 156· J. Spatharakis, *Corpus of Dated, Illuminated Greek Ma- nuscripts to the Year 1453*, Leiden 1981, τ. 1, σ. 82, τ. 2, πίν. 603, 604.

112 (TA 321) Προθήκη 30, 8

ἔτ. 1581, χαρτί, χιλ. 270 × 180, φφ. 237, δίστηλο, στ. 24

Τὰ τέσσερα Εὐαγγέλια (στὰ ἀρμενικὰ)

1. φφ. 2^v-3 ΕΥΣΕΒΙΟΥ ΚΑΙΣΑΡΕΙΑΣ, Ἐπιστολὴ πρὸς Καρπιανόν.
2. φφ. 4^v-5, 6^v-7, 8^v-9, 10^v-11 Κανόνες.
3. φφ. 13-234^v Τὰ τέσσερα Εὐαγγέλια.

Α. Τεύχη 21¹². Τεύχη 1¹⁰, 2⁹, 3⁹, 5¹¹, 10¹¹, 11¹¹, 16¹¹, 20¹⁰, 21⁹. Γραφὴ ἐπιμελημένη. Μελάνι μαῦρο. Γραμμένη ἐπιφάνεια: χιλ. 200 × 60/60. Λευκά: φφ. 1^v-2, 3^v-4, 5^v-6,

7^ν, 9^ν-10, 11^ν-12, 179. φφ. 236-237 Παράφυλλα από χειρόγραφο αρμενικό σε περγαμηνή. Ἐπίτιτλα, ἀρχικά: ἔγχρωμα, διακοσμημένα. Μικρογραφίες τῶν εὐαγγελιστῶν: φφ. 12^ν, 71^ν, 111^ν, 179^ν. Χαρτὶ χωρὶς ὑδατόσημα. Κατάσταση καλή. Στάχωση: ξύλινες πινακίδες μὲ δερμάτινη ἐπέκδυση καὶ πρόστυπη διακόσμηση. Ἴχνη ἀπὸ μεταλλικὴ διακόσμηση.

Β. Κωδικογραφικὸ σημεῖωμα στὰ ἀρμενικὰ ἀναφέρει ὡς γραφέα τὸν Γκιραγκός, υἱὸ τοῦ πατρὸς Γρηγορίου, ἔτ. Ἀρμενίας 1031 (= 1531).

Γ. φφ. 1, 71, 235^ν Σημειώματα στὰ ἀρμενικὰ.
φ. 8 Βραχὺ χρονικὸ ἔτ. 1924, στὰ ἑλληνικά: «Εἰς το ἐτος 1915 Μαΐου 29 ημερα Παρασκευῆ ἔσφαξαν ἡ τοῦρκη εἰς τὴν πόλιν Ερζηνγγιαν ὅλους τοὺς πολῆτας καὶ χωρικούς αρμενεοὺς ἡ πολῆται ἀνο τον δεκα πενται 15 χηληάδας ἡ χωριανὴ ἄνο τον ὄκτο 8 χηληάδας ἐνο δε εκαψαν ἡ τουρκη τὴν βηβληθόκηκν τῆς Εκκλησιας Σουρνησιαν ἑνας στρατηότης δια να πάρη τον σταβρον ἀπο επανο ος λαφηρον εκρηψε το βιβληνον κατο εἰς το επανοφοριον του καὶ το εφερε μεσα εἰς τον φοῦρνον μας ἔσπασε τον σταβρον ἀπο επανο ἐπηρεν (καὶ) ἀφησε το βιβληνον ἀνεχορησεν εἰς το 1922 ἀμα ἀρχησεν ο διογμος των εληνον ἐφηγαν πολή, ἐγο ὁμος ἐμῆνα ἕως 1924 Μαΐου 18 ημέρα Περτῆ ἀνεχορησα ἀπο Ερζηνγγιαν δια Θεσσαλονηκην ἐφθασα εἰς Θεσσαλονηκην Ἰουνιου 19. Ο ἐν Ερζηνγγιαν ἀρτοπηης Νικολαος Π. Καλογεριδης».

Προέλευση: Ἐρζιγκιάν.

Βιβλιογραφία: Lappa-Zizicas, *Scriptorium*, σ. 297.

113 (TA 322)

αἰ. 12ος/13ος, περγαμηνή, χιλ. 320 × 240, φφ. 207, δίπτυχο, στ. 26, ἀκέφ. κολ.

Εὐαγγελιστάριον

1. φφ. 1-177^ν Εὐαγγελιστάριον: φφ. 1-27^ν Ἰωάννης ἔβδ., ἀ κ ε φ. Τῆ γ' τῆς διακαινησίμου,... καὶ κλάσας ἐπεδίδου αὐτοῖς· αὐ]τῶν δὲ διηνοίχθησαν οἱ ὀφθαλμοὶ... (Λουκ. 24, 31).

φφ. 27^ν-72 Ματθαῖος ἔβδ.: φ. 68^ν κ ο λ. Τῆ β' τῆς ιε' ἔβδ.,... Τῷ καιρῷ ἐκεῖνω ἦκο[λούθη αὐτῷ ὄχλος... (Μάρκ. 5, 24). φ. 69 ἀ κ ε φ. Τῆ δ' τῆς ις' ἔβδ.,... καὶ παρόμοια τοῖ]αὐτα πολλὰ ποιεῖτε... (Μάρκ. 7, 14).

φφ. 72-131 Λουκᾶς ἔβδ.: φ. 72^ν κ ο λ. Τῆ δ' τῆς α' ἔβδ.,... παντὶ ῥήματι ἐκπορευομένω διὰ στόμα[τος θεοῦ... (Λουκ. 4, 4). φ. 73 ἀ κ ε φ. Τῆ ε' τῆς α' ἔβδ.,... μὴ ποτε προσκόψης πρὸς λίθον τὸν πόδα σου. Καὶ] ἀποκριθεὶς... (Λουκ. 4, 12). φ. 104^ν κ ο λ. Τῆ γ' τῆς ιβ' ἔβδ.,... θέσθε οὖν εἰς τὰς καρδίας ὑμῶν [μὴ προμε-

λετᾶν... (Λουκ. 21, 14). φ. 105 ἀ κ έ φ. Τῆ Παρ. τῆς ιβ' έβδ.,... Ἥγγιζε δέ ἡ έορ-
τῆ τῶν ἀζύμων, ἡ λε]γομένη Πάσχα... (Λουκ. 22, 1). φ. 110^v κ ο λ. Τῆ Παρ. τῆς
ιδ' έβδ.,... πολλοὶ δέ έσονται [πρωτοί... (Μάρκ. 10, 31). φ. 111 ἀ κ έ φ. Τῆ γ'
τῆς ιε' έβδ.,... εἰσηλθεν εἰς Ἱεροσόλυμα] καὶ εἰς τὸ ἱερόν... (Μάρκ. 11, 11).

φφ. 131-140^v Εὐαγγέλια νηστειῶν. φφ. 140^v-153 Μεγ. έβδ. φ. 150^v κ ο λ.
Τῆ ἀγία καὶ μεγάλη ε', πρωῖ.,... κρίνοντες τὰς δώδε[κα φυλάς τοῦ Ἰσραήλ...
(Λουκ. 22, 30). φ. 151 ἀ κ έ φ. Τῆ ἀγία καὶ μεγάλη ε', έσπέρας.,... Γινώσχετε
τί πεποίηκε... (Ἰωάν. 13, 12).

φφ. 153-166^v Εὐαγγέλια παθῶν: φ. 154^v κ ο λ. Εὐαγγ. α',... μὴ φέρον καρπὸν,
αἶρει [αὐτὸ καὶ πᾶν τὸ καρπὸν φέρον... (Ἰωάν. 15, 2). φ. 155 ἀ κ έ φ. Εὐαγγ. α',
... μεμισήκα]σι καὶ ἐμὲ καὶ τὸν πατέρα... (Ἰωάν. 15, 24).

φφ. 166^v-177^v Μεγ. Παρ. ὠρῶν, λειτ., μεγ. Σαβ. (βλ. Gregory I, 344-363).

2. φφ. 177^v-202^v Μηνολόγιον (σύντομο), Σεπτ. 1 - Αὐγ. 31: φ. 198^v κ ο λ.
Ἰούλ. 2, *Τὰ καταθέσια τῆς τιμίας έσθῆ[τος τῆς παναγίας... Μαρίας.,... φ. 199*
ἀ κ έ φ. Ἰούλ. 19, Τῆς όσίας Μακρίνης καὶ τοῦ όσίου πατρὸς Δίου.,... ἵνα τη-
ρήσης αὐτοὺς ἐκ τοῦ] πονηροῦ. (Ἰωάν. 17, 15), Ἰούλ. 20, Τοῦ ἀγίου προφήτου
Ἥλιού.,... (βλ. Gregory I, 365-384).

3. φφ. 202^v-203^v Εὐαγγέλια εἰς διαφόρους μνήμας: εἰς έγκαίνια ναοῦ,
εἰς μνήμην φόβου σεισμοῦ, εἰς ἐπιδρομὴν έθνῶν, εἰς λιτὴν εὐχαριστήριον κατὰ
πολεμίων, εἰς σχῆμα μοναχῶν, εἰς σχῆμα γυναικῶν, εἰς ἀσθενοῦντα καὶ ἐπὶ ζ'
πρεσβυτέρων, εἰς προφήτας, εἰς ἀποστόλους, εἰς ἱερομάρτυρας, εἰς ἱεράρχας,
εἰς όσίους, εἰς μάρτυρας, εἰς γυναικίαις μάρτυρας, εἰς κοιμηθέντας (βλ. Gregory I,
384-386).

4. φφ. 203^v-207 Εὐαγγέλια έωθινὰ [ια'] (βλ. Gregory I, 364).

5. φ. 207^v-^v Μηνολόγιον (σύντομο), ἀπόσπασμα: Ἰαν. 2... Ἰαν. 13, κ ο λ. Μεθέ-
ορτον τῶν Φώτων.,... τῆς γυναικὸς τοῦ ἀδελφοῦ αὐτοῦ [καὶ περὶ πάντων...
(Λουκ. 3, 19).

A. Τεύχη 29^s ἀριθμημένα στὴν πρώτη σελίδα κάτω δεξιὰ ἀπὸ [α'] ἔως [κθ']. Ἡ
ἀρίθμηση σώζεται στὰ τεύχη β', γ', δ', ζ', θ', ια', ιδ', ις', ιζ', ιθ', κ', κς', κζ'. Τεύχη [α']⁶,
θ'⁶, [ι']⁴, [ιε']⁶, [κα']⁴, κζ'⁴, [κθ']³, [κθ']⁶. Τρία χέρια ἔγραψαν: 1) φφ. 1-62, 73-207^v Χέρι¹
12ου/13ου αἰ., γραφὴ εὐμεγέθης, ἄνετη, τὰ γράμματα συχνὰ κάτω ἀπὸ τὶς χαράξεις, με-
λάνι καστανὸν, γραμμὴν ἐπιφάνεια: χιλ. 260 × 80/80. 2) φφ. 63-68^v Χέρι² 12ου/13ου αἰ.,
γραφὴ ὀρθία, στρογγυλή, μελάνι καστανὸν σκοῦρο, γραμμὴν ἐπιφάνεια: χιλ. 260 × 80/80.
3) φφ. 69-72^v Χέρι³, γραφὴ ὀρθία, στρογγυλή, μιμείται τὸ χέρι², μελάνι καστανὸν σκοῦρο,
γραμμὴν ἐπιφάνεια: χιλ. 260 × 80/80. Ἐρυθρογραφία: τίτλοι, ἀρχικά, λειτουργικὲς ἐν-

δείξεις, ημέρα αναγνώσεων, σημαδόφωνα. Χαράξεις = Leroy 20A2. Κατάσταση καλή. Στάχωση νεωτερική, ξύλινες πινακίδες με βελούδινη επένδυση. Στην επάνω πινακίδα, στο κέντρο, παράσταση: Σταύρωση. Στην κάτω, στο κέντρο επίσης, παράσταση: Ανάσταση. Στην κάτω πινακίδα, στις γωνίες, παραστάσεις των ευαγγελιστών. Σώζονται τρεις (Μάρκος, Λουκάς, Ιωάννης). Στη ράχη του χειρογράφου άλυσιδωτά δεσμίματα.

Προέλευση: έπαρχία Γάνου και Χώρας. Στα δελτία του Ταμείου Άνταλλαξίμων του Μουσείου Μπενάκη φέρει τον αριθμό 544.

114 (Μπ. 73)

αι. 16ος, χαρτί, χιλ. 220 × 155, φφ. 241, στ. 20, κολ.

Μηναῖον Φεβρουαρίου

φφ. 1-241^v Μηναῖον Φεβρουαρίου 1-29, ἀ ρ χ . Φεβρ. 1, Προεόρτια τῆς Ὑπαπαν-
τῆς καὶ τοῦ ἁγίου μάρτυρος Τρύφωνος, Στιχηρὰ προσόμοια τῆς έορτῆς, ἤχ. δ' «Ὡς γενναῖον ἐν μάρτυσιν», Ἡ σεπτῆ εὐτρεπίζεται... κ ο λ . Φεβρ. 29, Τοῦ ὁσίου
πατρὸς ἡμῶν Κασσιανοῦ τοῦ Ῥωμαίου... ὡδὴ θ' «Ἀνάρχου γεννήτορος», Ἰσχύς
σοι δεδώρηται... Ὡς ῥόδον ἠδύπνοον... σὺ γὰρ εὐωδία ἐ[γένου τοῦ δι' ἡμᾶς θεοῦ
σαρκωθέντος... (βλ. ἔκδ. Μην. Φεβρ., σ. 5-147· βλ. ἔκδ. Μην. Ρ. ΙΙΙ, σ. 457-692).

Πολλὰ στιχηρὰ, θεοτοκία, καθίσματα, κανόνες δὲν περιέχονται στὶς ἀναφερο-
μενες ἐκδόσεις. Στὴν περιγραφὴ σημειώνονται μόνο οἱ κανόνες ποὺ δὲν περι-
έχονται ἢ ποὺ εἶναι ἀκέφαλοι ἢ κολοβοί.

φφ. 3-12 Φεβρ. 1, (φφ. 3...11) Προεόρτιος κανῶν, ἤχ. δ', ὡδὴ α' «Θαλάσσης
τὸ ἐρυθραῖον πέλαγος», ἀ ρ χ . Καρδίας ὡσπερ ἀγκάλας ἅπαντες προευτρεπί-
σαντες... (Εκκλ. Φάρος 46 (1947), 292).

φφ. 62-74^v Φεβρ. 7, Τοῦ ὁσίου πατρὸς ἡμῶν Παρθενίου ἐπισκόπου Λαμφά-
κου καὶ τοῦ ὁσίου πατρὸς ἡμῶν Λουκά τοῦ ἐν τῷ Στειρίῳ. (φφ. 65...73^v) Ὁ
κανὼν τοῦ ἱεράρχου, [ΓΕΩΡΓΙΟΥ], ἤχ. δ', ὡδὴ α' «Θαλάσσης», ἀ ρ χ . Φαιδρύνει
ταῖς ἀρεταῖς τῆς χάριτος σήμερον ἅπαντας... (ΑΗΓ VI, σ. 141).

φφ. 74^v-89 Φεβρ. 8, Τοῦ ἁγίου μεγαλομάρτυρος Θεοδώρου τοῦ στρατηλάτου
καὶ τοῦ ἁγίου προφήτου Ζαχαρίου. (φφ. 78...87) Ὁ κανὼν τοῦ μάρτυρος, [ΙΩ-
ΣΗΦ], ἤχ. πλ. δ', ὡδὴ α' «Ἀρματηλάτην Φαραῶν», ἀ ρ χ . Ταῖς θεϊκαῖς περι-
φανῶς λαμπρότησι καλλωπιζόμενος... (ΑΗΓ VI, σ. 256).

φφ. 103^v-110^v Φεβρ. 11, Τοῦ ἁγίου ἱερομάρτυρος Βλασίου. (φφ. 105^v...110^v)

Ἐκκαθάρσιον, ἤχ. δ', ὡδὴ α' «Θαλάσσης τὸ ἐρυθραῖον», ἀρχ. Αἰνέσεως συμφωνίαν σήμερον Χριστῷ προσάξωμεν... (ΑΗΓ VI, σ. 200).

φφ. 117^v-125 Φεβρ. 13. Τοῦ ὁσίου πατρὸς ἡμῶν Μαρτινιανοῦ. (φφ. 119^v...124^v) Ἐκκαθάρσιον, ἤχ. β', ὡδὴ α' «Ἐν βυθῷ καταστρώσας», ἀρχ. Μυστικαῖς ἀσμάτων ἐν φωναῖς, δεῦτε εὐφημήσωμεν... (ΑΗΓ VI, σ. 232).

φφ. 169-180^v Φεβρ. 21, Τοῦ ὁσίου πατρὸς ἡμῶν Τιμοθέου τοῦ ἐν Συμβόλοις καὶ τοῦ ἐν ἀγίοις πατρὸς ἡμῶν Εὐσταθίου Ἀντιοχείας. (φφ. 171^v...180^v) Ἐκκαθάρσιον τοῦ ἱεράρχου, ἤχ. βαρὺς, ὡδὴ α' «Τῷ συνεργήσαντι», ἀρχ. Τὴν τῶν πατέρων κορυφὴν ὡς τοῦ λόγου τὴν χάριν ἀναδυσάμενον... (ΑΗΓ VI, σ. 334).

φφ. 213-219 Φεβρ. 25, Τοῦ ἐν ἀγίοις πατρὸς ἡμῶν Ταρασίου ἀρχιεπισκόπου Κωνσταντινουπόλεως. (φφ. 214^v...219) Ἐκκαθάρσιον, ἤχ. β', ὡδὴ α' «Δεῦτε λαοί», ἀρχ. Ἀπαγωγῆς καὶ προνομίας καὶ δουλείας με τῆς ἀμαρτίας λύτρωσαι...

φφ. 219-225 Φεβρ. 26, Τοῦ ἐν ἀγίοις πατρὸς ἡμῶν Πορφυρίου ἐπισκόπου Γάζης. (φφ. 220^v...225) Ἐκκαθάρσιον φέρων φέρων ἀκροστιχίδα τήνδε: Πορφύριος ἔφραξε δυσσεβῶν στόμα, ΓΕΩΡΓΙΟΥ, ἤχ. δ', ὡδὴ α' «Θαλάσσης», ἀρχ. Πορφύραν ἢ ἐκκλησίαν σήμερον ὥσπερ βασιλείον... (Ἐκκλ. Φάρος 47 (1948), 149).

A. Τεύχη 31⁸ ἀριθμημένα α'-λα' στὴν πρώτη σελίδα ἐπάνω δεξιὰ καὶ στὴν τελευταία κάτω ἀριστερά. Τεύχος λα¹. Γραφὴ στρογγυλή, ὄρθια, ἐπιμελημένη. Μελάνι καστανό. Γραμμὴ ἐπιφάνεια: χιλ. 150 × 90. Ἐρυθρογραφία: ἐπίτιτλα, τίτλοι, ἀρχικά, λειτουργικὲς ἐνδείξεις. Ὑδατόσημα: ἄγκυρα (ancre) = B 507 (1542) = B 545 (1546) = Ητ. ancre 41 (1539). Κατάσταση καλή. Στάχωση σύγχρονη τοῦ χειρογράφου, ξύλινες πινακίδες, ἡ ράχη λείπει.

B. φ. 1 Κτητορικὸ σημεῖωμα: «ετοτο το χαρτι ενε του κυρ Μανωλη του Μπατζηκαιοι κι ος το παρει να εχι την καταρα του Χ(ριστου) και παντον τον αγιων και το παρον γραμα».

φ. 1^v Τὸ σημεῖωμα ἐπαναλαμβάνεται ἀπὸ τὸ ἴδιο χέρι. φ. 241^v Τὸ ἴδιο περίπου κτητορικὸ σημεῖωμα ἀπὸ τὸ ἴδιο χέρι, προσθέτει ὅμως καὶ τὸν γραφέα: «ετοτο τω χαρτου ενε του μαστρομανολλη του Μπατζηκαιοι κι ως το παρη να εχη την αραν τοῦ Χ(ριστου) και τον τρακοσιων δαικαχο θεωφορων π(ατέ)ρων και το παρον γραμα το εγραψε ω Καργάνης ο Γιωργιτζις».

φ. 233 Κτητορικὸ σημεῖωμα, ἄλλο χέρι: «ετοτω το βηβληον ιναι του αγηου Διμητρηου Ρεοντινου» (βλ. Τ.Α. Γριτσόπουλος, «Μονὴ ἀγίου Νικολάου Καρυᾶς Κυνουρίας», *Μνημοσύνη* 2 (1968-69), 310).

Γ. Διάφορα χέρια μεταγενέστερα ἔγραψαν στὰ περιθώρια. Σὲ φύλλο ἐπικολλημένο στὸ ἐσωτερικὸ τῆς ἐπάνω πινακίδας: «Θεωδουλου», «Δηονησθου», «Θεωδουλος ιερομοναχος», «Δηονήσθης ιερομόναχος», κτλ.

φ. 4^v «†Του αγιου (καὶ) ενδώξω μαιγαλομᾶρτηρος Δημητρήου του μοιροβρίτου τον αγιων ενδοξον (καὶ) πανεφήμων ἀποστῶλον».

φ. 8^v, κ.ἄ. «†γιαε πνεματηκαι πηω τη αγιοσηνη σου αλο σε παρακαλο να με δανησης ενα διω μοδηα σηταρη να θερησομε (καὶ) εση οτη πης παρε».

- φ. 8^v «Δημητρη Μαρουλα Σταματου νοανου Γεόργη».
- φ. 12 «ἔρχομαι διαπαντοτης δοῦλος Τζανις».
- φ. 24^v «απο εμενα το Δημητρατω.....».
- φ. 32 κ.ἄ. «Μάρῆα κύρηῶνημε ἤμνος τον ασοματον χαιραι ηρηνη και χαρα του λογηκου προβατου».
- φ. 47^v «ἴαγηε πνεματηκε της Καρεας μετανιας και φηλο το χερη σου (καί) υς τους πατερε μετανιης (καί) σα παρακαλο να μου καμετε το θέλημα το μουλαρη».
- φ. 68 «απο ημενα τον παπα Φιλοθεο ης τιν αγιοσινι σου αγιε πνευματικαι παπα κυρ Πολικαρπε μετανιες ος μας...».
- φφ. 105^v, 175, 181^v «ἴπανιερωταται ἀρχιεπισκωπαι τις αγιοτατις αρχιεπισκωπις Ρεωντος και Πραστοῦ πολα τα ετι ο δουλος τις πανιερωτιτος Φιλοθεος ιερωμοναχως γραφο (καί) προσκينو» (βλ. Δ.Γ. Ἀποστολόπουλος – Π.Δ. Μιχαηλάρης, *Ἡ Νομική Συναγωγή τοῦ Δοσιθέου*, Ε.Ι.Ε./Κ.Ν.Ε. 35, Ἀθήνα 1987, ἀρ. 856, σ. 375, ἀρ. 1038, σ. 430· βλ. Τ.Α. Γριτσόπουλος, «Χριστιανικά μνημεῖα Πραστοῦ», *Πελοποννησιακά* 12 (1976-77), 168-213).
- φ. 113 «ο ιερομοναχης Φιλοθεος γραφο και μαρτιρο».
- φ. 114^v «απο εμενενα τον Γιανι του Μανολακι ης τιν αφετια σου σιορ Νικολο χαιρετο ομος σε περικαλο να μου στιλις».
- φ. 117^v «ενδεσημότατα αγηε καθηγουμενε παπά κηρ Καλύνηκε μαιτανήες πηῶ ὀμος αδελφέ μου ιγαπητῆ».
- φ. 128 «ἀγιη πατέρες του αγιου Νικολαου Καρεας μετανιας αλο σας περηκαλουμε να μας καμετε το θελυμα» (βλ. Γριτσόπουλος, «Μονή ἁγίου Νικολάου Καρυᾶς Κυνουρίας», *ῥ.π.*, 309-356).
- φ. 167 «γῆεις (καί) χαιραιτίσματα ἀπο εμένα, τον παπα Φιλοθεη στιν αφετια σου κυρ Νικολο (καί) χαιραιτίσματα απο εμενα».
- φ. 192^v «αξαδλεφε κυρ Νικολο μετανιας με ολο σου το αρχοτικο».

Προέλευση: δωρεὰ Ἐλισάβετ Παναγιωτάκου, 21 Νοεμβρίου 1989.

ΕΥΡΕΘΡΙΑ

Α' Εύρετήριο ἀρχῶν
(Κείμενα ἄγνωστα ἢ λιγότερο γνωστὰ)

- Ἀβρότονον, Θερμόν ἔστιν καὶ ξηρόν τὴν δύναμιν. Γαλιηνοῦ ἀπὸ τῶν Ἀπλῶν 78 45^v
- Ἀβρότονον κεκαυμένον, Θερμόν καὶ ξηρόν τὴν δύναμιν. Γαλιηνοῦ ἀπὸ τῶν Ἀπλῶν 78 45^v
- Ἀγαθὸς μὲν ὁ θεὸς πρὸς πάντας ἐστὶ καὶ φιλόανθρωπος. Ἰωάννου Χαλκηδόνος ὁμιλία Κυρ. τοῦ Ἀσώτου 84 10^v
- Ἀγάθονον, δέσποινα ἀγνή, ψυχὴν μου τὴν ταλαίπωρον. Ἐπίκληση στῆ θεοτόκο 83 48^v
- Ἀγάπα κύριον τὸν θεὸν ἐξ ὅλης ψυχῆς σου. Ἰωάννου Χρυσόστομου κεφάλαια ἐκ διαφόρων βιβλίων 53 57^v
- Ἄγγελοι τὴν ἄνοδον τοῦ δεσπότη. Καλοφωνικὸς εἰρμὸς εἰς τὴν Ἀνάληψιν 55 105^v
- Ἄγε δὴ τὸ κεχρεωστημένον ἀποδώσωμεν ὀφλημα. Θαῦμα ἀγίου Δημητρίου 75 155
- Ἄγιε κύριε, ὁ ἀγαγὼν ἡμᾶς εἰς τὸν καιρὸν τοῦτον. Εὐχὴ ἐπὶ θέρους 51 24^v
- Ἄγιέ μου αὐθέντα, καὶ ὁ πτωχὸς οὗτος. Μιχαὴλ Ψελλοῦ ἐπιστολὴ πρὸς τὸν πρωτοβεστιαρὴν Λειχοῦδην 93 46^v
- Ἄγνωσ ἢ λόγος, Τοῦτου τοῦ θάμνου τὰ φύλλα καὶ τὰ ἄνθη καὶ τὸ σπέρμα. Γαλιηνοῦ ἀπὸ τῶν Ἀπλῶν 78 45^v
- Ἄγορὰ τὸ πλῆθος καὶ ὁ τόπος ἐν ᾧ πωλοῦνται τὰ ὄνια. Μανουὴλ Μοσχοπούλου ὀνομάτων ἀττικῶν συλλογὴ 50 4
- Ἄγρουπητέον ἐστὶν ἡμῖν πᾶσι μετὰ σπουδῆς. Ὅμιλία ζ' Κυρ. τῶν νηστειῶν 87 68^v
- Ἄγωγή παρὰ τὸ ἄγειν τοὺς ἀγομένους εἰς τὸ δικαστήριον. Λέξεις κατ' ἐκλογὴν τῶν νομικῶν βιβλίων 12 413^v
- Ἄγωνιῶ, ἀδελφοί μου, καὶ φρίττω καὶ τῇ λύπῃ κατατιτρώσκομαι. Ἐφραίμ Σύρου πρὸς διόρθωσιν τῶν ἐμπαθῶς διαγόντων καὶ τιμὰς ἀπαιτούντων 104 146
- Ἄδειν προειρημένοι. Κανὼν εἰς τὸν προφήτην Ἥλιαν 79 201^v
- Ἄδελφοί, μακαρίας κλήσεως μέτοχοι πρὸς υἰοθεσίαν θεοῦ. Ἀμφιλοχίου Ἰκονίου, ἀπόσπασμα 12 14
- Ἄδελφοί μου ἀγαπητοὶ καὶ πατέρες, ἡ ἐπιμονὴ τῆς παρουσίας ζωῆς. Μακαρίου Αἰγυπτίου περὶ τοῦ ματαίου βίου καὶ περὶ συντελείας καὶ κρίσεως 53 89
- Ἄδελφοί, συμπαθήσατέ μοι σπλάγχνα ἔχοντες οἰκτιρῶν. Ἐφραίμ Σύρου ἔλεγχος αὐτῶ καὶ ἐξομολόγησις 104 120^v
- Ἄδελφὸς παρέβαλε τῷ ἄββᾶ Μακαρίῳ τῷ Αἰγυπτίῳ. Περὶ τοῦ ἄββᾶ Μακαρίου τοῦ Αἰγυπτίου διήγησις ψυχωφελῆς 53 189
- Ἄδετ, ἔχει. Ἄδ πραετίουμ πάρτωι πάνδουμ. Λεξικὸν κατὰ στοιχεῖον 12 410^v
- Ἄδέτω σοί, δέσποινα. Κανὼν εἰς τὸν Εὐαγγελισμὸν 79 163
- Ἄδικίαν ἐμίσησα. Μανουὴλ Α' Κομνηνοῦ χρυσόβουλλον 12 409
- Ἄδιορίστου καὶ ἀδιαστίχτου. Ἰωάννου Τσιμισκῆ νεαροῦ 12 386^v
- Ἄει μὲν ἐγὼ ἀλταίνω ὁ δειλαίος. Σχέδος 75 180
- Ἄει μὲν λαμπρὰ καὶ πανεῦφημα. Ἀνδρέου Κρήτης ἐγκώμιον εἰς τὸν ἁγ. Γεώργιον 110 152^v
- Ἄζυξ μάχαιραν Θηκαρᾶ θήκας λίαν. Γαλακτίωνος μοναχοῦ στίχοι εἰς τὸν Θηκαρᾶν 38 261^v
- Αἰ γενεαὶ πᾶσαι μακαρίζομέν σε. Καλοφωνικὸς εἰρμὸς εἰς τὴν Κοίμησιν τῆς Θεοτόκου, ἤχ. α' 55 105^v
- Αἴγλη τῆς τριφεγγοῦς ἐλλαμπόμενος ζωῆς. Ἰωσήφ ὕμνογράφου κανὼν εἰς τὸν ὅσιον Ὀνούφρον 68 38
- Αἰ δὲ γυναῖκες πλείονα ὀφείλουσιν ἐρευνᾶσθαι τῶν προγραφεύτων. Κανονάριον περὶ γυναικῶν 49 39^v
- Αἰ διὰ φαρμακειῶν ἀναιροῦσαι τὰ ἔμβρυα. Κανονάριον περὶ φαρμακείας 49 40^v, 103 23
- Αἶψιν γὰρ Ζεῦ τε πάτερ καὶ Ἀθηναίῃ. Ἀνωμόμου ἐπιστολὴ 93 114^v

Αί ἐξουσίαι τοῦ αἵματος. Περί πῶς ἐξουσιά-
ζουσιν οἱ χυμοὶ τῆς ἡμέρας **93 193^v**

*Αἱ ἐορταὶς ὡς ἐορτάζω ἐγὼ ὁ παπᾶ Βατάτ-
ζης.* Ἐνθύμηση **90 153**

*Αἱ ἡμέραι τῆς σελήνης οὕτως· λάβε τὸν τῆς
σελήνης θεμέλιον.* Περί τῆς εὐρέσεως τῶν
ἡμερῶν τῆς σελήνης **96 9^v**

Αἵματος δὲ ὑπὸ ψυχὴν μὴ ἄπτεσθαι. Κανονά-
ριον περὶ πνικτῶν **49 38**

*Αἰμομιξία εἰσὶν ὀκτώ· ἡ μὲν πρώτη καὶ βα-
ρύτερα τὸ εἰς τὴν ἰδίαν μητέρα εὐρεθῆναι
υἱός.* Κανονάριον περὶ αἰμομιξίας **49 17^v,
101 126^v, 103 11^v**

*Αἰνέσεως συμφωνίαν σήμερον Χριστῷ προσ-
άξωμεν.* Κανὼν εἰς τὸν ἱερομάρτυρα Βλά-
σιον **114 105^v**

Αἶνον θεῷ πίστει προσάξωμεν. Κανὼν εἰς τὸν
Βύριλλον ἐπ. Κατάνης **94 131^v**

*Αἱ οὐράνια δυνάμεις ἀφορίζονται εἰς τρεῖς
τριαδικὰς διακοσμήσεις.* Περί οὐρανίων
δυνάμεων **37 263^v**

Αἶρσιν ἢ ἐναντίαν δόξαν. Δούκα Καταβολά-
νου διήγησις περὶ τῆς ἡ συνόδου **11 265**

*Αἱ σάρκαι τῶν ζῶων αἵματός ἐστιν ἀρίστου
γεννητικαί.* Ἰατροσόφιον περὶ τῆς ἀπὸ τῶν
ζῶων τροφῆς **78 40^v**

*Αἰτία (δὲ) τῆς ἐγκαταλείψεώς εἰσιν ἑάν ἐστιν
αἰρετικός.* Κανονάριον περὶ δεσμοῦ πνευ-
ματικοῦ **49 34, 103 21^v**

*Αἴτινες συνθῆκαι ἐν τοῖς βίβλοις, αἱ μετὰ χρυ-
σοβόλλων εἰσὶν ἐνισχυμέναι.* Ἐκκλησιαστι-
κὴ Ἱστορία περὶ τῆς μητροπόλεως Ἐρδε-
λίας **93 160**

*Αἱ ὄλαι μὲν τὰ εἶδη εἰσὶν, ἤγουν ὁ ἀμνός.
Ἀθανασίου Ἀλεξανδρείας (ψευδο-) περὶ τῶν
ἄζύμων, ἀπόσπασμα **87 89^v***

Ἀκάκω, θεόφρον, γνώμη. Κανὼν εἰς τὸν ὅσι-
ον Ἀκάκιον **68 115^v**

Ἀκήκοα, κύριε. Καταβασία Θεοφανείων, ἤχ.
β' ᾠδῆ δ' **55 114^v**

*Ἀκινδύτως γίνεται ἱερεὺς ἢ διάκονος, καταλ-
λάκτης ἢ κουμερκάριος.* Κανονάριον περὶ
ἱερέων **49 8^v, 103 5**

*Ἀκολουθήσομεν σήμερον εὐλαβέστατοι ἐν
Χριστῷ Ἰησοῦ.* Ὁμιλία Δευτ. τῆς διακαινη-
σίμου **87 82**

*Ἀκούεις γέννησιν; Τὸ ὅπως μὴ περιεργάζου.
Γρηγορίου Ναζιανζηνοῦ περὶ δόγματος καὶ*

*καταστάσεως ἐπισκόπων λόγος κ', ἀπό-
σπασμα **89 156***

*Ἀκούσιος δὲ φόνος νοεῖσθω ὅστις ἐν παιγνίῳ
βουληθεὶς ῥίψαι ῥάβδον ἢ ξίφος.* Κανονάριον
περὶ φονικῶν ἐγκλημάτων **49 21^v, 103 14^v**

*Ἀκούσιος φόνος λέγεται ὡς εἰς συμπλοκὴν
ταραχῆς γενόμενος.* Κανονάριον περὶ φο-
νικῶν ἐγκλημάτων **49 21^v, 103 14^v**

*Ἄκουσον καὶ τούτου τὴν ἀκριβῆ ἐρμηνεῖαν.
Ἐρωταποκρίσεις περὶ τοῦ πῶς ὀφείλει με-
λιζῆν τὸν θεῖον ἄρτον **101 164^v***

Ἄκουέ τὸν κριὸν τὸ ζῶον. Αἰλιανοῦ περὶ ζῶ-
ων **75 218**

*Ἀλεξανδρία ἡ τοῦ Χριστοῦ μάρτυς ἦν γυνὴ
Διοκλητιανοῦ.* Συναξάρι Ἀλεξανδρίας τῆς
βασιλείσεως **95 23**

*Ἀλέξανδρος ὁ βασιλεὺς ἰδὼν τινα τῶν γερόν-
των.* Ἀπόφθεγμα **75 8^v**

*Ἀλεξάνδρου ἡγεμονεύοντος ἐν Νικομηδείᾳ
διωγμὸς ἦν.* Συναξάρι ἁγίας Βασιλείσεως
39 5, 95 174

*Ἄλιον, ποντογενές, κητῶν, ἐντόστιον πῦρ.
Καταβασία εἰς τὴν Κοίμησιν τῆς θεοτόκου,
ἤχ. α' ᾠδῆς **55 127^v***

Ἄλλὰ γὰρ οὐκ ἂν τις οἶμαι. Ματθαίου Βλα-
στάρη, στοιχείον Β' κεφ. ἡ **77 10^v**

Ἄλλὰ ἡ ἐκκλησία τὴν σήμερον. Ἐκ τοῦ Κανο-
νικοῦ Ἰωάννου τοῦ Νηστευτοῦ περὶ ἀρνή-
σεως **101 25**

*Ἄλλὰ καὶ ἐκ τῆς πρὸς τοὺς ἐν Παμφυλίᾳ.
Ματθαίου Βλαστάρη, στοιχείον Ε' κεφ. κή
77 24*

Ἄλλὰ καὶ ὁ Ἀπόλλων ὁ μαντικός. Πρόλογος
σὲ χρησμὸν **76 12**

Ἄλλὰ σὺ μὲν, ὦ Ἄρειε, λῆρε καὶ ἄφρον. Ἰωάν-
νου Χρυσοστόμου (ψευδο-) ἐκ τοῦ εἰς τὸν
Εὐαγγελισμὸν καὶ κατὰ Ἀρείου, ἀπόσπα-
σμα **89 160^v**

*Ἄλλ' ἐπὶ τὴν θεωρίαν τῆς κτίσεως ἐπανώμεν.
Βασιλείου Καισαρείας ὕμνος **38 187^v***

*Ἄλλοι μὲν ἄλλα τῶν ψαλμῶν ἔχουσι λόγων
εἶδη.* Στίχοι στὸν α' ψαλμὸν **76 15^v**

Ἄλλ' οὐδὲ τὰ τῆς ἰσημερίας. Ματθαίου Βλα-
στάρη, στοιχείον Π κεφ. ζ' **93 153^v**

Ἀλώπηξ τὸ χερσαῖον ζῶον. Μῦθος **75 35^v**

Ἄ μὲν οὖν ἂν εἴπη τις. Γρηγορίου Ναζιανζη-
νοῦ περὶ υἱοῦ καὶ ἁγίου πνεύματος λόγος
β', ἀπόσπασμα **44 50^v**

- Ἀμπελών ἐστὶν ὁ κόσμος. Λεόντιος Ὁ Σοφοῦ χρησμοὶ Κωνσταντινουπόλεως, ἐρμηνεῖα **23 325**
- Ἀναγινώσκειται ἐν τῷ α΄ κεφαλαίῳ τῆς Γενέσεως. Ὁμιλία α΄ Τετ. τῶν νηστειῶν **87 1**
- Ἀναγινώσκετε τὰς τοῦ σωτήρος ἐπαγγελίας καὶ μανθάνετε. Κεφάλαια θεολογικά **53 66**
- Ἀναγκαιὸν δέ ἐστὶν ἀπὸ τῶν πολλῶν τοῦ ἀγίου ἑξασιῶν θαυμάτων. Θαύματα μεγαλομάρτυρος Γεωργίου **95 26**
- Ἀναγκαιὸν ἐστὶν ἵνα ἡ ἐλευθερία. Ἀλεξίου Ἀ΄ Κομνηνοῦ λύσις **48 49**
- Ἀναγκαιὸν ἐστὶ καὶ τοῦτο γινώσκειν. Ἀστρολογικὰ περὶ τὸ πῶς εὐρίσκειν τὸ βασιλευόν ζῶδιον **44 23^v**
- Ἀναγνώστης δὲ ἐὰν πέσῃ ἢ τοῦτου γυνή. Κανονάριον περὶ ἀναγνωστῶν **49 59**
- Ἄναξ ἀνάκτων. Καταβασία Κυρ. τῆς Πεντηκοστῆς, ἤχ. δ΄ ὦδῆ δ΄ **55 125**
- Ἄναργύρων ἡ δυὰς ἱερωτάτη τοὺς ἐν νόσοις. Τροπάριον **27 90^v**
- Ἄναστα ὁ θεός. Ἀλληλουϊάριον μεγ. Σαββάτου, ἤχ. πλ. δ΄ **55 33**
- Ἄνδρες θεοφιλεῖς, ἄνδρες ἀγαπητοί, ἄνδρες ὀρθόδοξοι, ἀκούσατε ἡμῖν ὡς ἄλυτα. Περὶ ἐπιγνώσεως τῶν ἐν τῷ κόσμῳ καὶ τῆς τῶν ὑπερκοσμίων ἐφέσεως **46 118**
- Ἄνδρὸς εὐγένεια κυριωτάτη καὶ μάλιστα ἀναφαίρετος. Θεοφίλου Κορυδαλλέως ἐπιστολὴ πρὸς τὸν ποστέλικον Νικόλαον **93 120**
- Ἄνεμος νότος. Λέοντος Ὁ Σοφοῦ χρησμοὶ Κωνσταντινουπόλεως, ἐρμηνεῖα **23 320**
- Ἄνῆρ μέγιστος καὶ μοναχὸς Βαρνάβας. Στίχοι ιθ΄ εἰς τὸ Ψαλτήριον καὶ εἰς τὸν μοναχὸν Βαρνάβαν **33 174^v**
- Ἄνῆρ τις διδύμους ἔχων λίαν ἐξωγκωμένους. Θαύματα μεγαλομάρτυρος Ἀρτεμίου **39 92^v, 95 239**
- Ἄνῆρ τις ἐκ Σερβίας. Λέοντος Ὁ Σοφοῦ χρησμοὶ Κωνσταντινουπόλεως, ἐρμηνεῖα **23 312**
- Ἀνθρώποις ἐστὶ ζηλωτῶν. Ρωμανοῦ Ἀ΄ τοῦ πρεσβύτου νεαρὰ **12 375^v**
- Ἀνθρωπον ὄντα δεῖ φρονεῖν τάνθρωπια. Μεγάλου Γνώμαι κατὰ στοιχείον **58 213**
- Ἀνθρωπος βασιλεὺς λέγεται ὁ θεός. Ὁμιλία εἰς τὴν 14ην Κυρ. τοῦ Ματθαίου **84 191^v**
- Ἄν κατ΄ ἄγνοιαν πλυνθῇ ἀντιμύνησιον. Κεφάλαια Νικηφόρου πατρ. Κωνσταντινουπόλεως **101 41**
- Ἀνοιγέσθω ἡ πόλη τοῦ οὐρανοῦ. Εὐχὴ τοῦ ἀποσαραντίσματος **79 21^v**
- Ἄνοιξόν μου τὸ νοερόν στόμα. Εὐχὴ **38 154^v**
- Ἀνοιξὼ τὸ στόμα μου. Καταβασία εἰς τὰς ἑορτὰς τῆς θεοτόκου, ἤχ. δ΄ ὦδῆ α΄ **55 134**
- Ἀντελάβετο Ἰσραὴλ παῖδας αὐτοῦ. Τιμιωτέρα, ἤχ. πλ. β΄ **55 49**
- Ἄντι τοῦ εἰπεῖν μνημονεύου τοῦ δεινός, διὰ μνημῆν ἔχω τὸν δεινὰ λέγουσιν. Ἀττικισμοὶ τῶν λογίων **50 67**
- Ἄνωθεν οἱ προφήται. Ἰωάννου Κουκουζέλη θεοτοκίον, ἤχ. β΄ **55-44^v**
- Ἀπαγωγῆς καὶ προνομίας καὶ δουλείας μετῆς ἀμαρτίας λύτρωσαι. Κανὼν εἰς τὸν Ταρασίον Κωνσταντινουπόλεως **114 214^v**
- Ἀπαντικρὺ τοῦ δεινός καὶ καταντικρὺ. Γραμματικὴ περὶ ἐπιρρημάτων **102 39^v**
- Ἀπαρχὴ ἐν θεῷ τῶν ἐφρμυνίων ὦδων. Κανὼν εἰς τὸν προφήτην Ἐλισσαίον **68 44**
- Ἄπας γηγενής. Καταβασία εἰς τὰς ἑορτὰς τῆς θεοτόκου, ἤχ. δ΄ ὦδῆ θ΄ **55 134**
- Ἀπειρίτος ὁ πολὺς, ὃ γίνεται ἀπὸ τοῦ ἄπειρον. Σχόλιο σὲ σχέδος **75 168^v**
- Ἀπέλασον, κύριε, τὴν ἀχλύν. Εὐχὴ **38 192**
- Ἀπεντεῦθεν ἑαυτοὺς βοηθοῦντες δῶμεν δόξαν τῷ θεῷ. Κεφάλαια θεολογικά **53 66**
- Ἀπλῶ μὲν λόγῳ καὶ κοινῶ καὶ κατῆμαξευμένῳ. Στίχοι στὸ Ψαλτήρι **76 11**
- Ἀποδίωκε ἀκηδῖαν ἐν προσευχῇ. Ἰωάννου Χρυσσοστόμου ἐκλογὴ ἐκ διαφόρων βιβλίων **53 59^v**
- Ἀπολλινάριος ἦν ἐκ Λαοδικείας τῆς Συρίας. Περὶ Ἀπολλιναρίου σημείωσις **76 276^v**
- Ἀπολλινάριος Λαοδικεὺς τῆς Συρίας, γεγινώς. Περὶ Ἀπολλιναρίου σημείωσις **76 276^v**
- Ἀπὸ μὲν τοῦ σώματος ὅπλα κοίλαι. Ρητορικὴ ἀπόσπασμα **93 128**
- ...] ἀπόνασθαι τῆς ἐκεῖθεν ὠφελείας καὶ σωτηρίας. Ὁμιλία περὶ τῆς ἐνσαρκώσεως, ἀπόσπασμα **72 376**
- Ἀπόνως ἀναγκάζει εἰπεῖν καὶ ἡ ἀναξίότης μου. Ἐφραίμ Σύρου λόγος κατανυκτικὸς **104 63**
- Ἀπὸ πέρα ἀρχομένη βάτος ἐστὶν ὁ Βατάτζης. Λέοντος Ὁ Σοφοῦ χρησμοὶ Κωνσταντινουπόλεως, ἐρμηνεῖα **23 315**

- Απορεί πάσα γλώσσα. Καταβασία τῶν Θεοφανείων, ἤχ. β' ὠδὴ θ' 55 114^v
- Αποστρέφου τῶν κολάκων. Ἀπὸ τὸ Γνωμολόγιον 82 1^v
- Αποστρέφω, γυρίζω ὄπισθεν τὸ πρόσωπον. Λεξικογραφικὰ 76 9^v
- Ἀπὸ τοῦ Ἀδάμ ἕως τοῦ κατακλυσμοῦ ἔτη βσιμή. Βραχὺ χρονικὸ (ἔτ. 1471/72) 101 162
- Ἀπουσία ποιμένος πρόφασιν ἐφόδου τοῖς λύκοις. Γνωμικὸ 11 232
- Ἀπρίλιος λέγεται Ταῦρος, ἔχει τὴν Ἀσίαν καὶ τὴν Δακίαν. Βροντοσεισμολόγιον 23 V
- Ἀπρόσιτος μὲν ὑπάρχεις ἀνθρώποις. Παραίνεση πρὸς βασιλέα (18ου αἰ.) 82 1^v
- Ἄρα βλέπουσιν οἱ ἄγγελοι τὴν θεότητα ἢ οὐ; Ἐρωταπόκρισις 23 259
- Ἄρετὴ ἐτυμολογεῖται ἀπὸ τοῦ ἀρέσκω. Σχόλιο σὲ σχέδος 75 7
- Ἄρετὴ καὶ παιδεία καὶ γνῶσις ἀγαθῶν. Σχέδος 75 7
- Ἀριάδνη θυγάτηρ ὑπῆρχε Μίνως τοῦ Κρητῶν βασιλέως. Νόννου ἀββά (ψευδο-) συναγωγὴ καὶ ἐξήγησις ἱστοριῶν 45 81
- Ἄριστα μὲν πάντων. Ματθαίου Βλαστάρη, στοιχείον Π' κεφ. ζ' 93 152
- Ἄρμονικὴ μὲν ἐστὶ δύναμις καταληπτικῆ. Κλαυδίου Πτολεμαίου Ἄρμονικῶν πρῶτον 93 131
- Ἄρρενοκοιτία δὲ διακρίνονται ἐν πολλοῖς τρόποις. Κανονάριον περὶ ἄρρενοκοιτίας 49 24, 103 16
- Ἄρρενοφθόροι καὶ ζωοφθόροι καὶ φονεῖς καὶ φαρμακοὶ καὶ μοιχοὶ καὶ εἰδωλολάτραι. Περί ἄρρενοκοιτίας καὶ ζωοφθορίας καὶ μοιχείας τοῦ μεγάλου Βασιλείου 49 25, 103 16^v
- Ἀρχὴ αἰδείας. φεῦγε φαλακρέ. Ἄσπορος ἀγρός, ἀμέρμιμος οἰκονόμος. Αἰσώπου Γνώμαι κατ' ἀλφάβητον 53 285
- Ἀρχὴ πάντων τῶν κακῶν τοῦ ἱερέως ἢ πτωσίς καὶ ἡ καταδίκη. ἐὰν ἡ γυνὴ αὐτοῦ μοιχεύεται. Κανονάριον περὶ ἱερέων 49 3, 103 1
- Ἀρχιερεὺς, ἱερεὺς βαλὼν ἐπιτραχήλιον ποιεῖ εὐλογητὸν ἐμπροσθεν τῶν ἁγίων θυρῶν. Ἀκολουθία τυπωθεῖσα ὑπὸ τῆς συνόδου ἐν Κωνσταντινουπόλει (ἔτ. 1484) 101 146^v
- Ἄρχων τῶν ἄνω ταγματῶν. Κανὼν εἰς τὸν μέγαν ταξιάρχην 90 132
- Ἄσομαί σοι, κύριε ὁ θεός μου, ὅτι ἀνέτειλας ἡμῖν. Κανὼν εἰς τοὺς μάρτυρας Τρόφιμον, Θεόφιλον 68 181^v
- Ἀστέκτω πυρί. Καταβασία εἰς τὴν Ὑπαπαντήν, ἤχ. γ' ὠδὴ η' 55 120
- Ἄσωμεν ἄσμα πάντες τῷ κτίστῃ. Κανὼν εἰς τοὺς μάρτυρας Μανουήλ, Σαβὲλ καὶ Ἰσμαήλ 68 54^v
- Ἄτενὲς ἦθος, τὸ σκληρόν. Γραμματικὴ περὶ ὀνομάτων 102 45^v
- Ἄτρεκὲς ἦτορ ἔχεις μυθήσας. Ἐπίγραμμα ἀνωνύμου γιὰ τὸν Σίλβεστρο Συρόπουλο 11 252^v
- Αὗται αἱ ἅγια γυναῖκες ὑπῆρχον παρθένοι καὶ μονάζουσαι. Συναξάρι Ριφιμίας, Γαϊανῆς καὶ τῆς συνοδίας αὐτῶν 39 52^v, 95 208^v
- Αὗται ὑπῆρχον γνήσiai ἀδελφαί. Συναξάρι Μηνοδώρας, Νυμοδώρας, Μητροδώρας 39 17^v, 95 183
- Αὗται ὑπῆρχον ἐκ Ταρσοῦ τῆς Κιλικίας συγγενεῖς Παύλου. Συναξάρι Ζηναΐδος καὶ Φιλονίλλας 95 227
- Αὗται ὑπῆρχον ἐκ τῆς μεγαλοπόλεως Ῥώμης εὐγενεῖς καὶ πλούσiai. Συναξάρι Βασιλίσσης καὶ Ἀναστασίας 95 15
- Αὕτη γέγονεν ἐκ πόλεως Ἰκονίου μητρός Θεοκλείας. Συναξάρι πρωτομάρτυρος Θέκλας 39 34^v
- Αὕτη ἡ ἁγία μάρτυς διαβληθεῖσα ὡς χριστιανὴ καὶ παραστᾶσα. Συναξάρι Μελιτηνῆς 39 123^v, 95 262
- Αὕτη ἡ ἁγία ὑπῆρχεν ἐπὶ Διοκλητιανοῦ. Συναξάρι Χαριτίνης 95 215^v
- Αὕτη ἡ βίβλος πέφυκεν τῆς παντουργοῦ τριάδος. Κτητορικὸ σημεῖωμα (ἔτ. 1640) 82 196
- Αὕτη ἡ γυνὴ ἢ ἐκ τῆς Σαμαρείας. Ὀμιλία ς' τῆς δ' ἐβδ. 87 51
- Αὕτη ἡ κλητὴ καὶ ἁγία. Καταβασία Κυρ. τοῦ Πάσχα, ἤχ. α' ὠδὴ η' 55 122^v
- Αὕτη ἦν ἐκ Μαρκιανουπόλεως τῆς Θράκης. Συναξάρι Μελιτηνῆς 39 25^v, 95 189
- Αὕτη ἦν ἐκ πόλεως Τύρου. Συναξάρι Θεοδοσίας τῆς παρθένου 95 3^v
- Αὕτη ἦν ἐν τοῖς χρόνοις Θεοδοσίου. Συναξάρι Θεοδοσίας τῆς Κωνσταντινουπολιτισσῆς 95 68^v

- Αὕτη κατελοῦσα μεθ' ἑτέρων παρθένων ὠδρεύσασθαι. Συναξάρι Ἱεραίδος τῆς παρθένου **39 34**
- Αὕτη συνελήφθη αἰχμάλωτος. Συναξάρι Ἰακῆς τῆς ἐν Περσίδι **39 20**
- Αὕτη ὑπῆρχεν ἐν Σικελίᾳ μητέρα ἔχουσα ἑλληνίδα. Συναξάρι Εὐθαλίας **95 165^v**
- Αὕτη ὑπῆρχεν ἐπὶ Ἀπελλιανοῦ τοῦ ἄρχοντος. Συναξάρι Εὐτροπίας **95 65^v**
- Αὕτη χριστιανὴ οὖσα καὶ πολλοὺς τῶν Περσῶν. Συναξάρι Γοβδελαᾶς **39 52^v**
- Αὐτὸς ὁ ναὸς ἐστὶν ἡ λογικὴ ψυχὴ. Ὁμιλία β' τῆς ε' ἐβδ. **87 54^v**
- Ἄφ' ἧς ἡμέρας. τουτέστι τῆς ἁγίας Πέμπτης, παρεδόθη. Ἀθανασίου Ἀλεξανδρείας, ἀπόσπασμα ἀναφερόμενο στὴν ταφὴ τοῦ κυρίου **12 13^v**
- Ἄφικετο πρὸς τοὺς ἐνθάδε ἐφόρους τοῦ μεγάλου Γεωργίου τῶν Γραικῶν. Ἐπιστολὴ τῶν ἐφόρων τῆς κοινότητος Βενετίας πρὸς τὸν πατρ. Ἱερεμία Β' (:) **93 118**
- Ἄχρι μὲν τοῦ παρόντος ἐπιστολὴ παραδοῦναι. Ἰωάννου Βαμβακίου ἐπιστολὴ πρὸς τὸν Ἰωάννη Καρυοφύλλη **93 103^v**
- Ἄχρονον φῶς, λόγε. Κανὼν εἰς τὸν Ἀναστάσιον τὸν Πέρσην **56 195**
- Βαβυλωνίους τε καὶ Χαλδαίους. Αἰλιανοῦ περὶ ζώων **75 228^v**
- Βαθύγειον καὶ καλλιχώραφον. Σχόλιο σὲ θαῦμα τοῦ ἁγίου Δημητρίου **75 157^v**
- Βαθὺ σε γῆρας καὶ λιπαρὸν περιμεΐνειεν. Συνεσίου ἐπιστολὴ θ' **75 183**
- Βάλε ἄσπρον αὐγοῦ. Μελετίου τοῦ σοφοῦ ἱατροῦ Ἱατροσόφιον περὶ τζακίματος χειρὸς ἢ ποδὸς **93 179^v**
- Βαρλαάμ ὁ μάρτυς ὑπῆρχεν. Συναξάρι Βαρλαάμ **95 300**
- Βασιλεύοντος Δεκίου ἐν τῇ πρεσβυτέρᾳ Ῥώμῃ. Συναξάρι Ἀλεξάνδρου Ἱεροσολύμων **39 222**
- Βασιλεύοντος Διοκλητιανοῦ καὶ Μαξιμιανοῦ. Συναξάρι Θεοδώρας καὶ Διδύμου **95 6**
- Βασιλεύοντος τοῦ δυσσεβοῦς Σαββαρίου ἐν τῇ τῶν Περσῶν χώρα. Συναξάρι Σαδῶθ καὶ ρ' ἐν Περσίδι μαρτύρων **39 91, 95 237**
- Βασιλεύς, ὄνομά ἐστι σύνθετον. Σχόλιο σὲ ἀπόφθεγμα **75 8^v**
- Βασιλεῦ ὑπερουράνιε, ὑπεράγιε, ὑπεράγαθε. Εὐχὴ **38 174^v**
- Βασιλίδα σε καλοῦμεν, θεοτόκε. Τροπάριον **27 88^v**
- Βλέπε, ἀδελφέ, ὁ δεῖνα τὸ ὑπόλοιπον τῆς ζωῆς σου. Εὐχὴ **79 23^v**
- Βοηθεῖσαι ὑπὸ τοῦ θεοῦ, μὴ ἄρνοῦ τὸν εὐεργέτην. Ἰωάννου Χρυσοστόμου κεφάλαια ἐκ διαφόρων βιβλίων **53 59^v**
- Βουλὴ γίνεται ὑπὸ τοῦ βου ἐπιτακτικοῦ μορίου. Σχόλιο σὲ θεοτοκία τοῦ Δημητρίου Σταφιδάκη **75 58**
- Βουλόμεθα τὸν ἱερέα μιᾶς γυναικὸς ἄνδρα εἶναι. Κανονάριον περὶ ἱερέων **49 6^v, 103 3^v**
- Βυθοῦ ἀνεκάλυψε. Καταβασία τῶν Θεοφανείων, ἤχ. β' ὠδὴ α' **55 114^v**
- Γενναίως ὡς Χριστοῦ ἀθληφόρος καὶ μάρτυς. Στιχηρὸν στὴν ἁγία Παρασκευὴ **76 273**
- Γένους βροτείου. Καταβασία εἰς τὴν Γέννησιν τοῦ Χριστοῦ, ἤχ. α' ὠδὴ δ' **55 109^v**
- Γέρας ἀθανασίας καὶ τῆς ἀφθαρσίας. Κανὼν εἰς τὸν Γεράσιμον τὸν ἐν Ἰορδάνῃ **94 91**
- Γέρων τις ἀπῆλθεν ποτε εἰς πόλιν πιπράσκων σκευῆ. Διήγησις ψυχωφελῆς περὶ θανάτου πλουσίου **101 163^v**
- Γέρων τις ἐκάθητο μέγας ἐν Συρίᾳ ἐν τοῖς ὀρίοις Ἀντιοχείας. Ἀπόφθεγμα περὶ τοῦ μὴ κρίνειν **53 188**
- Γηγενῶν σε τοῦ βροτείου γένους. Τροπάριον **27 88^v**
- Γηπόνος ὁ γεωργός. Σχόλιο σὲ σχέδος **75 51**
- Γίνωσκε ὅτι ἓνα ἕκαστον ζῶδιον ἔχει δεκαπέντε ἡμέρας. Ἀστρολογικὰ περὶ σκάλων καὶ βαθμίδων τῶν ιβ' ζωδίων **44 14**
- Γίνωσκε περὶ τῶν δώδεκα μηνῶν. Περὶ τῶν δώδεκα μηνῶν **93 191^v**
- Γλαύκης ἀκούω τῆς κιθαρωδοῦ ἐρασθῆναι κύνα. Αἰλιανοῦ περὶ ζώων **75 227**
- Γλαυξ ὄρνεόν τι. Σχόλιο στὸ περὶ ζώων τοῦ Αἰλιανοῦ **75 227**
- Γνωρίζω πῶς ἡ ὑπόθεσις μας ζητεῖ. Θεοφίλου Κορυθαλλέως σύνοψις γεωγραφίας καὶ σφαιρικῆς θεωρίας, ἐπίλογος **93 19^v**
- Γραῖά ἐστὶν ὁ κόσμος. Λέοντος ζ' Σοφοῦ χρησμοὶ Κωνσταντινουπόλεως, ἐρμηνεῖα **23 312**

- Γράμματα τίμια και σεβάσματα ἐδεξάμεθα. Ἀωνόμου ἐπιστολή πρὸς τὸν πατριάρχη **93 115^v**
- Γράφει εἰς τὸν Ἐκκλησιαστήν: οὕτως ἦλθεν ὁ ἄνθρωπος. Ὁμιλία δ' τῆς β' ἐβδ. **87 16**
- Γυναίκακ ὅπου δίδουν βοτάνιν. Ἐκ τοῦ Κανονικοῦ Ἰωάννου τοῦ Νηστευτοῦ **101 36**
- Γυναίκες λάθρα τισὶ μιν γινύμεναι καὶ συλλαμβάνουσαι. Ἐκ τοῦ Κανονικοῦ Ἰωάννου τοῦ Νηστευτοῦ **101 28^v**
- Γυνὴ ἐὰν ἐπὶ μοιχεία κρατῆται. Κανονάριον περὶ μοιχείας καὶ φαρμακείας **49 40^v, 103 23**
- Γυνὴ ἐὰν τὸ κημέτος διὰ τῆς ὁδοῦ ἀμελήσασα. Κανονάριον περὶ γυναικὸς ἐὰν σκοτωθῆ παιδίον **49 41^v, 103 23**
- Γυνὴ εὐρεθεῖσα ἔγγυος. Κεφάλαια Νικήτα μητρ. Ἡρακλείας **101 40**
- Γυνὴ ἔχων τὰ συνήθεια. Ἐκ τοῦ Κανονικοῦ Ἰωάννου τοῦ Νηστευτοῦ **101 35^v**
- Γυνὴ ἢ εὐθεία εὐχρηστος. Σχόλιον σὲ θεοτοκία τοῦ Δημητρίου Σταφιδάκη **75 60**
- Γυνὴ ἱερέως ἐὰν μοιχευθῆ. χωρισθῆτω. Ἐκ τοῦ Κανονικοῦ Ἰωάννου τοῦ Νηστευτοῦ **101 31^v**
- Γυνὴ κἂν τε λαϊκὴ, κἂν καλαγραία οὐ δύναται χωρῖσαι τῆς ἐκκλησίας. Ἐκ τοῦ Κανονικοῦ Ἰωάννου τοῦ Νηστευτοῦ **101 39**
- Γυνὴ κλαπείσα τῇ κακῇ παραινέσει. Δημητρίου Σταφιδάκη θεοτοκία **75 60**
- Γυνὴ μαντευομένη παρά τινος καὶ αὐτὴ μαντεύουσα. Κανονάριον περὶ μαντείας **49 42^v, 103 23^v**
- Γυνὴ πορνεύσασα καὶ ἐγγύμων οὖσα. Κανονάριον περὶ γυναικὸς ἐὰν σκοτωθῆ παιδίον **49 41^v, 103 23**
- Γυνὴ τινος ἐὰν μοιχευθῆ ἐν ἐπτὰ ἔτεσιν ἀκοινώνητος. Κανονάριον περὶ μοιχείας **49 42**
- Γύρωθεν οὖν τῆς γῆς ὕλη σπογγαροειδῆς. Περὶ νεφελῶν, βροχῆς, χαλάζης, χιόνος, ἀμούχλης, πάχνης, δροσίας καὶ χρυστάλλου **44 18**
- Γύρωθεν τῆς γῆς ὄλης. Γεωγραφικὰ κεφάλαια **23 293**
- Δάφνιδος τοῦ βουκόλου. Αἰλιανοῦ περὶ ζώων **75 224**
- Δεῖ γινώσκειν ὅτι εἰς ἐπτὰ μοῖρας ἐν ἡ γῆ μοιρασμένη. Ἀστρολογικὰ περὶ τῶν ζ' κλιμάτων τῆς γῆς **44 34^v**
- Δεῖ γινώσκειν ὅτι τέσσερα ζώδια κρατοῦσι τὸ ὕδωρ. Ἀστρολογικὰ περὶ βροχῆς καὶ ἀνομβρίας **44 27^v**
- Δεῖ γινώσκειν περὶ τῶν δώδεκα μηνῶν. Γαληνοῦ Ἰατροσόφιον **23 223**
- Δεῖ δὲ γινώσκειν ὑμᾶς τοὺς ἀκούοντας ἔρευναν ἀκριβῆ ἐνθέσθαι. Κανονάριον περὶ ἀνηβότητος **49 48, 103 25^v**
- Δεινὸν ἐστὶν ὄντως, ἀγαπητοί, τὸ τῆς πορνείας ἀμάρτημα. Ἰωάννου Χαλκηδόνης ὁμιλία εἰς τὴν ἀποτομῆν τοῦ προδρόμου ἐκ τοῦ Μάρκου **84 413^v**
- Δεῖ τὰ πρόσωπα τῶν κατηγορούντων ἐπίσκοπον ἢ κληρικόν. Ἀριστηνοῦ ἐρμηνεία τοῦ ς' κανόνος τῆς Β' συνόδου **77 21^v**
- Δεῖ τὰς ὑπολήψεις τῶν κατηγορούντων. Ἀριστηνοῦ ἐρμηνεία τοῦ κα' κανόνος τῆς Δ' συνόδου **77 22**
- Δεῖ τὸν ἀρχιερέα τὸν ψηφισθέντα καὶ χειροτονηθέντα. Ὑποτύψεις τῶν ἁγίων πατέρων καὶ ἀρχιερέων **50 49^v**
- Δεῖ τοὺς μὴ εἰδότας ἐκ στήθους τὸ Ψαλτήριον. Κατήχησις περὶ τῆς ἀσκητικῆς ἀκολουθίας **38 104^v**
- Δεῖ τοὺς παῖδας τοὺς τε ἄρρενας καὶ τὰς θηλείας. Ἰωάννου ἐπ. Κίτρους ἐκ τῶν Ἀποκρίσεων **37 91**
- Δὲν εἶναι ἄλλο τίποτες διὰ τὸ ὅποιον λέγουσιν οἱ Ῥωμᾶνοι. Θεοφίλου Κορυδαλλέως περὶ τῶν πρωτίων τοῦ πάπα **93 66^v**
- Δὲν πρέπει τις νὰ λειτουργήσῃ χωρὶς ζέον. Κεφάλαια Νικηφόρου πατρ. Κωνσταντινουπόλεως **101 41^v**
- Δέξαι, τὸ δε ψιλόν. Σχόλιον σὲ σχέδος **75 176^v**
- Δέξαι, ὦ παιδίον, τὸν προτεθειμένον σοι λόγον σήμερον εἰς ἐσθίαιον. Σχέδος **75 176**
- Δέσποτα θεὲ πάτερ παντοκράτορ καὶ κύριε, υἱὲ μονογενὲς Ἰησοῦ Χριστέ. Εὐχὴ εἰς τὴν ἁγίαν τριάδα **38 117^v, 124^v, 140, 154, 181**
- Δέσποτα καρδιογνώστα κύριε, ὁ ἐπιστάμενος. Εὐχὴ ἐπὶ σκεύους μιανθέντος **79 53**
- Δέσποτα κύριε ἀκατάληπτε. Εὐχὴ **38 152**
- Δέσποτα κύριε θεὲ πάτερ παντοκράτορ, πανάγιε βασιλεῦ, ὁ παιδεύων. Εὐχὴ ἐπὶ ἀσθενούντος ἀνδρὸς **79 56**
- Δέσποτα κύριε Ἰησοῦ Χριστέ, ἡ ἐνυπόστατος σοφία. Εὐχὴ **38 167^v**
- Δέσποτα κύριε Ἰησοῦ Χριστέ, λόγε τοῦ

- θεοῦ. Συμεὼν Θαυμαστορίτου εὐχή **38 114**
 Δέσποτα κύριε Ἰησοῦ Χριστέ ὁ θεὸς ἡμῶν,
 ὁ ἀληθινὸς ἄρτος. Εὐχή τῆς μάμμης **79 20**
 Δέσποτα κύριε ὁ θεὸς ἡμῶν, ὁ ἐν τῇ ἐνσάρκω
 σου οἰκονομία. Εὐχή **29 161**
 Δέσποτα κύριε ὁ θεὸς ἡμῶν, ὁ καταπέμφσας
 τοὺς ἑπτὰ ἀρχαγγέλους. Εὐχή **79 33^v**
 Δέσποτα κύριε ὁ θεὸς ἡμῶν, ὁ μόνος ἀγαθός.
 Εὐχὴ εἰς πᾶν εἶδος μιανθὲν **90 155**
 Δέσποτα κύριε ὁ θεὸς ἡμῶν, ὁ τὰς κλεῖς. Εὐ-
 χὴ ἰλασμοῦ **79 5**
 Δέσποτα κύριε ὁ θεὸς ὁ παντοκράτωρ, ὁ πα-
 τὴρ τοῦ κυρίου... ὁ δημιουργὸς καὶ προ-
 νοητῆς. Εὐχὴ ὅταν κοιλοπονεῖ ἡ γυνὴ καὶ
 μέλλει γεννησαί **79 22**
 Δέσποτα κύριε ὁ θεὸς ὁ παντοκράτωρ, ὁ πα-
 τὴρ τοῦ κυρίου... ὁ πᾶσαν λογικὴν. Εὐχὴ
 ἐπὶ γυναικὸς γεννησάσης **79 20**
 Δέσποτα κύριε ὁ θεὸς ὁ σωτὴρ ἡμῶν, ὁ ὑπο-
 δείξας ἡμῖν τὸ μέγα τοῦτο τῆς σωτηρίας
 μυστήριον. Εὐχὴ τῆς προθέσεως **27 53**
 Δέσποτα κύριε ὁ θεὸς τῶν πατέρων ἡμῶν,
 ὁ τῇ κιβωτῷ τοῦ Νῶε. Εὐχὴ εἰς εὐλογίαν
 ἐλαίου **37 239^v**
 Δέσποτα κύριε παντοκράτωρ, ἡ ὑπεράπει-
 ρος. Εὐχὴ **38 122^v**
 Δέσποτα κύριε παντοκράτωρ, ὁ μόνος δημι-
 ουργὸς καὶ σωτὴρ τοῦ γένους. Εὐχὴ τοῦ
 ἀποσαραντίσματος **79 21**
 Δέσποτα ὁ θεὸς ὁ παντοκράτωρ, ὁ πατὴρ τοῦ
 κυρίου. Εὐχὴ ἐπὶ ψυχὴν κρινομένην **29 157**
 Δέσποτα παντοκράτωρ, ὁ ὑπεράναρχος καὶ
 ὑπερζῶος. Νικηφόρου Βλεμμίδου εὐχή **38**
137^v
 Δέσποτα φιλάγαθε καὶ βασιλεῦ κραταιότα-
 τε, ὁ μὲν ἄρρητος πόθος. Μιχαὴλ Ψελλοῦ
 ἐπιστολὴ πρὸς [Ἰσαάκιον] Κομνηνὸν **93 47^v**
 Δεῦτε ἀγαπητοί, δεῦτε πατέρες καὶ ἀδελφοί
 μου, δεῦτε τὸ ἐκλεκτὸν ποιμνιον. Ἐφραίμ
 Σύρου λόγος κατανυκτικὸς **104 127**
 Δεῦτε ἀγαπητοί, δεῦτε πατέρες καὶ ἀδελ-
 φοί, ποιμνιον ἐκλεκτόν. Ἐφραίμ Σύρου
 λόγος παραινετικὸς **104 109**
 Δεῦτε ἅπαντες, ἀδελφοί μου, ἀκούσατέ μου
 τοῦ ἐλάχιστου. Ἐφραίμ Σύρου περὶ κρίσε-
 ως καὶ ἀνταποδόσεως **104 3^v**
 Δεῦτε πόμα πίνωμεν. Καταβασία Κυρ. Πάσχα,
 ἤχ. α' ᾠδὴ γ' **55 122^v**
 Δευτέρα δὲ ἐὰν πατὴρ μετὰ τῆς αὐτοῦ θυγα-
 τρὸς εὐρεθῆ. Κανονάριον περὶ αἰμομιξίας
49 17^v, 101 127^v, 103 11^v
 Δέχου καὶ τὸν θεμέλιον τῶν καθ' ἡμᾶς δο-
 γμάτων. Μιχαὴλ Ψελλοῦ περὶ δόγματος **44**
189^v
 Δέχου πανευμενεστάτη παναγία. Συμεὼν
 Μεταφραστοῦ εὐχή **38 104**
 Δῆλος ὁ φανερός. Σχόλιο σὲ σχέδος **75 46^v**
 Διὰ νὰ ξεράσῃ ὁ χοληρικός. Συνταγὴ ἰατρικὴ
93 209^v
 Διατί ἔφευρον ὁ Μωϋσῆς τὰ κβ' γράμματα;
 Ἐρωταπόκρισις **23 243**
 Διὰ τοῦτο ἔφευρον γράμματα κβ'. Ἐρωταπό-
 κρισις **23 244**
 Διὰ τρεῖς αἰτίαι πρέπει ὁ καλόγερος νὰ ἐ-
 βγαίνει. Κεφάλαια Νικηφόρου πατρ. Κων-
 σταντινουπόλεως **101 42**
 Διέρχεται οὖν ὁ ἥλιος καθ' ἡμέραν σκάλαν
 μίαν. Ἀστρολογικὰ περὶ ἡλίου **44 14^v**
 Δίκαιος εἶ, κύριε, καὶ εὐθεὶς αἱ κρίσεις σου.
 Εὐχὴ ἰλασμοῦ **79 4**
 Διττὰς φιλοσοφίας τῆς ἀληθείας λόγος. Μι-
 χαὴλ Ψελλοῦ ἐπιστολὴ πρὸς τὸν πατρ. Ἀν-
 τιοχείας **93 41^v**
 Διττῆς στοχάζεται τὰ γράμματα προθέσεως.
 Θεοφίλου Κορυδαλλέως ἐπιστολὴ πρὸς τὸν
 πατρ. Κύριλλο Λούκαρη **93 106**
 Διχῶς οἱ ἐχθροὶ κατὰ φύσιν. Σχόλιο στὸ στίχο
 «τέλειον μίσος ἐμίσους, ὡς ἐχθροὶ ἐγένοντό
 μοι» **76 9**
 Δόγμα σοφὸν οὐχ ἤττον ἢ παλαιόν. Θεοφί-
 λου Κορυδαλλέως ἐπιστολὴ πρὸς τὸν Σκαρ-
 λάτο Καρατζᾶ **93 8**
 Δόξα σοι, κύριε, πάντων ἕνεκεν Θεοδοσίου
 ἔτυχε κόπος. Κωδικογραφικὸ σημείωμα
111 216
 Δόξα σοι ὁ ἀνεχόμενος. Εὐχὴ **38 146**
 Δόξα τῇ ἀπειροστάτῃ καὶ παναιτίῳ. Ἀκολου-
 θία τοῦ μεσονυκτικοῦ **38 1**
 Δόξα τῇ ἀρχετύπῳ καὶ θεαρχικῇ πηγαίᾳ σου
 ἀγαθότητι. Ὕμνος **38 170**
 Δόξα τῇ ἀφράστῳ δυνάμει. Ὕμνος **38 155**
 Δόξα τῇ μεγαλοπρεπείᾳ τῆς βασιλείας σου.
 Ὕμνος **38 126^v**
 Δόξα τῇ παντοκρατορικῇ δυναστείᾳ σου.
 Ὕμνος **38 108**

Δόξα τῷ πλήθει τῆς μεγαλωσύνης σου. Ὕμνος
38 141

Δὸς καὶ ἀπόδος. Σχόλιο σὲ σχέδος 75 173

Δὸς μοι χάριν ἐν λόγῳ καὶ λόγον ἐν χάριτι.
Εὐχὴ 38 181

Δὸς Χριστέ μου καὶ ἐμοὶ τῷ ἀναξίῳ. Τροπά-
ριον 27 88^v

Δυὰς πανευκλεῆς τῶν σοφῶν ἀναργύρων.
Κανὼν εἰς Κοσμᾶν καὶ Δαμιανὸν 64 74

Δύο παῖδες βαπτισθέντες ὑπὸ ἐνὸς ἀναδό-
χου. Ἰωάσαφ πατρ. Κωνσταντινουπόλεως
ἑρωταποκρίσεις περὶ γάμων κεκωλυμένων
77 50

Δωρόθεος ὁ αἰοίδιμος ἀνὴρ ἐπίσκοπος γέγο-
νε Τύρου. Συναξαρί Δωροθέου ἐπ. Τύρου
64 238

Ἐὰν ἀποθάνῃ βρέφος ἀβάπτιστον πλησίον
τῶν γονέων. Κανονάριον περὶ νηπίου τε-
λευτήσαντος ἀβάπτιστον 49 46^v, 103 25

Ἐὰν ἀπὸ παλλακίδος ἢ διγαμίας. Κανονά-
ριον περὶ τόκου καὶ χειροτονίας 49 37, 103
22^v

Ἐὰν ἀσθενήσῃ τις. Κεφάλαια Νικηφόρου
πατρ. Κωνσταντινουπόλεως 101 41^v

Ἐὰν ἀσπάζεται μοναχὸς οἰανδήποτε γυ-
ναῖκα ἢ παιδία. Κανονάριον περὶ ἱερομο-
νάχων 49 15^v, 103 10

Ἐὰν βρέφῃ μολυνθῶσιν ἔσωθεν τῆς μεγάλης
ἑβδομάδος. Κανονάριον περὶ μολυσμοῦς
βρεφῶν 49 47, 103 25^v

Ἐὰν βρέφῃ μολυνθῶσιν ἔσω τῆς ἀγίας τεσ-
σαρακοστῆς. Κανονάριον περὶ μολυσμῶν
103 21

Ἐὰν βρέφος μολυνθῇ ἔσω τῆς ἀγίας τεσσα-
ρακοστῆς. Κανονάριον περὶ μολυσμῶν 49 33

Ἐὰν δὲ ἀκουσίως ὑπὸ τινος χρεμασθεῖς. Κα-
νονάριον περὶ ἀγχόνης 49 33, 103 21

Ἐὰν δὲ εἰσελθοῦσα ἐν τῇ ἐκκλησίᾳ. Κανονά-
ριον περὶ τῆς τῶν γυναικῶν ἀκαθαρσίας 49
43^v, 103 24^v

Ἐὰν δὲ εἰς μέλι ἢ ἕτερόν τι τῶν ἀπολαυστικῶν.
Κανονάριον περὶ τῶν ἐμπεσόντων ἀκαθάρ-
των ἐν τοῖς ὕδασι 49 48^v, 103 26

Ἐὰν δὲ ἔκλεψε κεφαλαιώδη κλέμματα. Κα-
νονάριον περὶ κλοπῆς 49 59^v

Ἐὰν δὲ ἔρρευσεν ἔξω. Ἐκ τοῦ Κανονικοῦ Ἰω-
άννου τοῦ Νηστευτοῦ 101 36

Ἐὰν δὲ καὶ τῆς μισαρᾶς ταύτης καὶ δυσωδί-
του. Κανονάριον περὶ σοδομιτικῶν ἀμαρ-
τιῶν 49 24^v

Ἐὰν δὲ οἶνῳ ἢ ἐλαίῳ τι τῶν καθαρῶν. Κανο-
νάριον περὶ τῶν ἐμπεσόντων ἀκαθάρτων ἐν
τοῖς ὕδασι 49 48^v, 103 26

Ἐὰν δὲ πῆχ ποτὸν πρὸς τὸ μὴ τεκνοποιῆσαι.
Κανονάριον περὶ ποτοῦ 49 40^v, 103 23

Ἐὰν δὲ σταθῇ εἰς πᾶσαν τὴν ἀκολουθίαν καὶ
σύναξιν τῆς ἐκκλησίας. Κανονάριον περὶ ἱε-
ρομονάχων 49 15^v, 103 10

Ἐὰν δὲ τις παῖδιος ὢν. Κανονάριον περὶ ἀνα-
γνωστῶν 49 59

Ἐὰν δὲ τι τῶν καθαρῶν ἐμπέσῃ ὀρνέων ἢ πε-
τεινῶν. Κανονάριον περὶ τῶν ἐμπεσόντων
ἀκαθάρτων ἐν τοῖς ὕδασι 49 48^v, 103 26

Ἐὰν δὲ ὑπάρχῃ ἔξυπνος. Ἐκ τοῦ Κανονικοῦ
Ἰωάννου τοῦ Νηστευτοῦ 101 29^v

Ἐὰν δὲ ὑπὸ ἀετοῦ ἢ ἱέρακος. Κανονάριον
περὶ ἱέρακος 49 38^v

Ἐὰν δύο ἀδελφοὶ ἀμαρτήσωσι εἰς μίαν γυ-
ναῖκα. Κανονάριον περὶ μοιχείας 49 34^v,
103 22

Ἐὰν δύο ἀδελφοὶ πνευματικοὶ ὕβρισθῶσιν
ὥστε καὶ ξύλα χειρώσονται καὶ αἱματώ-
σωσιν ἑαυτούς. Κανονάριον περὶ αἰμομιξί-
ας 49 18^v, 101 130^v, 103 12^v

Ἐὰν δύο ἀδελφοὶ περιπεσοῦσα γυνή. Κα-
νονάριον περὶ γυναικῶς ἐὰν πέσῃ εἰς δύο
ἀδελφοὺς 49 42, 103 23^v

Ἐὰν δύο ἀδελφῶν πνευματικῶν τέκνα ἀμαρ-
τήσωσιν. Κανονάριον περὶ αἰμομιξίας 49
18^v, 101 130^v, 103 12^v

Ἐὰν εἰσὶ μοναχοὶ ἱερεῖς καὶ ἄπειροι τοῦ λό-
γου. Κανονάριον περὶ ἱερομονάχων 49 12,
103 7^v

Ἐὰν ἐκ τοῦ ἀγίου ποτηρίου. Κανονάριον περὶ
ιερέων 49 8, 103 4^v

Ἐὰν ἐν φρεσὶ μὴ ἀποδιδόντι τὸ ὕδωρ ἔξω.
Κανονάριον περὶ τῶν ἐμπεσόντων ἀκαθάρ-
των ἐν τοῖς ὕδασι 49 48^v, 103 26

Ἐὰν εὐλογηθῇ τις γυναῖκα καὶ προτοῦ νὰ
κοιμηθῇ με ταύτῃ πέσῃ με τὴν πενθερά
του. Κεφάλαια Νικήτα μητρ. Ἡρακλείας
101 40

Ἐὰν ἡ γυνὴ πορνεύσῃ καὶ ἐπιβουλεύεται. Κα-
νονάριον περὶ χωρισμῶν ἀνδρογύνων 49 51,
103 27

- Ἐὰν ἤτόν τις παιδίον. Ἐκ τοῦ Κανονικοῦ Ἰωάννου τοῦ Νηστευτοῦ **101 25**
- Ἐὰν ἱερεὺς ἀμελήσας τὰ ἐγχειρισθέντα αὐτῷ ἄγια. Κανονάριον περὶ ἱερέων **103 3^v**
- Ἐὰν ἱερεὺς δεσμεύσῃ στρατιωτῶν. Κανονάριον περὶ ἱερέων **49 6**
- Ἐὰν ἱερεὺς ἐξεμέσῃ νῆστις. Κανονάριον περὶ ἱερέων **49 7^v, 103 4^v**
- Ἐὰν ἱερόν ὑπάρχῃ. Κανονάριον περὶ κλοπῆς **49 42^v**
- Ἐὰν ἰσχύον ἔχωμεν σώματος, νόσος καταλύει ταύτην. Κεφάλαια θεολογικά **53 66**
- Ἐὰν κατακληθῆ ὁ ἄρρωστος φόβον ἔχει τοῦ θανάτου. Κεφάλαια ἱατρικά - ἀστρολογικά **23 229**
- Ἐὰν κόρη τις πέμπτον ἄγουσα τῆς ἡλικίας χρόνον καὶ μνηστευθῆ. Κανονάριον περὶ ἀνηβότητος **49 47, 103 25^v**
- Ἐὰν μακαρίσαι τινὰ θελήσῃ. Ἀθανασίου Ἀλεξανδρείας, ἀπόσπασμα **76 12**
- Ἐὰν μοναχὸς γένηται ἀρρενοκοίτης ἢ κτηνοβάτης. Κανονάριον περὶ ἱερομονάχων **49 15, 103 9^v**
- Ἐὰν νήπιον μέλλον τεθνᾶναι. Κανονάριον περὶ νηπίου τελευτήσαντος ἀβάπτιστον **49 46^v, 103 25**
- Ἐὰν νόμῳ γένηται ἢ κατάστασις τοῦ ἄρρενος ἢ τοῦ θήλυος. Κανονάριον περὶ ἀνηβότητος **49 48, 103 25^v**
- Ἐὰν ὁ ἄρρωστος αἰστάνεται ὅτι ἔχει βάρος. Ἱατροσόφιον περὶ κεφαλαλγίας **78 42^v**
- Ἐὰν ὁ ὀφθαλμὸς σου ἀπλῶς ᾗ, ὅλον τὸ σῶμά σου φωτεινὸν ἔσται. Ὀμιλία γ' τῆς ε' ἐβδ. **87 57^v**
- Ἐὰν πέσῃ ἀκάθαρτο εἰς πηγᾶδι. Ἐκ τοῦ Κανονικοῦ Ἰωάννου τοῦ Νηστευτοῦ **101 39^v**
- Ἐὰν πέσῃ τις εἰς ἀβάπτιστον σῶμα. Περὶ τῶν ἐμπεσόντων εἰς ἀβάπτιστον σῶμα **49 36, 103 22^v**
- Ἐὰν πηγὰς δακρῶν πολλὰκις ἐκχέσῃ ἐν προσευχῇ σου. Κεφάλαια θεολογικά **53 85**
- Ἐὰν πιασθῆ μοναχὸς εἰς ἔθνη καὶ βιασθεῖς μιανθῆ. Κανονάριον περὶ ἱερομονάχων **49 13^v, 103 9**
- Ἐὰν συντέκνων παιδιά εἰς ἄλληλα εὐρεθῶσιν. Κανονάριον περὶ αἰμομιξίας **49 18^v, 101 130^v, 103 12^v**
- Ἐὰν τις ἀπαξ πορνεύσας βουληθῆ γενέσθαι ἱερεὺς. Κανονάριον περὶ ἱερέων **49 8, 103 4^v**
- Ἐὰν τις ἀσθενῆς ᾗ. Κανονάριον περὶ τῶν ζητούντων τὸ βάπτισμα **49 36, 103 22^v**
- Ἐὰν τις ἐξομολογηθῆ ὅτι ἔκαμεν μάγια καὶ ἀποθάνῃ τις. Ἐκ τοῦ Κανονικοῦ Ἰωάννου τοῦ Νηστευτοῦ **101 26^v**
- Ἐὰν τις ἔχων λογισμὸν εἰς τὸ μεταλαβεῖν. Ἐρωταπόκρισις περὶ θείας κοινωνίας **49 33, 103 21**
- Ἐὰν τις κοσμικὸς βιάσῃται μονάστριαν. Κανονάριον περὶ βιασμοῦ καὶ μοιχείας **49 36, 103 22^v**
- Ἐὰν τις λάβῃ ἄλλου ἀρραβωνιστική. Ἐκ τοῦ Κανονικοῦ Ἰωάννου τοῦ Νηστευτοῦ **101 32**
- Ἐὰν τις μοναχὸς ἄνευ προστάξεως τοῦ ἡγουμένου. Κανονάριον περὶ ἱερομονάχων **49 13^v, 103 8^v**
- Ἐὰν τις ὀρίσῃ τι ἀγαθὸν μεθ' ὄρκου ποιῆσαι. Ἀγίου Ἀναστασίου, ἐρώτησις **37 245^v**
- Ἐὰν τις οὐκ ἐξομολογηθῆ ὅσα ἔπραξεν. Κεφάλαια Νικήτα μητρ. Ἡρακλείας **101 40^v**
- Ἐὰν τις παιδίον ὄν συγκυλισθῆ καὶ τὴν ῥοήν ἐδέχθῃ εἰς τοὺς μηρούς. Κανὼν ιε' ἐκτῆς συνόδου **29 79**
- Ἐὰν τις πέσῃ μετὰ τῆς ἀδελφῆς του. Ἐκ τοῦ Κανονικοῦ Ἰωάννου τοῦ Νηστευτοῦ **101 32**
- Ἐὰν τις πέσῃ μετὰ τὴν νόμφην του. Ἐκ τοῦ Κανονικοῦ Ἰωάννου τοῦ Νηστευτοῦ **101 32**
- Ἐὰν τις χριστιανὸς ὀρθόδοξος ἐπάρῃ γυναῖκα Τούρκαν ἢ Ἑβραίαν. Ἐκ τοῦ Κανονικοῦ Ἰωάννου τοῦ Νηστευτοῦ **101 32**
- Ἐὰν τὸν μοιχὸν καταλείπῃ. Κανονάριον περὶ μοιχείας καὶ φαρμακείας **49 40^v, 103 23**
- Ἐὰν ὑπνοῦσα γυνή. Κανονάριον περὶ γυναικὸς ὑπνούσης **49 42, 103 23^v**
- Ἐβδόμη ἐὰν δύο ἀδελφοὶ εἰς μίαν γυναῖκα εὐρεθῶσιν. Κανονάριον περὶ αἰμομιξίας **49 17^v, 101 128^v, 103 11^v**
- Ἐβόησέ σοι ἰδὼν. Καταβασία εἰς τὴν Ὑπαπαντήν. ἤχ. γ' ᾠδῆς **55 120**
- Ἐβραῖος ᾗ ἱατρὸς ἐν τῇ καθ' ἡμᾶς Καισαρος πόλει ὄνομα αὐτῷ Ἰωσήφ. Ἀμφιλοχίου Ἰκονίου (ψευδο-) βίος καὶ θαύματα Βασιλείου Καισαρείας, θαῦμα ιβ' **97 13^v**
- Ἐγένετό τις ἀνὴρ ἐν τῇ Κύρῳ. Συναξάρι Μαυσιμᾶ τοῦ Σύρου **39 300^v**

- Ἐγίνωσκεν ὁ διάβολος διὰ τῶν Γραφῶν. Ὁμιλία Κυρ. α' τῶν νηστειῶν 87 11
- Ἐγκληματικά ὑποθέσεις εἰσὶ πέντε, οἷον ἐκούσιος φόνος, ἀκούσιος. Κανονάριον περὶ φονικῶν ἐγκλημάτων 49 21, 103 14^v
- Ἐγκωμιαζομένου δικαίου, εὐφρανθήσονται λαοί. Ἱερεμίου πρῶην Μαΐνης ἐπιστολὴ πρὸς τὸν πατρ. Κύριλλο Λούκαρη 93 47^v
- Ἐγὼ δὲ πῶς σε, θεσπέσιε, καλέσω. Χαρσιανίτου στίχοι εἰς τὸν Θηκαράν 38 262
- Ἐγὼ διὰ τὰς ἐπιταγὰς. Μάρκου Εὐγενικοῦ ἔκθεσις... καὶ δήλωσις τῆς ἐν Φλωρεντία συνόδου 11 414
- Ἐγὼ εὐρίσκω ὅτι ἐν τούτῳ τῷ Εὐαγγελίῳ. Ὁμιλία Σαβ. δ' τῶν νηστειῶν 87 52
- Ἐγὼ Ἐφραίμ ἀμαρτωλός, χαῦνος καὶ ῥάθυμος. Ἐφραίμ Σύρου περὶ φόβου ψυχῆς 104 7^v
- Ἐγὼ δ' δεῖνα προσέρχομαι τῇ ὀρθοδόξῳ ἀποστολικῇ ἐκκλησίᾳ. Ἰσαὰκ Καθολικοῦ, ἀπόσπασμα 77 85^v
- Ἐγὼ παρθένε, ἀγία θεοτόκε. Στιχηρὸν 38 190^v
- Ἐγὼ τῇ τοῦ θεοῦ χάριτι. Μάρκου Εὐγενικοῦ ὁμολογία τῆς ὀρθῆς πίστεως 11 408
- Ἐδει μὲν διὰ τὴν συγγένειαν πεπαρρησιασμένως. Μιχαὴλ Ψελλοῦ ἐπιστολὴ πρὸς τὸν κριτὴν τοῦ Ὁφικίου 93 42
- Ἐδεξάμεθα καὶ τὴν ἔναγχος. Νικολάου Σκαρλάτου Καρατζᾶ περὶ Σιλβέστρου Συροπούλου 11 251
- Ἐδυσ ἀφ' ἡμῶν, ὦ ἡμέτερε ἦλιε, ἔδυσ γλυκύτατον φῶς. Μαξίμου Μαργουνίου ἐπικήδειος λόγος πρῶτος ἐπὶ τῇ κοιμῆσει τοῦ πατρ. Ἀλεξανδρείας Μελετίου Ἐμμανουὴλ Πηγᾶ 46 134
- Ἐδωκα ἐγὼ Γεώργιος ὁ Ἀμαστρενός. Σημείωση δωρεᾶς 69 83^v
- Ἐζήτῃται περὶ τοῦ δειπνοῦ τοῦ δεσποτικοῦ. Ἰωάννου Φιλοπόδου περὶ τοῦ Πάσχα, ἀπόσπασμα 46 51
- Ἐθος παρηκολούθησε τοῖς ἀνθρώποις ἐν τοῖς βρόχοις. Κανονάριον περὶ βρόχου 49 38^v
- Ἐθος παρηκολούθησε τοῖς φιλοκόσμοις. Κανονάριον περὶ τιμιουλκίας σίτου καὶ οἴνου 49 37^v, 103 22^v
- Εἰ γὰρ τὸ ὁμοούσιον ὁμοδύναμον. Γρηγορίου Ναζιανζηνοῦ περὶ θεολογίας καὶ δογμάτων, ἀπόσπασμα 89 155^v
- Εἰ γεωργός εἶναι βεβούλησαι, τῶν πολιτικῶν συλλόγων ἀφίστασο. Σχέδος 75 185^v
- Εἶδα γραῖαν καὶ πῆδα τράφον. Λέοντος ζ' Σοφοῦ χρησμοὶ Κωνσταντινουπόλεως 23 312
- Εἰ δὲ ἀμυιέννυται ταῦτα ὡς ἐμπαίζουσα τὴν εἰκόνα τοῦ θεοῦ. Κανονάριον περὶ κολάφου 49 42^v, 103 23^v
- Εἰ δὲ ἄνευ ἀνάγκης. Κανονάριον περὶ ἐπιτοκησάντων 103 20
- Εἰ δὲ ἀπαιδεύτους τὰ θεῖα καὶ ἀμυήτους. Μιχαὴλ Γλυκᾶ εἰς τὰς ἀπορίας τῆς θείας Γραφῆς 46 55
- Εἰ δὲ ἀπὸ προσβολῆς διαβόλου. Ἐκ τοῦ Κανονικοῦ Ἰωάννου τοῦ Νηστευτοῦ 101 37
- Εἰ δὲ ἀποστῶσι τοῦ τοιοῦτου νοσήματος. Κανονάριον περὶ τιμιουλκίας σίτου καὶ οἴνου 49 37^v
- Εἰ δὲ βρούει καὶ ἀποδιδόται ἔξω, οὐδὲν ἡμᾶς βλάπτει. Κανονάριον περὶ τῶν ἐμπροσόντων ἀκαθάρτων ἐν τοῖς ὕδασι 49 48^v, 103 26
- Εἰ δὲ γε ἐξ ἀκοῆς μόνης καὶ οὐ θεατῆς. Κανονάριον περὶ ἱερέων 49 3^v, 103 1
- Εἰ δὲ διάκονος δεσμεύσει ἱερέα. Κανονάριον περὶ ἱερέων 49 6^v, 103 3
- Εἰ δὲ διὰ νομιζομένην ἄσκησιν τῷ ἀνδρείῳ σχήματι ἀμφιασθεῖσα ἀνάθεμα. Κανονάριον περὶ κολάφου 49 42^v
- Εἰ δὲ εἰς ἐξαδέλφην αὐτοῦ ἀμαρτήσῃ. Κανονάριον περὶ μοιχείας 49 34^v, 103 22
- Εἰ δὲ εἰς μαλακίαν περιπέσοι πρὸ τοῦ ἱερουργηθῆναι. Κανονάριον περὶ μαλακίας 49 59^v
- Εἰς δὲ ἐκουσίως ἐγένεσαστο τυροῦ καὶ ψοῦ. Κανονάριον περὶ μολυσμῶν 49 32^v, 103 21
- Εἰ δὲ ἐλεγχθῇ εἰς ζ' μῆνας. Ἐκ τοῦ Κανονικοῦ Ἰωάννου τοῦ Νηστευτοῦ 101 38^v
- Εἰ δὲ θρήνων καὶ εὐλόγως παρακλήσεις διάδοχοι. Μαξίμου Μαργουνίου ἐπιτάφιος λόγος ἐπὶ τῇ κηδεῖα τοῦ πατρ. Ἀλεξανδρείας Μελετίου Ἐμμανουὴλ Πηγᾶ 46 136^v
- Εἰ δὲ ἱερὸν σκευὸς ἦ τὸ κλαπέν. Κανονάριον περὶ κλοπῆς 103 23^v
- Εἰ δεῖ καταλύειν τὴν νηστειάν. Κανονάριον περὶ ἱερομονάχων 49 12, 103 7^v
- Εἰ δὲ καὶ ἀπὸ συμμέρου. Κανονάριον περὶ ἱερέων 49 7^v

- Εἰ δὲ καὶ αὐτὸς ἀντιμάχεται καὶ βέλη ῥίπτειν.* Κανονάριον περὶ κλοπῆς καὶ φόνου **49 22, 103 15**
- Εἰ δὲ (καὶ) δύο συμπέθεροι καὶ γυναικάδελφοι.* Κανονάριον περὶ αἰμομιξίας **49 18^v, 101 129, 103 12^v**
- Εἰ δὲ καὶ ἐν τῇ Τετράδι τῆς Μεσοπεντηκοστῆς.* Ἰωάννου ἐπ. Κίτρου ἐκ τῶν Ἀποκρισεων **37 100**
- Εἰ δὲ καὶ κρίνει μὰς τις πῶς συντέμνομεν τοὺς χρόνους.* Ἐκ τοῦ Κανονικοῦ Ἰωάννου τοῦ Νηστευτοῦ **101 27^v**
- Εἰ δὲ καὶ μετὰ τὴν ἱερωσύνην.* Κανονάριον περὶ μαλακίας **49 59**
- Εἰ δὲ καὶ ξύλον χειρώσεται καὶ πλήξει.* Κανονάριον περὶ ὕβρεως πατρὸς **49 45, 103 24^v**
- Εἰ δὲ καὶ τυχὸν ὁ ἱερεὺς σπουδάσας ἦλθεν.* Κανονάριον περὶ νηπίου τελευτήσαντος ἀβάπτιστον **49 46^v, 103 25**
- Εἰ δὲ καὶ πολυκαιρεύσει (πολυμερεύσει) καὶ σαπῆ.* Κανονάριον περὶ τῶν ἐμπεσόντων ἀκαθάρτων ἐν τοῖς ὕδασι **49 48^v, 103 26**
- Εἰ δὲ καὶ ταύτην ἔχοιτο.* Κανονάριον περὶ ἱερέων **49 3^v, 103 1**
- Εἰ δὲ καὶ φονεύσει αὐτόν.* Κανονάριον περὶ ὕβρεως πατρὸς **49 45, 103 24^v**
- Εἰ δὲ κατ' ἄγνοιαν ἐμολύνθη.* Κανονάριον περὶ μολυσμῶν **49 32^v, 103 21**
- Εἰ δὲ κατὰ τινος φαρμακείας μετελθοῦσα καὶ δαίμοσι λατρεύει.* Κανονάριον περὶ φαρμακείας καὶ μαγείας **49 42, 103 23^v**
- Εἰ δὲ κοινωνήσας ἐμέθυσε.* Κανονάριον περὶ θείας κοινωνίας **49 32, 103 20^v**
- Εἰ δὲ λειτουργήσει καὶ ἐξ ἀδηφαγίας.* Κανονάριον περὶ ἱερομονάχων **103 7**
- Εἰ δὲ μετὰ μεγαλοσχίμου συγγένηται.* Κανονάριον περὶ ἱερομονάχων **103 7**
- Εἰ δὲ μετὰ τὸ μεταλαβεῖν.* Κανονάριον περὶ μολυσμῶν **49 32^v, 103 21**
- Εἰ δὲ μετὰ τὸ (μετα)λαβεῖν τῇ ἀγίᾳ καὶ μεγάλῃ Πέμπτῃ.* Κανονάριον περὶ μολυσμοὺς βρεφῶν **49 47^v, 103 25^v**
- Εἰ δὲ νιπτόμενος ἢ λουόμενος.* Ἐρωταπόκρισις περὶ θείας κοινωνίας **49 33^v, 103 21**
- Εἰ δὲ οἱ γονεῖς αὐτοῦ ἤμελθαν.* Κανονάριον περὶ νηπίου τελευτήσαντος ἀβάπτιστον **49 46^v, 103 25**
- Εἰ δὲ ὁ κλέπτῃς φονεύσει τὸν ἔχοντα τὸ πρᾶγμα.* Κανονάριον περὶ κλοπῆς καὶ φόνου **49 22, 103 15**
- Εἰ δὲ ὁ στρατιώτης δεσμεύσει πρῶτον τὸν ἱερέα.* Κανονάριον περὶ ἱερέων **49 6, 103 3**
- Εἰ δὲ οὐκ ἐπρόδωσεν.* Κανονάριον περὶ μοιχείας καὶ φαρμακείας **49 40^v, 103 23**
- Εἰ δὲ οὐκ ἠδυνήθη περιστεῖλαι αὐτὸ καὶ δι' ἐρημίαν ἢ δι' ἀπορίαν.* Κανονάριον περὶ γυναικὸς ἐὰν σκοτωθῆ παιδίον **49 41^v, 103 23^v**
- Εἰ δὲ παρ' ἔθνων ἐμολύνθη.* Κανονάριον περὶ μολυσμῶν **49 32^v, 103 21**
- Εἰ δὲ προδώσει αὐτὸν.* Κανονάριον περὶ μοιχείας καὶ φαρμακείας **49 40^v, 103 23**
- Εἰ δὲ ταύτην ἀπολύσας.* Κανονάριον περὶ ἱερέων **49 3, 103 1**
- Εἰ δὲ τινες ἀναφέρουσι.* Κανονάριον περὶ ἱερέων **49 3, 103 1**
- Εἰ (δέ) τις δεσμευθῆ παρὰ τοῦ πνευματικοῦ αὐτοῦ.* Κανονάριον περὶ δεσμοῦ πνευματικοῦ **49 33^v, 103 21^v**
- Εἰ δὲ τις ἐκὼν ἀρνηθῆ τὴν πίστιν του.* Ἐκ τοῦ Κανονικοῦ Ἰωάννου τοῦ Νηστευτοῦ **101 26**
- Εἰ δὲ τις τὴν ἑαυτοῦ γυναῖκα εὗροι μοιχευομένην.* Κανονάριον περὶ μοιχείας καὶ φόνου **49 22, 103 15**
- Εἰ δὲ τι τῶν ἀκαθάρτων νεωστὶ ἐμπέσει.* Κανονάριον περὶ τῶν ἐμπεσόντων ἀκαθάρτων ἐν τοῖς ὕδασι **49 48^v, 103 26**
- Εἰ δὲ τὸν ἄνδρα μόνον φονεύσει.* Κανονάριον περὶ μοιχείας καὶ φόνου **49 22, 103 15**
- Εἰ δὲ τύπτει αὐτὴν διὰ τινὰ αἰτίαν καὶ ἀκουσίως.* Κανονάριον περὶ φόνου γυναικὸς **49 21^v, 103 15**
- Εἰ δὲ τῶν καθαρῶν προσφάτως.* Κανονάριον περὶ τῶν ἐμπεσόντων ἀκαθάρτων ἐν τοῖς ὕδασι **49 48^v, 103 26**
- Εἰ δὲ φάγει κρέα.* Κανονάριον περὶ θείας κοινωνίας **49 32, 103 20^v**
- Εἰ δὲ φάγει τυρόν.* Κανονάριον περὶ θείας κοινωνίας **49 32, 103 20^v**
- Εἰ δὲ φαρμάκων βοτάνης μόνον ἐπιδώσασα τὸ τοῦ φονέως ἐπιτίμιον δέχεται.* Κανονάριον περὶ φαρμακείας καὶ μαγείας **49 42^v, 103 23^v**
- Εἰ δὲ φεύγων ἐφρονεῖθῃ πρὶν ἢ συλλαβέσθαι αὐτόν.* Κανονάριον περὶ κλοπῆς καὶ φόνου **49 22, 103 15**

- Εἰ δὲ φεύγων ὁ κλέπτης καὶ λαβὼν ῥάπισμα μόνον.* Κανονάριον περὶ κλοπῆς καὶ φόνου **49 22, 103 15**
- Εἰ δὲ φωτισμένον ἐστὶ καὶ πνιγῆ ἔν μέσῳ αὐτῶν.* Κανονάριον περὶ νηπίου τελευτήσαντος ἀβάπτιστον **49 46^v, 103 25**
- Εἰ δὲ χρόνισαν (χρονίσας) σαπῆ μεταβληθῆτω εἰς ἕτερον ἀγγεῖον.* Κανονάριον περὶ τῶν ἐμπεσόντων ἀκαθάρτων ἐν τοῖς ὕδασι **49 48^v, 103 26**
- Εἰ δὲ χρόνισαν (χρονίσας) συσσαπῆ ἐκχύσθω.* Κανονάριον περὶ τῶν ἐμπεσόντων ἀκαθάρτων ἐν τοῖς ὕδασι **49 48^v, 103 26**
- Εἶδον ἐγὼ πολλοὺς τῶν ἀναξίων ἱερουργοῦντας θνήσκοντας πρὸς καιροῦ.* Διήγησις ψυχωφελῆς περὶ ἀναξίων κληρικῶν **101 138**
- Εἰ ἐπὶ μητροπενθεράν.* Κανονάριον περὶ αἰμομιξίας **101 129**
- Εἰ θέλει μαθεῖν εὐρεῖν τὴν σελήνην.* Ἀστρολογικὰ περὶ τῆς σελήνης ἐν ποίῳ ζῳδίῳ εὐρίσκεται **44 13^v**
- Εἰ θέλεις, ὦ παῖ, καρπὸν τρυγῆσαι καλόν, τῶν λόγων.* Σχῆδος **75 172**
- Εἰ καὶ ἡ ἑορτὴ παρῆλθεν ἡμᾶς, ἀλλὰ τὸ περὶ ταύτης λέγειν οὐδέποτε παρελεύσεται.* Ἰωάννου Χαλκηδόνος ὁμιλία εἰς τὴν Κυρ. μετὰ τῶν Φώτων ἐκ τοῦ Ματθαίου **84 363^v**
- Εἰ καὶ μεγίστη ἐστὶν ἀγαλλίασις τοῦ εὐρεῖν.* Ὅμιλία Κυρ. τοῦ Πάσχα **87 79^v**
- Εἰκοσιδύο γράμματα ἔφερον.* Ἐρωταπόκρισις **23 243**
- Εἰ μὲν ἀνάγκης, χωρὶς τουτέστι φόβου ἀνθρωπίνου ἢ πτωχείας.* Κανονάριον περὶ τῶν ἐν ἐθνικοῖς μολυνομένων σώμασιν **49 58^v, 103 30^v**
- Εἰ μὲν διὰ τὴν ἐσπέραν γοῦν τῆς κυριωνύμου τῶν ἰδίων γυναικῶν.* Περὶ ἀποχῆς συζύγων **37 261**
- Εἰ μὲν διχῶς ἦτε τὴν γνώμην.* Ἀνωνύμου ἐπιστολὴ Ἀλεξάνδρῳ καὶ Ἀνδριανῷ **93 117^v**
- Εἰ μὲν ἐν ἀγνοίᾳ τοῦ ἱερέως.* Κανονάριον περὶ ἱερέων **49 3, 103 1**
- Εἰ μὲν ἕτερος ἦν προσομιαζόμενος περὶ τῆς διὰ τοῦ ἀγίου πνεύματος.* Ματθαίου Βλαστάρη, στοιχεῖον Β' κεφ. ἡ **77 51^v**
- Εἰ μὲν παιδίον συνελήφθη καὶ ἠρνήσατο.* Μεθοδίου πατρ. Κωνσταντινουπόλεως διάταξις περὶ τῶν ἀρνησαμένων τὴν τοῦ Χριστοῦ πίστιν **101 187**
- Εἰ μὲν ὑπόκειται ἐπιθυμία γυναικός.* Ἐρωταπόκρισις περὶ θείας κοινωνίας **49 33, 103 21**
- Εἶναι τὸ καλὸν φυσικὰ ἐφετόν.* Ἀνωνύμου ἐπιστολὴ τῷ σοφωτάτῳ Κορυδαλλεῖ **93 105**
- Εἰ ὁ τις ἤδει τῆ πόλει λυσιτελεῖς ἔλεγε.* Γλωσσοδέτης **50 66**
- Εἰ παραμονὴ ἡστινοσοῦν δεσποτικῆς ἑορτῆς.* Ἰωάννου ἐπ. Κίτρους ἐκ τῶν Ἀποκρίσεων **37 101**
- Εἶπε γὰρ ὁ θεὸς διὰ Ἐζεκίου.* Φυσιολόγος **23 278**
- Εἶπεν δὲ Χοσρόης εἰ μὴ ὑπὸ τῶν πραγμάτων ἐτυραννοῦμεθα.* Ἀταύτιστο κείμενον **89 142^v**
- Εἶπεν ὁ ἀββάς Ποιμὴν ὅτι ἐὰν ἀμαρτήσῃ ἀνθρώπος.* Ἀπόφθεγμα περὶ τοῦ ἀββά Ποιμένους **53 189**
- Εἶπεν ὁ Χριστὸς διὰ τοῦ ἱεροῦ Εὐαγγελίου.* Φυσιολόγος **23 272**
- Εἶπέ τις τῶν ἀρχαίων καὶ ἀγίων ἐκκλησιαστικῶν ἱστοριογράφων.* Συναξάριον περὶ τῆς ἀχειροποιήτου εἰκόνοσ Ἰησοῦ Χριστοῦ **95 146**
- Εἶπον οἱ ἅγιοι πατέρες διὰ Λεοντίου.* Γελασίου Κυζικηνοῦ ἐκ τῶν πρακτικῶν τῆς ἐν Νικαίᾳ συνόδου **89 154^v**
- Εἰς Αἴγυπτον δὲ φεύγει ἡ θεοτόκος μετὰ τοῦ βρέφους καὶ τοῦ Ἰωσήφ.* Συναξάριον περὶ τῆς φυγῆς τῆς θεοτόκου εἰς Αἴγυπτον **39 254**
- Εἰσακήκοα κύριε.* Καταβασία εἰς τὴν Ὑψωσιν τοῦ σταυροῦ, ἤχ. πλ. δ' ὦδὴ δ' **55 130^v**
- Εἰ σαφῆ ταῦτα καὶ μὴ ἀμφίλογα.* Αἰλιανοῦ περὶ ζώων **75 216**
- Εἰς δὲ τὴν θ' ζώνην ἐστὶν ὁ ἀστὴρ ὁ δρακοντοειδής.* Ἀστρολογικὰ περὶ τῆς ἐνάτης σφαίρας τοῦ οὐρανοῦ **44 6^v**
- Εἰς δύο γενικῶς διανομὴν δέχεται, ἕς τε τὴν καθόλου.* Εἰς πόσα διαιρεῖται ἡ λογικὴ πραγματεία **44 39^v**
- Εἰσὶ δὲ τινες μολυσμοὶ ἕτεροι εἰς οὓς ἐὰν περιπέσῃ ἱερεὺς καὶ μάλιστα μοναχός.* Κανονάριον περὶ ἱερέων **49 7, 103 4**
- Εἰσὶν ἀνθρώποι, ἰσὶν ἐπὶ τὸ ἀδικεῖν.* Σχῆδος **75 181^v**
- Εἰσὶν οὖν σαρκικὰ ἀμαρτήματα ἑπτὰ, οἱ δὲ ὀκτὼ ἐξελάβοντο, ἅτινά ἐστι μαλακία, πορνεία.* Κανονάριον περὶ σαρκικῶν ἀμαρτημάτων **49 51, 103 27**

- Εἰσὶ ῥήμα πληθυντικόν. Σχόλιο σὲ σχέδος 75 181^v*
- Εἰσὶ τινες ὄλαι παρὰ τοῖς φιλοσόφοις. Μάρκου Εὐγενικοῦ ἐπ. Ἐφέσου ἐπιστολὴ πρὸς Γεννάδιον Σχολάριον 46 98^v*
- Εἰσὶ τὸ λοιπὸν ζῶναι ἑνέα. Ἀστρολογικὰ περὶ τῶν ἑνέα οὐρανῶν 44 4*
- Εἰσὶ τοῦ ἀνθρώπου ἑπτὰ ἡλικία. Περὶ τῶν ἑπτὰ ἡλικιῶν τοῦ ἀνθρώπου 89 10^v*
- Εἰς μαρτύριον προτρέπει τοὺς μαθητὰς ὁ Χριστός. Ἰωάννου Χαλκηδόνος ὁμιλία Κυρ. α' τῶν ἁγίων Πάντων 84 124*
- Εἰς με βιάζεται οὐράνιος. Χρησμός 76 12*
- Εἰς Οὐγκριάν ἀκούω σημαίνουν, καὶ ἂν σημαίνουν παπαρίζουν. Λέοντος Ϛ' Σοφοῦ χρησμοὶ Κωνσταντινουπόλεως 23 311*
- Εἰς Οὐγκριάν εἴκοσι μένουν, παπαρίζουν καὶ φωνάζουν. Λέοντος Ϛ' Σοφοῦ χρησμοὶ Κωνσταντινουπόλεως 23 305*
- Εἰ σπάνις εἶη μύρου. Ἰωάννου ἐπ. Κίτρους ἐκ τῶν Ἀποκρίσεων 37 97*
- Εἰς τὴν α' τῆς σελήνης καὶ εἰς τὰς ια'. Ἀστρολογικὰ περὶ τοῦ γινώσκειν καὶ καθεκάστην ποῦ εὐρίσκειται 44 7*
- Εἰς τὴν διατύπωσιν τοῦ Λέοντος τοῦ Σοφοῦ. Σημείωση γιὰ τοὺς θρόνους 93 214*
- Εἰς τὴν δόξαν τοῦ μεγάλου θεοῦ καὶ σωτήρος. Εὐχὴ εἰς φήμην τραπέζης 55 138^v*
- Εἰς τὸ ἔτος 1915 Μαΐου 29 ἡμέρα Παρασκευὴ ἔσφαξαν οἱ Τούρκοι. Βραχὺ χρονικὸ (ἔτ. 1924) 112 8*
- Εἰς τὸ ὄρος τοῖς μαθηταῖς. Ἐωθινόν, ἡχ. α' 55 50^v*
- Εἰς τοῦτο τὸ κάτω γεγραμμένον σχῆμα εὐρίσκονται ὁμοῦ. Σχήματα τῆς σελήνης πρὸς τὸν ἥλιον 96 37*
- Εἰ συμβαῖη μητροπολίτην ἱερουργῆσαι. Ἰωάννου ἐπ. Κίτρους ἐκ τῶν Ἀποκρίσεων 37 91*
- Εἰ συμβαῖη χεθῆναι κατὰ γῆς. Ἰωάννου ἐπ. Κίτρους ἐκ τῶν Ἀποκρίσεων 37 94^v*
- Εἰς χρῆσιν καὶ οἰκείωσιν ἐμοῦ Γεωργίου. Κτητορικὸ σημεῖωμα (ἔτ. 1754) 110 Γ^v*
- Εἶτα βούλει με κρεῖττονα εἶναι. Μιχαὴλ Ψελλοῦ ἐπιστολὴ πρὸς τὸν ἀνεψιὸ τοῦ πατριάρχου 93 46^v*
- Εἶ τινος πιάσει ἡ κοιλία του ἄνεμον. Γαληνοῦ Ἱατροσόφιον 23 145*
- Εἶ τις ἀγγόνη ἑαυτὸν χρῆσται ἢ εἰς ὕδατα ἢ εἰς δένδρον. Κανονάριον περὶ ἀγγόνης 49 33, 103 21*
- Εἶ τις ἀνὴρ τὴν ἰδίαν γυναῖκα φονεῦσαι ἐκούσιως. Κανονάριον περὶ φόνου γυναικὸς 49 21^v, 101 133^v, 103 15*
- Εἶ τις ἀνοίξει μνημα. Ἐκ τοῦ Κανονικοῦ Ἰωάννου τοῦ Νηστευτοῦ 101 38^v*
- Εἶ τις ἀφήσει τὴν ἡρμοσμένην αὐτοῦ γυναῖκα. Κανονάριον περὶ μοιχείας [καὶ βιασμοῦ] 49 17, 103 11*
- Εἶ τις βιάσται παρθένον ἐν ἀδιδοεῦτω τόπῳ. Κανονάριον περὶ μοιχείας [καὶ βιασμοῦ] 49 17^v, 103 11*
- Εἶ τις βιάσται ὑπανδρον ἐν ἀποκρῶφ τόπῳ. Κανονάριον περὶ μοιχείας [καὶ βιασμοῦ] 49 17^v, 103 11*
- Εἶ τις γυνὴ τὸν ἀνδρα αὐτῆς ἀτιμάζει καὶ οὐχ ὑπῆκει καὶ ὑποτάσσεται. Κανονάριον περὶ ἀντιλογίας γυναικὸς 49 43, 103 23^v*
- Εἶ τις δὲ γυνὴ ἄκων σκοτωθῆ παιδίον, ἕνα χρόνον ἀκοινώνητος. Ἐκ τοῦ Κανονικοῦ Ἰωάννου τοῦ Νηστευτοῦ 101 37*
- Εἶ τις δὲ κοιμᾶται. Ἐκ τοῦ Κανονικοῦ Ἰωάννου τοῦ Νηστευτοῦ 101 37*
- Εἶ τις δὲ τριακονταετῆς ὢν καὶ τέκνα ἔχει. Κανονάριον περὶ τριγαμίας 49 30, 103 19*
- Εἶ τις ἐκούσιον φόνον ποιήσας. Κανονάριον περὶ φονικῶν ἐγκλημάτων 49 20^v, 103 14*
- Εἶ τις ἔνε ἀσθενῆς. Κεφάλαια Νικηφόρου πατρ. Κωνσταντινουπόλεως 101 43*
- Εἶ τις ἐν συμποσίῳ παίγνια δαιμονικὰ καὶ ἀμφιάσματα γυναικεῖα περιβάλλοιτο. Κανονάριον περὶ στρίγλαις 49 36^v, 103 22^v*
- Εἶ τις ἐξ ἰδίας προαιρέσεως ἀρνήσεται τὸν κύριον. Κανονάριον περὶ ἀρνήσεως 49 17, 103 11*
- Εἶ τις ἐπὶ μητροπενθερὰν εὐρεθῆ. Κανονάριον περὶ αἰμομιξίας 49 19, 103 12^v*
- Εἶ τις ἐπίσκοπος ἐπὶ χρήμασι χειροτονίαν ποιήσαιτο. Κανὼν β' τῆς τετάρτης οἰκουμένης συνόδου 29 57^v*
- Εἶ τις ἔχει παλλακίδα. Κεφάλαια Νικηφόρου πατρ. Κωνσταντινουπόλεως 101 43^v*
- Εἶ τις ἡγούμενος ἔχει συμβουλίαν μετὰ γυναικῶν. Κανονάριον περὶ ἱερομονάχων 49 11^v, 103 7*
- Εἶ τις ἱερεὺς θέλων γενέσθαι, μοιχευθῆ ἢ γυ-*

- νή. Ἐκ τοῦ Κανονικοῦ Ἰωάννου τοῦ Νηστευτοῦ **101 31^v**
- Εἴ τις ἱερεὺς λειτουργήσει καὶ ἀπὸ γαστριμαργίας ἐμέσει. Κανονάριον περὶ ἱερέων **49 7^v, 103 4**
- Εἴ τις ἱερομόναχος ἐὰν ἐγκαταλείψῃ τὴν ἀκολουθίαν. Κανονάριον περὶ ἱερομονάχων **49 11^v**
- Εἴ τις ἱερομόναχος ἐὰν μετὰ μοναστρίας μανθῇ. Κανονάριον περὶ ἱερομονάχων **49 11**
- Εἴ τις ἱερομόναχος καταφρονῶν τῶν ἀγίων συνάξεων. Κανονάριον περὶ ἱερομονάχων **49 11**
- Εἴ τις ἱερομόναχος μετὰ τῆς κατὰ σάρκα γενεᾶς. Κανονάριον περὶ ἱερομονάχων **49 11, 103 6^v**
- Εἴ τις ἱερομόναχος μὴ κατὰ τὸν κανόνα πράττων. Κανονάριον περὶ ἱερομονάχων **49 11**
- Εἴ τις καλόγερος ῥίξει τὰ ῥάσα. Κεφάλαια Νικηφόρου πατρ. Κωνσταντινουπόλεως **101 41^v**
- Εἴ τις καταλείπει τὴν ἡρμοσμένην αὐτῷ γυναῖκα ἐλόμενος ἄσκησιν. Κανονάριον περὶ ἐγκαταλείψεως συζύγου **49 37, 103 22^v**
- Εἴ τις καταλείπει τὸν πατέρα αὐτοῦ τὸν πνευματικόν. Κανονάριον περὶ δεσμοῦ πνευματικοῦ **49 33^v, 103 21^v**
- Εἴ τις καταλιμπάνει τὰ ἑαυτοῦ τέκνα καὶ οὐ τεκνοτροφεῖ. Κανονάριον περὶ ὕβρεως πατρὸς **49 45, 103 24^v**
- Εἴ τις κοιμηθῇ μετὰ τῆς νύμφης αὐτοῦ ἢ μετὰ τῆς προγοῆς. Κανονάριον περὶ μοιχείας **49 34^v, 103 22**
- Εἴ τις ληστεύων καὶ μυρία κακὰ ἐργασάμενος. Κανονάριον περὶ μετανοίας ληστῶν **49 23, 103 15^v**
- Εἴ τις μετὰ μεγαλοσχῆμου συγγένηται. Κανονάριον περὶ ἱερομονάχων **49 11**
- Εἴ τις μετὰ μεγαλοσχῆμου συγγένηται ἐκόν. Κανονάριον περὶ βιασμοῦ καὶ μοιχείας **49 36, 103 22^v**
- Εἴ τις μοναχὸς ἀπὸ ῥαθυμίας οὐκ ἔφθασεν εἰς τὸ μεσονυκτικόν. Κανονάριον περὶ ἱερομονάχων **49 15^v, 103 10**
- Εἴ τις μοναχὸς ἐγκαταλείψει (καταλείψει) τὴν κοίτην αὐτοῦ. Κανονάριον περὶ ἱερομονάχων **49 16, 103 10^v**
- Εἴ τις μοναχὸς εἴποι ὅτι ἔχει γενεάν. Κανονάριον περὶ ἱερομονάχων **49 14^v, 103 9^v**
- Εἴ τις μοναχὸς εἰς οἰονδήποτε ῥῆμα ἀντιλογήσει. Κανονάριον περὶ ἱερομονάχων **49 15^v, 103 10^v**
- Εἴ τις μοναχὸς ὀρχίζεται ἢ τραγωδεῖ. Κανονάριον περὶ ἱερομονάχων **49 14, 103 9**
- Εἴ τις μοναχὸς ποιήσει ἡμέρας μ' ἀκοινωνήτος. Κανονάριον περὶ ἱερομονάχων **49 16, 103 10^v**
- Εἴ τις μοναχὸς προσφέρει τῷ μοναστηρίῳ καὶ τῇ ἀδελφότητι. Κανονάριον περὶ ἱερομονάχων **49 16, 103 10^v**
- Εἴ τις μοναχὸς φρατριάσει. Κανονάριον περὶ ἱερομονάχων **49 16, 103 10^v**
- Εἴ τις ξεράσει ἀφοῦ κοινωνήσῃ. Ἐκ τοῦ Κανονικοῦ Ἰωάννου τοῦ Νηστευτοῦ **101 39^v**
- Εἴ τις οὖν τῇ ἀγίᾳ τεσσαρακοστῇ ὑπὸ λιμοῦ διαφθαρεῖς ἤψατο κρεῶν. Κανονάριον περὶ μολυσμῶν **49 32^v, 103 21**
- Εἴ τις οὖν τῶν εἰρημένων καταφρονήσας. Κανονάριον περὶ τριγαμίας **49 30^v, 103 19**
- Εἴ τις παραδέχοιτο τὰ ἑαυτοῦ τέκνα ὑβρίζειν αὐτὸν τὸν πατέρα ἢ τὴν μητέρα ἢ τοὺς πρώτους ἀδελφούς. Κανονάριον περὶ ὕβρεως πατρὸς **49 45, 103 24^v**
- Εἴ τις πάρει αἷμα. Περὶ φλεβοτομίας **93 192^v**
- Εἴ τις παρθένον ἀμνηστευτον βιασάμενος. Κανονάριον περὶ βιασμοῦ παρθένου **49 36, 103 22^v**
- Εἴ τις ποιήσει μαλακίαν καὶ θέλει νὰ γένη παπᾶς. Ἐκ τοῦ Κανονικοῦ Ἰωάννου τοῦ Νηστευτοῦ **101 29^v**
- Εἴ τις ποιήσει μάχην μετὰ ἐτέρου καὶ ἀποθάνει εἰς. Κανονάριον περὶ φόνου **49 35, 103 22**
- Εἴ τις ποιήσει φάρμακον πρὸς τὸ μὴ τεκνοποιεῖν (τεκνογονῆσαι). Κανονάριον περὶ φαρμακείας **49 17, 103 11**
- Εἴ τις πρὸ τῆς χειροτονίας ἤμαρτεν. Κανονάριον περὶ ἱερέων **49 7^v, 103 4**
- Εἴ τις πυρωθῇ εἰς σύντεκνον. Κανονάριον περὶ μοιχείας **49 34^v, 103 22**
- Εἴ τις ῥίξει τὰ ῥάσα. Κεφάλαια Νικηφόρου πατρ. Κωνσταντινουπόλεως **101 43**
- Εἴ τις συγγένηται μετὰ τῆς νομίμου αὐτοῦ γυναικὸς Σάββατον ἢ Κυριακὴν ἢ δεσποτικὴν ἑορτήν. Κανονάριον περὶ μοιχείας **49 34^v, 103 22**
- Εἴ τις τὰ ἑαυτοῦ τέκνα οὐ παιδεύει ἐπιμε-

- λῶς. Κανονάριον περὶ ὕβρεως πατρὸς **49** 45^v, **103** 24^v
- Εἴ τις τὰ ἑαυτοῦ τέκνα ὡς ἀλληλότροφα ἀγαπᾷ, τὸ μὲν ἐν μισεῖ τὸ δὲ ἔτερον ἀσπάζεται. Κανονάριον περὶ γονέων καὶ τέκνων **49** 45, **103** 24^v
- Εἴ τις τὴν μητέρα αὐτοῦ θλίβει. Κανονάριον περὶ ὕβρεως μητρὸς **49** 46, **103** 25
- Εἴ τις τοῦ πνευματικοῦ ἀδελφοῦ τὴν γυναικα. Κανονάριον περὶ μοιχείας πνευματικοῦ ἀδελφοῦ **49** 36^v, **103** 22^v
- Εἴ τις τῶν ἀγραμμάτων μοναχῶν ἀπολειφθῆ τῆς συνάξεως. Κανονάριον περὶ ἱερομονάχων **49** 14^v, **103** 9^v
- Εἴ τις τῶν γυναικῶν ἐν τῇ αὐτῆς ἀκαθαρσίᾳ καταφρονήσασα. Κανονάριον περὶ τῆς τῶν γυναικῶν ἀκαθαρσίας **49** 43^v, **103** 24
- Εἴ τις τῶν γυναικῶν ὑπὸ τοῦ ἰδίου ἀνδρὸς κολαφισθῆ. Κανονάριον περὶ κολάφου **49** 42^v, **103** 23
- Εἴ τις τῶν ἱερομονάχων μοναχῶν μοιχεύσει. Κανονάριον περὶ ἱερομονάχων **49** 11^v
- Εἴ τις τῶν ἱερομένων μοναχῶν μοιχεύσει. Κανονάριον περὶ ἱερομονάχων **103** 6^v
- Εἴ τις τῶν μοναχῶν ἔχων χρήματα καὶ οὐχ ὁμολογήσει (αὐτὰ) ἐν τῷ θανάτῳ. Κανονάριον περὶ ἱερομονάχων **49** 14, **103** 9
- Εἴ τις τῶν μοναχῶν ἱερομόναχος (ἱερομένος) εἰς πτώσιν πορνικῆν. Κανονάριον περὶ ἱερομονάχων **49** 10^v, **103** 6^v
- Εἴ τις τῶν μοναχῶν ἱερομόναχος εἰς ῥεῦσιν πέσει. Κανονάριον περὶ ἱερομονάχων **49** 10^v
- Εἴ τις τῶν μοναχῶν ἱερομένος εἰς ῥεῦσιν πέσει. Κανονάριον περὶ ἱερομονάχων **103** 6^v
- Εἴ τις τῶν μοναχῶν λαθροφάγοι. Κανονάριον περὶ ἱερομονάχων **49** 13^v, **103** 9
- Εἴ τις τῶν μοναχῶν πραγματευόμενος. Κανονάριον περὶ ἱερομονάχων **49** 14, **103** 9
- Εἴ τις τῶν μοναχῶν συμπεριπατήσῃ μετὰ γυναικὸς μίλιον ἐν. Κανονάριον περὶ ἱερομονάχων **49** 14, **103** 9
- Εἴ τις υἱὸς ὕβρισει τὸν πατέρα αὐτοῦ. Κανονάριον περὶ ὕβρεως πατρὸς **49** 45, **103** 24^v
- Εἴ τις φαντασθῆ καὶ γένῃ ῥεῦσις. Ἐκ τοῦ Κωνονικοῦ Ἰωάννου τοῦ Νηστευτοῦ **101** 29
- Εἰ τὸ ἔτος βίσεξτον. Περί βισέκτου **96** 9^v
- Εἶχε μὲν τὰ τοῦ μάρτυρος οὕτω καὶ ὁ νεκρὸς αὐτοῦ κατὰ γῆς ἔρριπτο. Θαύματα μεγαλομάρτυρος Δημητρίου **39** 105, **95** 248
- Ἐκάλυψεν οὐρανοῦς. Καταβασία εἰς τὴν Ὑπαπαντήν. ἤχ. γ' ὠδὴ δ' **55** 120
- Ἐκ διγᾶμων ἢ τριγᾶμων οὐ κωλύεται ἱερωθῆναι. Κεφάλαια Νικήτα μητρ. Ἡρακλείας **101** 41
- Ἐκ δυνάμεως εἰς δύναμιν πορευόμεθα. Εὐχὴ λεγομένη ἐν τῷ σκευοφυλακίῳ **57** 6^v
- Ἐκεῖνοι ὅπου νὰ εὐτυχήσουν τὰ παῖξ τῆς αἰτήσεώς τους. Ἀωνύμου ἐπιστολὴ παρακλητικῆ πρὸς ἄρχοντα παραδουναβίων ἡγεμονιῶν **93** 122^v
- Ἐκεῖνος ὅπου ζητᾷ τὴν πρόγνωσιν τῆς μεταβολῆς τοῦ ἀέρος. Θεοφίλου Κορυδαλλέως ἀπόκρισις πρὸς τοὺς ζητήσαντας τὴν πρόγνωσιν τοῦ ἀέρος **93** 19^v
- Ἐκεῖνου τοῦ γένους ἐστὶν ἡ πρόθεσις τοῦ παρόντος συνταγματίου. Θεοφίλου Κορυδαλλέως συνταγματίου **93** 120^v
- Ἐκλείπει ἡ αἴσθησις. Ὁμιλία ζ' Κυρ. τῶν νηστειῶν **87** 67^v
- Ἐκ μονάδος τριάς ἔστι. Γρηγορίου Ναζιανζηνοῦ ἐκ τῶν περὶ πνεύματος Ἐπῶν **89** 162
- Ἐκoon πρόσταγμα τυράννου. Καταβασία εἰς τὴν Ὑψωσιν τοῦ σταυροῦ, ἤχ. πλ. δ' ὠδὴ ζ' **55** 130^v
- Ἐκ νυκτὸς ἔργων. Καταβασία εἰς τὴν Γέννησιν τοῦ Χριστοῦ, ἤχ. α' ὠδὴ ε' **55** 109^v
- Ἐκοιμήθη ἡ μητέρα μου ἢ πρεσβυτέρισσα ἢ παπαδιά. Ἐνθύμησις (ἔτ. 1538) **21** 53^v
- Ἐκούσιοι δὲ κρίνονται οἷον ὁ ἀκοντίσας. Κανονάριον περὶ φονικῶν ἐγκλημάτων **49** 19^v, **103** 13^v
- Ἐκούσιοι δὲ οἷον αἱ βουλόμεναι φίλτρον τινός. Κανονάριον περὶ φονικῶν ἐγκλημάτων **49** 19^v, **101** 132, **103** 13^v
- Ἐκούσιος φόνος καλεῖται ὁ μελετημένος. Κανονάριον περὶ φονικῶν ἐγκλημάτων **49** 21, **101** 133, **103** 14^v
- Ἐκτη δὲ τούτων ἐάν ἐπὶ μητροιᾶν καὶ πενθεράν. Κανονάριον περὶ αἰμομιξίας **49** 17^v, **101** 128, **103** 11^v
- Ἐκτίσθη τὸ παρὸν θεάρεστον ἔργον. Βραχὺ χρονικὸ (ἔτ. 1680) **58** 208^v
- Ἐκτισίῳ τινα. Κωνσταντίνου Ζ' Πορφυρογενήτου νεαρὰ **12** 382^v
- Ἐκ τοῦ ἡλίου γὰρ φωτίζεται ἡ σελήνη. Αστρο-

- λογικά περὶ τὸ πῶς παίρνει ἡ σελήνη τὸ φῶς ἀπὸ τὸν ἥλιον 44 22
- Ἐκ τῶν ἀνεάνων ποταμῶν τοῦ παρακλήτου. Κανὼν εἰς Ἰουστίνον τὸν φιλόσοφον 68 1^v
- Ἐλαθέ σαι ἡ βασιλεία κυροῦ Ἰωάννη Παλαιολόγου. Λέοντος Ϛ' Σοφοῦ χρησιμοὶ Κωνσταντινουπόλεως, ἐρμηνεία 23 317
- Ἐλεημοσύνη ἐστὶν ἐν ἔργον. Ὁμιλία Ϛ' τῆς α' ἐβδ. 87 6^v
- Ἐλέησον με ὁ θεὸς κατὰ τὸ μέγα ἔλεός σου τὸν καθ' ἐκάστην ἡμέραν. Εὐχὴ 38 172^v
- Ἐλευθέρα μὲν ἡ κτίσις. Καταβασία τῶν Θεοφανείων, ἡχ. β' ᾠδὴ ἡ' 55 114^v
- Ἐλέφαντος μὲν ὄγκος. Αἰλιανοῦ περὶ ζώων 75 222^v
- Ἐλέφας ζῶον. Σχόλιο στὸ περὶ ζώων τοῦ Αἰλιανοῦ 75 222^v
- Ἐλθὲ ἡ κρυσταλλοειδῆς ζωὴ. Συμεῶν τοῦ νέου θεολόγου εὐχὴ 38 116
- Ἐλθὲ τὸ πάνσεπτον, τὸ παντουργόν. Εὐχὴ εἰς τὴν ἁγίαν τριάδα 38 131^v
- Ἐμβάλλεται αὐτοὺς εἰς τὴν κάμνον τοῦ πυρός. Ὁμιλία Ϛ' τῆς β' ἐβδ. 87 19^v
- Ἐν δὲ ταῖς ἡμέραις ταύταις ἐγεροθήσεται ὁ ἀντίχριστος. Λέοντος Ϛ' Σοφοῦ χρησιμοὶ Κωνσταντινουπόλεως, ἐρμηνεία 23 328
- Ἐν δὲ τῷ ὀγδῶ οὐρανῷ ἐστὶ ὁ ζωδιακὸς κύκλος. Ἀστρολογικὰ περὶ τοῦ ὀγδοῦ οὐρανοῦ 44 5
- Ἐν ἐρήμῳ μοι διατρίβοντι. Ἰωσήφ Βρυεννίου ἐπιστολὴ τῷ Ἰταλῷ ἀδελφῷ Μαξίμῳ 93 103
- Ἐν ἔτει ζξή'. Κωδικογραφικὸ σημεῖωμα (ἔτ. 1560) 41 52^v
- Ἐν ἔτει ζπη' Ἰνδικτιῶνος ἡ' μὴν Μάιος. Κωδικογραφικὸ σημεῖωμα (ἔτ. 1580) 14 116^v
- Ἐν ἔτει σωτηρίῳ ἀφλα' Γαμηλιῶνος λ'. Κωδικογραφικὸ σημεῖωμα (ἔτ. 1731) 11 377^v
- Ἐν ἔτει σωτηρίῳ αω', ἐν μηνὶ Μαρτίῳ. Σημεῖωμα περὶ τοῦ συνοδικοῦ τόμου (τοῦ 1800) 12 205
- Ἐνετυχόν ποτε βιβλίῳ. Ἰουλίῳ Πολυδεύκου Ὀνομαστικόν, ἀπόσπασμα 93 117
- Ἐν ἡμέρᾳ πρώτη, ἡγουν Κυριακῇ. Καλανδολόγιον 23 288
- Ἐνθάδε τὴν παπικὴν κενεαυχέα δόξαν. Ἐπίγραμμα ἀνωμόμου γιὰ τὸν Σίλβεστρο Συρόπουλο 11 252^v
- Ἐννέα, ἄτινα εἰσι ταῦτα ἀρχαί, ἐξουσία. Ἐρωταπόκρισις 23 259
- Ἐν νηστείαις, ὄσιε, δουλαγωγῶν τὸ σῶμά σου. Κανὼν εἰς τὸν Μεθόδιον πατρ. Κωνσταντινουπόλεως 68 44
- Ἐννομον ἐπιστασίαν. Μανουὴλ Α' Κομνηνοῦ νεαρά 12 400^v
- Ἐν νόμῳ σκιᾶ καὶ γραμματι. Καταβασία εἰς τὴν Ἰπαπαντήν, ἡχ. γ' ᾠδὴ θ' 55 120
- Ἐν ὅλῃ καρδίᾳ σου ἔλπιζε ἐπὶ κύριον. Κεφάλαια θεολογικὰ 53 80
- Ἐν παιδίον σαρκικόν καὶ ἔτερον βαπτιστικόν. Ἰωάσαφ πατρ. Κωνσταντινουπόλεως ἐρωταποκρίσεις περὶ γάμων κεκωλυμένων 77 50
- Ἐν παντὶ μὲν καιρῷ καλὴ καὶ σωτήριος ἡ μετάνοια. Ἰωάννου Χρυσοστόμου (ψευδο-) λόγος εἰς τὴν πόρνην 110 42
- Ἐν ταῖς ἡμέραις Δεκίου τοῦ βασιλέως διεβλήθησαν. Συναξάρι Κυριακοῦ τοῦ δημότου 39 12^v, 95 179^v
- Ἐν ταῖς ἡμέραις ἐκείναις ἐγένετό τις μάντις λεγόμενος Βαλαάμ. Συναξάρι εἰς τὴν προσκύνησιν τῶν μάγων 39 253
- Ἐν ταῖς ἡμέραις Νέρωνος τοῦ βασιλέως Ῥωμαίων διωγμός. Συναξάρι Φωτεινῆς τῆς Σαμαρείτιδος 39 355^v
- Ἐν ταῖς ἡμέραις Οὐάλεντος τοῦ βασιλέως κρατούσα ἡ τῶν Ἀρειανῶν αἵρεσις. Συναξάρι Ἰσαακίου τοῦ ὁμολογητοῦ 95 70
- Ἐν ταῖς ἡμέραις Σαβωρίου βασιλέως Περσῶν. Συναξάρι Δάδα, Γοβδελαᾶ καὶ Κασδόης 39 48, 95 205
- Ἐν ταῖς ἡμέραις τοῦ μεγάλου βασιλέως Κωνσταντίνου. Συναξάρι Ἰωάννου ἐπ. Γοτθίας 95 71^v
- Ἐν ταῖς ἡμέραις τοῦ υἱοῦ Γοροράνη βασιλέως Περσῶν. Συναξάρι Ἀχεμενίδου τοῦ Πέρσου 39 133
- Ἐν ταῖς ἡμέραις τοῦ υἱοῦ Γοροράνη βασιλέως Περσῶν ὁ Βενιαμὴν διάκονος ὢν. Συναξάρι Βενιαμὴν διακόνου 39 81, 95 230
- Ἐν ταῖς ἡμέραις Τραϊανοῦ τοῦ βασιλέως. Συναξάρι Σαρβήλου (Σαρβίλου) καὶ Βεβαίας (Βαβίας) 39 84, 95 232^v
- Ἐν ταῖς νηστίσιμοις τῶν ἡμερῶν. Ἰωάννου ἐπ. Κίτρος ἐκ τῶν Αποκρίσεων 37 97^v
- Ἐν ταῖς παρελθούσαις ἡμέραις, ἡγαπημένοι ἐν Χριστῷ. Ὁμιλία δ' τῆς ε' ἐβδ. 87 58^v

- Ἐντεῦθεν καὶ μόνον τὴν λύσιν. Διονυσίου Ἀρε-
 οπαγίτου ἀπόσπασμα ἀπὸ τὴν ἐπιστολὴ Ζ'
 β' 12 13
- Ἐν τῇ Ἀλεξανδρῶν μεγαλοπόλει τοῦ μα-
 καρίου Κρονίδους. Συναξάρι Κρονίδους,
 Λεοντίου, Σεραπίωνος, Στράτωνος καὶ Σε-
 λέουκου 39 22, 95 186^v
- Ἐν τοῖς λοιποῖς τῆς ἡμετέρας πίστεως. Ὀμι-
 λία μεγ. Τρίτη 87 71^v
- Ἐν τοῖς χρόνοις Διοκλητιανοῦ καὶ Μαξιμια-
 νοῦ Ἀντωνίνου. Συναξάρι Ἰουλιανοῦ τοῦ ἐν
 Γαλατία 39 21, 95 185^v
- Ἐν τούτῳ τῷ παρόντι Εὐαγγελίῳ διηγῆται
 ὁ Χριστὸς ὁ τῆς ἀληθείας. Ὀμιλία γ' τῆς ζ'
 ἐβδ. 87 64^v
- Ἐν τρισὶν ὕλαις ἐτέλουν οἱ Ἰουδαῖοι. Ἀθανα-
 σίου Ἀλεξανδρείας (ψευδο-) περὶ ἀζύμων,
 ἀπόσπασμα 89 170
- Ἐν τῷ ζῳς' ἰδ' ἔτη μηνὶ Νοεμβρίῳ β' ἐστε-
 φανώθη ὁ Βασιλικός. Ἐνθύμηση (ἔτ. 1505)
 90 147^v
- Ἐν τῷ θέματι Παφλαγονίας. Διήγησις γεωρ-
 γοῦ Μετρίου λεγομένου 95 72^v
- Ἐν τῷ ἱερῷ τούτῳ Εὐαγγελίῳ σαφῶς οἶδατε.
 Ὀμιλία ε' τῆς δ' ἐβδ. 87 49^v
- Ἐν τῷ παλαιῷ νόμῳ εἴρηται δώδεκα ἡμέρας.
 Κανονάριον περὶ τῆς τῶν γυναικῶν ἀκα-
 θαρσίας 49 43^v, 103 24
- Ἐν τῷ παρόντι Εὐαγγελίῳ διηγῆται τὴν ἐπι-
 τροφὴν Μαρίας τῆς Μαγδαληνῆς. Ὀμι-
 λία ε' τῆς ζ' ἐβδ. 87 66^v
- Ἐν τῷ παρόντι Εὐαγγελίῳ ὁ ἡμέτερος σωτὴρ
 ὁ βασιλεὺς τῶν οὐρανῶν. Ὀμιλία β' τῆς ζ'
 ἐβδ. 87 63^v
- Ἐν τῷ παρόντι Εὐαγγελίῳ πραγματεύεται
 περὶ τῆς ἀγάπης τοῦ θεοῦ. Ὀμιλία ζ' τῆς
 ζ' ἐβδ. 87 67
- Ἐν τῷ τοιμᾶν τὸν ἀκάθαρτον λογισμόν. Κε-
 φάλαια τῶν μαθητῶν τοῦ Εὐαγρίου 53 193^v
- Ἐν ὑπατεία Διοκλητιανοῦ τὸ πρότερον (πρῶ-
 τον) ἡγεμονεύοντος Λυσίου τῆς Κιλικίας.
 Συναξάρι Ἀστερίου, Κλαδίου, Νέωνος καὶ
 Θεονίλλης (Νεονίλας) 39 124^v, 95 263
- Ἐξ ἀδίκου φήφου καὶ παρὰ τοὺς νόμους.
 Ἀπολογία τῶν καταδικασθέντων καθολι-
 κῶν κριτῶν 93 31^v
- Ἐξέγειραι καὶ ἔγειραι. Σχόλιο σὲ σχέδος 75
 170
- Ἐξέγειραι τῶν ὀκνῶν, ὦ παῖ, καὶ ἔγειραι σε-
 αυτόν. Σχέδος 75 170
- Ἐξεθέρμισε τὸ ἄλας. Μελετίου τοῦ σοφοῦ ἱα-
 τροῦ Ἰατροσόφιον περὶ στραγγουλισματος
 93 179^v
- Ἐξέστη τὰ σύμπαντα. Καταβασία εἰς τὰς
 ἑορτὰς τῆς θεοτόκου, ἤχ. δ' ὦδὴ ε' 55 134
- Ἐξ εὐγενείας εὐσεβῆς ὡς τις κλάδος. Συνα-
 ξάρι σὲ στίχους Εὐγενείας ὀσιομάρτυρος 39
 249^v
- Ἐξηγήρηθ' ὡς ὁ ὑπνῶν. Κοινωνικὸν μεγ. Σαβ-
 βάτου, ἤχ. α' βαρὺς 55 35
- Ἐξινωμένος ὁ ἀσθενής. Σχόλιο σὲ σχέδος 75
 177
- Ἐξόμεθα τῆς πρόσθεν προθέσεως καὶ κατα-
 λελοιπότες τὴν Βηθλεέμ. Θαῦμα ἀγίου Δη-
 μητρίου 75 149^v
- Ἐξουσιαζέτω τῶν ἐκκλησιαστικῶν ὁ ἐπίσκο-
 πος. Ἀριστηνοῦ ἐρμηνεία μὰ κανόνος τῶν
 ἁγίων Ἀποστόλων 77 23^v
- Ἐξ ὕψους Γαβριὴλ ἐπιστάς ἐν τῇ πόλει Να-
 ζαρέτ. Κανὼν εἰς προσόρτια Εὐαγγελι-
 σμοῦ 94 143
- Ἔοικε οὔτε τὸ γένος, οὔτε τὸ εἶδος ἀπλῶς
 λέγεσθαι. Περὶ τῶν πέντε φωνῶν τοῦ Πορ-
 φυρίου περὶ γένους 44 48^v
- Ἐπαγγέλλη πολλά. Θεοφυλάκτου Συμοκάτ-
 του ἐπιστολὴ λζ' 93 105^v
- Ἐπαιῶ μὲν σοὺ τὴν σωπὴν. Μιχαὴλ Ψελλοῦ
 ἐπιστολὴ πρὸς τὸν μάγιστρον Ξιφιλίνου 93
 45^v
- Ἐπακολουθήσομεν σήμερον, ἡγαπημένοι ἐν
 Χριστῷ. Ὀμιλία Σαβ. τῆς ζ' ἐβδ. 87 67^v
- Ἐπεδήμησε, κανόνισον· ἐπιδημέω ἐπιδημῶ.
 Σχόλιο σὲ σχέδος 75 40
- Ἐπεδήμησεν ἡ χαρμῶσυνος ἑορτὴ τοῦ ἀρχι-
 στρατήγου τῶν ἄνω στρατιῶν. Σχέδος 75
 40
- Ἐπεὶ δὲ κωνηγεσιῶν. Ἰουλίου Πολυδεύκου
 Ὀνομαστικῶν, ἀπόσπασμα 93 116^v
- Ἐπειδὴ, ἀγιώτατε κύριε, ἡμῖν ἐδηλώθη ἡ σοῦ
 εἰς πάντας ἁγίους ἀγάπη. Ἀνωύμου ἐπι-
 στολὴ τῶν Ἐγκλέζων (ἔτ. 1622) 93 61
- Ἐπειδὴ εἶχον ἐξαρχῆς καὶ ἐνέμαντο. Δημη-
 τρίου Παλαιολόγου ἀργυρόβουλλος ὀρι-
 σμὸς (ἔτ. 1456) 32 1
- Ἐπειδὴ ἐν ταῖς παρελθούσαις ἡμέραις. Ὀμι-
 λία γ' τῆς διακαινησίμου 87 83

- Ἐπειδὴ ἐξ ἀρχῆς ἄνδρα καὶ γυναῖκα ἔκτισεν ὁ θεός. Κανονάριον περὶ τῆς τῶν γυναικῶν ἀκαθαρσίας **49 43^v, 103 24**
- Ἐπειδὴ λοιπὸν πάντες ἄνθρωποι διπλοὶ ἔσμεν. Ἀπόσπασμα περὶ τοῦ μυστηρίου τῆς θείας εὐχαριστίας **93 83**
- Ἐπειδὴ μεμαθήκαμεν ἐν τῇ Ῥωμαίων πόλει. Κανονάριον περὶ θείας κοινωνίας **49 32^v, 103 20^v**
- Ἐπειδὴ μετὰ τὴν ἐν Νικαίᾳ σύνοδον. Θεοδώρητου Κύρου Ἐκκλησιαστικὴ Ἱστορία, ἀπόσπασμα **89 173**
- Ἐπειδὴ ὁ εὐσπλαγγχος καὶ ἐλεήμων Ἰησοῦς Χριστός. Ὁμιλία Κυρ. δ' τῶν νηστειῶν **87 53**
- Ἐπειδὴ ὁ θεός ἔχει ἐν ἑαυτῷ πρόγνωσιν. Ὁμιλία Κυρ. γ' τῶν νηστειῶν **87 41**
- Ἐπειδὴ παναγιώτατε καὶ σοφώτατε δέσποτα ὁποῖος θεοσεβής. Γρηγορίου Βυζαντίου ἐπιστολὴ πρὸς τὸν πατρ. Γεννάδιον Σχολάριον **11 351**
- Ἐπειδὴπερὶ ἡ βασιλεία ἡμῶν. Βασιλείου Β' νεαρὰ **12 387**
- Ἐπειδὴπερὶ πολλοὶ ἐπιθυμοῦσιν εἰδέναι ἢ ἀκοῦσαι. Ἀωννόμου περὶ πίστεως **104 169**
- Ἐπειδὴ τῆς ἡμῶν μετριότητος τὴν πρὸς δύσιν καὶ Πελοπόννησον. Ἱερεμίου πατρ. Κωνσταντινουπόλεως σιγγιλιῶδες γράμμα (ἔτ. 1574) **48 50**
- Ἐπειδὴ τῆς συνηθείας. Κωνσταντίνου Ζ' Πορφυρογεννήτου νεαρὰ **12 381^v**
- Ἐπειδὴ τινες τὸν μονήρη βίον ὑποδύεσθαι. Κανονάριον περὶ ἱερομονάχων **49 12^v, 103 8^v**
- Ἐπειδὴ τοῖνον τὸ ἅγιον πνεῦμα ἀφ' οὗ παράγει τὴν κτίσιν. Βασιλείου Καισαρείας ἐπιστολὴ Γ' λη', ἀπόσπασμα **89 157**
- Ἐπειδὴ τοῖς μὲν κατὰ τὸ σῶμα ἐρύμασι. Πράξις ἐκλογῆς δημογερόντων στὴν Ἀθήνα (ἔτ. 1617) **93 114**
- Ἐπειδὴ φίλος εἶ τῶν πάνυ καὶ κοινῶν ἀχροαμάτων ἔραστής. Νικηφόρου Γρηγορὰ τῷ Καβάσιλα κυρῷ Δημητρίῳ περὶ τοῦ Πάσχα ἀπόδειξις **93 22**
- Ἐπεὶ ἐνεφάνησεν ἡμῖν βασιλικὸς βεστιαρίτης. Βασιλικὸς ὄρισμός **63 33**
- Ἐπεὶ ποτε καὶ ἐν τοῖς καθ' ἡμᾶς χρόνοις. Παΐσιου Μεταξᾶ ἐπιστολὴ Θεοφίλῳ τῷ Κορυδαλλεῖ **93 47^v**
- Ἐπήγειρας ἡμῖν σαύρας τε καὶ φρούρους. Βασιλείου Καισαρείας ἀπόσπασμα ἐκ τῆς πρὸς Συμπλικίαν ἐπιστολῆς **12 14**
- Ἐπὶ δὲ τριγᾶμων τοῦτο παραφυλλάττεσθαι ὀρίζομεν. Κανονάριον περὶ τριγαμίας **49 29, 103 19**
- Ἐπὶ Διοκλητιανοῦ καὶ Μαξιμιανοῦ τῶν βασιλέων ἀπεστάλη ἐν Ἀναζάρβῳ τῇ πόλει. Συναξάρι Θεοδούλης **39 323**
- Ἐπὶ πατριάρχου πατρὸς καὶ υἱὸς ἔλαβε θείαν καὶ ἀνεψίαν. Σημεῖωμα περὶ γάμων **12 23^v**
- Ἐπὶ πλεόν δε σαφηνίζοντες τὸν περὶ τούτων λόγον. Θεοδώρου Βαλασαμῶνος ἐρμηνεῖα εἰς τὸν νγ' κανόνα τῆς ἐν Τρούλλῳ συνόδου **77 47^v**
- Ἐπὶ σέ μου τὰς ἐλπίδας. Τροπάριον **27 88^v**
- Ἐπὶ τῇ λαμπροφύρῳ Κυριακῇ καὶ σεβασμῖα, καὶ ἀγία ἡμέρα. Ἰωάννου Χαλκηδόνης ὁμιλία ἐκ τοῦ Ἰωάννου Κυρ. τοῦ Θωμᾶ **84 75^v**
- Ἐπὶ τῆς βασιλείας Ἀντωνίνου ἡγεμονεύοντος Θεοδώρου ἐν Πέργῃ τῆς Παμφυλίας. Συναξάρι Θεοδώρου τοῦ ἐν Πέργῃ τῆς Παμφυλίας **95 20**
- Ἐπὶ τῆς βασιλείας Δομετιανοῦ ἐν πόλει Μαρκετιανοῦ διάγουσα. Συναξάρι Σεβαστιανῆς **39 103, 95 246^v**
- Ἐπὶ τῆς βασιλείας λοιπὸν τοῦδε τοῦ αὐτοκράτορος. Νικολάου Σκαρλάτου Καρατζᾶ ἀποσημειώσεις ἐκ τῆς Ἐκκλησιαστικῆς Ἱστορίας Μελετίου τοῦ Ἀθηναῶν **11 1**
- Ἐπὶ τῆς βασιλείας τοῦ παρανόμου Διοκλητιανοῦ. Συναξάρι Μάρκου, Στεφάνου καὶ Μάρκου **39 180**
- Ἐπὶ τῆς θείας φυλακῆς. Καταβασία Κυρ. τοῦ Πάσχα, ἡχ. α' ᾠδὴ δ' **55 122^v**
- Ἐπὶ Τιβερίου καίσαρος ἦν οὗτος ἐκ τῆς χώρας Καππαδοκῶν. Συναξάρι Λογγίνου ἐκατοντάρχου **39 84^v, 95 232^v**
- Ἐπὶ τῷ ὀνόματί σου κύριε. Εὐχὴ εἰς τὸ ποιῆσαι κατηχούμενον **79 7**
- Ἐπίχαρις ἡ τοῦ Χριστοῦ μάρτυς ὄπηρχεν ἐν τῇ Ῥώμῃ. Συναξάρι Ἐπίχαρεως **39 44^v, 95 202^v**
- Ἐπτὰ εἰσὶν ἡλικία. Ἰουλίου Πολυδεύκου Ὀνομαστικόν, ἀπόσπασμα **93 116**
- Ἐρρηξε γαστρός. Καταβασία Κυρ. τῆς Πεντηκοστῆς, ἡχ. δ' ᾠδὴ γ' **55 125**
- Ἐρχεται πουλὶ γεράκι. Λέοντος Ϛ' Σοφοῦ χρησμοὶ Κωνσταντινουπόλεως **23 323**

- Ἔρχεται τώρα τὸ τέλος καὶ ὁ λύκος εἰς τ' ἀμπέλι. Λέοντος Ϛ' Σοφοῦ χρημαῖοι Κωνσταντινουπόλεως **23 328**
- Ἐρῶ σοι, πανάριστε ἀδελφέ. Μιχαὴλ Ψελλοῦ ἐπιστολὴ τῷ σακελλαρίῳ καὶ μαγίστρῳ **93 45^v**
- Ἐσπέρας καὶ πρωῒ καὶ μεσημβρίας. Εὐχὴ **38 179**
- Ἔστι γὰρ ἡ ἀλώπηξ πολύτροπον ζῶον. Φυσιολόγος **23 273**
- Ἔστι γὰρ ἡ ἀσπίς. Φυσιολόγος **23 265**
- Ἔστι γὰρ ἡ γοργόνη γυναικὸς εὐμόρφου. Φυσιολόγος **23 270**
- Ἔστι γὰρ ἡ ἐχίδνη ἀπὸ μὲν τῆς μέσεως. Φυσιολόγος **23 269**
- Ἔστι γὰρ ἡ παῶν πάνυ τερπνὴ. Φυσιολόγος **23 264**
- Ἔστι γὰρ ἡ χελιδὼν ἄκακον ὄρνεον. Φυσιολόγος **23 274**
- Ἔστι γὰρ ὁ γρῦψ μεγεθέστατον ὄρνεον. Φυσιολόγος **23 264**
- Ἔστι γὰρ ὁ δενδροκόλαξ ποικίλον ὄρνεον. Φυσιολόγος **23 275**
- Ἔστι γὰρ ὁ ἔποπος φιλοπάτριον ὄρνεον. Φυσιολόγος **23 276**
- Ἔστι γὰρ ὁ μύρμηξ μικρὸς ἐν ἔρπετοις. Φυσιολόγος **23 279**
- Ἔστι γὰρ ὁ φοινῖξ ὠραῖον ὄρνεον. Φυσιολόγος **23 262**
- Ἔστι δὲ καὶ ἄλλη αἰμομιξία ὅταν μιανθῶσιν ἀββᾶς (ἀμβᾶς) καὶ μονάστρια. Κανονάριον περὶ αἰμομιξίας **49 18^v, 101 129, 103 12^v**
- Ἔστι δὲ καὶ ἄλλος φόνος, ἐάν τις κλέπτων φρονευθῆ. Κανονάριον περὶ κλοπῆς καὶ φόρου **49 22, 103 15**
- Ἔστι δὲ καὶ ἕτερα σοδομιτικὴ πορνεία, λέγω δὴ τὸ παρὰ φύσιν μετὰ γυναικῶν συναμιγνύσθαι. Κανονάριον περὶ σοδομιτικῶν ἀμαρτιῶν **49 24^v, 103 16^v**
- Ἔστι μὲν ὁ πατὴρ τέλειον ἔχων τὸ εἶναι. Ἀθανασίου Ἀλεξανδρείας (ψευδο-) περὶ τῆς υπάρξεως τοῦ υἱοῦ καὶ τοῦ πνεύματος καὶ πρὸς τοὺς Σαβελλίζοντας, ἀπόσπασμα **89 154^v**
- Ἔστι πως καὶ ἀγνώστας γινώσκειν. Νικοδήμου Μεταξᾶ ἐπιστολὴ πρὸς τὸν Πατελλάριον (Ἀθανάσιο Γ' πατρ. Κωνσταντινουπόλεως) **93 105**
- Ἔσωσε λαόν. Καταβασία εἰς τὴν Γέννησιν τοῦ Χριστοῦ, ἤχ. α' ὠδὴ α' **55 109^v**
- Ἔτει ασν' ἀπὸ Χριστοῦ τὸ θεῖον καὶ ἱερὸν τετραευάγγελον. Σημείωμα (ἔτ. 1787) **111 216**
- Ἐτελειώθη ἡ παροῦσα βίβλος διὰ χειρὸς τοῦ ἐλαχίστου καὶ ἀμαρτωλοῦ Μαλαχίου. Κωδικογραφικὸ σημεῖωμα (ἔτ. 1373) **64 229**
- Ἐτελειώθη ἡ παροῦσα δέλτος, ἤγουν τὸ εὐχολόγιον διὰ χειρὸς ἐμοῦ Φιλοθέου. Κωδικογραφικὸ σημεῖωμα **79 201**
- Ἐτελειώθη σὺν θεῷ ἡ ἱερά καὶ ἀγία βίβλος αὕτη διὰ χειρὸς Χριστοδοῦλου ἀμαρτωλοῦ. Κωδικογραφικὸ σημεῖωμα (ἔτ. 1127) **105 159^v**
- Ἐτελειώθη σὺν θεῷ τὸ τριῶδιον τὸ πρῶτον βιβλίον διὰ Γεωργίου τοῦ Μορ.χ.ν. Κωδικογραφικὸ σημεῖωμα (ἔτ. 1268) **62 178**
- Ἐτελειώθη τὸ παρὸν βιβλίον διὰ χειρὸς Σωφρονίου μοναχοῦ. Κωδικογραφικὸ σημεῖωμα (ἔτ. 1551) **38 262^v**
- Ἐτελειώθη τὸ παρὸν βιβλίον μηνὶ Ἀπριλίῳ. Κωδικογραφικὸ σημεῖωμα (ἔτ. 1422) **58 212^v**
- Ἐτελειώθη τὸ παρὸν νομοκάνονον ὑπὸ χειρὸς κάμου ἀμαρτωλοῦ Νικολάου πρεσβυτέρου. Κωδικογραφικὸ σημεῖωμα (ἔτ. 1563) **101 203^v**
- Ἔτι ἰστέον ὡς ἐξ ὀνόματος μόνου. Γραμματικὴ περὶ ρήματος **102 14^v**
- Ἔτι τῶν ῥημάτων συνημμένων οἰκείας εὐθείας. Γραμματικὴ περὶ ρήματος **102 16**
- Ἔτους Ϛ' αὐτῶν· αὐτῶν ἐν μηνὶ Δεκεμβρίῳ κα', ἦλθεν ὁ πατριάρχης. Ἐνθύμησις περὶ τῆς ἐν Φλωρεντίας συνόδου **11 417^v**
- Ἔτους ζιβ', μηνὶ Νοεμβρίῳ εἰς τὰς γ' ἤρθαμε ἐκ τοῦ Ἀμίτην. Ἐνθύμησις (ἔτ. 1504) **17 308^v**
- Ἐτοῦτο τὸ βιβλίον ὑπάρχει τῆς μονῆς Παναμακαρίστου. Κτητορικὸ σημεῖωμα **74 295^v**
- Ἐτοῦτο τὸ παρὸν βιβλίον εἶναι τῆς ἀγιοτάτης μητροπόλεως. Κτητορικὸ σημεῖωμα **64 229^v**
- Ἐτρυχε σιτοδεία Θεσσαλονίκην τὴν ἐν πόλεσι περιώνυμον. Θαῦμα ἀγίου Δημητρίου **75 157^v**
- Ἐτῶν πρὸ πολλῶν τῶν λόγων τὴν μητέρα. Συναξάρι σε στίχους περὶ τῶν ἐγκαινίων τῆς μονῆς τοῦ Παντοκράτορος **64 310**

- Εὐλογία σε ὁ θεὸς τέκνον, κύριος ὁ θεὸς ἐκ Σιών. Εὐχὴ 79 15
- Εὐλογητὸς εἶ, κύριε ὁ θεὸς καὶ πατὴρ τοῦ κυρίου ἡμῶν Ἰησοῦ Χριστοῦ. Εὐχὴ κατηχομένων 79 6
- Εὐλογητὸς εἶ μόνε ἀγαθέ, ἀκατάληπτε. Ὕμνος εἰς τὸν ἑσπερινὸν 38 182
- Εὐλογῶ σε δέσποτα, θεέ. Βασιλείου Καισαρείας εὐχὴ 38 111^v
- Εὐσπλαγγνίας ὑπάρχουσα. θεοτοκίον. ἤχ. β' 79 25^v
- Εὐχαριστοῦμέν σοι, κύριε, διὰ τὸ ὑπερβάλλον. Στιχηρὸν 38 190^v
- Εὐχαριστοῦμέν σοι, κύριε Ἰησοῦ Χριστέ, ὁ αὐτοτελής καὶ προτέλειος. Εὐχὴ 38 134^v
- Εὐχαριστοῦμέν σοι, κύριε, ὅτι πάντα χορηγεῖς. Στιχηρὸν 38 190^v
- Εὐχαριστοῦμέν σοι, μόνε ἀγαθέ. Εὐχαριστία εἰς τὸ ἀπόδειπνον 38 192^v
- Εὐχαριστοῦμέν σοι, πανάγαθε δέσποτα. Εὐχὴ 38 147
- Ἐφαγεν τὸ μαρὸν ποντικὸν τὸ βαστάγιον τῆς κανδήλας. Λέοντος ζ' Σοφοῦ χρησιμοὶ Κωνσταντινουπόλεως 23 309
- Ἐφάνη ὁ Μωάμεθ εἰς ἔτους ςρκζ'. Βραχὺ χρονικὸ (ἔτ. 1614) 23 329
- Ἐφλεξε ρέιθρω. Καταβασία τῶν Θεοφανείων. ἤχ. β' ᾠδὴ ζ' 55 114^v
- Ἐχει μετὰ τῶν ἄλλων ἡ βασιλεὺς αὕτη τῶν πόλεων. Συναξάρι. Ὁραιοζήλης, πρόλογος 64 297^v, 95 127^v
- Ἐχεις μὲν ὅπερ ἐζήτησας. Μιχαὴλ Ψελλοῦ ἐπιστολὴ πρὸς τὸν μυστολέκτην καὶ κριτὴν τῶν Καππαδόκων 93 43^v
- Ἐχθροῦ ζοφώδους. Καταβασία τῶν Θεοφανείων. ἤχ. β' ᾠδὴ ζ' 55 114^v
- Ἐχουσι τὰ 2 ζῶδια μοίρας 60, ἐξάκις δὲ τὸ 60. Περί ζωδίων 96 13^v, 37^v
- Ζωγράφος ἐτυμολογεῖται ἀπὸ τοῦ ζῶον καὶ τοῦ γράφω. Σχόλιο στὴν ἐπιστολὴν 1, 403 τοῦ Ἰσιδώρου Πηλουσιώτου 75 184^v
- Ζώσόν με ἡ τεκοῦσα τὸν σωτῆρα καὶ δεσπότην. Τροπάριον 27 89
- Ἡ ἀγία αὕτη ὑπῆρχεν ἐπὶ Διοκλητιανοῦ τοῦ βασιλέως. Συναξάρι. Χαριτίνης 39 60^v
- Ἡ ἀγία Θεοδότῃ ὑπῆρχεν ἐπὶ Ἀλεξάνδρου τοῦ βασισιλέως. Συναξάρι. Θεοδότῃς καὶ Σωκράτους πρεσβυτέρου 39 99
- Ἡ ἀγία μάρτυς Ἀγνή ὑπῆρχεν ἐκ πόλεως Ρώμης. Συναξάρι. Ἀγνῆς 39 296
- Ἡ ἀγία μάρτυς Δόμνα ὑπῆρχεν ἐπὶ Μαξιμιανοῦ ἐν πόλει Νικομηδείας. Συναξάρι. ἀγίας μητρὸς Δόμνας 39 259^v
- Ἡ ἀγία τοῦ Χριστοῦ ἐκκλησία σήμερον. Ὁμιλία ζ' τῆς γ' ἑβδ. 87 35
- Ἡ ἀηδὼν ὀρνίθων λιγυρωτάτη καὶ εὐνουστάτη. Αἰλιανῶ περὶ ζώων 75 235
- Ἡ ἀνακομιδὴ τοῦ τρισμακάροτος καὶ τρισολβίου Χρυσσοστόμου καὶ φωστήρος. Συναξάρι εἰς τὴν ἀνακομιδὴν τῶν λειψάνων Ἰωάννου Χρυσσοστόμου 39 308
- Ἡ ἀναφορὰ σου κελεύσει. Ρωμανοῦ Β' νεαρά 12 384^v
- Ἡ Ἀπόκρως οὕτως εἰ μὲν χρόνῳ μὴ βισέξτω. Περὶ εὐρέσεως τῆς Ἀποκρέως 96 9^v
- Ἡ βιασθεῖσα ὑπὸ τινος εἰ μὲν οὐκ ἦν ὁ βοηθῶν. Κανονάριον περὶ βίας γυναικὸς 49 42^v, 103 23^v
- Ἡγαπημένοι ἐν Χριστῷ Ἰησοῦ, εὐλαβέστατοι καὶ πιστότατοι χριστιανοί. Ὁμιλία μεγ. ε' 87 75^v
- Ἡγουν ἐν τῷ πνεύματι τὸν υἱόν. Σχόλιο στὸ στίχο «ἐν τῷ φωτὶ σου ὀφόμεθα φῶς» 76 274
- Ἡ δὲ ἐνάτη ψευδεπίπλαστος σύνοδος. Ἱεροθέου Μονεμβασίας περὶ τῆς πίστεως τῶν χριστιανῶν, ἀπόσπασμα 11 427
- Ἡ δὲ ἐν Φλωρεντίᾳ ὀγδόη σύνοδος ἐγίνη ἐν ἔτει αὐλ'. Ἐνθύμησις ἀναφερόμενη στὴν σύνοδο τῆς Φλωρεντίας 11 428
- Ἡ δεκάς τῆς ὀγδοάδος ἐπὶ πρώτη τῇ τετράδι. Χρησμός 76 12
- Ἡ δὲ σελήνη καθ' ἕκαστον μῆνα διέρχεται τὰ ἑξ ἑξ ζῶδια. Περὶ τῆς σελήνης καὶ τῶν ταύτης σχημάτων 96 7^v
- Ἡ δὲ τῆς παρθένου φθορὰ κανονίζεται. Κανονάριον περὶ μοιχείας [καὶ βιασμοῦ] 49 17, 103 11
- Ἡ δὲ τῶν οἰκετῶν καὶ δουλίδων. Κανονάριον περὶ μοιχείας 49 17, 103 11
- Ἡδέως σου τὰς ὀπώρας. Μιχαὴλ Ψελλοῦ ἐπιστολὴ τῷ μοναχῷ Ὀλυμπίτῃ 93 45^v
- Ἡ δημιουργικὴ καὶ συνεκτικὴ. Καταβασία εἰς

- τὴν Κοίμησιν τῆς θεοτόκου, ἤχ. α΄ ὠδὴ γ΄ 55 127^v
- Ἡ διάταξις τῶν ἁγίων Ἀποστόλων ὀρίζει ὅτι ὁ διάκος οὔτε βαπτίζει, οὔτε προσκομιδεῖ. Κεφάλαια Νικήτα μητρ. Ἡρακλείας 101 41
- Ἡ ἐγκράτεια δούλη τοῦ θεοῦ παρ’ ἁγίοις ἐγκώμιον σωζομένη. Ἐφραίμ Σύρου περὶ ἐγκρατείας 104 15^v
- Ἡ εἰς ἀσπασμούς καὶ ἐπαφὰς ἐλθοῦσα γυνή. Κανονάριον περὶ συγκυλισμοῦ 49 44^v, 103 24^v
- Ἡ ἐκ θεοῦ βασιλεία. Βασιλείου Β΄ νεαρά 12 391
- Ἡ ἐκ τῶν ἄρτων τροφή διαφέρει τετραχῶς. Συμεὼν Σήθ περὶ τροφῶν δυνάμεως, στοιχεῖον α΄ 78 1
- Ἡελίου δύνης βασιλῆος. Ἐπίγραμμα στῆ θεοτόκο 76 4^v
- Ἡ ἐν Ἐφέσῳ σύνοδος οὐκ ἀθετεῖ τὴν παραίτησιν. Σημεῖωμα περὶ παραίτησεως ἐπισκόπου 12 6
- Ἡ ἐν τῷ ναῶ τῆς θεομήτορος εἵσοδος ἐορτὴν τοῖς εὐσεβέσι. Συναξαῖρι εἰς τὴν εἴσοδον τῆς θεοτόκου ἐν τῷ ναῶ 39 179, 95 303
- Ἡθελον λιβάσι δακρῦων τὸ ἐμὸν ἐξαλεῖψαι χειρόγραφον. Σχέδος 75 174
- Ἡ ἱερά βίβλος αὐτὴ ἀφιερῶθη τῇ μονῇ τοῦ παμμάρκαρος ἁγίου Νικολάου. Ἀφιερωτικὸ σημεῖωμα 26 στὸ ἐσωτερικὸ τῆς ἐπάνω πινακίδας
- Ἡ ἱεροσουλία ὀλιγότερον καιρόν. Ἐκ τοῦ Κανονικοῦ Ἰωάννου τοῦ Νηστευτοῦ 101 39
- Ἡ ἱερωσύνη κατὰ μίμησιν τῶν ἁγίων ἀγγέλων. Κανονάριον περὶ ἱερέων 49 9, 103 5^v
- Ἡ Ἰνδίκτος εὐρίσκεται ἐκ τοῦ μικροῦ ἔτους. Περὶ εὐρέσεως τῆς Ἰνδίκτου 96 9^v
- Ἡ κλέψασά τι εἰ μὲν μεταμεληθεῖσα ἀποστρέψει. Κανονάριον περὶ κλοπῆς 49 42^v, 103 23^v
- Ἡκμαζε τὰ τῆς εὐσεβείας καὶ ὅσον οὐπὼ πρὸς πλατυσμόν. Θαῦμα ἁγίου Δημητρίου 75 142
- Ἡλθασιν οἱ δύο ἀνδρειωμένοι. Λέοντος Σ΄ Σοφοῦ χρησμοὶ Κωνσταντινουπόλεως 23 312
- Ἡλθε βάτος ἀπὸ πέρα. Λέοντος Σ΄ Σοφοῦ χρησμοὶ Κωνσταντινουπόλεως 23 315
- Ἡλθε νέφος ἀπὸ πάνω. Λέοντος Σ΄ Σοφοῦ χρησμοὶ Κωνσταντινουπόλεως 23 319
- Ἡλιον ἀμφὶς ἔχουσα. Ἐπίγραμμα στῆ θεοτόκο 76 4^v
- Ἡλιος δικαιοσύνης ἐστὶν ὁ θεός. Ὀμιλία εἰς τὴν 14ην Κυρ. τοῦ Λουκᾶ 84 287
- Ἡλιος οἷς φαέσειν ἀπὸ χθονός. Ἐπίγραμμα στῆ θεοτόκο 76 4^v
- Ἡ μακαρία Ἄννα ἦν ἐκ πόλεως Ἀρβαθέβ. Συναξαῖρι προφήτιδος Ἄννης μητρὸς Σαμουὴλ 39 211^v
- Ἡ μαλακία δὲ διὰ τριῶν σκοπῶν τίττεται. Κανονάριον περὶ μαλακίας 49 24, 103 16
- Ἡ Μεγαλόπολις αὐτὴ καὶ πόλις πασῶν τῶν ὑπὸ τὸν ἥλιον πόλεων. Ἰωσήφ Βρυεννίου περιγραφὴ τῆς Μεγαλοπόλεως, ἀπόσπασμα 11 230
- Ἡμεῖς δὲ λέγομεν ὅπου ἐξομολογηθῆ ἕκων. Ἐκ τοῦ Κανονικοῦ Ἰωάννου τοῦ Νηστευτοῦ 101 38
- Ἡμεῖς ἐκ μεγάλων καὶ ὑψηλῶν τῶν φωνῶν. Περὶ ἐκπορεύσεως τοῦ ἁγίου πνεύματος 89 150
- Ἡ μὲν ἀκριβεία τοὺς διγάμους οὐκ οἶδε στεφανοῦν. Κανονάριον περὶ διγάμων 49 28^v, 103 18^v
- Ἡ μὲν σελήνη μῆνη λέγεται. Ἀστρολογικὰ τί λέγεται ἡ σελήνη 44 8^v
- Ἡ μὲν τοῦ διακόνου στολὴ χειρῖδας ἔχει. Νικολάου Καβάσιλα περὶ στολῆς ἱερωμένων, ἀπόσπασμα 50 65^v
- Ἡ μὲν τράπεζα γέμει πολυτελῶν ἐδεσμάτων. Κείμενο σχετικὸ μὲ τὸν Θηκαρᾶ 38 262^v
- Ἡμέραν ἢ ἀνάπαυσιν. Σχόλιο στὸ κείμενο (PG 88, 653C14-D1) τῆς Κλίμακος 89 11^v
- Ἡμέρας αἰῶνος ταυτὸν ἐστὶν ἀριθμεῖν καὶ τὰς σὰς θαυματοποῦσας. Θαῦμα ἁγίου Δημητρίου 75 144
- Ἡ μετριότης ἡμῶν ἐξότου εἰς ἀκοὴν αὐτίου. Γερμανοῦ Β΄ πατρ. Κωνσταντινουπόλεως ἐπιστολὴ πρὸς τὸν Γαρδινάριον 89 164^v
- Ἡ μετριότης ἡμῶν ὁμοῦ μὲν οὕτω φροντίζουσα. Μετάθεσις ἀρχιερέως 37 260
- Ἡ μετριότης ἡμῶν ψήφῳ τῆς περὶ αὐτὴν ἱεράς. Μετάθεσις ἀρχιερέως 37 259^v
- Ἡμῖν εἰς θεός, ὅτι μία θεότης. Γρηγορίου Ναζιανζηνοῦ περὶ τοῦ ἁγίου πνεύματος λόγος λα΄, ἀπόσπασμα 89 156
- Ἡ νεομηνία τουτέστι τοῦ μηνὸς ἀρχή. Περὶ νεομηνίας 96 9^v

- Ἦν ἐορτάζομεν διὰ τὴν γέννησιν τῆς ἁγίας θεοτόκου. Συναξάρι εἰς τὴν σὺναξιν Ἰωακείμ καὶ Ἄννης **95 182^v**
- Ἦ νηστεία τῶν καλλίστων καὶ τιμίων ἐστίν. Σχῆδος **75 170^v**
- Ἦν μέσην ἔφησε ταύτην. Σχόλιο στὸ κείμενο (PG 88, 644A1-3, 641C15-D2) τῆς Κλίμακος **89 11**
- Ἦν τις μοναχὸς οἰκῶν εἰς τὰ κελλία τὰ ἐρημικά. Απόφθεγμα περὶ ὑπομονῆς **53 188^v**
- Ἦνώχλει τὸ θέμα, ἐνοχλέω ἐνοχλῶ. Σχόλιο σὲ θάυμα τοῦ ἁγίου Δημητρίου **75 159^v**
- Ἦ ὄντως εἰρήνη. Ἐωθινόν, ἤχ. πλ. β' **55 50^v**
- Ἦ ὅταν ἀσθενῇ προσκαλεῖται Ἰουδαῖον ἱατρόν. Κανονάριον περὶ τοὺς καλοῦσιν Ἰουδαίους εἰς ἱατροεῖαν **101 44**
- Ἦ Παρθένος, ὁ Ζυγός. Ἀστρολογικὰ περὶ τῆς κράσεως τῶν ἰβ' ζωδίων **44 27^v**
- Ἦ πλεονεξία μέγα τοῖς ἀνθρώποις κακόν. Ὁμιλία εἰς τὴν 9ην Κυρ. τοῦ Λουκά **84 258**
- Ἦ πνευματικὴ συγγένεια οὐ φύσει ἀλλὰ θέσει. Ματθαίου Βλαστάρη, στοιχεῖον Β' κεφ. ἡ' **77 51**
- Ἦρούεσαν καὶ ἐφιλονείκησαν τὸ θέμα ἐρίζω. Σχόλιο σὲ μῦθο **75 53**
- Ἦσαῖα ὁ προφήτης λέγει, ἡ ψυχὴ μου. Ὁμιλία β' τῆς γ' ἐβδ. **87 27**
- Ἦ σιωπὴ τοῦ πρεσβύτου τοῦ νομικοῦ. Ἀνδρέου Κρήτης κανὼν εἰς τὸ γενέσιον τοῦ Προδρόμου **68 79**
- Ἦ συγγένεια διαμερίζεται εἰς πέντε (τάξεις), πρώτην τὴν ἐξ αἵματος. Μανουὴλ Ξανθηνοῦ περὶ συγγενείας **77 25^v, 101 167**
- Ἦ συγγένεια ὀνομά ἐστι γενικόν. Ἠυξημένον Πρόχειρον, τίτλ. ἡ' περὶ κεκωλυμένων γάμων **77 53**
- Ἦ συγγένεια τρισσῶς νοεῖται· ἡ γὰρ σαρκική ἐστι. Μανουὴλ Ξανθηνοῦ διαίρεσις τῶν συγγενειῶν **37 51^v**
- Ἦ σὺν πρόθεσις προστεθεῖσα. Σχόλιο σὲ σχέδος **75 186**
- Ἦ τεσσαρακονθήμερος αὕτη νηστεία, ἀγαπητοί, ὡς κλίμαξ. Ὁμιλία α' Κυρ. τῶν νηστειῶν **84 33**
- Ἦ τὴν φύσιν λαθοῦσα καὶ τερπνὰ βίου. Συναξάρι Εὐφροσύνης σὲ στίχους **39 36, 95 196^v**
- Ἦ τιμία αὕτη καὶ ἀγγέλους αἰδέσμιος κεφαλή. Συναξάρι εἰς τὴν εὐρεσιν τῆς κεφαλῆς Ἰωάννου Βαπτιστοῦ **39 351^v**
- Ἦ τὸν κτίστην τῶν ἀπάντων. Τροπάριον **27 89**
- Ἦ τοῦ ἀγαθοῦ καὶ φιλανθρωποῦ θεοῦ ἡμῶν πρὸς τὸν ἀνθρωπον οἰκονομία. Ὁμιλία εἰς τὴν ἐορτὴν τῶν Θεοφανείων **84 386^v**
- Ἦ τοῦ κάσσου σημασία. Γεωργίου Φοβηνοῦ περὶ κάσσου **12 214**
- Ἦ τοῦ Μωσέως. Κωνσταντίνου Ζ' Πορφυρογεννήτου νεαρὰ **12 380^v**
- Ἦ τῶ μοιχῶ συζῶσα γυνὴ μοιχαλῆς. Κανονάριον περὶ μοιχείας **49 42, 103 23^v**
- Ἦ τῶν ἁγίων Ἀποστόλων νηστεία οὕτως ὅσαι εἰσὶν αἱ ἀπὸ τῆς ἡμέρας τοῦ χριστιανικοῦ Πάσχα. Περὶ εὐρέσεως τῆς νηστείας τῶν ἁγίων Ἀποστόλων **96 9^v**
- Ἦ τῶν πνευματικῶς προϊσταμένων ἐπίσκεψις. Προσίμιον ἐπιστολῆς ἱερωμένου **93 118**
- Ἦ τῶν ὠτίδων σάρξ. Συμεῶν Σῆθ περὶ τροφῶν, στοιχεῖον ὦ' **78 36^v**
- Ἦ φιλόσοφος σου ψυχῇ. Μιχαὴλ Ψελλοῦ τῶ κριτῆ Μακεδονίας **93 44^v**
- Ἦ φωνὴ τοῦ λόγου. Καταβασία τῶν Θεοφανείων, ἤχ. β' ὦδὴ ζ' **55 114^v**
- Θαλάσσης βιωτικῆς τὸν κλύδωνα. Ἰωάννου Δαμασκηνοῦ κανὼν τοῦ σχήματος **37 124**
- Θαύματος ὑπερφουῶς. Καταβασία εἰς τὴν Γέννησιν τοῦ Χριστοῦ, ἤχ. α' ὦδὴ ἡ' **55 109^v**
- ...] θεατὰ τὴν παροῦσαν πυκτίδα. Στίχοι (17) παραινετικοὶ **89 10**
- Θεὸς τοῦ ἐλέους, Ἰησοῦ Χριστέ. Εὐχὴ **38 149^v**
- Θεῶν καλυφθεὶς ὁ βραδύγλωσσος. Καταβασία Κυρ. τῆς Πεντηκοστῆς, ἤχ. δ' ὦδὴ α' **55 125**
- Θεληματαίνεις πρὸς ταῦτα καὶ λέγεις ἄπρακτα. Ματθαίου Βλαστάρη, στοιχεῖον Β' κεφ. ἡ' **77 52**
- Θέλοντες ἡμεῖς, ἡγαπημένοι μου, κατανοῆσαι τὴν εὐθεῖαν ὁδόν. Ὁμιλία Κυρ. β' ἐβδ. **87 25**
- Θέλοντες, ὧ εὐλαβεῖς χριστιανοί, ὑμεῖς λαβεῖν ἐν ὑμῖν τὸν Χριστόν. Ὁμιλία μεγ. Τρίτη **87 70^v**
- Θέλονται εὐφημηῆσαι Ἰεζεκιὴλ τὸν ὑποφῆτην σου. Κανὼν εἰς τὸν προφῆτην Ἰεζεκιὴλ **68 172**

- Θέλω σοι τὸ πλάσμα, σῶτέρ μου, ζωῶσαι.
Γερμανοῦ Α΄ πατρ. Κωνσταντινουπόλεως
κανὼν φαλλόμενος μεγ. Παρ. 48 70
- Θεοδότῃ ἡ μάρτυς ὑπῆρχεν ἀπὸ τῆς χώρας
Βιθυνίας. Συναξάρι Θεοδοῦτος 39 247^v
- Θεὸς ὢν εἰρήνης. Καταβασία εἰς τὴν Γέννησιν
τοῦ Χριστοῦ, ἤχ. α΄ ὠδὴ ε΄ 55 109^v
- Θεοτόκε ἡ ἐλπίς πάντων. Καλοφωνικός εἰρ-
μὸς εἰς τὴν Ὑπαπαντήν, ἤχ. γ΄ 55 105^v
- Θεοτόκε ἡ τεκοῦσα. Τροπάριον 27 89
- Θεοῦ τὸ δῶρον καὶ Ἰωάσαφ πόνος. Κωδικο-
γραφικὸ σημεῖωμα 61 259^v
- Θεσπίζομεν μὴ ἐξεῖναι τι. Ματθαίου Βλα-
στάρη, στοιχείον Ε΄ κεφ. ιγ΄ 77 9^v
- Θεσπίζομεν συνοδικῶς ἐν ἅπασι τοῖς εὐσε-
βέσιν. Γενναδίου Σχολαρίου πατρ. Κων-
σταντινουπόλεως πιττάκιον ἐπικυρωτικὸν
11 352
- Θηκαρᾶς ἂν ἦς, ὦ μοναστά, πρὶν δέμας.
Φιλῆ στίχοι εἰς τὸν Θηκαρᾶν 38 261^v
- Θηρῶσι γὰρ διὰ τοῦ καλλωπισμοῦ. Ἰσιδώ-
ρου, ἀπόσπασμα 12 14
- Θύραν ἑαυτὸν ὀνομάζει ὁ κύριος ἵνα δείξῃ.
Ὁμιλία ἐκ τοῦ Ἰωάννου εἰς τὴν ἑορτὴν Ἰω-
άννου τοῦ Χρυσσοστόμου καὶ εἰς τοὺς λοι-
ποὺς ἱεράρχας 84 380
- Ἰατροὶς ψυχῶν ὁμίλει συνεχῶς. Σχέδος 75 40^v
- Ἰδε ἐν τῇ Γενέσει κεφ. λζ΄, φησὶν ὁ Ἰακώβ,
καταβήσομαι πρὸς τὸν υἱόν. Ὁμιλία ε΄ τῆς
β΄ ἐβδ. 87 18
- Ἰδει γεννᾶται κλέος, ὦ φιλολογικώτατοι
παῖδες. Σχέδος 75 169
- Ἰδει τῷ κόπῳ, ἡ εὐθεΐα τὸ εἶδος. Σχόλιο σὲ
σχέδος 75 169
- Ἰδια δὲ ὄφως. Σχόλιο στὸ περὶ ζώων τοῦ
Αἰλιανοῦ 75 215
- Ἰδοὺ σκοτία. Ἐωθινόν, ἤχ. βαρὺς 55 50^v
- Ἰδοὺ τῇ χάριτι τοῦ ὑπὲρ ἡμῶν νηστεύσαντος.
Ὁμιλία μεγ. Δευτ. 87 69^v
- Ἰδοὺ τὸ τῆς τεσσαρακοστῆς στάδιον ὑπα-
νοίγεται σήμερον. Ὁμιλία ἐκ τοῦ Ματθαίου
Κυρ. τῆς Τυροφάγου 84 26
- Ἰδοὺ τῶν δύο διαφορῶν τὸ ἐπιτίμιον. Καὶ
αὗται αἱ διαφοραὶ τῶν ἐξομολογουμένων.
Κανονάριον περὶ μετανοίας 49 60
- Ἰδρώσει γὰρ χθῶν, κρίσεως σημεῖον ὅτ' ἔσται.
- Σιβύλλας τῆς Ἐρυθραίας στίχοι περὶ τοῦ
κυρίου 48 72^v
- Ἰδὼν δὲ ὁ βασιλεύς. Λέοντος ζ΄ Σοφοῦ χρη-
σμοὶ Κωνσταντινουπόλεως, ἐρμηνεῖα 23 322
- Ἰδὼν ὁ φιλόανθρωπος θεὸς τὸ γένος τῶν ἀν-
θρώπων. Συναξάρι εἰς τὴν μνήμην τῆς Γεν-
νήσεως Ἰησοῦ Χριστοῦ 39 253
- Ἰερεὺς ἀμελῶν τῆς ἑαυτοῦ λειτουργίας. Κα-
νονάριον περὶ ἱερέων 49 5^v, 103 2^v
- Ἰερεὺς γάλα ἡ μέλι. Κανονάριον περὶ ἱερέων
49 7, 103 3^v
- Ἰερεὺς δημοσίας δουλείας ἐγχειριζόμενος ἢ
ἐν πραιτωρίῳ. Κανονάριον περὶ ἱερέων 49
5, 103 2
- Ἰερεὺς διγαμήσας. Κανονάριον περὶ ἱερέων
49 4^v, 103 2
- Ἰερεὺς ἐὰν δεσμεύσῃ στρατιώτην. Κανονά-
ριον περὶ ἱερέων 103 3
- Ἰερεὺς ἐὰν ἐξ ἀμελείας χύσῃ τὰ ἅγια δῶρα.
Κανονάριον περὶ ἱερέων 49 4^v, 103 2
- Ἰερεὺς εἰς γάμον διγαμοῦντος. Κανονάριον
περὶ ἱερέων 49 5, 103 2^v
- Ἰερεὺς εὐλόγως ἢ ἀλόγως ἀντιπαττόμενος
τῷ ἀρχιερεὶ καθαιροῖσθω. Κανονάριον πε-
ρὶ ἱερέων 49 4^v, 103 2
- Ἰερεὺς εὐνοουχίζων ζῶα. Κανονάριον περὶ ἱε-
ρέων 49 5^v, 103 3
- Ἰερεῦσιν ἢ λαϊκοῖς ὀνειρώξεσι. Ἰωάννου Κί-
τρου ἐκ τῶν Αποκρίσεων 37 101^v
- Ἰερεὺς κλέπτων. Κανονάριον περὶ ἱερέων 49
5, 103 2^v
- Ἰερεὺς κληθεὶς εἰς ἀγιομνήσιν. Κανονάριον
περὶ ἱερέων 49 5^v, 103 2^v
- Ἰερεὺς κυνηγὸς ἢ θηρευτῆς ζώων. Κανονά-
ριον περὶ ἱερέων 49 5^v, 103 3
- Ἰερεὺς λαμβάνων ἐν τῇ ἀγίᾳ μεταλήψει τῶν
ἀγίων δώρων χρυσὸν ἢ ἄργυρον ἢ ὠά. Κα-
νονάριον περὶ ἱερέων 49 6^v, 103 3^v
- Ἰερεὺς μεθύσας καὶ ἐμέσας. Κανονάριον
περὶ ἱερέων 49 5
- Ἰερεὺς μέλλων λειτουργῆσαι ἐὰν γένηται αὐ-
τῷ ῥεῦσις. Κανονάριον περὶ ἱερέων 49 6^v,
103 3^v
- Ἰερεὺς μοναχὸς ἐὰν ἐγκαταλείψῃ τὴν ἀκο-
λουθίαν αὐτοῦ. Κανονάριον περὶ ἱερομο-
νάχων 103 7
- Ἰερεὺς μοναχὸς μὴ κατὰ τὸν κανόνα πράτ-
των. Κανονάριον περὶ ἱερομονάχων 103 7

- Ἰερεὺς ὀρνεοσκόπος ἢ κτηνοβάτης. Κανονάριον περὶ ἱερέων 49 5, 103 2
- Ἰερεὺς παρθενεύων. Κανονάριον περὶ ἱερέων 49 5, 103 2^v
- Ἰερεὺς πορνεύων ἢ παλλακῆν. Κανονάριον περὶ ἱερέων 49 4^v, 103 2
- Ἰερεὺς πορνεύων ὀρίζει ὁ μέγας Βασίλειος. Ἐκ τοῦ Κανονικοῦ Ἰωάννου τοῦ Νηστευτοῦ 101 31
- Ἰερεὺςπραγματευόμενος. Κανονάριον περὶ ἱερέων 49 4^v, 103 2
- Ἰερεὺς τοκίζων. Κανονάριον περὶ ἱερέων 49 4^v, 103 2
- Ἰερεὺς τύπτων καὶ τυπτόμενος. Κανονάριον περὶ ἱερέων 49 5^v, 103 2^v
- Ἰερεὺς χορευῶν καὶ ὀρχούμενος. Κανονάριον περὶ ἱερέων 49 4^v, 103 2
- Ἰερεὺς ψευδομαρτυρῶν. Κανονάριον περὶ ἱερέων 49 5, 103 2
- Ἰερομόναχος ἐὰν μετὰ μοναστρίας μιανθῇ. Κανονάριον περὶ ἱερομονάχων 103 6^v
- Ἰεροσουλία ἐστὶν ἀντικρυς. Ἀριστηνοῦ ἐρμηνεία τοῦ κθ' κανόνος τῆς Δ' συνόδου 77 23^v
- Ἰερωμένων δὲ γυναῖκες, τούτεστι διακόνων καὶ πρεσβυτέρων. Κανονάριον περὶ ἱερωμένων 49 59, 103 30^v
- Ἰερωσύνη τελεῖται μὲν ἐπὶ τῆς γῆς, τάξιν ἔχει ἐπουρανίων ταγματῶν. Ἰωάννου Χρυσοστόμου ἐκ τῶν περὶ ἱερωσύνης 101 145^v
- Ἰησοῦς ὁ ζωῆς ἀρχηγός. Καταβασία τῶν Θεοφανείων, ἡχ. β' ὦδὴ ε' 55 114^v
- Ἰθαγενής λέγεται ὁ ἐντόπιος. Σχόλιο σὲ θαῦμα ἀγίου Δημητρίου 75 155
- Ἰλασμός ἡμῖν Χριστέ. Καταβασία Κυρ. τῆς Πεντηκοστῆς, ἡχ. δ' ὦδὴ ς' 55 125
- Ἰλέων μοι τὸν ἐν θλίψεσι τοῦ βίου. Τροπάριον 27 89
- Ἰμερτὸν ἐξέφηγε. Καταβασία τῶν Θεοφανείων, ἡχ. β' ὦδὴ ς' 55 114^v
- Ἰούδας ὁ τοῦ κυρίου ἀπόστολος ὁ καὶ ζηλωτῆς ἐπικληθεῖς. Συναξάρι. Ἰούδα τοῦ ζηλωτοῦ 64 252^v
- Ἰουλιανοῦ τοῦ κατὰ συγχώρησιν θεοῦ βασιλεύσαντος ἐν Βυζαντίῳ. Συναξάρι Εὐγενίου καὶ Μακαρίου ὁσίων πατέρων 39 342^v
- Ἰουστινιανῷ τῷ βασιλεῶν περιωνύμῳ ἦλθε μὲν εἰς ἐπίνοιαν. Λέοντος ς' Σοφοῦ πρόλογος στὰ Βασιλικά 12 215
- Ἰουστινιανῷ τῷ τῶν βασιλέων περιωνύμῳ. Πρόλογος στὰ Βασιλικά 12 399
- Ἰππος ἐρριμένος. Αἰλιανοῦ περὶ ζώων 75 230^v
- Ἰσημερία πρώτη, ἢ ἐαρινὴ τροπὴ τοῦ ἡλίου. Περὶ τροπῶν καὶ ἰσημεριῶν μὲ ἰατρικὰς συμβουλὰς 96 7
- Ἰσθι, ὦ παῖ, ὡς ὁ φιληδῶν τῷ μανθάνειν. Σχέδος 75 45^v
- Ἰσότημος ὁ Κωνσταντινουπόλεως τῷ Ῥώμης. Ἀριστηνοῦ ἐρμηνεία κη' κανόνος τῆς Δ' συνόδου 77 23
- Ἰστέον ὅτι ἡ κοινονία ἦν κοινωνοῦμεν. Γραμματικὴ περὶ πτώσεων 102 44^v
- Ἰστέον ὅτι ἡ μετοχὴ σὺν ἄρθρῳ προφερομένη μᾶλλον ἐστὶ ὄνομα. Γραμματικὴ περὶ μετοχῆς 102 43
- Ἰστέον ὅτι καθὰ πεντακοσίους χρόνους. Ἀστρολογικὰ περὶ τῶν ζωδίων ὧν διέρχεται ὁ ἥλιος 44 16
- Ἰστέον ὅτι καὶ ὁ θῆλυς. Σχόλιο στὸ περὶ ζώων τοῦ Αἰλιανοῦ 75 221^v
- Ἰστέον ὅτι οἱ ἀττικοί. Σχόλιο σὲ θαῦμα τοῦ ἀγίου Δημητρίου 75 142, 153
- Ἰστέον ὅτι ὅταν ἀμεταβάτως συντάσσηται τὸ ῥῆμα. Γραμματικὴ περὶ ἀμεταβάτων ρημάτων 102 20
- Ἰστέον ὅτι ὅταν δύο ὀνόματα ἦ. Σχόλιο στὸ περὶ ζώων τοῦ Αἰλιανοῦ 75 225^v
- Ἰστέον ὅτι πολλὰ τῶν ὀνομάτων. Σχόλιο στὸ περὶ ζώων τοῦ Αἰλιανοῦ 75 227^v
- Ἰστέον ὅτι τὰ ἀπρόσωπα ῥήματα εἴτε μεταβατικῶς. Γραμματικὴ περὶ ἀπροσώπων ρημάτων 102 38^v
- Ἰστέον ὅτι τὰ ὀνόματα τὰ δηλοῦντα. Σχόλιο στὸ περὶ ζώων τοῦ Αἰλιανοῦ 75 228^v
- Ἰστέον ὅτι τέσσαρές εἰσι τόποι τῶν ἐπιτιμιῶν. Σημείωμα περὶ ἐπιτιμιῶν 12 6
- Ἰστέον ὅτι τὴν ἰνδικτιῶνα ἐορτάζει ἡ τοῦ θεοῦ ἐκκλησία. Ἀρχὴ τῆς ἰνδικτιῶνος 95 170^v
- Ἰστέον ὅτι τὸ ἐξόμεθα. Σχόλιο σὲ θαῦμα τοῦ ἀγίου Δημητρίου 75 149^v
- Ἰστέον ὅτι τοῖς διγάμοις καὶ τοῖς τριγάμοις οὐ συνεσθιεὶ ὁ ἱερεὺς. Κανονάριον περὶ διγάμων 49 28^v, 103 18^v
- Ἰστέον ὅτι τὸ μὲν παλαιόν. Εὐσταθίου Ρωμαίου περὶ ὑποβόλου 12 410
- Ἰστέον ὅτι τὸ Μωϋσῆς ὄνομα ψηφιοζόμενον.

- Περὶ τῶν ὀνομάτων τοῦ Μωϋσέως καὶ τοῦ Χριστοῦ **93 106^v**
- Ἰστέον ὅτι τὸ οὐκ ἂν καὶ ἀντὶ τοῦ οὐκ ἔαν εὐρηται. Σχόλιο σὲ σχέδος **75 140^v**
- Ἰστέον ὅτι τῶν δεικτικῶν ἀντωνυμιῶν. Γραμματική περὶ ἀντωνυμιῶν **102 42^v**
- Ἰστέον ὅτι ὡς ὅτε προστίθεται. Γραμματική περὶ συνδέσμων **102 43^v**
- Ἰστέον ὅτι ὡς οὐδέποτε αἱ προθέσεις ταῖς ἀντωνυμίαις συνάπτονται. Γραμματική περὶ προθέσεων **102 44**
- Ἰστέον οὖν ἡ σύνταξις τῶν ῥημάτων. Γραμματική περὶ ῥημάτων **102 45^v**
- Ἰσχὺν ὁ διδούς. Καταβασία τῶν Θεοφανείων, ἤχ. β' ὥδη γ' **55 114^v**
- Ἰταμῶ θυμῶ. Καταβασία εἰς τὴν Κοίμησιν τῆς θεοτόκου, ἤχ. α' ὥδη ζ' **55 127^v**
- Ἰωάννης ὁ ἐν ἀγίοις πατὴρ ἡμῶν τὸν κόσμον ἐξ ἀπαλῶν ὀνύχων μισήσας. Συναξάρι Ἰωάννου μαθητοῦ Γρηγορίου τοῦ Δεκαπολίτου **95 12**
- Καθαρθεῖσα ψυχὴ διὰ τῆς τῶν ἀρετῶν πληρότητος. Κεφάλαια θεολογικά **53 85**
- Καθεῖλε δυνάστας. Τιμιωτέρα, ἤχ. πλ. β' **55 49**
- Καθὼς καὶ ἐν ταῖς λοιπαῖς αὐτῶν αἰρέσεσιν. Ἰσαὰκ Καθολικοῦ, ἀπόσπασμα **77 78**
- Καὶ ἄλλους δὲ πλείστους τεθέαμαι πικρῶ θανάτῳ. Διήγησις ψυχωφελῆς περὶ ἀναξίων κληρικῶν **101 139^v**
- Καὶ γυναῖκα ἔαν τὴν φιλήσῃ τις καὶ μαλάξῃ τὴν. Ἐκ τοῦ Κανονικοῦ Ἰωάννου τοῦ Νηστευτοῦ **101 30**
- Καὶ δεόμεθά σου τῆς ὑπὲρ νοῦν ἀγαθότητος. Εὐχὴ **38 186^v**
- Καὶ ἐφύσησεν ὁ Κριός. Λέοντος ζ' Σοφοῦ χρησμοὶ Κωνσταντινουπόλεως **23 320**
- Καὶ ζωγράφοι καὶ ὑφάνται οἱ τοὺς σηρῶν ὑμένας. Ἰσιδώρου Πηλουσιώτου ἐπιστολὴ **1, 403, 75 184^v**
- Καὶ ἡ ἀηδὼν ἐπικοινωνοῦ γένους ἐστὶ. Σχόλιο στὸ περὶ ζώων τοῦ Αἰλιανοῦ **75 235^v**
- Καὶ ἡ παροῦσα Κυριακὴ καὶ ἀγία ἡμέρα προσκυνητὴ ἐστὶ καὶ σεβάσμιος. Ὁμιλία ἐκ τοῦ Μάρκου Κυρ. τῶν Μυροφόρων **84 82^v**
- Καὶ ἴδεν ὁ δράκων. Λέοντος ζ' Σοφοῦ χρησμοὶ Κωνσταντινουπόλεως **23 322**
- Καὶ ἵππος τῶν κοινῶν ἔστι τῷ γένει. Σχόλιο στὸ περὶ ζώων τοῦ Αἰλιανοῦ **75 230^v**
- Καὶ κουκούτσια μαγειφεύουν καὶ ἀγγινάρες καθαρίζουν. Λέοντος ζ' Σοφοῦ χρησμοὶ Κωνσταντινουπόλεως **23 316**
- Καὶ μεγάλη ἀνάγκη πολλάκις καὶ σφοδρότατῃ θλίψις. Ὁμιλία εἰς τὴν 7ην Κυρ. τοῦ Λουκά **84 247**
- Καὶ οἱ τοὺς ἑαυτῶν φίλους σωματικῶς διατρέφειν βουλόμενοι. Ὁμιλία εἰς τὴν 9ην Κυρ. τοῦ Ματθαίου **84 165^v**
- Καὶ ὁ μάρτυς Ἀδριανὸς εἰς ἣν τῶν ποτε κρατηθέντων. Συναξάρι Ἀδριανοῦ **95 17^v**
- Καὶ ὅσοι ἀντισταθοῦν ληστὰς. Ἐκ τοῦ Κανονικοῦ Ἰωάννου τοῦ Νηστευτοῦ **101 36^v**
- Καὶ ὁ τῆς μεγάλης Ἀρμενίας ἀρχιερεὺς ἱερομάρτυς Γρηγόριος. Ἰσαὰκ Καθολικοῦ, ἀπόσπασμα **77 87**
- Καὶ οὗτοι οἱ ἄγιοι ἐπὶ Διοκλητιανοῦ τοῦ βασιλέως ὑπῆρχον ἐν τῇ Ρώμῃ. Συναξάρι μὴ μαρτύρων **39 44^v, 95 203**
- Καὶ οὗτοι οἱ ἄγιοι μάρτυρες διὰ τὴν εἰς Χριστὸν ὁμολογίαν. Συναξάρι Θεοδώρου (Θεοδότου), Θεοδότης, Δολιδούχ (Γολινδοῦχ) καὶ τῶν σὺν αὐτοῖς μαρτύρων (Διομήδους, Εὐλαμπίου καὶ Ἀσκληπιάδου) **64 274^v, 95 107^v**
- Καὶ οὗτος ὁ ὅσιος πατὴρ ἡμῶν καὶ θαυματουργὸς Ἀγάθων ἐκ τῆς Ἰταλίας. Συναξάρι Ἀγάθωνος πάπα Ρώμης **39 345**
- Καὶ οὐ χρὴ τὸν ἱερέα ἢ τὸν ἀρχιερέα κάτοικον εἶναι τοῦ διδάσκειν. Κανονάριον περὶ ἱερέων **49 10, 103 6**
- Καὶ περὶ τῶν ἀλογευσασμένων ἢ ἀλογευμένων ὅσα πρὶν εἰκοσαετῆς γενέσθαι. Κανονάριον περὶ τῶν ἀλογευομένων **49 35, 103 22**
- Καὶ περὶ τῶν ἐπιτορκησάντων, εἰ μὲν ἐκ βίας καὶ ἀνάγκης. Κανονάριον περὶ ἐπιτορκησάντων **49 31^v, 103 20**
- Καὶ ποτε ἐν τοῖς πέριξ τῆς βασιλευούσης τῶν πόλεων μοναστηρίοις. Διήγησις ψυχωφελῆς περὶ ἀναξίων κληρικῶν **101 139**
- Καὶ πρὸ τῶν πεμπομένων σου πρὸς ἡμᾶς γραμμάτων. Μιχαὴλ Ψελλοῦ ἐπιστολὴ τῷ πατρικίῳ τῷ Ἀριστηνῶ **93 45^v**
- Καιρὸς ἦδη χωρεῖν. Περὶ τῶν πέντε φωνῶν τοῦ Πορφυρίου **44 45^v**
- Καὶ σήμερον ἡμῖν ἡ τῶν εὐαγγελικῶν φρεάτων ἀναβλύζει πηγὴ. Ἰωάννου Χαλκηδόνος

- ὀμιλία ἐκ τοῦ Ἰωάννου εἰς τὴν Κυρ. τῆς Σαμαρείτιδος 84 94^v
- Καὶ ταῦτα μὲν ἡ καθολικὴ ἐκκλησία παρέλαβεν ἐπιτιμᾶν. Κανονάριον περὶ φονικῶν ἐγκλημάτων 49 20^v, 103 14
- Καὶ τὴν ἁγίαν τεσσαρακοστὴν κάμε νὰ τιμᾶς. Σημείωμα περὶ νηστείας 94 1^v
- Καὶ τὴν καρδίαν μου ἄγρισον καὶ καθάρισον. Προσευχὴ 75 168^v
- Καὶ τῇ Πυθαγόρου βίβλῳ, πῶς οἶει. Μαξιμου Μαργουίνου ἐπιστολὴ Ἀμβροσίῳ τῷ Καλλονᾷ 93 30
- Καὶ τὴν τῶν σοβαρῶν καὶ πλάσμα περικείμενος ἀγιώτατος καὶ πολλοῖς τῇ ἔξω ἐπιφανείᾳ τίμος λογιζόμενος. Διήγησις ψυχωφελῆς περὶ ἀναξίων κληρικῶν 101 138^v
- Καὶ τὸν πρῶτον καὶ τὸν δευτέρον διαφυγῶν κίνδυνον. Θεοδωρήτου Κύρου ἐρμηνεία στὸν Ψαλμ. 56, 1, ἀπόσπασμα 76 271^v
- Καὶ τοῦτό σοι μετὰ τῶν ἄλλων πλεονεκτημάτων. Μιχαὴλ Ψελλοῦ ἐπιστολὴ πρὸς τὸν σακελλάριον 93 44
- Καὶ ὥσπερ παρὰ τινος ἀπορουμένου. Περὶ τῆς κινήσεως τῶν ἑπτὰ πλανητῶν 44 8^v
- Καλὲ ἡγούμενε, κατέβης ἀναβάς, βλ. Σαλὲ (Καλὲ χρογφ.) ἡγούμενε. κατέβης ἀναβάς Καλόγερος δὲ ἐὰν πορνεύσῃ ἢ καλογοραῖα. Ἐκ τοῦ Κανονικοῦ Ἰωάννου τοῦ Νηστευτοῦ 101 30^v
- Καλογοραῖα ἐὰν γινώσκῃ ἄλλη καλογοραῖα ὅτι πορνεύεται. Ἐκ τοῦ Κανονικοῦ Ἰωάννου τοῦ Νηστευτοῦ 101 37^v
- Κᾶν Θηκαρᾶς ἐκεῖνος οὐ μέγα κλέος. Χιόνη στίχοι εἰς τὸν Θηκαρᾶν 38 262
- Κᾶν καὶ ξύλα φέρουσι νὰ ἄψουν τὴν ἡστίαν. Λέοντος ζ' Σοφοῦ χρησμοὶ Κωνσταντινουπόλεως 23 317
- Καρδίας ὥσπερ ἀγκάλας ἅπαντες προευτρεπίσαντες. Κανὼν προεόρτιος εἰς τὴν Ὑπαπαντὴν 114 3
- Καταλειπότες καὶ καταλιπόντες καὶ καταλείψαντες. Σχέδος 75 151^v
- Καταλύομεν δὲ γε τὴν Τετράδα καὶ τὴν Πάρασκειν. Ἰωάννου ἐπ. Κίτρου περὶ καταλύσεως τῆς νηστείας 37 98, 101 141
- Καταλύομεν καὶ πᾶσαν τὴν μετὰ τὴν Πεντηκοστὴν. Ἰωάννου ἐπ. Κίτρου περὶ καταλύσεως τῆς νηστείας 37 100^v, 101 141
- Καταλύομεν καὶ τὴν πρὸ τῆς Ἀποκρέω ἅπασαν ἐβδομάδα. Ἰωάννου ἐπ. Κίτρου περὶ καταλύσεως τῆς νηστείας 37 98^v
- Καταλύομεν καὶ τὴν πρώτην τῆς Ἀποκρέω. Ἰωάννου ἐπ. Κίτρου περὶ καταλύσεως τῆς νηστείας 101 141
- Καταλύομεν καὶ τὸ δωδεκάημερον. Ἰωάννου ἐπ. Κίτρου περὶ καταλύσεως τῆς νηστείας 37 98, 101 141
- Κατὰ μέρος ἐφ' ἐκάστου ὧν ποιεῖς ἐφιστάων. Σχέδος 75 43^v
- Κατὰ μέντοι τὴν Τυροφάγον ἅπασαν. Ἰωάννου ἐπ. Κίτρου περὶ καταλύσεως τῆς νηστείας 37 99, 101 141
- Κατὰ τὸν καιρὸν ὅτε Χρυσόγονος ὁ μάρτυς ὑπὸ τοῦ βασιλέως Διοκλητιανοῦ. Συναξάρι Ἀγάπης, Εἰρήνης καὶ Χιονίας 95 15^v
- Κατὰ τὸ φιδ^{ον} ἐγένετο ἡ πρώτη καὶ δευτέρα σύνοδος λεγομένη. Νικολάου Σκαρλάτου Καρατζᾶ, σημεῖωμα σὲ λυτὸ φύλλο 11
- Καταφυγὴ καὶ δύναμις. Θεοτοκίον, ἤχ. γ' 79 25^v
- Καταχρῶς ἐκβοῶμεν. Τροπάριον 27 89
- Κατ' ἐκεῖνον τὸν καιρὸν ἦν τις ἀνὴρ ὀνόματι Ἀνδρονίκος. Βίος καὶ πολιτεία Ἀνδρονίκου καὶ Ἀθανασίας 13 29^v
- Κατελήφθη ἀνὴρ παρὰ τῆς ἰδίας αὐτοῦ πρὸς καιρὸν. Κανονάριον περὶ μνηστείας 49 34, 103 21^v
- Κατῆλθες ἐν τοῖς κατωτάτοις. Καταβασία Κυρ. τοῦ Πάσχα, ἤχ. α' ὦδὴ ζ' 55 122^v
- Κελεύομεν εἰ τινες τῶν Ἀρμενίων. Νικηφόρου Φωκᾶ νεαρά 12 380
- Κέρβερον ἐξ Ἄδου κομίζειν. Ἰωάννου Πεδιασίμου περὶ κερβέρου 75 139
- Κέφαλος βλαβερός. Ἱατροσόφιον περὶ ἰχθύων 78 41^v
- Κλήμης ὁ σοφώτατος Ῥωμαῖος ὑπῆρχεν τὸ γένος. Συναξάρι Κλήμεντος Ῥώμης 39 186, 95 308^v
- Κλῖνον, κύριε, τὸ οὖς σου. Εὐχὴ 27 92
- Κογχύλια, κηρία, ὄστακοί, καραβίδες. Ἱατροσόφιον περὶ τροφῶν 78 37
- Κοινόν ἐστὶν τούτοις, ἄλκων χυμὸν ἔχειν ἐν τῇ σαρκί. Ἱατροσόφιον περὶ ὄστρακοδέρμων 78 41^v
- Κόλπος ἐπὶ θεῷ ὁ τῶν ἀγαθῶν θησαυρός. Σχόλιο στὸ στίχο «ἵνα τί ἀποστρέφεις τὴν χειρὰ σου ἐκ μέσου τοῦ κόλπου σου» 76 9^v

- Κοπάνισον τὰ φύλλα. Ἴπποκράτους Ἴατροσόφιον **23** 144
- Κριθάρην ἐψημένον, κολοκύνθην, πέπων, μηλεπέποντον. Ἴατροσόφιον περὶ τροφῶν **78** 37
- Κτηνοβάτης εἰς ὄνον. Κεφάλαια Νικηφόρου πατρ. Κωνσταντινουπόλεως **101** 43^v
- Κυπριανὸς ἐστιάσει καὶ πάλιν ὑμᾶς. Θαῦμα ἁγίου Δημητρίου **75** 163
- Κύριε, ἀγαθὴν μοι τὴν ἡμέραν ταύτην. Εὐχὴ **38** 130^v
- Κύριε ἄγιε, ὁ ἐν ὑψηλοῖς κατοικῶν. Εὐχὴ τοῦ ὀρθρου **79** 3^v
- Κύριε, δώρησαί μοι κλαυθμόν. Εὐχὴ **38** 159^v
- Κύριε Ἰησοῦ, υἱὲ τοῦ θεοῦ τοῦ ζῶντος, ποιμὴν καὶ ἄμνέ. Εὐχὴ συγχωρητικὴ **29** 171
- Κύριε Ἰησοῦ Χριστέ ὁ θεὸς ἡμῶν, ὁ δι' ἄφατον ἀγαθότητα. Εὐχὴ **38** 118
- Κύριε Ἰησοῦ Χριστέ ὁ θεὸς ἡμῶν, ὁ ἐν τῇ κατὰ σάρκα. Εὐχὴ **79** 52
- Κύριε Ἰησοῦ Χριστέ ὁ θεὸς ἡμῶν, ὁ τοῦ θεοῦ καὶ πατρὸς μονογενής. Εὐχὴ **38** 176^v
- Κύριε Ἰησοῦ Χριστέ ὁ θεὸς ἡμῶν, τὸ τῆς ἰάσεως ὄνομα. Εὐχὴ ἐπὶ ἀσθενούσης γυναικὸς **79** 56
- Κύριε Ἰησοῦ Χριστέ ὁ θεὸς ἡμῶν, υἱὲ καὶ λόγε τοῦ ζῶντος θεοῦ, ποιμὴν καὶ ἄμνέ. Εὐχὴ συγχωρητικὴ **14** 125^v, **37** 246^v, **101** 155
- Κύριε Ἰησοῦ Χριστέ, υἱὲ καὶ λόγε τοῦ θεοῦ τοῦ ζῶντος, ποιμὴν καὶ ἄμνέ. Εὐχὴ συγχωρητικὴ **29** 133
- Κύριε, μὴ τῷ θυμῷ σου ἐλέγξης ἡμᾶς. Εὐχὴ ἰλασμοῦ **79** 3^v
- Κύριε ὁ θεὸς ἡμῶν, ἀγαθὲ καὶ φιλόανθρωπε, ἔπιθε ἐφ' ἡμᾶς καὶ ἐπὶ τὸν νέον οἶνον. Εὐχὴ εἰς εὐλόγησιν οἴνου **29** 162
- Κύριε ὁ θεὸς ἡμῶν, ὁ διὰ τῆς ἐπιθέσεως τῶν χειρῶν. Εὐχὴ τοῦ κουκουλίου **79** 14^v
- Κύριε ὁ θεὸς ἡμῶν, ὁ ἐκ τοῦ χορὸς πλάσας ἄνθρωπον. Εὐχὴ εἰς γυναικῆ λεχῶ **51** 192
- Κύριε ὁ θεὸς ἡμῶν, ὁ ἐν τεσσαράκοντα ἡμέραις. Εὐχὴ τοῦ ἀποσαραντίσματος **79** 22
- Κύριε ὁ θεὸς ἡμῶν, ὁ ἐν τῇ κατὰ σάρκα σου οἰκονομία. Εὐχὴ εἰς οἶνον νέον **90** 153^v
- Κύριε ὁ θεὸς ἡμῶν, ὁ ἐν τῇ σαρκί σου τὴν οἰκουμένην. Εὐχὴ **21** 154^v
- Κύριε ὁ θεὸς ἡμῶν, ὁ ἐν ὑψηλοῖς κατοικῶν. Εὐχὴ ἐπὶ μιαιοφραγησάντων **90** 154
- Κύριε ὁ θεὸς ἡμῶν, ὁ ἐπὶ σωτηρία τοῦ γένους τῶν ἀνθρώπων ἐπιδημήσας ἐν γῆ. Μακροῦ ῥήτορος εὐχὴ **101** 149^v
- Κύριε ὁ θεὸς ἡμῶν, ὁ καθήμενος ἐπὶ τῶν χειρῶν. Εὐχὴ **79** 31^v
- Κύριε ὁ θεὸς ἡμῶν, ὁ καταξιώσας τέλειον ἀναδεῖξαι τὸν δούλον σου. Εὐχὴ **79** 7
- Κύριε ὁ θεὸς ἡμῶν, ὁ πάντα πρὸς σωτηρίαν. Εὐχὴ πρὸς ἀδελφοποιήσιν **79** 55^v
- Κύριε ὁ θεὸς ἡμῶν, ὁ παραγεγόμενος ἐπὶ σωτηρίαν. Εὐχὴ τοῦ ἀποσαραντίσματος **79** 21
- Κύριε ὁ θεὸς ἡμῶν, ὁ πρὶν μὲν τὴν γῆν (τοῖς) ἀνθεσι καλλωπίζων (καλλωπίσας). Εὐχὴ ἐπὶ εὐλογίῃσι σταφυλῶν **29** 161^v, **37** 239
- Κύριε ὁ θεὸς ἡμῶν, ὁ τὰ ἐν τῇ ὀθόνη. Εὐχὴ γιὰ τὶς γυναικες βοηθοῦς τοῦ τοκετοῦ **51** 192^v
- Κύριε ὁ θεὸς ἡμῶν, ὁ τὴν ἐξ ἔθνων. Εὐχὴ **79** 17^v
- Κύριε ὁ θεὸς ἡμῶν, ὁ τὸν Ἀβραὰμ φίλον καλέσας. Εὐχὴ ἐπὶ διγάμων **79** 19^v
- Κύριε ὁ θεὸς ἡμῶν, ὁ τὸν τοῦ ἐνιαυτοῦ. Εὐχὴ εἰς τὴν λύσιν τῶν στεφάνων **79** 19^v
- Κύριε ὁ θεὸς ἡμῶν, σοῦ δεόμεθα. Εὐχὴ ἐπὶ τελευτήσαντος ἱερέως **37** 237^v. εὐχὴ εἰς τὸ κατασφραγίσαι παιδίον **79** 20^v
- Κύριε ὁ θεὸς ὁ παντοκράτωρ, ὁ ἀνάγων νεφέλας. Εὐχὴ λεγομένη ἐν λιτῇ ἐπὶ ἀνομβρίας **79** 55
- Κύριε ὁ θεὸς ὁ παντοκράτωρ, ὁ ποιήσας γῆν καὶ ἄνθρωπον. Εὐχὴ εἰς ἀρχὴν σπόρου **79** 54
- Κύριε ὁ θεὸς τῶν δυνάμεων, ὁ μέγας καὶ φοβερὸς. Εὐχὴ τοῦ ἁγίου Νήφωνος εἰς ψυχορραγοῦντα **29** 151^v
- Κύριε παντοκράτορ ἐπουράνιε, ὁ θεὸς ὁ μέγας καὶ ἀνεξιχνίαστος. Εὐχὴ ἐπὶ μιαιοῦ ἐμπεσόντος εἰς φρέαρ **79** 51^v
- Κύριε, ῥύσαι με ἀπὸ θυμοῦ. Εὐχὴ **38** 145
- Κύων θαλαττία τεκοῦσα. Αἰλιανοῦ περὶ ζώων **75** 227^v
- Κώμη τις ἔστι τοῦ Εὐφράτου ποταμοῦ πρὸς ἐσπέραν ἐπικειμένη. Συναξάρι Σαλαμάνου τοῦ ἡσυχαστοῦ **39** 300^v
- Κωνσταντίνος ὁ μέγας καὶ βασιλεὺς καὶ πρῶτος ἐν χριστιανοῖς. Συναξάρι εἰς τὴν Ὑψωσιν τοῦ σταυροῦ **39** 23^v, **95** 187

- Λάβετε πνεῦμα ἄγιον, ἄν τινων ἀφῆτε τὰς ἀμαρτίας. Ὁμιλία Κυρ. δ' τῶν νηστειῶν **87 56^v**
- Λάβε τετραγάκathon, ὃ λέγεται κατὰ τὴν τῶν Ἀγαρηνῶν γλῶτταν κερτρές. Κατασκευὴ μοσχοθυμιάματος **76 273^v**
- Λαγῶδς διακώμενος (leg. διωκόμενος) φωνευτέτος. Ἐρωταπόκρισις **23 260**
- Λαγῶδς καὶ χελώνη περὶ δρόμου ἠρίκεισαν. Μύθος **75 53**
- Λαμπρυνθεῖσα χάριτι καὶ ἀληθείᾳ. Τροπάριον στὴν ἁγία Παρασκευὴ **76 277^v**
- Λέγει ἐν τοῖς Ἰσραηλῶσι Σολομών, ἐξήκοντά, εἰσι βασιλισσαι. Ἀπόσπασμα ἀναφερόμενο στὴν Παλαιὰ Διαθήκη **12 13**
- Λέγεται ἀρχὴ ἐν τοῖς ἔνδον. Περί ἀρχῆς **76 5^v**
- Λέγουσιν οἱ φιλόσοφοι οἱ φυσικοὶ ὅταν ἀνθρωπὸς τις ἀλγήσῃ ἄλγος. Ὁμιλία μεγ. Παρ. **87 76^v**
- Λέγω ἡμεῖς ὀφείλομεν γινώσκειν ὅτι ἡ κυβερνήσις. Ὁμιλία γ' τῆς γ' ἐβδ. **87 29^v**
- Λέγων εἰ ἔρχεται ὁ κύριος πρὸς ἐμέ, οὐ θεωρῶ. Ὁμιλία δ' τῆς ζ' ἐβδ. **87 65^v**
- Λεπτὸν λέγεται κυρίως τὸ μὴ πάχους μετέχον. Γραμματικὴ περὶ ὀνομάτων **102 39**
- Λευκίος τις ὀνόματι. Περί τῆς ἀρχῆς τοῦ σχίσματος **89 143**
- Ληπτὸν τὸ κρατητόν. Σχόλιον σὲ σχέδος **75 45^v**
- Λιβάνιον ἢ εὐθεῖα, ἢ λιβάς. Σχόλιον σὲ σχέδος **75 174**
- Λιπαρὸν γῆρας. Σχόλιον σὲ ἐπιστολῇ θ' τοῦ Συνεσίου **75 183**
- Λουκᾶς ἠπιόθυμος ἀκεστορίας ἐπίστωρ. Ἐπίγραμμα εἰς τὸν Λουκᾶν **20 148**
- Λουκᾶς ὁ μέγας εὐαγγελιστῆς. Συναξάρι εὐαγγελιστοῦ Λουκᾶ **95 235^v**
- Λουκᾶς Σύρος τῷ γένει. Ἀντιοχεύς, ἰατρὸς τὴν τέχνην. Ἰερωνύμου (ψευδο-) πρόλογος εἰς τὸ κατὰ Λουκᾶν Εὐαγγέλιον **20 6**
- Λύει τὰ δεσμά. Καταβασία Κυρ. τῆς Πεντηκοστῆς. ἤχ. δ' ὠδὴ ἡ **55 125**
- Λύεται, ἤγουν χωρίζεται γάμος καὶ ὅταν αἰχμάλωτος γένη ὁ ἀνὴρ. Κανονάριον περὶ λύσεως γάμου **101 47**
- Λῦσον πάντας τῶν δεσμῶν τῶν ἐγκλημάτων. Τροπάριον **27 89^v**
- Λυτήριον κάθαρσιν. Καταβασία Κυρ. τῆς Πεντηκοστῆς. ἤχ. δ' ὠδὴ ε' **55 125**
- Μάγος ἐτυμολογεῖται. Σχόλιον σὲ τροπάριον **75 34^v**
- Μάθε διατᾶσθαι οὕτωσὶ διὰ παντός, Μανουὴλ μουσικώτατε. Ἰατρικὰ περὶ τοῦ πῶς διατᾶσθαι τὸν καθ' ἕκαστον μῆνα **93 31^v**
- Μάθε καὶ τὰ αἵματα λοιπὸν τῆς φλεβοτομίας. Νικηφόρου Βλεμμίδου περὶ αἱμάτων, ἤχ. β' **48 64^v**
- Μαθητιῶντι. Γεωργίου Ἀμηρουτῆζι πρὸς ἡγεμόνα Ναυπλίου Δημήτριον **11 419**
- Μαθόντες οἱ τυφλοὶ περὶ ὧν ἐθαυματούργει ὁ κύριος. Ὁμιλία εἰς τὴν 7ην Κυρ. τοῦ Ματθαίου **84 157^v**
- Μάθωμεν, ἁμαρτωλοί, εὐσπλαγχίαν πῶς ἐστίν. Ἐφραίμ Σύρου λόγος προτρεπτικὸς εἰς μετάνοιαν **30 1**
- ...] μακάριόν σοι συμμαρτυρήσει Παῦλον. Σχόλιον I, 18 στὸ κείμενον τῆς Κλίμακος **89 12**
- Μαξιμιανοῦ βασιλεύοντος ἐν Νικομηδείᾳ. Συναξάρι Βαβύλα παιδοδιδασκάλου **39 6^v, 95 175^v**
- Μαξιμίου ἡγεμονεύοντος ἐν Ἀλεξανδροίᾳ καὶ τοὺς χριστιανοὺς διώκοντος. Συναξάρι νεανίσκου μάρτυρος **64 243^v, 95 83**
- Μαξιμίου ἡγεμονεύοντος προσήχθησαν αὐτῷ δύο στρατιῶται. Συναξάρι Νικάνδρου καὶ Μαρκιανοῦ **95 67**
- Μάρκε παμμακάριστε σοφέ. Μάρκου Φιλαδελφείας, Γεωργίου Βύζαντος, Γρηγορίου Βύζαντιου Ἀκολουθία Μάρκου Εὐγενικοῦ **11 353**
- Μάρκος ὁ ἀπόστολος ὁ καὶ Ἰωάννης καλούμενος. Συναξάρι Μάρκου, Ἀριστάρχου καὶ Ζήνωνος **39 45^v**
- Μάρκος ὁ εὐαγγελιστῆς ἐκλεκτὸς θεοῦ καὶ Πέτρου. Ἰερωνύμου (ψευδο-) πρόλογος εἰς τὸ κατὰ Μάρκον Εὐαγγέλιον **20 4^v**
- Μάρτιος λα', γλυκοφάγης καὶ γλυκοπόστης. Μῆνες κατὰ Ρωμαίων **89 13**
- Ματθαῖος ἐξ Ἰουδαίας ὡσπερ τῇ τάξει πρῶτος τίθεται. Ἰερωνύμου (ψευδο-) πρόλογος εἰς τὸ κατὰ Ματθαῖον Εὐαγγέλιον **20 2**
- Ματθαῖος ἐπειδὴ πρῶτον ἐν Ἰουδαίᾳ τὸ Εὐαγγέλιον ἐδίδαξε. Ἀωνύμου πρόλογος εἰς τὸ κατὰ Ματθαῖον Εὐαγγέλιον **20 3^v**
- Μεγαλοπρεπέστατε, εὐσεβέστατε, θεόστυπτε, θεοδόξαστε, κράτιστε. Ἀωνύμου ἐπι-

- στολή πρὸς τὸν αὐτοκράτορα τῆς Ρωσίας Μιχαήλ III Ρωμανῶφ **93 118**
- Μεγαλυνέσθω Κέλσιος ὁ περιδοξὸς μάρτυς. Ἐξαποστειλάριον Ἰουλιανῶ τοῦ Ταρσέως **68 67^v**
- Μεγάλυνον ψυχὴ μου τὴν ἀδιαφθόρως τεκοῦσαν. Μεγαλυνάριον εἰς τὴν περιτομὴν τοῦ Χριστοῦ καὶ εἰς τὸν μέγαν Βασίλειον **55 102**
- Μεγάλυνον ψυχὴ μου τὴν προσενηθεῖσαν ἐν τῷ ναῷ. Μεγαλυνάριον εἰς τὴν Εἴσοδον τῆς θεοτόκου, ἤχ. α' **55 102**
- Μεγάλυνον ψυχὴ μου τὴν τιμωτέραν. Μεγαλυνάριον εἰς τὴν Γέννησιν τοῦ Χριστοῦ, ἤχ. α' **55 102**. μεγαλυνάριον τῶν Θεοφανείων, ἤχ. β' **55 102**
- Μέγα πρὸς ἀρετὴν ἐμπόδιον ἢ ὑπερηφανία καὶ ἡ ἔπαρσις. Ὁμιλία εἰς τὴν 8ην Κυρ. τοῦ Λουκᾶ **84 251^v**
- Μέγας εἶ, ἀνθρωπε, καὶ τίμιος καὶ καθαρός. Ἰωάννου Χρυσοστόμου κεφάλαια ἐκ διαφόρων βιβλίων **53 59^v**
- Μέγιστον κακὸν ἐστὶ, πνευματικοί μοι ἀδελφοί, ἡ ὑπερηφανία καὶ ἡ ἀλαζονεία. Λόγος περὶ τῆς Ὑψώσεως τοῦ σταυροῦ **72 355**
- Μέλλοντας ἡμᾶς τὴν τῶν πέντε φωνῶν ἔρευναν ἐξετάσαι. Τί ἐστὶ λογικὴ πραγματεία **44 36**
- Μεσάσαντες τὸ πέλαγος, ἀδελφοί, τῆς ἐγκρατείας. Ὁμιλία ἐκ τοῦ Μάρκου Κυρ. δ' τῶν νηστειῶν **84 54^v**
- Μετὰ ἀγγέλων θεῶ παριστάμενοι. Κανὼν εἰς Μάρκον ἐπ. Ἀρεθουσίαν καὶ Κύριλλον διάκονον **94 156^v**
- Μετάδος τροφῆς τῷ πεινῶντι. Σχέδος **75 173**
- Μετὰ μύρων προσελθούσας. Ἐωθινόν, ἤχ. β' **55 50^v**
- Μεταξὺ τῆς Μαρίας τῆς τοῦ Προφήτου Μωσέως ἀδελφῆς. Βραχὺ χρονικὸ **76 274**
- Μετὰ τὴν Ἀνάληψιν τοῦ κυρίου ἡμῶν Ἰησοῦ Χριστοῦ παραγενόμενος. Συναξάρι Μαριάμνης ἀδελφῆς ἀποστόλου Φιλίππου **39 338^v**
- Μετὰ τὴν εἰς Ἄδου κάθοδον. Ἐωθινόν, ἤχ. πλ. β' **55 50^v**
- Μετὰ τὴν ἐορτὴν τῆς ἐνδόξου Ἀναλήψεως τοῦ κυρίου ἡμῶν. Ἰωάννου Χαλκηδόνος ὁμιλία εἰς τὴν Κυρ. τῆς α' συνόδου ἐκ τοῦ Ἰωάννου **84 109^v**
- Μετὰ τὸ ἀποφῆνασθαι τὸν μαρὸν Μαξιμιανὸν τοῦ κατακαῦσαι. Συναξάρι Θεοφίλου διακόνου **39 259**
- Μετὰ τὸν μέγιστον Μωσῆν καὶ μέγαν ἐν προφήταις. Στίχοι στὸ Ψαλτήρι **76 11**
- Μέχρι τίνος, ὦ φίλε, ἀνεχόμενος ἐχθροῦ. Ἐφραίμ Σύρου ιδιόρρυθμος εἰς τοὺς ὀσημέραι ἀμαρτάνοντας καὶ ὀσημέραι μετανουοῦντας **104 12^v**
- Μὴ γίνου ἀκηδιαστής, μηδὲ ἀναγινώσκων χασμάσης. Ἰωάννου Χρυσοστόμου κεφάλαια ἐκ διαφόρων βιβλίων **53 59^v**
- Μηδεὶς ἀποκρισάριος ἐναγέσθω. Παράρτημα Β' τῆς Συνόψεως περὶ διαφόρων κεφαλαίων **12 426**
- Μηδενὶ ἐξέστω εἰπεῖν ἀληθεύοντι περὶ σοῦ. Σχέδος **75 44**
- Μὴ ἔχειν δὲ ἐξουσίαν τοὺς ἱερεῖς οἱ ὑπεξουσῶν ἄρχοντες. Κανονάριον περὶ ἱερέων **49 4^v, 103 1^v**
- Μὴ λυποῦ ἐν τῇ διανοίᾳ θεωρῶν τοὺς φιλητόνους. Κεφάλαια θεολογικὰ **53 80**
- Μὴν Μάρτιος α' β' Ἰχθύες. Περὶ τοῦ ζωδολογίου τῆς σελήνης **44 11^v**
- Μὴν Σεπτέμβριος. Ἐὰν ἡμέρα σεισμός γένηται. Σεισμολόγιον **23 281**
- Μὴν Σεπτέμβριος ὁ καὶ λεγόμενος Σκορπίος. Βροντοσεισμολόγιον **23 351**
- Μὴ παραδράμης, ὦ οὗτος, πένητα ἐλεὸν αἰάζοντα. Σχέδος **75 171^v**
- Μὴ παρίδης τὰς δεήσεις, παναγία, τῶν σῶν δούλων. Τροπάριον **27 89^v**
- Μὴ προσεύχου τὰ σὰ θελήματα γενέσθαι. Κεφάλαια θεολογικὰ **53 85**
- Μῆτε ἐν ἀνδρῶι μοναστηρίῳ γυνή. Κανὼν μζ' ἐκτῆς συνόδου **29 79^v**
- Μῆτε πάλιν ἄπλυτον στολὴν φορεῖν. Κανονάριον περὶ ἱερέων **49 10, 103 6**
- Μῆτε πάλιν ἐντραπῆναι τινὰ ἢ φοβηθῆναι. Κανονάριον περὶ ἱερέων **49 9^v, 103 5^v**
- Μητέρα σὲ θεοῦ. Θεοτοκίον, ἤχ. α' **79 25^v**
- Μήτραν ἀφλέκτως. Καταβασία εἰς τὴν Γέννησιν τοῦ Χριστοῦ, ἤχ. α' ὡδὴ ἡ' **55 109^v**
- Μὴ φαντάζηται ὁ λογισμὸς σου, ὅπου μετεωρισμοί. Ἰωάννου Χρυσοστόμου κεφάλαια ἐκ διαφόρων βιβλίων **53 59^v**
- Μνηστευσάμενός τις κόρην προσεφθάρη τῇ ἀδελφῇ. Κανονάριον περὶ μνηστείας **49 34, 103 21^v**

- Μνήστητι, κύριε, και συγχώρησον τὴν ψυχὴν τοῦ δούλου σου πρωτοπαπᾶ Φουκᾶ τοῦ Καστελύτα. Ἐνθύμηση (ἔτ. 1538) 21 53*
- Μνήστητι, κύριε, τὴν δούλην σου Ἄνναν Χατζήανναν. Σημείωμα δωρεᾶς 21 112*
- Μοιχεία γὰρ ἐστὶν ὁ εἰς ὕπανδρον ἐλθὼν καὶ βιασάμενος. Κανονάριον περὶ μοιχείας [καὶ βιασμοῦ] 49 17, 103 11*
- Μόλις τὰς χεῖρας, δέσποτα, φυγῶν τῶν πολεμίων. Θεοδώρου Προδρόμου στίχοι πρὸς τὸν βασιλέα Μανουὴλ τὸν πορφυρογέννητον 48 8^v*
- Μοναχέ, ἐὰν ἔχῃς πρᾶγμα καὶ ἀγαπᾷς αὐτό. Κανονάριον περὶ ἱερομονάχων 49 14^v, 103 9^v*
- Μοναχὸς ἐὰν ἀποδράσῃ. Κανονάριον περὶ ἱερομονάχων 49 15^v, 103 10*
- Μοναχὸς ἐὰν ἀποζώννυται. Κανονάριον περὶ ἱερομονάχων 49 15, 103 9^v*
- Μοναχὸς ἐὰν μεθύσῃ ἢ καταλαλήσῃ ἢ ἀδεῶς γελάσῃ. Κανονάριον περὶ ἱερομονάχων 49 15, 103 10*
- Μοναχὸς ἐὰν περιπατήσῃ εἰς πόλιν ἄνευ τοῦ μανδύου. Κανονάριον περὶ ἱερομονάχων 49 15, 103 10*
- Μοναχὸς ἐὰν ῥίξῃ τὰ ῥάσα. Κεφάλαια Νικηφόρου πατρ. Κωνσταντινουπόλεως 101 44*
- Μοναχὸς εἰς καπηλείον εἰσερχόμενος. Κανονάριον περὶ ἱερομονάχων 49 13^v, 103 9*
- Μοναχὸς εἰς λουτρόν ἀπερχόμενος. Κανονάριον περὶ ἱερομονάχων 49 11^v, 103 7*
- Μοναχὸς ἐπὶ πορνείᾳ κρατηθεὶς. Κανονάριον περὶ ἱερομονάχων 49 15, 103 9^v*
- Μοναχὸς ἔχων ἀπόκρυφον ἐν κοινοβίῳ. Κανονάριον περὶ ἱερομονάχων 49 16, 103 10^v*
- Μοναχὸς ἔχων τὸ μέγα σχῆμα ἐὰν πορνεύσῃ. Κανονάριον περὶ ἱερομονάχων 49 15, 103 9^v*
- Μοναχὸς ἔχων τὸ μέγα σχῆμα καὶ (εἰ) τύψει. Κανονάριον περὶ ἱερομονάχων 49 15, 103 10*
- Μοναχὸς ἠσαυρίζων καὶ ἐπὶ τόκῳ. Κανονάριον περὶ ἱερομονάχων 49 14, 103 9*
- Μοναχὸς ἱερεὺς καταφρονῶν τῶν ἁγίων συνάξεων. Κανονάριον περὶ ἱερομονάχων 103 7*
- Μοναχὸς ἱερομόναχος μεθύσας καὶ ἐμέσας. Κανονάριον περὶ ἱερομονάχων 49 11^v, 103 7*
- Μοναχὸς κηθαρίζων καὶ μετὰ κοσμικῶν. Κανονάριον περὶ ἱερομονάχων 49 14, 103 9*
- Μοναχὸς πορνεύων. Κανονάριον περὶ ἱερομονάχων 49 14, 103 9*
- Μοναχὸς τις εἰργάζεται ἐν ἡμέρᾳ μάρτυρος. Διήγησις ψυχωφελῆς περὶ μοναχοῦ ἐργαζομένου ἐν ἡμέρᾳ μάρτυρος 53 189*
- Μυῖα ἐμπεσοῦσα εἰς ὕδωρ. Αἰλιανοῦ περὶ ζώων 75 215*
- Μυστήριον ξένον. Καταβασία εἰς τὴν Γέννησιν τοῦ Χριστοῦ, ἤχ. α' ᾠδὴ θ' 55 109^v*
- Μυστήριον παράδοξον. Καταβασία τῶν Θεοφανείων, ἤχ. β' ᾠδὴ η' 55 114^v*
- Μυστικαῖς ἀσμάτων ἐν φωναῖς. Κανὼν εἰς τὸν ὅσιον Μαρτινιανὸν 94 31, 114 119^v*
- Μυστικός εἶ, θεοτόκε, παράδεισος. Καταβασία εἰς τὴν Ὑψωσιν τοῦ σταυροῦ, ἤχ. πλ. δ' ᾠδὴ θ' 55 130^v*
- Μωσῆς, τὸ μω μέγα. Σχόλιο σὲ σχέδος 75 170^v*
- Ναίων Ἰωνᾶς. Καταβασία εἰς τὴν Γέννησιν τοῦ Χριστοῦ, ἤχ. α' ᾠδὴ ς' 55 109^v*
- Ναὸς γίνεται ἀπὸ τοῦ ναίου. Σχόλιο σὲ θεοτοκία τοῦ Δημητρίου Σταφιδάκη 75 59^v*
- Ναὸς, πύλη τε βασιλείου καὶ θρόνε. Δημητρίου Σταφιδάκη θεοτοκία 75 59^v*
- Νάρκη ζῶσα. Αὐτὴ προστιθεμένη πολυχρόσιον πόνον κεφαλῆς. Γαληνοῦ ἀπὸ τῶν Ἀπλῶν 78 82^v*
- Νενίκηνται τῆς φύσεως οἱ ὄροι. Καταβασία εἰς τὴν Κοίμησιν τῆς θεοτόκου, ἤχ. α' ᾠδὴ θ' 55 127^v*
- Νέους εὐσεβεῖς. Καταβασία τῶν Θεοφανείων, ἤχ. β' ᾠδὴ ζ' 55 114^v*
- Νεῦσον λιταῖς σῶν οἰκετῶν, ἀγνή κόρη. Δημητρίου Σταφιδάκη θεοτοκία 75 59*
- Νεῦσον πρὸς ὕμνους. Καταβασία εἰς τὴν Γέννησιν τοῦ Χριστοῦ, ἤχ. α' ᾠδὴ γ' 55 109^v*
- Νεῦσον, τὸ θέμα νεύω. Σχόλιο σὲ θεοτοκία τοῦ Δημητρίου Σταφιδάκη 75 59*
- Νομεὺς καθολικὸν ὄνομα. Σχόλιο στὸ περὶ ζώων τοῦ Αἰλιανοῦ 75 224*
- Νόξα ἢ τῆς ζημίας θεραπεία. Προσθήκαι εἰς τὸ παράρτημα Β' τῆς Συνόψεως (νομικῆς σημειώσεις) 12 214*
- Νοσημάτων καὶ παντοίων. Τροπάριον 27 89^v*
- Νοτίου θηρὸς. Καταβασία εἰς τὴν Ὑψωσιν τοῦ σταυροῦ, ἤχ. πλ. δ' ᾠδὴ ς' 55 130^v*
- Νυκτομαχοῦσαν πάθει τὴν ἀθλίαν ψυχὴν*

- μου. Θεοτοκίον τῆς θ' ὥδης τοῦ κανόνος εἰς τὸν μάρτυρα Λεόντιον **68 59^v**
- Ἐόνον θαῦμα ἐπὶ σοί, θεογεννήτορ, νῦν ἐπράχθη. Τροπάριον **27 89^v**
- Ὁ ἄγγελος ἐβόα τῇ κεχαριτωμένῃ. Καλοφωνικὸς εἰρμὸς εἰς τὴν Ἀνάστασιν, ἤχ. α' **55 105^v**
- Ὁ ἅγιος Εὐσέβιος αὐτόκλητος ἦλθε πρὸς τὸν ἄρχοντα Φοινίκης. Συναξάρι. Εὐσεβίου ὁμολογητοῦ **39 31^v, 95 193^v**
- Ὁ ἅγιος Ἰάκωβος πρῶτος ἐπίσκοπος Ἱεροσολύμοις. Συναξάρι. Ἰακώβου τοῦ ἀδελφοθέου **95 243**
- Ὁ ἅγιος Ἰάκωβος ὑπῆρχεν ἐπὶ Ὀνωρίου καὶ Ἀρακιδίου. Συναξάρι. Ἰακώβου τοῦ Πέρσου **39 189^v**
- Ὁ ἅγιος Κλαύδιος οὗτος παραλαβὼν ἀπὸ τοῦ ἐπάρχου Κελλερίνου. Συναξάρι. Μαύρου καὶ Ἰάσονος **39 87^v, 95 234^v**
- Ὁ ἅγιος μάρτυς Μηναῶς ἦν ἐπὶ τῆς βασιλείας Μαξιμίνου. Συναξάρι. μεγαλομαρτύρων Μηναῶ, Ἐρμογένους καὶ Εὐγράφου **39 213**
- Ὁ ἅγιος μάρτυς τοῦ Χριστοῦ Βιάνωρ ἐκ τῆς Πισιδῶνος ἐπαρχίας. Συναξάρι. Βιάνωρος καὶ Σιλουανοῦ **64 282**
- Ὁ ἅγιος Πέτρος ὁ Ἀλεξανδρείας ἐπίσκοπος. Συναξάρι. Πέτρου ἀρχιεράρχου Ἀλεξανδρείας **95 309**
- Ὁ ἀκουσίως φονεύσας ἕνδεκα ἔτεσιν. Κανονάριον περὶ ἐκουσίου φόνου τοῦ μεγάλου Βασιλείου **49 23^v, 103 16**
- Ὁ ἀληθὴς ἱερεὺς μέλλει ἵνα ἔνε ἀληθινός, ἀκλόπος, εὐσεβής, σώφρων. Διήγησις ψυχωφελῆς περὶ ἀναξίων κληρικῶν **101 140^v**
- Ὁ ἀμυρᾶς εἶπε τάδε. Τί πιστεύετε ὑμεῖς οἱ χριστιανοί; Γενναδίου Σχολαρίου πατρ. Κωνσταντινουπόλεως ὁμιλία περὶ τῆς ὀρθῆς πίστεως τῶν χριστιανῶν **11 145^v**
- Ὁ ἀναλώσας τὰ παρόντα. Γνωμικὸν **11 232**
- Ὁ ἀναμάρτητος ἄμνος τοῦ θεοῦ. Ἐφραίμ Σύρου εὐχὴ **38 161**
- Ὁ ἀπήγανος ἔχει οὕτως. Γαλιηνοῦ Ἱατροσόφιου **23 145**
- Ὁ ἀπολειφθεὶς τοῦ λυχνικοῦ καὶ τῶν ἀποδείπνων. Κανονάριον περὶ ἱερομονάχων **49 14^v, 103 9**
- Ὁ ἀπὸ τῆς βδελυρᾶς τῶν Ἰακωβιτῶν καὶ Χατ-ζιτζαρίων αἰρέσεως. Ἰσαὰκ Καθολικοῦ, ἀπόστασμα **77 73**
- Ὁ ἀρρενοκοίτης, φησὶ Γρηγόριος ὁ Νύσσης, ἢ χρόνους μὴ κοινωνεῖτω. Ἐκ τοῦ Κανονικοῦ Ἰωάννου τοῦ Νηστευτοῦ **101 35^v**
- Ὁ Βαλσαμὼν ἐν τούτῳ φησὶ ἐξηγουμένως. Ματθαίου Βλαστάρη, στοιχείον Β' κεφ. ἡ **77 51^v**
- Ὁ βουκελλάριος οὗτος. Μιχαὴλ Ψελλοῦ ἐπιστολὴ τῷ κριτῇ τῶν βουκελλαρίων **93 46^v**
- Ὁ γάμος δέ, τουτέστιν ὁ τὴν νόμιμον (τῇ νομίμῳ) ἰδίᾳ γυναικὶ συνεζευγμένος. Κανονάριον περὶ παρθενίας **49 27^v**, περὶ συνοικεσίου γάμου **103 18**
- Ὁ γὰρ εἰς πτώσιν ἐλθὼν ἢ πεσὼν εἰς πορνικὴν ἱερεὺς ἢ διάκονος. Κανονάριον περὶ ἱερέων **49 9^v**
- Ὁ γδοῆ ἐὰν πατὴρ καὶ υἱὸς εἰς μίαν γυναῖκα συμμίγνυνται. Κανονάριον περὶ αἰμομιξίας **49 17^v, 101 128^v, 103 11^v**
- Ὁ γκρία λέγει τὸ ξανθὸν γένος. Λέοντος Σ' Σοφοῦ χρησμοὶ Κωνσταντινουπόλεως, ἐρμηνεῖα **23 311**
- Ὁ γοητεῖαν ἢ φαρμακείαν ἐξαγορεύων. Κανονάριον περὶ γοητείας ἤγουν μαντείας **49 25^v, 103 17**
- Ὁ γραμματικὸς οὐ μόνον ἐν τῷ γράφειν. Σχέδος **75 34**
- Ὁ γυναῖκα ἔχων ἱερεὺς ἢ διάκονος. Ἰωάννου ἐπ. Κίτρους ἐκ τῶν Ἀποκρίσεων **37 91^v**
- Ὁ δὲ βιασάμενος τὴν ὑπὸ χεῖρα αὐτῷ δούλην. Κανονάριον περὶ μοιχείας [καὶ βιασμοῦ] **49 17, 103 11**
- Ὁ δὲ ἐκουσίως καὶ μετὰ γνώμης φονεύσας. Κανονάριον περὶ φονικῶν ἐγκλημάτων **49 21^v, 103 14^v**
- Ὁ δὲ ἐν μάχῃ ξύλῳ ἢ χειρὶ πληγῆν. Κανονάριον Περὶ φονικῶν ἐγκλημάτων **49 19^v, 103 13^v**
- Ὁ δὲ ἐπίσκοπος οὐ δύναται χωρὶς θέλημα τῆς γυναικὸς αὐτοῦ κουρευθῆναι. Κανονάριον περὶ λύσεως γάμου **101 46^v**
- Ὁ δὲ κλέπτης εἰς ἱερουσύνην οὐκ ἔρχεται. Ἐκ τοῦ Κανονικοῦ Ἰωάννου τοῦ Νηστευτοῦ **101 38**
- Ὁ δὲ λίθον ἐπὶ κύνα ἢ δένδρον. Κανονάριον περὶ φονικῶν ἐγκλημάτων **49 19^v 101 132, 103 13^v**

- Ὁ δ' ἐπιχαιρέκακος. Γνωμικὸν **11 232**
- Ὁ δὲ τολμῶν ἱερεὺς παρὰ τὸν διατετυπωμένον ὄρον. Κανονάριον περὶ τριγαμίας **49 31, 103 19**
- Ὁ δὲ φαγῶν ἄρτον. Κανονάριον περὶ θείας κοινωνίας **49 32, 103 20^v**
- Ὁ δεχόμενος τοὺς λογισμοὺς τῶν ἀνθρώπων. Ἐξομολογητᾶριον **14 12, 29 1, 49 61, 101 47**
- Ὁ διὰ βρώσεως τοῦ ξύλου. Καταβασία εἰς τὴν Ὑψωσιν τοῦ σταυροῦ, ἤχ. πλ. δ' ᾠδὴ θ' **55 130^v**
- Ὁ δίγαμος οὐ στεφανοῦται. Κανονάριον περὶ διγαμῶν **49 28^v, 103 18^v**
- Ὁ ἑαυτὸν ἀγαπῶν τὸν θεὸν οὐ δύναται ἀγαπήσασθαι. Κεφάλαια θεολογικὰ **53 76^v**
- Ὁ εἰς ἀγγεῖον οἴνου ἢ ἐλαίου ἢ μέλιτος. Ἰωάννου ἐπ. Κίτρους ἐκ τῶν Ἀποκρίσεων **37 96^v**
- Ὁ εἰ σύνδεσμος μετὰ ὀριστικῆς καὶ εὐκτικῆς. Γραμματικὴ περὶ συνδέσμων **102 41**
- Ὁ ἔκουσίως φρονεύσας καὶ μεταμεληθείς. Κανονάριον περὶ ἔκουσίου φόνου τοῦ μεγάλου Βασιλείου **49 23^v, 103 16**
- Ὁ ἐκ τῶν πατρικῶν καὶ θεϊκῶν κόλπων. Εὐχὴ τῆς ἀπολύσεως **90 57^v**
- Ὁ ἐν ἀγίοις πατὴρ ἡμῶν Ἰγνάτιος γέγονεν μὲν υἱὸς Μιχαήλ. Συναξάρι Ἰγνατίου Κωνσταντινουπόλεως **39 99, 95 243^v**
- Ὁ ἐν ἀγίοις πατὴρ ἡμῶν Μακεδόνιος οὗτος παλαιστραν εἶχε καὶ στάδιον. Συναξάρι ὀσίου πατρὸς Μακεδονίου **39 303^v**
- Ὁ ἐν ἀγίοις πατὴρ ἡμῶν Ὑπατιος ἐκ Κιλίκων ἀνθήσας, ἐν Γαλάταις ἀθλήσας. Συναξάρι Ὑπατίου ἐπ. Γαγγρων **39 352^v**
- Ὁ ἐν ἀγίοις πατὴρ Ἰωάννης ἦν ἐπὶ Ἰουστίνου καὶ Τιβερίου. Συναξάρι Ἰωάννου τοῦ Νηστευτοῦ **39 2, 95 172**
- Ὁ ἐνδοξος καὶ θαυμαστός καὶ μέγας Γεώργιος. Συναξάρι μεγαλομάρτυρος Γεωργίου **95 25**
- Ὁ ἐν μάχῃ ξύλω. Κανονάριον περὶ φονικῶν ἐργλημάτων **101 132^v**
- Ὁ ἐξῶθεν τοῦ σκοποῦ τῶν μὴ παιδοποιεῖν συνοσιαζόμενος. Κανονάριον περὶ σοδομιτικῶν ἁμαρτιῶν **49 24^v, 103 16**
- Ὁ ἐπὶ παντὸς ἀναγνώστου ζητοῦντος ἱερωσύνην λαβεῖν. Θεοδώρου Βαλασαμῶνος περὶ ἱερωσύνης **101 134**
- Ὁ ἐπιποθῶν καὶ αἰεὶ διψῶν τὴν βασιλείαν τοῦ θεοῦ. Ἰωάννου Χρυσόστομου κεφάλαια ἐκ διαφόρων βιβλίων **53 66**
- Ὁ ἐπίσκοπος τοῖς ὑπ' αὐτὸν ἱερεῦσιν. Ἰωάννου ἐπ. Κίτρους ἐκ τῶν Ἀποκρίσεων **37 101^v**
- Ὁ ἔχων μῖσος κατὰ τινος. Κανονάριον περὶ μίσους **49 16^v, 103 11**
- Ὁ ζῶς τῆς ζῆς συνόδου κανὼν τὸν χωρὶς ἀγίων λειψάνων. Ματθαίου Βλαστάρη, στοιχείον Ε' κεφ. ιβ' **77 8^v**
- Ὁ ζῶδιακὸς κύκλος λοξῶς κινεῖται. Περὶ τοῦ ζῶδιακοῦ κύκλου **96 7^v**
- Ὁ ἡμέτερος ἱστοριογράφος Εὐσέβιος ἠνίκα τὴν ἐκκλησιαστικὴν ἔγραψεν ἱστορίαν. Βίος καὶ πολιτεία Σιλβέστρου πάπα Ρώμης, πρόλογος **72 20^v**
- Ὁ θεὸς ἀπόστολος καὶ εὐαγγελιστὴς Ματθαῖος πρῶτος πάντων. Ἰωάννου Χαλκηδόνος ὁμιλία εἰς τὴν Κυρ. πρὸ τῆς Χριστοῦ Γεννήσεως **84 346^v**
- Ὁ θεὸς ἐπέχει τὴν δικαιοσύνην. Ὁμιλία β' τῆς β' ἐβδ. **87 13^v**
- Ὁ θεὸς ἡμῶν, ὁ διὰ τὴν πολλὴν σου εὐσπλαγχνίαν. Εὐχὴ ἐπὶ θέρους **79 54^v**
- Ὁ θεός, ἰλάσθητί μοι τῷ ἁμαρτωλῷ. Μακαρίου εὐχὴ **38 124^v**
- Ὁ θεὸς καὶ πατὴρ τοῦ κυρίου καὶ θεοῦ καὶ σωτήρος ἡμῶν Ἰησοῦ Χριστοῦ, ὁ χορηγός. Εὐχὴ **37 114^v**
- Ὁ θεὸς ὁ αἰώνιος, ὁ τὰ διηρημένα. Εὐχὴ **79 17^v**
- Ὁ θεὸς ὁ δυνατὸς καὶ ἐλεήμων, ὁ πάντα οἰκονομῶν ἐπὶ σωτηρίᾳ. Εὐχὴ **79 32^v**
- Ὁ θεός, ὁ θεὸς ἡμῶν, ὁ εὐδοκῆσας ἄμπελον. Εὐχὴ εἰς εὐλόγησιν (μετάληψιν) σταφυλῆς **79 54, 90 131^v**
- Ὁ θεός, ὁ θεὸς ἡμῶν, ὁ τὸ πικρὸν ὕδωρ ἐπὶ Μωϋσέως τῷ λαῷ εἰς γλυκύτητα μεταποίησας. Εὐχὴ **79 91^v**
- Ὁ θεός ὁ μέγας καὶ θαυμαστός, ὁ ἀνεκδιηγήτω ἄγαθος ἡμῶν. Εὐχὴ **79 52**
- Ὁ θεός ὁ μέγας καὶ μεγαλῶνυμος, ὁ τὸ πρὶν σκότος φωτίσας. Εὐχὴ ἰλασμοῦ **79 5^v**
- Ὁ θεός ὁ μέγας, ὁ ὕψιστος, ὁ ἐν τριάδι προσκυνοῦμενος. Εὐχὴ **79 37^v**
- Ὁ θεός ὁ σωτὴρ ἡμῶν, ὁ βουλόμενος. Εὐχὴ λεγομένη ἐπὶ μετερχομένου καὶ μέλλοντος μωρωθῆναι **79 6^v**
- Ὁ θεός ὁ σωτὴρ ἡμῶν, ὁ καταξίωσας ὑπὸ τὴν

- σκηνήν τοῦ Ζαχαρίου. Εὐχή εἰς εὐλογίαὶν οἴκου 79 53^v
- Οἷας μὲν οὖν αὐτῆ χώρας ὄρητο. Συναξάρι Ἰωραιοζήλης 64 298, 95 127^v
- Ὁ ἀ΄ κανὼν τῆς ζ΄ συνόδου ταῦτά φησιν· εἴ τις οὐ παραιτεῖται τὰ ἄξιμα τῶν Ἰουδαίων. Κανονάριον περὶ τοὺς καλοῦσιν Ἰουδαίους εἰς ἱατρείαν 101 44
- Οἱ ἀνόητοι θεολόγοι τῶν Ἑλλήνων. Νόννου Ἀββά (ψευδο-) συναγωγῆ καὶ ἐξήγησις ἱστοριῶν 45 52
- Οἱ Ἀρμένιοι οἱ καὶ Χατζιτζάριοι λεγόμενοι. Ἰσαὰκ Καθολικοῦ, ἀπόσπασμα 77 76^v
- Οἱ ἀρπαγὰς ποιῶντες εἰς γυναῖκας. Κανονάριον περὶ κλοπῆς 49 32, 103 20^v
- Οἱ ἀρρενοκοῖται ἐπιτιμᾶσθωσαν ἔτη ε΄. Κανονάριον περὶ ἀρρενοκοιτίας 49 24, 103 16
- Οἷα συμβαίνειν εἶωθεν, ἐπίδημον πάθος ἠνώχλει τὴν Μακεδόνων μητρόπολιν. Θαῦμα ἀγίου Δημητρίου 75 159^v
- Ὁ ἱατρὸς ἅμα ἱατρὸς, ἅμα ἔχει τὴν ἱατρικὴν καὶ μὴ ἐνεργῶν δέ. Κεφάλαια τῶν μαθητῶν τοῦ Εὐαγγερίου 53 193^v
- Οἶδα, κύριε, ὅτι ἀναξίως μεταλαμβάνων. Εὐχὴ 107 235^v
- Οἶδα, κύριε, ὅτι οὐκ εἰμι ἄξιος. Εὐχὴ 38 169^v
- Οἶδα μὲν καὶ ἕτερα πλεῖστα σύνδρομα τούτων. Κανονάριον περὶ μοιχείας καὶ φόνου 49 22, 103 15
- Οἶδα μὲν ὅτι σφηκίαν ἐγείρω κατ' ἐμοῦ. Κυριότις κριτοῦ ἐπὶ τῶν ἵπποδρομιῶν ἐπιστολὴ 93 37^v
- Οἱ δὲ γε ἱερεῖς διάκονοι ἢ καὶ πρεσβύτεροι. Κανονάριον περὶ ἱερέων 49 59
- Οἱ δὲ καταρῶμενοι τοὺς ἱερεῖς ἐπικατάραιτο. Κανονάριον 49 31^v, 103 20
- Ὁ ἰδ΄ τῆς ζ΄ συνόδου καὶ ὁ ιε΄ τὰς ἡλικίας τῶν χειροτονουμένων. Κανονάριον περὶ διακόνων καὶ πρεσβυτέρων 101 135
- Οἱ ἐκ θεοῦ τοῦ φιλανθρώπου τὴν χάριν εἰληφότες. Γερμανοῦ ἕμνογράφου κανὼν εἰς τοὺς ἀγίους ἀναργύρους Κύρον καὶ Ἰωάννην 68 92^v
- Οἱ ἐν Νικαίας ὡς ἐκ τινος οὐρανοῦ. Γερμανοῦ (Β') τοῦ νέου κανὼν εἰς τοὺς ἐν Χαλκηδόνι... πατέρας 68 151^v
- Οἱ ἐν Ἀλεξανδρείᾳ τῆς Αἰγύπτου ἄνθρωποι καὶ μάλιστα οἱ Ἕλληνες. Συναξάρι Θεοδώρου ἀρχιεπισκόπου Ἀλεξανδρείας 39 198^v
- Οἱ ἐμπριζόντες, ἤγουν καίοντες. Κανονάριον περὶ τῶν ἐμπριζόντων οἴκου 49 33^v, 103 21^v
- Οἱ ἐπτὰ πλανῆται ἐναντίαν κίνησιν κινῶνται. Περὶ τῶν πλανητῶν 96 8
- Ὁ ἱερὸς κἂν τὸν οἰκεῖον οἰκονομεῖ βίον καλῶς. Κανονάριον περὶ διακόνων καὶ πρεσβυτέρων (τοῦ Χρυσοστόμου ἐκ τοῦ κατὰ Ἰωάννην) 101 136^v
- Οἶσθε πάντως, ὧ φίλοι πατέρες καὶ υἱοὶ καὶ συμετοί. Ἀμφιλοχίου Ἰκονίου (ψευδο-) βίος καὶ θαύματα Βασιλείου Καισαρείας, θαῦμα ιβ΄, πρόλογος 97 13^v
- Οἱ ἡ΄ ὕμνοι οὗτοι οὐ μόνον μοναχοῖς. Θεοδοῦλου μοναχοῦ περὶ τῶν ἡ΄ ὕμνων 38 261^v
- Οἱ καταμαντευόμενοι καὶ ταῖς συνηθείαις τῶν ἐθνῶν. Κανονάριον περὶ μαντευομένων 49 25^v, 103 17^v
- Οἱ κομηῆται οὐκ εἰσὶν ἀστέρες. Περὶ κομητῶν 23 297, 44 21
- Οἶκτον λαβὼν πλάσματος ἰδίου. Μανουὴλ Κορινθίου κανὼν εἰς τὸν Εὐαγγελισμόν 48 74
- Οἱ λέγοντες ὅτι στρίγλαις εἰσὶ καὶ μωρὰ καὶ γελλοῦ. Κανονάριον περὶ στρίγλαις 49 36^v, 103 22^v
- Οἱ λησται ὡσπερ τοὺς φονεῖς. Ἐκ τοῦ Κανονικοῦ Ἰωάννου τοῦ Νηστευτοῦ 101 38
- Οἶμαι καὶ σέ, εἰ καὶ νέος. Ἰουλίου Πολυδεύκου Ὀνομαστικόν, ἀπόσπασμα 93 116^v
- Οἱ μακάριοι πατέρες, οἱ τὰς ἱερατικὰς ἡμῖν εὐχὰς. Ἀγίου Ἀναστασίου ἀπόκρισις 37 245^v
- Οἱ μάντεσιν ἑαυτοὺς ἐπιδιδόντες ἢ τοῖς λεγομένοις ἑκατοντάρχους. Κανονάριον περὶ μαντευομένων 49 26, 103 17
- Οἱ μεμολυσμένοι λειτουργοῦντες ἱερεῖς. Κανονάριον περὶ ἱερέων 49 9, 101 136, 103 5^v
- Οἱ μὲν ἀρρενοφθόροι καὶ ζωοφθόροι καὶ μοιχοί. Κανονάριον περὶ γοητείας ἤγουν μαντείας 49 25^v, 103 17
- Οἱ μὲν παλαιοὶ ἐκεῖνοι καὶ πρὸ τοῦ νόμου θεῖοι ἄνδρες. Ἰωάννου Χαλκηδόνης ὁμιλία εἰς τὴν Κυρ. μετὰ τὴν Ὑψωσιν 84 340^v
- Οἱ μὴδὲ κατὰ τὴν ἐσπέραν. Ἰωάννου ἐπ. Κίτρους ἐκ τῶν Αποκρίσεων 37 90
- Οἱ μὴ ὄντες ἱερεῖς μοναχοί, ἄπειροι δὲ καὶ

- δεχόμενοι λογισμούς. Κανονάριον περι ιερομονάχων **49 12^v, 103 8**
- Οἶμοι τάλανα ψυχῆ. Στιχηρὸν **38 190^v**
- Οὐάνθη εἶναι τὸ ἄνθος τοῦ κλήματος. Συνταγῆ ἰατρικῆ **93 209**
- Οὐίνή, τόπος ἀπὸ τοῦ οἴνου παραγόμενος. Σχόλιο σὲ ἄθλο τοῦ Ἡρακλέους τοῦ Ἰωάννου Πεδιάσιμου **75 126**
- Οἱ οὐρανοὶ δὲ πάντες καὶ οἱ ἄλλοι ἀστέρες γυρίζουσιν. Ἀστρολογικὰ κεφάλαια **23 298**
- Οἱ παῖδες εὐσεβεῖα. Καταβασία εἰς τὴν Γέννησιν τοῦ Χριστοῦ, ἤχ. α' ὠδὴ ζ' **55 109^v**
- Οἱ πόδες τῶν χοίρων ἐπιτηδεύτεροι. Ἰατροσόφρον περι τῶν μελῶν τῶν σαρκῶν τῶν ζώων καὶ τῶν πτηνῶν **78 41**
- Οἱ ποτίζοντες τὰ βρέφη τὸ λεγόμενον ἀντισήκωτον. Κανονάριον περι φυλακτηρίων **49 36^v, 103 22^v**
- Οἷς μὲν τῶν ὀνομάτων. Ἰουλίου Πολυδεύκου Ὀνομαστικόν, ἀπόσπασμα **93 116^v**
- Οἷς συγκεκλήρωσαι πράγμασι, τούτοις συνάρμοττε σεαυτόν. Σχῆδος **75 42^v**
- Οἱ τὰς λεγομένας μαγείας καὶ γητείας καὶ ἔξορκισμοὺς ποιοῦντες γυναῖκες ἢ καὶ ἄνδρες. Κανονάριον περι μαγείας **49 44^v, 103 24^v**
- Οἱ τεταγμένοι τῇ ἐκκλησίᾳ τῶν διαφερόντων αὐτῇ μὴ ἀμελείτωσαν. Κανονάριον περι ιερῶν **49 10^v, 103 6^v**
- Οἱ τοῖς λησταῖς δεχόμενοι ἐν τοῖς οἴκοις. Κανονάριον περι μετανοίας ληστῶν **49 23, 103 15^v**
- Οἱ τοὺς ἀγροὺς τῶν ἀνθρώπων φυλάσσοντες γεωργοί. Ὀμιλία εἰς τὴν 15ην Κυρ. τοῦ Ματθαίου **84 196^v**
- Οἱ τῶν ἔξω ῥήτορες. Νόννου Ἀββᾶ (ψευδο-) συναγωγῆ καὶ ἐξήγησις ἱστοριῶν **45 56^v**
- Οἱ ὑβρίζοντες τοὺς ἱερεῖς κοσμικοί. Κανονάριον **49 31^v, 103 20**
- Οἱ ὑπῆρχον ἐπὶ Ἀδριανοῦ βασιλέως, βλ. Οὐτοὶ ὑπῆρχον ἐπὶ Ἀδριανοῦ βασιλέως
- Οἱ φυλακτήρια βαστάζοντες. Κανονάριον περι φυλακτηρίων **49 36^v, 103 22^v**
- Ὁ ἰχθὺς ὁ κέφαλος. Αἰλιανοῦ περι ζώων **75 225^v**
- Ὁ κάρθαρος ἄθλη ζῶν ἐστι. Αἰλιανοῦ περι ζώων **75 221^v**
- Ὁ καταλαλητής. Κανονάριον **49 31^v, 103 20**
- Ὁ καταλιμπάνων τὴν νομίμως συναφθεῖσαν αὐτῷ. Κανονάριον περι μοιχείας **49 34^v, 103 22**
- Ὁ καταλύων ἄνευ ἀσθeneίας τοῦ σώματος. Ἰωάννου ἐπ. Κίτρου ἐκ τῶν Ἀποκρίσεων **37 101**
- Ὁ κατὰ πάντα τὸν βίον γενόμενος βιωφελέστατος Αἰσώπος. Βίος Αἰσώπου τοῦ φιλοσόφου **53 285**
- Ὁ κατὰ τὸν καιρὸν τοῦ ζῴοιοῦ καὶ σωτηριώδους καὶ ἔκουσίου πάθους. Εὐχὴ **101 186^v**
- Ὁ κλέπτης χρόνους ς'. Κανονάριον περι κλοπῆς **49 32, 103 20^v**
- Ὁ κλίνας οὐρανοῦς. Εὐχὴ ἰλασμοῦ **79 4**
- Ὁ Κριὸς ἐστὶν ἡμερος, εἰρηνοποιός. Περι τοῦ βροντολογίου **44 24^v**
- Ὁ Κριὸς καὶ ὁ Σκορπιὸς οἴκοι τοῦ Ἄρεως. Περι τὰ οἰκήματα αὐτῶν καὶ τῶν πλανητῶν **44 5^v**
- Ὁ κύκλος τοῦ ἡλίου εὐρίσκεται εἰ τῷ μικρῷ ἔτει. Περι εὐρέσεως τῶν κύκλων τοῦ ἡλίου **96 9^v**
- Ὁ κύριος ἐν τῷ Εὐαγγελίῳ τοὺς βουλομένους ἀκολουθεῖν αὐτῷ. Μακαρίου Αἰγυπτίου περι ἀποταγῆς βίου καὶ περι τῶν αἰωνίων ἀγαθῶν **53 90^v**
- Ὁ κύριος ἡμῶν καὶ θεὸς διεξάγων τὸν ἰουδαϊκὸν λαόν. Ὀμιλία εἰς τὴν 10ην Κυρ. τοῦ Λουκᾶ **84 263^v**
- Ὁ λαβῶν τὸ τῆς ἱερωσύνης ἐπάγγελμα. Κανονάριον περι ιερῶν **49 9, 103 5^v**
- Ὁ λβιος ἐν μερόπεσσι. Ἀμμιανοῦ μετάφραση στὸν α' ψαλμῷ **76 16**
- Ὁ λβιος ὃς οὐ πεπόρευται δυσσεβέων. Ἀπολλιναρίου Λαοδικεῖας(;) μετάφραση στὸν Ψαλμὸ 1,1-5 **76 15^v**
- Ὁ λβιος ὅστις ἀνὴρ ἀγορήν. Ἀπολλιναρίου Λαοδικεῖας (ψευδο-) μετάφραση στὸν Ψαλμὸ 1,1-5 **76 16^v**
- Ὁ λδ' τῶν ἁγίων Ἀποστόλων κανὼν τοὺς ἐπισκόπους. Ματθαίου Βλαστάρη, στοιχειὸν Ε' κεφ. ια' **77 1**
- Ὁ Λιβάνιος μὴ θεῶ λειβων σέβας. Στίχοι στὸ Λιβάνιου σοφιστῆ **59 50^v**
- Ὁ λιγοστός ὁ Γεδεὼν ἀναμεταξὺ τῶν Ἰσραηλιτῶν. Ἀνωνύμου ἐπιστολὴ παρακλητικὴ πρὸς ἄρχοντα παραδουναβίων ἡγεμονίων **93 122**

- Ὁλον ἄσμον ἀγαθῶν τὰ παρ' ὑμῖν ἦκέ μοι. Ἀωνύμου ἐπιστολὴ πρὸς τὸν ἀρχιεπίσκοπο Βερροίας [Ἰωάννικιο;] **93 115**
- Ὁλος οὗτος οὐαίσθητὸς κόσμος. Θεοφίλου Κοροδαλλέως σύνοψις γεωγραφίας καὶ σφαιρικής θεωρίας **93 9**
- Ὁ μακάριος καὶ αἰοιδίμος. Συναξάρι εἰς τὴν ἀνακομιδὴν τῶν λειψάνων τοῦ Λαζάρου **95 234**
- Ὁ μακάριος καὶ εὐαγγελιστὴς Λουκάς προτίθησιν ἡμῖν σήμερον. Ὁμιλία εἰς τὴν 11ην Κυρ. τοῦ Λουκᾶ **84 269**
- Ὁ μακάριος οὗτος καὶ θεσπέσιος Κλήμης ἐν ὄλῃ σχεδὸν ἀνθρωπίνῃ ζωῇ. Συναξάρι Κλήμεντος ἐπ. Ἀγκύρας καὶ Ἀγαθαγγέλου **39 299**
- Ὁ μαλακὸς ἐπιτιμάσθω χρόνους γ'. Κανονάριον περὶ μαλακίας **49 24, 103 16**
- Ὁ μάντεσιν ἑαυτὸν ἐπιδοῦς. Κανονάριον περὶ μαντευομένων **49 25^v, 103 17^v**
- Ὁμβρισὸν μοι τοῦ ἐλέους σου, παρθένε, θεῖαν δρόσον. Τροπάριον **27 89^v**
- Ὁ μεγαλομάρτυς ἐστὶ διαφορᾶς τῶν συνθέτων ὀνομάτων. Σχόλιο σὲ θαῦμα τοῦ ἁγίου Δημητρίου **75 144**
- Ὁ μέγας Γρηγόριος ὁ θεολόγος αὐτὸς ἐξηγητὴς καὶ διδάσκαλος. Συναξάρι Γρηγορίου Ναζιανζηνοῦ **39 305**
- Ὁ μεθύσας καὶ ἐμέσας. Κανονάριον περὶ θείας κοινωνίας **49 32, 103 20^v**
- Ὁ μὲν Μωϋσῆς τὸ αἶμα ἐρράντισε τῶν τράγων καὶ μύσων. Ἀπόσπασμα ἀναφερόμενο στὴν Παλαιὰ Διαθήκην **12 13**
- Ὁ μὲν οὖν ἥλιος εἰς καθέκαστον ζώδιον. Ἀναστροφή περὶ ἡλίου **44 10^v**
- Ὁ μὲν πολιτικὸς νόμος ἐπιγινώσκει. Ἰωάννου ἐπ. Κίτρου ἐκ τῶν Ἀποκρίσεων **37 102^v**
- Ὁ μὲν σοφὸς Πλούταρχος. Συμειῶν Σηθ σύνοψις καὶ ἀπανθίσματα φυσικῶν τῶν καὶ φιλοσόφων δογμάτων **45 10**
- Ὁ μέντοι περὶ τῆς ἵριδος λόγος. Μιχαὴλ Ψελοῦ περὶ μετεωρολογιῶν ἤτοι περὶ ἀστραπῶν, βροντῶν καὶ τῶν ὁμοίων παθῶν **45 30^v**
- Ὁ μέροψ τὸ ὄρνειον ἔμπαλιν φασὶ τοῖς ἄλλοις. Αἰλιανοῦ περὶ ζώων **75 234**
- Ὁ μετὰ ἀναδεξιμαίας. Κανονάριον περὶ αἰμομιξίας **49 18^v, 101 129^v, 103 12^v**
- Ὁ μετὰ ἀντιμινσίου ἐν ἰδίῳ τόπῳ. Ἰωάννου ἐπ. Κίτρου ἐκ τῶν Ἀποκρίσεων **37 96**
- Ὁ μετὰ πνευματικοῦ ἀδελφοῦ τὴν ἀδελφὴν. Κανονάριον περὶ αἰμομιξίας **49 18^v, 101 130, 103 12^v**
- Ὁ μετὰ πνευματικοῦ ἀδελφοῦ τὴν γυναῖκα. Κανονάριον περὶ αἰμομιξίας **49 18^v, 101 130, 103 12^v**
- Ὁ μετὰ πνευματικοῦ ἀδελφοῦ τὴν μητέρα. Κανονάριον περὶ αἰμομιξίας **49 18^v, 101 130, 103 12^v**
- Ὁ μετὰ πνευματικοῦ ἀδελφοῦ τὴν πενθεράν. Κανονάριον περὶ αἰμομιξίας **49 19, 101 130, 103 12^v**
- Ὁ μετὰ (τῆς) συντέκνου ἀδελφὴν ἀμαρτήσας. Κανονάριον περὶ αἰμομιξίας **49 19, 101 129^v, 103 12^v**
- Ὁ μετὰ (τῆς) συντέκνου ἀμαρτήσας. Κανονάριον περὶ αἰμομιξίας **49 18^v, 101 129^v, 103 12^v**
- Ὁ μετὰ τὸ κοινωνῆσαι. Ἰωάννου ἐπ. Κίτρου ἐκ τῶν Ἀποκρίσεων **37 94^v**
- Ὁμηρος ὁ ποιητὴς παραγενόμενος εἰς Πελοπόννησον. Μῦθος **75 35^v**
- Ὁμοίως καὶ εἰς τὸν κα' κανόνα λέγει ὅτι εἶ τις ἔχει γυναῖκα. Ἐκ τοῦ Κανονικοῦ Ἰωάννου τοῦ Νηστευτοῦ **101 30**
- Ὁμοίως καὶ μεγαλόσχημος ἄνευ τοῦ κουκουλοῦ. Κανονάριον περὶ ἱερομονάχων **49 15, 103 10**
- Ὁ μνησίκακος. Κανονάριον **49 31^v, 103 20**
- Ὁ μνημι ἐγὼ τὸν θεόν. Παράρτημα Β' τῆς Συνοφείως, ὄρκος **12 409^v**
- Ὁ μώνυμα ὦν τό τε ὄνομα. Περὶ τῶν πέντε φωνῶν τοῦ Πορφυρίου, περὶ ὁμωνύμων **44 50**
- Ὁνομαστικόν τι βιβλίον. Ἰουλίου Πολυδεύκου Ὁνομαστικόν, ἀπόσπασμα **93 117**
- Ὁντος μου ἐν Καμφάδου κόμῃ καὶ τὰς χήνας ἐπιμελουμένου. Εὐχὴ Τρύφωνος εἰς κήπον, εἰς χωράφιον καὶ εἰς ἄμπελον **29 157^v**
- Ὁντως ὅποια τοῖς ἀριστεῦσι φίλα. Μητροφάνους στίχοι εἰς τὸν Θηγαράν **38 262**
- Ὁνυχες λεπτοὶ καὶ ὄπλα πλήρεις. Ρητορική, ἀπόσπασμα **93 128**
- Ὁ ὁδοστατῶν καὶ τὰ ἀλλότρια ἀρπάζων. Κανονάριον περὶ κλοπῆς **49 32, 103 20^v**
- Ὁ ὅσιος Θεόδουλος γέγονεν ἀπὸ Κύπρου τῆς νήσου. Συναξάρι ὀσίου πατρὸς Θεοδούλου **39 198^v**

- Ὁ ὄσιος πατὴρ ἡμῶν καὶ ὁμολογητὴς Θεόφιλος ὑπῆρχεν εὐλαβῆς μοναχός. Συναξάρι Θεοφίλου ὁμολογητοῦ 39 54^v, 95 211
- Ὁ παῖδας ἐκ καμίνου. Καταβασία Κυρ. τοῦ Πάσχα, ἤχ. α' ὠδὴ ζ' 55 122^v
- Ὁ πάντα τελεσφορήσας τῷ λόγῳ. Εὐχὴ τῶν κολύβων 90 130^v
- Ὁ Παράδεισος οὐκ ἔστιν ἐν τῇ καθ' ἡμᾶς γῆ. Γεωγραφικὰ κεφάλαια 23 294
- Ὁ περὶ ὑμᾶς μου πόθος. Ἀνωνύμου ἐπιστολὴ πρὸς τὸν ἀρχιεπίσκοπο Κύπρου Νικηφόρο (ἔτ. 1640) 93 115^v
- Ὁπηνίκα τοῖνον ἐν Τετράδι ἡ Παρασκευῇ. Ἰωάννου ἐπ. Κίτρους ἐκ τῶν Ἀποκρίσεων 37 100^v
- Ὁ πιστὸς κατηγορηθεὶς ἐπὶ μοιχείᾳ. Ἀριστηνοῦ ἐρμηγεία κατὰ κανόνος τῶν ἁγίων Ἀποστόλων 77 23^v
- Ὁ ποιήσας μαλακίαν μὴ ἡμέρας μὴ κοινωήσῃ. Ἐκ τοῦ Κανονικοῦ Ἰωάννου τοῦ Νηστευτοῦ 101 29^v
- Ὁ πορευσας ἐὰν προαιρεθῆ ξηροφαγεῖν. Ἐκ τοῦ Κανονικοῦ Ἰωάννου τοῦ Νηστευτοῦ 101 30^v
- Ὅποσα ἀγνοῖα, πράττουσιν ἄνθρωποι. Γνωμικὰ 11 232
- Ὁ προφήτης Δανιὴλ νηστεία. Σχέδος 75 178^v
- Ὁ προφήτης λέγει· τότε ὁ γέρακας ὁ ἄσπρος. Χρησμός 23 302
- Ὁ Ραδῆνός πατὴρ, Μιχαὴλ Ἄννα ἀδελφοί. Πρόχειρος νόμος, τίτλος ἡ §98 περὶ γάμου 14 101
- Ὅρασιν τῆρει μέχρι γήρους ἐσχάτου. Συνταγὴ ἁλατίου 5 293
- Ὅραξ ὁ με ποιεῖς ὁ ἐμὸς δυνάστης. Μιχαὴλ Ψελλοῦ ἐπιστολὴ πρὸς τὸν πατρ. Μιχαὴλ Κηρουλάριον 93 111^v
- Ὅραξ ὡς ὅτι οὗτος ὁ Βάλης. Θεοδωρήτου Κύρου Ἐκκλησιαστικὴ Ἱστορία, ἀπόσπασμα 89 177^v
- Ὅρα φοσσάτου τὸν χριτὴν, δομέστιχον τειχέων. Ματθαίου Βλαστάρη περὶ ὀφικίων καὶ περὶ ματαίας ζωῆς, ἀπόσπασμα 48 23^v
- Ὅρεια ὁ δημιουργός, βλ. Ὅρους (ὄρεια χρῆσθ.) ὁ δημιουργός
- Ὅρθρίσωμεν ὄρθρου. Καταβασία Κυρ. τοῦ Πάσχα, ἤχ. α' ὠδὴ ε' 55 122^v
- Ὅρθρος ἦν βαθύς. Ἐωθινόν, ἤχ. δ' 55 50^v
- Ὅριζει ὁ ἰδ' κανὼν τῶν ἁγίων καὶ θεοφόρων πατέρων. Κανὼν ἰδ' ἔκτης συνόδου 29 78^v
- Ὅριζομεν δὲ τὰς γυναῖκας τὰς κατὰ συνήθειαν ἐχούσας, ὀκτὼ ἡμέρας. Κανονάριον περὶ τῆς τῶν γυναικῶν ἀκαθαρσίας 49 43^v, 103 24
- Ὅρους (ὄρεια χρῆσθ.) ὁ δημιουργός. Θεοφυλάκτου Σιμοκάττου ἐπιστολὴ δ' 93 118
- Ὁ Ῥωμανὸς ὑπῆρχεν ἀπὸ Συρίας. Συναξάρι Ῥωμανοῦ τοῦ ποιητοῦ τῶν κοντακίων 95 210
- Ὅσα ἐπὶ εὐφροσύνης καὶ τοῦ ἐναντίου. Γραμματικὴ, κατηγορίες ρημάτων 102 20
- Ὅσα λέγεταί εἶναι τὸν θεόν. Κεφάλαια τῶν μαθητῶν τοῦ Εὐαγγελίου 53 193^v
- Ὅσα μὲν παρὰ τοῖς τὴν ἀκριβῆ φωνήν. Ἰουλίου Πολυδεύκου Ὀνομαστικόν, ἀπόσπασμα 93 116^v
- Ὅς ἀπὸ τίνος ἐρημίτου λαβὼν τὸ ῥεῦσαν τίμον αἶμα. Συναξάρι Βαρυφαββᾶ 39 17^v, 95 183^v
- Ὅσα ὑγραίνει, κριθάριον ἐψημένον. Ἰατροσόφιον περὶ τροφῶν 78 37
- Ὅς γεννᾶται μὲν ἐν Αἰγύπτῳ. Συναξάρι Μωϋσῆ προφήτου 95 176^v
- Ὁ σεισμὸς δὲ οὕτως γίνεται· ἔχει γὰρ ἡ γῆ φλέβας ἀερικὰς. Περὶ σεισμοῦ 44 34^v
- Ὅς ἐπὶ τὸ τελώνιον καθήμενος τοῦ κυρίου ἀκούσας εἰπόντος. Συναξάρι Ματθαίου εὐαγγελιστοῦ 39 167, 95 295^v
- Ὅς ἦν ἐπὶ Ἰουλιανοῦ, κελυσθεὶς δὲ τῶν γενεθλίων αὐτοῦ. Συναξάρι Πορφυρίου τοῦ ἀπὸ μίμων 39 24^v
- Ὅς ἦν ἐπὶ Λικανίου βασιλέως ἐν Σεβαστεία. Συναξάρι Σεβηριανοῦ 39 16^v
- Ὅς ἦν ἐπὶ τῆς βασιλείας Μαξιμιανοῦ στρατευόμενος ἐν τοῖς νομείοις. Συναξάρι Μηνᾶ τοῦ ἐν τῷ Κοτιαίῳ 39 154, 95 286^v
- Ὅς θανάτου πληγὴν τῷ πλησίον δέδωκε, φονεὺς ἔστιν. Κανονάριον περὶ ἐκουσίου φόνου τοῦ μεγάλου Βασιλείου 49 24, 103 16
- Ὁ Σιλβεστρος οὗτος ἐν νηπία ἡλικίᾳ ὦν. Βίος καὶ πολιτεία Σιλβέστρου πάπα Ρώμης 72 21
- Ὅσιον ἅμα καὶ τῷ κοινῷ τῆς ἐκκλησίας πληρώματι. Συνοδικὴ ἀπόφασις (ἔτ. 1622) 93 106^v
- Ὁ σκοπὸς τοῦ ζητήματος τούτου τῆς τιμότητός σου. Ἀνωνύμου ἐπιστολὴ πρὸς ποστέλνικο 93 123

- Ἵσοι δὲ ἐπιπορήσουσιν χωρὶς ἀνάγκησιν. Ἐκ τοῦ Κανονικοῦ Ἰωάννου τοῦ Νηστευτοῦ **101 39**
- Ἵσοι δὲ τύχουσιν εἰς πόλεμον. Ἐκ τοῦ Κανονικοῦ Ἰωάννου τοῦ Νηστευτοῦ **101 36**
- Ἵσοι ἐξομολογοῦνται. Κεφάλαια Νικηφόρου πατρ. Κωνσταντινουπόλεως **101 43**
- Ἵσοι καλόγεροι εἶναι κανονισμένοι. Κεφάλαια Νικηφόρου πατρ. Κωνσταντινουπόλεως **101 42**
- Ἵσοι παλαιῶν. Καταβασία Θεοφανείων, ἤχ. β' ᾠδῆ γ' **55 114**^v
- Ἵος οὐ μόνον κοινώνει τὴν χάριν αὐτοῦ εἰς τοὺς πιστοὺς. Ὁμιλία σ' τῆς ε' ἐβδ. **87 60**^v
- Ἵσσα περὶ Χριστοῦ θεηγόρος ἔθνεα Πέτρος. Ἐπίγραμμα εἰς τὸν Μάρκον **20 102**
- Ἵ σηλιτευτικός λόγος. Νόννου Ἀββᾶ (ψευδο-) συναγωγῆ καὶ ἐξηγήσεως ἱστοριῶν **45 61**^v
- Ἵστις ἀρνηθῆ τὸν Χριστὸν μὲ τὸ θέλημά του. Ἐκ τοῦ Κανονικοῦ Ἰωάννου τοῦ Νηστευτοῦ **101 24**
- Ἵστις ἐν ἀπαθείᾳ καὶ συμπαθείᾳ. Σχόλιον II, 1 στὸ κείμενο τῆς Κλίμακος **89 11**^v
- Ἵστις οἰωδῆτινι φθάσας. Ἰωάννου ἐπ. Κίτρους ἐκ τῶν Ἀποκρίσεων **37 90**
- Ἵ συζευγνύμενος ἀηλίκῳ γυναικί. Κανονάριον περὶ μνηστείας **49 34, 103 21**^v
- Ἵ συμφθαρεὶς ὀρθόδοξος Ἰουδαία. Ἰωάννου ἐπ. Κίτρους ἐκ τῶν Ἀποκρίσεων **37 102**^v
- Ἵσω γὰρ ἕκαστος πρὸς μεζίζονα ὄγκον ἀρχῆς ἀναβέβηκεν. Βασιλείου Καισαρείας, ἀπόσπασμα **101 44**^v
- Ἵταν αἰχμαλωτίσταν οἱ Ῥωμαῖοι. Σημείωμα (ἔτ. 1526) **21 157**^v
- Ἵταν ἐξέβουν τὰ ἔντερα. Μελετίου τοῦ σοφοῦ ἱατροῦ Ἰατροσόφιον **93 179**^v
- Ἵταν θεᾶσιν σώματα δι' ἐπιμελείας λάμποντα. Κεφάλαια θεολογικὰ **53 80**
- Ἵταν σμιγῆ ὁ ἄνδρας μετὰ τῆς γυναικὸς αὐτοῦ. Ἰπποκράτους Ἰατροσόφιον **23 6**
- Ἵταν τίθωνται θρόνοι. Στιχηρὸν **38 190**^v
- Ἵταν τύχη βαπτίσει τις ἐν παιδίον. Ἰωάσαφ πατρ. Κωνσταντινουπόλεως ἐρωταποκρίσεις περὶ γάμων κεκωλυμένων **77 50**
- Ἵτε ἐσταυροῦτο ὁ σωτήρ, ἡ σελήνη ἦγε δέκατον κύκλον. Περὶ κύκλων ἡλίου, σελήνης καὶ περὶ Πάσχα σημείωση **93 159**
- Ἵ τὴν Κυριακὴν ἢ τὸ Σάββατον ἀσιτῶν. Κανὼν ἡ τῆς ἐν Γάγγρα συνόδου **29 58**^v
- Ἵ τῆς ἀγίας τεσσαρακοστῆς καιρός. Ὁμιλία ἐκ τοῦ Μάρκου Κυρ. β' τῶν νηστεϊῶν **84 41**^v
- Ἵ τῆς ἀρχῆς ἐπιβήτωρ Ἀλέξιος Ἄγγελος ὁ Κομνηνός. Γεωργίου Φραντζῆ χρονικὸ **11 6**
- Ἵ τῆς ἡμετέρας σωτηρίας φροντίζων καὶ κηδόμενος κύριος. Ὁμιλία εἰς τὴν 8ην Κυρ. τοῦ Ματθαίου **84 161**
- Ἵ τῆς σελήνης θεμέλιος οὕτως ἑνδεκαπλασιαζέσθω. Περὶ εὐρέσεως θεμελίου τῆς σελήνης **96 9**^v
- Ἵ τῆς σελήνης κύκλος εὐρίσκειται εἰ προσθείησ. Περὶ εὐρέσεως τῶν κύκλων τῆς σελήνης **96 9**^v
- Ἵτι δεῖ λύχνους καίειν ἐν τοῖς ναοῖς. Ἰωάννου ἐπ. Κίτρους ἐκ τῶν Ἀποκρίσεων **37 93**^v
- Ἵτι δεῖ ὁμολογεῖν ἴδιον αὐτοῦ πρόσωπον. Βασιλείου Καισαρείας κατὰ Ἀρειανῶν καὶ Σαβελλιανῶν καὶ Ἀνομοίων, ἀπόσπασμα **89 156**^v
- Ἵτι καὶ ποτε πρὸς ἡμᾶς ἔξει θεμιτῶ. Ὁμιλία β' τῆς δ' ἐβδ. **87 44**^v
- Ἵτι μὲν ἀρχῆθεν ὁ θεὸς τὸν ἄνθρωπον κατ' εἰκόνα ἰδίαν ἐποίησε. Ἀπόσπασμα περὶ θανάτου **93 83**
- Ἵτι μὲν οὖν οὐκ εὐσεβὲς εἶναι δοκεῖ τὸ λέγειν. Μιχαὴλ Γλυκᾶ εἰς τὰς ἀπορίας τῆς θείας Γραφῆς **46 72**
- Ἵτι Νουμᾶς εἰς τρία τὸν μῆνα διελῶν. Περὶ μηνῶν **96 1**^v
- Ἵτι ὁ δάκτυλος πρῶτός ἐστιν. Προσθήκαι εἰς τὸ παράρτημα Β' τῆς Συνόψεως, περὶ μέτρων **12 215**^v
- Ἵτι οὐ δεῖ κοσμικὸν ἱερέα ἀποτάσσειν μοναχόν. Κανονάριον περὶ ἱερέων **49 8, 103 4**^v
- Ἵτι οὐ δεῖ μοναχὸν γελᾶν καὶ μετεωρίζεσθαι. Κανονάριον περὶ ἱερομονάχων **49 14**^{v, 103 9^v}
- Ἵτι οὗτος ὁ κανὼν ἀρμόδιός ἐστι εἰς φρονεῖς. Ἐκ τοῦ Κανονικοῦ Ἰωάννου τοῦ Νηστευτοῦ **101 35**
- Ἵτι οὕτως ἀναξίως ἱερουργῶν Ἰούδας. Διήγησις ψυχωφελῆς περὶ ἀναξίων κληρικῶν **101 140**
- Ἵτι τὰ τέσσαρα Εὐαγγέλια οὐτε κατὰ τὸν αὐτὸν καιρὸν. Διήλωσις συγγραφῆς τῶν Εὐαγγελίων **76 271**^v

- Ὅτι τοῖς Ἀρμενίοις συγκοινωνοῦντες οἱ Λατῖνοι. Απόσπασμα περὶ ἁγίου πνεύματος **89 162**
- Ὁ τοῖς ἀσιγήτοις ὕμνοις καὶ ἀπαύστοις δοξολογίαις. Εὐχὴ **38 164^v**
- Ὁ τοῖς πολλοῖς δοκοῦσα δυσχέρεια τοῦ ἀθλητικοῦ ἀγῶνος. Σχόλιο στὸ κείμενο (PG 88, 641B4-7) τῆς Κλίμακος **89 12^v**
- Ὁ τόκους λαμβάνων ἐὰν καταδεῖξται τὸ ἄδικον κέρδος εἰς πτωχοῦς ἀναλῶσαι. Κανονάριον περὶ τόκου καὶ περὶ χειροτονίας **49 37, 103 22^v**
- Ὁ τὸν ἀνάξιον εἰς ἐπίσκοπὴν παραγαγὼν καὶ πόλεως ἐπιτρέψας ἄρχειν. Κανονάριον περὶ διακόνων καὶ πρεσβυτέρων (τοῦ Χρυσοστόμου πρὸς Τίτον) **101 136**
- Ὁ τὸν πατέρα θεόν, τὸν υἱὸν θεόν. Ἐπιφανίου Κύπρου ἐκ τῆς Ἀντεπιστολῆς **89 160**
- Ὁ τὸν Χριστὸν ἀρνήσάμενος. Κανονάριον περὶ Χριστοῦ ἀρνήσεως **49 32, 103 20^v**
- Ὁ τοῦ θεοῦ πατρὸς λόγος. Νικηφόρου Φωκᾶ νεαρά **12 389^v**
- Ὁ τυμβωρύχος. Κανονάριον περὶ κλοπῆς **49 32, 103 20^v**
- Οὐ βλέπουσιν οἱ ἄγγελοι τὸν θεόν. Ἐρωταπόκρισις **23 259**
- Ὁ ὑβριζόμενος καὶ κατηγορούμενος καὶ συκοφαντούμενος. Ἰωάννου Χρυσοστόμου κεφάλαια ἐκ διαφόρων βιβλίων **53 66**
- Οὐδὲ γὰρ ὄλωσ μυστήριον. Γνωμικὸ **11 232**
- Οὐ δεῖ ἐν ἐκκλησίᾳ καθιερωμένη. Ἰωάννου ἐπ. Κίτρους ἐκ τῶν Ἀποκρίσεων **37 94^v**
- Οὐδεὶς κουρέψει καλόγερον. Κεφάλαια Νικήτα μητρ. Ἡρακλείας **101 40^v**
- Οὐδὲν ἀγάπησ ἐν βίῳ ἀνώτερον καὶ ἡδύτερον. Ἰωάννου Χειλᾶ μητρ. Ἐφέσου λόγος κατὰ σχηματικῶν **46 3**
- Οὐδὲν ἐστὶ τῆς ἀδιστάκτου καὶ καθαρᾶς πίστεως ἰσχυρότερον. Ὁμιλία εἰς τὴν 4ην Κυρ. τοῦ Ματθαίου **84 139**
- Οὐθ' ὁ στρατιώτης ὄπλων φροντίζει πολέμου. Ἰωάννου Καρυοφύλλη ἀποδείξεις καὶ μαρτυρίαι περὶ τῆς θείας εὐχαριστίας **93 48**
- Οὐκ ἀφιλόσοφον, φιλοσοφωτάτη καὶ θεία ψυχὴ. Μιχαὴλ Ψελλοῦ ἐπιστολὴ πρὸς τὸν πρωτοσύγκελλον **93 44**
- Οὐκ ἐκ σποράς πνεύματι τῷ παναγίῳ. Δημητρίου Σταφιδάκη θεοτοκία **75 58**
- Οὐ κεκώλυται διὰ τὸ παρ' ἡλικίαν μνηστευθῆναι. Κανονάριον περὶ ἀνηβότητος **49 47, 103 25^v**
- Οὐκ ἐλάτρευσαν τὴν κτίσιν. Καταβασία εἰς τὰς ἑορτὰς τῆς θεοτόκου, ἤχ. δ' ὠδὴ ζ' **55 134**
- Οὐκ ἔξεστι τὸ κατὰ ἀρχόντων ἱερεὺς ἢ καὶ ἱερομόναχος πολιτεύεσθαι. Κανονάριον περὶ ἱερομονάχων **49 12^v, 103 8**
- Οὐκέτι χρὴ ἀναβάλλεσθαι. Ὁμιλία μεγ. δ' **87 73**
- Οὐκ οἶδα πότερον αὐτὸς ἐμαυτῷ. Μιχαὴλ Ψελλοῦ ἐπιστολὴ πρὸς τὸν μητρ. Εὐχαίτων **93 41^v**
- Οὐκ οἶδα πότερον παρὰ τὴν ἐμὴν ἀτεχνίαν. Μιχαὴλ Ψελλοῦ ἐπιστολὴ πρὸς τὸν πατρ. Ἀντιοχείας **93 40^v**
- Οὐκοῦν κακῶς φρονοῦντες περὶ τοῦ ἁγίου πνεύματος. Απόσπασμα περὶ τοῦ ἁγίου πνεύματος **89 154^v**
- Οὐ μόνον κηρύττει καὶ διδάσκει ὁ κύριος. Ὁμιλία Κυρ. α' τοῦ Λουκᾶ **84 210^v**
- Ὁ ὑποκειμένος λυχνικὸς ὕμνος γεγένηται τρόπῳ τοιῷδε. Περὶ τοῦ λυχνικοῦ ὕμνου **12 13**
- Οὐ πρέπει οἱ καλόγεροι τὴν μεγάλην τεσσαρακοστήν. Κεφάλαια Νικηφόρου πατρ. Κωνσταντινουπόλεως **101 42**
- Οὐ πρέπει τὸν ἱερέα στολὴν κοντὴν φορεῖν. Κανονάριον περὶ ἱερέων **49 9^v, 103 5^v**
- Οὐρά, ἐτυμολογεῖται ἀπὸ τοῦ ῥέω, τὸ διαχέω. Σχόλιο σὲ ἄθλο τοῦ Ἡρακλεῦς τοῦ Ἰωάννου Πεδιάσιμου **75 139**
- Οὐσία ἡ κυριωτάτη καὶ πρώτη. Περὶ τῶν πέντε φωνῶν τοῦ Πορφυρίου, τί ἐστὶ οὐσία **44 49**
- Οὗτοι ἠθλησαν ἐν Ρώμῃ. Συναξάρι Ναζαρίου, Προτασίου, Γεβρασίου καὶ Κελσίου **39 81^v**
- Οὗτοι μαθηταὶ ὑπῆρχον τοῦ ἁγίου ἱερομάρτυρος Διονυσίου. Συναξάρι Φαύστου, Γαίου, Εὐσεβίου καὶ Χαρίμωνος τῶν διακόνων **39 60**
- Οὗτοι οἱ ἅγιοι ἀπόστολοι εἰσιν ἐκ τῶν ἑβδομήκοντα. Συναξάρι Τερτίου, Μάρκου, Ἰούστου καὶ Ἀρτεμᾶ ἐκ τῶν ο' ἀποστόλων **39 126^v, 95 264**
- Οὗτοι οἱ ἅγιοι ἐν Νικομηδείᾳ. Συναξάρι Δασίου, Γαίου καὶ Ζωτικῷ **95 241**
- Οὗτοι οἱ ἅγιοι καὶ μακάριοι πατέρες ἡμῶν γεγόνασιν ἐπίσκοποι. Συναξάρι Μελετίου καὶ Ἰσαακίου ἐπ. Κύπρου **39 32**

- Οὔτοι οἱ ἅγιοι καὶ οἱ τούτων παῖδες Σαβινια-
νός, Μάξιμος, Ροῦφος καὶ Εὐγένιος. Συνα-
ξάρι Παύλου καὶ Τάττης **39 37**
- Οὔτοι οἱ ἅγιοι κατασχεθέντες ἐν Δαμασκῶ.
Συναξάρι Καισαρίου, Δασίου καὶ ἐτέρων
95 266^v
- Οὔτοι οἱ ἅγιοι μάρτυρες ἐν ἐνὶ οἴκῳ διάγον-
τες. Συναξάρι Τερεντίου, Νεονίλας καὶ τῶν
ἐπτὰ τέκνων αὐτῶν **39 118^v**
- Οὔτοι οἱ ἅγιοι μάρτυρες σαγγηνευθέντες. Συνα-
ξάρι Φλορεντίου καὶ Διοκλητιανοῦ **39 61**
- Οὔτοι οἱ ἅγιοι μάρτυρες τὴν ἡγεμονίαν τῆς ἐν
τῇ Θράκῃ. Συναξάρι Ἀειθαλά καὶ Ἀμμῶν
95 174
- Οὔτοι οἱ ἅγιοι μάρτυρες ὑπῆρχον ἐπὶ Μαξι-
μιανοῦ ἐν Νικομηδείᾳ. Συναξάρι Εὐλαμπί-
ου καὶ Εὐλαμπίας **39 73^v, 95 225**
- Οὔτοι οἱ ἅγιοι Πορφύριος καὶ Ὀνησιφόρος
διωγμῷ καταλαβόντος. Συναξάρι Ὀνησι-
φόρου καὶ Πορφυρίου **39 151, 95 284**
- Οὔτοι οἱ ἅγιοι ὑπῆρχον ἐπὶ Δεκίου βασιλέως
καὶ καιρὸν λαβόντες. Συναξάρι ἐπτὰ παι-
δων τῶν ἐν Ἐφέσῳ **39 95^v, 95 241**
- Οὔτοι (οἱ ἅγιοι) ὑπῆρχον ἐπὶ Νουμεριανοῦ
βασιλέως. Συναξάρι Χρυσάνθου καὶ Δα-
ρείας **39 87, 95 235**
- Οὔτοι οἱ μακάριοι πατέρες τὸν ἀσκητικὸν
ἀγῶνα δῆνυσον. Συναξάρι λγ' πατέρων ἐν
τῇ Ραιθῶ **39 284**
- Οὔτοι πάντες ὑπῆρχον ἐκ τῶν ἑβδομήκοντα
μαθητῶν τοῦ Χριστοῦ. Συναξάρι Πατρώ-
βα, Ἐρμοῦ, Λίνου, Γαΐου καὶ Φιλολόγου ἐκ
τῶν ο' ἀποστόλων **39 142**
- Οὔτοι σύνοδον ποιήσαντες ἐν Ῥώμῃ. Συνα-
ξάρι Μαρτίνου πάπα Ῥώμης, Μαξίμου καὶ
τῶν σὺν αὐτοῖς **39 30, 95 192**
- Οὔτοι τὸν ἀσκητικὸν βίον ποθοῦντες. Συνα-
ξάρι ἀββάδων ἁγίων ἐν Σινᾷ **39 283^v**
- Οὔτοι ὑπῆρχον ἐκ τῆς μεγάλης πόλεως Ῥώ-
μης. Συναξάρι Κοσμᾶ καὶ Δαμιανοῦ **64 272^v**
- Οὔτοι ὑπῆρχον ἐκ τῶν ἑβδομήκοντα ἀπο-
στόλων. Συναξάρι Σίλα καὶ Σιλουανοῦ
ἀποστόλων **64 304, 95 133**
- Οὔτοι (οἱ) ὑπῆρχον ἐπὶ Ἀδριανοῦ βασιλέως.
Συναξάρι Θαουήλ καὶ Βεβαίας **39 10, 95 178**
- Οὔτοι ὑπῆρχον ἐπὶ Δεκίου βασιλέως καὶ Ἀκυ-
λίνου ἄρχοντος τῆς ἐφίας. Συναξάρι Παρα-
μόνου καὶ τῶ (370) μαρτύρων **39 191^v**
- Οὔτοι ὑπῆρχον ἐπὶ Διοκλητιανοῦ βασιλέως καὶ
Μαξίμου ἡγεμόνος. Συναξάρι Ἀνανίου πρε-
σβυτέρου, Πέτρου κλειδοφύλακος καὶ ἐπτὰ
στρατιωτῶν καὶ συμμαρτύρων **39 307^v**
- Οὔτοι ὑπῆρχον ἐπὶ Διοκλητιανοῦ καὶ Μαξι-
μιανοῦ τῶν δυσσεβῶν βασιλέων. Συναξάρι
Εὐστρατίου, Αὐξεντίου, Εὐγενίου, Μαρ-
δαρίου καὶ Ὁρέστου μεγαλομαρτύρων **39 222^v**
- Οὔτοι ὑπῆρχον ἐπὶ Διοκλητιανοῦ τοῦ βασιλέ-
ως καὶ Τιμοθέου ἄρχοντος. Συναξάρι Εὐ-
γενίου, Κανθίδου, Οὐαλλεριανοῦ καὶ Ἀκύ-
λα **39 293^v**. συναξάρι Ἰανουαρίου ἐπ.,
Προκούλου, Σόσσου, Φέστου, Δεισιδερίου
ἀναγνώστου, Εὐτυχίου καὶ Ἀκουτίωνος
95 22^v
- Οὔτοι ὑπῆρχον ἐπὶ Νουμεριανοῦ βασιλέως.
Συναξάρι Χρυσάνθου καὶ Δαρείας **39 87**
- Οὔτοι ὑπῆρχον ἐπὶ τῆς βασιλείας Πρόβου.
Συναξάρι Τροφίμου, Σαββατίου καὶ Δορυ-
μέδοντος **95 191^v**
- Οὔτοι ὑπῆρχον κατὰ τοὺς χρόνους Ἰουλι-
ανοῦ τοῦ παραβάτου. Συναξάρι Πατερμου-
θίου, Κόπρου καὶ Ἀλεξάνδρου **58 216^v, 64 281^v, 95 113^v**
- Οὔτοι ὑπῆρχον κατὰ τοὺς χρόνους Σαβωρί-
ου τοῦ βασιλέως. Συναξάρι Ἰακώβου πρε-
σβυτέρου καὶ Ἀζᾶ διακόνου **95 11**
- Οὔτοι ὑπῆρχον οἱ μὲν ἐκ (τοῦ) Βυζαντίου, οἱ
δὲ ἐκ Φίλιππουπόλεως. Συναξάρι λζ' μαρ-
τύρων ἐν Βιζύῃ τῆς Θράκης **64 333^v, 95 157**
- Οὔτος γεγένηται καὶ πεπαίδευται τὴν εὐσέ-
βειαν. Συναξάρι Κοῖντου **64 273^v**
- Οὔτος γέγονεν ἐπὶ Λέοντος τοῦ μεγάλου βα-
σιλέως τοῦ Βέσου. Συναξάρι Δανιὴλ τοῦ
στυλίτου **39 217^v**
- Οὔτος γεννᾶται ἐν τῇ τῶν Παφλαγόνων
χώρᾳ. Συναξάρι Νικήτα πατρικίου καὶ ὁμο-
λογητοῦ **39 79^v, 95 229**
- Οὔτος ἐγένετο ἐπίσκοπος Ἱεραπόλεως. Συνα-
ξάρι Ἀβερκίου ἐπ. Ἱεραπόλεως **95 241**
- Οὔτος ἐγένετο παῖς γονέων χριστιανῶν. Συνα-
ξάρι Ἀβραμίου καὶ Μαρίας τῆς ἀνεψιάς
αὐτοῦ **95 259**
- Οὔτος εἴλκε τὸ γένος ἐκ χώρας τῶν Καλα-
βρῶν. Συναξάρι Φαντίου θαυματουργοῦ
95 167

- Οὗτος εἷς τῶν ἑβδομήκοντα ἀποστόλων ἦν. Συναξάρι Ἰούδα ἀποστόλου τοῦ Θαδδαίου καὶ Λεββαίου ἐπικληθέντος **64 252**
- Οὗτος ἐκ γεννητόρων Σεργίου καὶ Μαρίας. Συναξάρι Γρηγορίου τοῦ Δεκαπολίτου **95 302**
- Οὗτος ἐκ Παλαιστίνης ἔλκων τὸ γένος. Συναξάρι Ρωμανοῦ διακόνου **95 299^v**
- Οὗτος ἐν τοῖς τῶν ἁγίων Ἀποστόλων χρόνοις ὑπάρχων. Συναξάρι Κορνηλίου ἐκατοντάρχου **39 22, 95 186**
- Οὗτος ἐν τῷ Ἀρείῳ Πάγῳ ἐννέα βουλευτῶν εἷς ἦν. Συναξάρι Ἱεροθέου ἐπ. Ἀθηνῶν **39 58^v**
- Οὗτος ἐξ ἀπαλῶν ὀνύχων θεῖο πάθῳ τρωθεῖς. Συναξάρι Ἰωάννου Παλαιολαυρίτου **95 22^v**
- Οὗτός ἐστιν Ἰωάννης ὁ εὐαγγελιστής. Ἱερωνύμου (ψευδο-) πρόλογος εἰς τὸ κατὰ Ἰωάννην Εὐαγγέλιον **20 8**
- Οὗτός ἐστιν οὐχ ὁ κηπουρὸς (κηπουρὸς) ἀλλ' ἕτερος. Συναξάρι Φωκᾶ τοῦ ἐκ Σινώπης (νέου) μάρτυρος **64 293^v, 95 124**
- Οὗτος εὐδόκιμος μεῖραξ ἀναφανείς ἐν Πέρσαις. Συναξάρι Δομετίου τοῦ Πέρσου **39 59**
- Οὗτος εὐσεβῶν γονέων ὑπάρχων υἱός. Συναξάρι Λουκιανοῦ πρεσβυτέρου Ἀντιοχείας **39 82^v, 95 231**
- Οὗτος ἦν ἀπὸ Βησθαῖδᾶ τῆς πόλεως συμπολίτης Ἀνδρέου. Συναξάρι Φιλίππου ἀποστόλου **39 161, 95 291**
- Οὗτος ἦν ἐν τῇ χώρᾳ τῶν Περσῶν δυνάστης μέγας. Συναξάρι Σάη τοῦ Πέρσου **39 171**
- Οὗτος ἦν ἐν τοῖς Δεκίου καὶ Οὐαλεριανοῦ τῶν διωκτῶν χρόνοις. Συναξάρι Παύλου τοῦ Θηβαίου **39 271^v**
- Οὗτος ἦν ἐπὶ Διοκλητιανοῦ καὶ Μαξιμιανοῦ. Συναξάρι Δημητρίου μεγαλομάρτυρος **39 105, 95 248**
- Οὗτος... ἦν ἐπὶ τῆς βασιλείας Γρατιανοῦ ἀπὸ Μελιτηνῆς. Συναξάρι ὁσίου πατρὸς Εὐθυμίου τοῦ μεγάλου **39 292**
- Οὗτος ἦν ἐπὶ τῆς βασιλείας Μαρκιανοῦ καὶ Πουλχερίας. Συναξάρι Μαρκιανοῦ πρεσβυτέρου καὶ οἰκονόμου τῆς μεγάλης ἐκκλησίας **39 279^v**
- Οὗτος ἦν ἱερεὺς κατὰ τὴν Σάρδεων μητρόπολιν. Συναξάρι Θεράποντος **95 66^v**
- Οὗτος ἦν κατὰ τοὺς χρόνους Διοκλητιανοῦ. Συναξάρι Ἰουλιανοῦ **95 90^v**
- Οὗτος ἦν υἱὸς Ζεβεδαίου καὶ Σαλώμης. Συναξάρι Ἰωάννου εὐαγγελιστοῦ (μετάστασις) **39 37, 95 197**
- Οὗτος κομιδῆ νέος ὢν καὶ ὠραῖος. Συναξάρι Νέστορος μεγαλομάρτυρος **95 256^v**
- Οὗτος νηπιόθεν τὸν μονήρη βίον ὑπέρχεται. Συναξάρι Λαζάρου τοῦ ζωγράφου **39 170, 95 297^v**
- Οὗτος ὁ ἅγιος Ἀβδίου κρατηθεὶς ὑπὸ τοῦ ἀρχιμάγου Περσῶν. Συναξάρι Ἀβδίου ἐπ. **39 10^v, 95 178^v**
- Οὗτος ὁ ἅγιος Βασίλειος διὰ τὴν ὑπερβάλλουσαν αὐτῷ ἀρετὴν. Συναξάρι Βασιλείου ἐπ. Παρίου **95 12**
- Οὗτος ὁ ἅγιος γεννηθεὶς ἐν Φρυγίᾳ καὶ παιδευθεὶς. Συναξάρι Ἰπατίου τοῦ ἐν Ρουφινιαναῖς **95 69**
- Οὗτος ὁ ἅγιος Θεόδωρος ἅμα τῷ ἀδερφῷ αὐτοῦ Θεοφάνει. Συναξάρι Θεοδώρου τοῦ Γραπτοῦ ἀδελφοῦ Θεοφάνους τοῦ ποιητοῦ **39 257^v**
- Οὗτος ὁ ἅγιος μάρτυς Βασίλειος ἦν ἐπὶ τοῦ δυσσεβοῦς Ἰουλιανοῦ. Συναξάρι Βασιλείου τοῦ ἐξ Ἀγκύρας **39 268^v**
- Οὗτος ὁ ἅγιος μάρτυς τοῦ Χριστοῦ Βιάνωρ. Συναξάρι Βιάνωρος καὶ Σιλουανοῦ μαρτύρων **95 114**
- Οὗτος ὁ ἅγιος πατὴρ ἡμῶν Ἀββᾶς γένους μὲν ἦν τῶν Ἰσμαηλιτῶν. Συναξάρι ὁσίου Ἀββᾶ **39 180^v, 95 305^v**
- Οὗτος ὁ ἅγιος πατὴρ ἡμῶν Ἰάκωβος. Συναξάρι Ἰακώβου ἐπ. Μυγδονίας **39 127^v**
- Οὗτος ὁ ἅγιος πατὴρ ἡμῶν Ἰωάννης (Θηβαῖος) ὑπέρχε τῆς κατ' Αἴγυπτον χώρας. Συναξάρι Ἰωάννου Χοζεβίτου ἐπ. Καισαρείας **39 57, 95 212^v**
- Οὗτος ὁ ἅγιος πατὴρ ἡμῶν Μαρκιανὸς πατριδα μὲν ἔσχε τὴν Κύρον. Συναξάρι Μαρκιανοῦ τοῦ ἐν τῇ Κύρῳ **39 131^v, 95 268**
- Οὗτος ὁ ἅγιος πατὴρ ἡμῶν Μέλος ἐπίσκοπος τεχθεὶς ἐν μιᾷ κόμῃ τῶν Περσῶν. Συναξάρι Μέλου ἐπ. **95 285**
- Οὗτος ὁ ἅγιος τοῦ Χριστοῦ μάρτυς Βιάνωρ ἐκ τῆς Πισιδῶν ἐπαρχίας ἦν. Συναξάρι Βιάνωρος καὶ Σιλουανοῦ **58 216^v**
- Οὗτος ὁ ἀοίδιμος καὶ μακάριος πατὴρ ἡμῶν

- Ἀνδρέας γέννημα καὶ θρέμμα. Συναξάρι Ἀνδρέου τοῦ ἐν τῇ Κρίσει **39 91^v, 95 238**
- Οὗτος ὁ ἐν ἀγίοις καὶ πόθεν ὄριμητο. Συναξάρι Θεράποντος **95 66^v**
- Οὗτος ὁ ἐν ἀγίοις πατὴρ ἡμῶν Θεοδόσιος ὁ ἀσκητής. Συναξάρι Θεοδοσίου ἐξ Ἄντιοχείας **39 281**
- Οὗτος ὁ ἐν ἀγίοις πατὴρ ἡμῶν Ἰουλιανὸς καταλιπὼν τὸν κόσμον. Συναξάρι Ἰουλιανοῦ τοῦ ἐν τῷ Εὐφράτῃ **39 89, 95 236**
- Οὗτος ὁ ἐν ἀγίοις πατὴρ ἡμῶν Καστίνος πόλεως μὲν ἦν τῆς πρεσβυτέρας Ῥώμης. Συναξάρι Καστίνου πρώτου ἐπ. Βυζαντίου **39 303**
- Οὗτος ὁ ἐν ἀγίοις πατὴρ ἡμῶν κατὰ τοὺς χρόνους Ἰουστινιανοῦ. Συναξάρι Ἀγαπητοῦ πάπα Ῥώμης **95 18**
- Οὗτος ὁ ἐν ἀγίοις πατὴρ ἡμῶν Μαλὸς καταλιπὼν πλοῦτον. Συναξάρι ὀσίου πατρὸς Μαλοῦ **39 85^v**
- Οὗτος ὁ ἐν ἀγίοις πατὴρ ἡμῶν Μάρης νέος ὢν ἔτι καὶ εὐειδής. Συναξάρι ὀσίου πατρὸς Μάρη **39 306**
- Οὗτος ὁ ἐν ἀγίοις πατὴρ ἡμῶν Μέμων. Συναξάρι ὀσίου πατρὸς Μέμνονος **95 34**
- Οὗτος ὁ ἐν ἀγίοις πατὴρ ἡμῶν Μίλος ὁ ἐπίσκοπος τεχθεὶς ἐν μιᾷ κώμῃ τῶν Περσῶν. Συναξάρι Μίλου ἐπ. καὶ δύο μαθητῶν **39 152**
- Οὗτος ὁ ἐν ἀγίοις πατὴρ ἡμῶν οὐκ ἐν Ἐδέσσει μόνον. Συναξάρι Βάρσου ἐπ. Ἐδέσσης **39 83**
- Οὗτος ὁ εὐαγγελιστὴς πατριδὸς μὲν ἦν, ἤτοι κώμης, εὐτελοῦς. Ὑπόμνημα εἰς τὸν Ἰωάννην **34 209**
- Οὗτος ὁ Ἰωσήφ ἀριστεύων ἐν τῇ τέχνῃ τῆς ἰατρικῆς ἐπιστήμης. Ἀμφιλοχίου Ἰκονίου (ψευδο-) βίος καὶ θαύματα Βασιλείου, περὶ Ἰωσήφ τοῦ Ἑβραίου **72 18**
- Οὗτος ὁ μακάριος Ἀρτέμιος δούξ καὶ αὐγουστάλιος. Συναξάρι Ἀρτεμίου **39 92^v, 95 238^v**
- Οὗτος ὁ μακάριος Ἀφραάτης ἐν τοῖς παρανομώτατοις Πέρσαις. Συναξάρι ὀσίου πατρὸς Ἀφραάτου **39 116**
- Οὗτος ὁ μακάριος Ἐλπίδιος εἷς τῆς συγκλήτου ὧν. Συναξάρι Ἐλπίδιου, Μαρκέλλου καὶ Εὐστοχίου **95 295**
- Οὗτος ὁ μακάριος καὶ θεοφόρος πατὴρ ἡμῶν Μάρκος. Συναξάρι Μάρκου Εὐγενικοῦ **11 359**
- Οὗτος (ὁ μακάριος) καταλαβὼν τὸ ὄρος. Συναξάρι Ἰακώβου τοῦ ἀναχωρητοῦ **39 188^v, 95 310^v**
- Οὗτος ὁ μακάριος μέσον Καππαδοκίας καὶ Πόντου κατοικῶν. Συναξάρι ὀσίου πατρὸς Ζήνωνος **39 315^v**
- Οὗτος ὁ μακάριος Ῥωμανὸς ἐν τῇ Ῥωσῶ (ἐν γῇ Ῥώσων) τεχθεὶς. Συναξάρι Ῥωμανοῦ τοῦ θαυματουργοῦ **39 189^v, 95 311**
- Οὗτος ὁ μακάριος Σαμουὴλ ὁ προφήτης ὑπῆρχεν ἐξ Ἀρμαθέμ. Περὶ τοῦ δικαίου καὶ ἀγίου Σαμουὴλ τοῦ προφήτου **66 164**
- Οὗτος ὁ μέγας φωστὴρ καὶ διαπρύσιος τῆς οἰκουμένης διδάσκαλος. Συναξάρι Ἰωάννου Χρυσοστόμου **95 290^v**
- Οὗτος ὁ ναός ἐστιν ἡ λογικὴ ψυχὴ. Ὁμιλία β' τῆς ε' ἐβδ. **87 57^v**
- Οὗτος ὁ ξηροβάτραχος ἐστι δεχόμενος τὸν καύσωνα. Φυσιολόγος **23 278**
- Οὗτος ὁ ὄσιος Νικηφόρος ἦν ἐπὶ τῶν εἰκονομάχων. Συναξάρι Νικηφόρου μονῆς τοῦ Μηδίου **95 42**
- Οὗτος ὁ ὄσιος πατὴρ ἡμῶν Ἀββᾶς, γένους μὲν ἦν τῶν Ἰσσηλιτῶν. Συναξάρι ὀσίου πατρὸς Ἀββᾶ **39 180^v**
- Οὗτος ὁ ὄσιος πατὴρ ἡμῶν ὑπῆρχεν ἐξ ἀνατολῶν τῆς Σύρων χώρας. Συναξάρι ὀσίου πατρὸς Βασιανοῦ **39 74**
- Οὗτος ὁ ὄσιος τοῖς πᾶσιν ἀποταξάμενος βιωτικοῖς. Συναξάρι Ἰακώβου τοῦ ἀσκητοῦ **39 312**
- Οὗτος ὁ πολυάθλος καὶ ὁμολογητὴς Στέφανος ἦν ἐκ ταύτης τῆς βασιλίδος. Συναξάρι Στεφάνου τοῦ νέου **39 190, 95 311**
- Οὗτος ὁ προφήτης Ἀχιὰ ἦν ἀπὸ Σιλῶμ ἐκ πόλεως Ἡλεί. Συναξάρι προφήτου Ἀχιᾶ **39 159^v, 95 290**
- Οὗτος ὀρθοδόξων μὲν ἔφην γονέων ἐκ πόλεως Σεβαστείας. Συναξάρι Μοδέστου ἀρχιεπισκόπου Ἱεροσολύμων **39 241^v**
- Οὗτος ὁ φαινότατος ἀστήρ. Θαύματα ἀποστόλου Φιλίππου **39 161^v, 95 291^v**
- Οὗτος Πάρθιος καὶ Μήδοις, Πέρσαις καὶ Ἰνδοῖς. Συναξάρι ἀποστόλου Θωμᾶ **39 65, 95 219**
- Οὗτος πατρὸς μὲν ἔφην Λιουβιγγίλδου ῥηγὸς τῶν Οὐσιγόθων. Συναξάρι Ἑρμηνγγίλδου **39 130^v, 95 267**

- Οὗτος πλούτω καὶ δόξῃ καὶ συνέσει καὶ σοφίᾳ. Συναξάρι Διονυσίου Ἀρεοπαγίτου **39 55, 95 211**
- Οὗτος τὸ Βυζάντιον ἔσχε πατρίδα. Συναξάρι Ἐλευθερίου τοῦ κουβικουλαρίου **39 228**
- Οὗτος τὸν ἀσκητικὸν βίον ἐλόμενος. Συναξάρι ὀσίου Κασσιανοῦ **39 363^v**
- Οὗτος τοῦ κατὰ τὴν Κιλικίαν χρυσοῦ ἀγάλματος. Συναξάρι Σώζοντος **39 12^v, 95 179^v**
- Οὗτος τῶν ἀποστόλων εἷς ἦν. Συναξάρι ἀποστόλου Ἰούδα τοῦ καὶ Λεββαίου καὶ Θαδδαίου ἐπικληθέντος **95 89^v**
- Οὗτος τῶν ἐν τῷ Ἀρείῳ Πάγῳ. Συναξάρι Ἱεροθέου ἐπ. Ἀθηνῶν **95 214**
- Οὗτος ὑπῆρχεν ἀπὸ Ἀντιοχείας τῆς Συρίας ἐπὶ Δεκίου. Συναξάρι Κυπριανοῦ καὶ Ἰουστίνης **39 54, 95 210^v**
- Οὗτος ὑπῆρχεν ἐν τινὶ τῆς Ἀσίας μονῆ. Συναξάρι Στυλιανοῦ τοῦ Παφλαγόνος **95 310**
- Οὗτος ὑπῆρχεν ἐν τοῖς χρόνοις Διοκλητιανοῦ καὶ Μαξιμιανοῦ. Συναξάρι Νικολάου ἀρχιεράρχου Μύρων τῆς Λυκίας **39 204^v**
- Οὗτος ὑπῆρχεν ἐπὶ Ὀνωρίου καὶ Ἀρκαδίου τῶν βασιλέων. Συναξάρι Ἰακώβου τοῦ Πέρσου **95 311^v**
- Οὗτος ὑπῆρχεν ἐπὶ τῆς βασιλείας Λέοντος τοῦ εἰκονομάχου. Συναξάρι Βασιλείου συναθλητοῦ ἀγίου Προκοπίου **39 361^v**
- Οὗτος ὑπῆρχεν ἐπὶ Τραϊανοῦ βασιλέως. Συναξάρι Συμεῶν ἐπ. Ἱεροσολύμων **39 28^v, 95 191**
- Οὗτος ὑπῆρχεν υἱὸς Νείλου τοῦ σοφοῦ. Συναξάρι ὀσίου πατρὸς Θεοδούλου **39 284^v**
- Οὗτος χειροτονήθεις ὑπὸ Πέτρου τοῦ ἀποστόλου. Συναξάρι Μαρκιανοῦ ἐπ. Συρακούσης **39 124, 95 262^v**
- Οὐ τῶν μαχαίρων Θηκαρᾶς οὗτος φίλε. Σταφιδάκη στίχοι εἰς τὸν Θηκαρᾶν **38 262**
- Οὐ τῶν μελῶν τὴν ἐκκοπὴν λέγει. Ἀναστασίου Συναΐτου, ἀπόσπασμα **12 14**
- Οὕτως κανονίζεται καὶ εἴ τις μοιχεύσει τὴν πεθερᾶν του. Ἐκ τοῦ Κανονικοῦ Ἰωάννου τοῦ Νηστευτοῦ **101 32^v**
- Οὕτως τὸν παπᾶ καὶ τὸν διάκονον. Ἐκ τοῦ Κανονικοῦ Ἰωάννου τοῦ Νηστευτοῦ **101 39^v**
- Οὐχί. Τῷ γὰρ καθαρῷ ἐν φόβῳ καὶ καθαρῶς χρῆ προσέρχεσθαι. Κανονάριον ἐρωταπόκρισις περὶ θείας κοινωνίας **49 33^v, 103 21^v**
- Ὁ φοβερός καὶ θαυμαστός καὶ μέγας. Εὐχὴ ἐπὶ σεισμοῦ **79 55^v**
- Ὁ χορτάσας λαὸν ἐν τῇ ἐρήμῳ. Εἰς τράπεζαν φίλου, ἤχ. πλ. δ' **55 42^v**
- Ὁφεί ποτέ τις ἐπὶ τὴν πολυσχεδῆ ταύτην ἐλάσει γαίαν. Χρησμός Σιβύλλας **76 12**
- Ὅψον τὸ προσφάγιον. Σχόλιον σὲ θαῦμα ἀγίου Δημητρίου **75 163**
- Ὅ ὦν δέσποτα, κύριε, ὁ θεὸς ὁ παντοκράτωρ. Εὐχὴ ἐπὶ σπορίμων **51 24^v**
- Πάγγετα γυάλοισιν ἐν οὐρανόισιν ἀνάσσων. Μετάφραση τῆς Κυριακῆς προσευχῆς **76 272^v**
- Παῖδας εὐαγεῖς. Καταβασία εἰς τὰς ἐορτὰς τῆς θεοτόκου, ἤχ. δ' ὠδὴ ἡ' **55 134**
- Παιδίον ἐὰν ἀποθάνῃ ἀβάπτιστον. Ἐκ τοῦ Κανονικοῦ Ἰωάννου τοῦ Νηστευτοῦ **101 37^v**
- Παιδίον ἐὰν φθαρῇ. Ἐκ τοῦ Κανονικοῦ Ἰωάννου τοῦ Νηστευτοῦ **101 35^v**
- Παλαιὸν καὶ καλὸν ἔθος. Ρωμανοῦ Β' νεαρὰ **12 385^v**
- Παλαιὸς νόμος ἐστί. Ρωμανοῦ Α' νεαρὰ **12 383^v**
- Παλαιστίνης ὡς οὐσα Σωσάννα κλάδος. Συναξάρι σὲ στήχους Σωσάννης ὀσιομάρτυρος **39 29, 95 191^v**
- Πάλιν σου, κύριε, τοῦ φιλανθρώπου δεσπότη. Εὐχὴ ἐν λιτῇ γινομένη διὰ φόβον **79 55**
- Πάλιν τοῖνον ὁ Βάλης. Θεοδωρήτου Κύρου Ἐκκλησιαστικῆ Ἱστορία, ἀπόσπασμα **89 176^v**
- Παναγία δέσποινα θεοτόκε, ἡ ἐλπίς πάντων. Εὐχὴ **38 96^v**
- Πᾶν ὃ μὴ θέλεις γενέσθαι σοι. Ἰωάννου Χρυσόστομου κεφάλαια ἐκ διαφόρων βιβλίων **53 57^v**
- Πάντα γὰρ ταῦτα γράφομεν ὥστε τοὺς καρποὺς δοκιμάζεσθαι τῆς μετανοίας. Κανονάριον περὶ ἱερομονάχων, σχόλιον **49 16, 103 10^v**
- Πάντας τοὺς κατὰ σκέψιν διαβολικῆν. Κανονάριον περὶ τῶν ποιούντων μυστήρια μετὰ Ἰουδαίων **49 48^v, 103 25^v**
- Πάντας τοὺς μετὰ Ἰουδαίων μυστήρια ποιούντας. Κανονάριον περὶ τῶν ποιούντων μυστήρια μετὰ Ἰουδαίων **49 48^v, 103 25^v**
- Πάντες ἀνυμνήσωμεν. Κανὼν εἰς τὴν σύναξιν τοῦ ἀρχιστρατήγου Μιχαὴλ **79 172**
- Πάντοτε μὲν χαίρειν πάρεστι τῇ καθ' ἡμᾶς

- τοῦ Χριστοῦ ἐκκλησίᾳ. Ἰωάννου Χρυσοστόμου(;) εἰς τὸ Πάσχα λόγος β' **110 106**
- Παρακαλοῦμεν δὲ ὑμᾶς, εὐσεβέστατοι χριστιανοί.* Ἰωάννου Καρυοφύλλη ἀποδείξεις καὶ μαρτυρίαι περὶ τῆς θείας εὐχαριστίας **93 48^v**
- Παρὰ πολλῶν ἀνεκαθεν.* Κωνσταντίνου Ζ' Πορφυρογεννήτου νεαρὰ **12 377^v**
- Παρὰ πολλῶν ὀχληθεῖσα.* Ἀλεξίου Α' Κομνηνοῦ νεαρὰ **12 406^v**
- Παράσχου μοι στόμα συνέσεως.* Εὐχὴ **38 125^v**
- Παρελθούσης μᾶς ἡμέρας, ἀφ' οὗ ἐγράψαμεν τὸ γράμμα.* Ζαχαρία ἱερομονάχου ἐπιστολὴ περὶ ψυχῆς **93 211**
- Πάρε φύλλα καὶ τὴν ῥίζαν.* Ἰπποκράτους Ἰατροσόφιον **23 145**
- Παρῆλθε μὲν ὁ χειμῶν, τὸ δὲ ἔαρ εἰσηλθε.* Ὀμιλία ἐκ τοῦ Μάρκου Κυρ. ε' τῶν νηστειῶν **84 61**
- Παρθένε δέσποινα θεοτόκε, ἢ τὸν θεὸν λόγον κατὰ σάρκα γεννήσασα.* Εὐχὴ **33 194**
- Παρθενίαν μὲν τις ἔχων, κατὰ γνώμην ἐχέτω.* Κανονάριον περὶ παρθενίας **49 27, 103 18**
- Πᾶσα дуὰς οὐκ ἀρχή.* Διονυσίου Ἀρεοπαγίτου περὶ θείων ὀνομάτων, ἀπόσπασμα **89 162**
- Πᾶσα ἐορτὴ καὶ πανήγυρις δεσποτική.* Ἰωάννου Χαλκηδόνος ὁμιλία εἰς τὴν Ὑπαπαντὴν **84 393**
- Πᾶσαι μὲν αἱ δεσποτικαὶ ἐορταὶ καὶ θείαι πανηγύρεις.* Ἰωάννου Χαλκηδόνος ὁμιλία εἰς τὴν Μεταμόρφωσιν **84 400^v**
- Πᾶσα μὲν ἀδικία καὶ ἀρπαγὴ καὶ πλεονεξία κακή.* Ὀμιλία εἰς τὴν 15ην Κυρ. τοῦ Λουκᾶ **84 292**
- Πᾶσαν μὲν ἀρετὴν καὶ τοὺς ἀντιποιουμένους.* Σεραφεῖμ πατρ. Κωνσταντινουπόλεως ἴσον περὶ Μάρκου τοῦ Εὐγενικοῦ (ἔτ. 1734) **11 390**
- Πᾶσαν τὴν τεσσαρακοστὴν ἐν νηστείᾳ διάγειν ὁ κανὼν διορίζεται.* Κανονάριον περὶ νηστείας **49 32^v, 103 20^v**
- Πάση δυνάμει φυλαξώμεθα μὴ μεταλαμβάνειν μετάληψιν αἰρετικῶν.* Κανονάριον περὶ ἱερέων **49 8^v, 103 5**
- Πάση δὲ παλαιᾷς καὶ νέας βίβλου ἀνώτερον τὸ Ψαλτήριον.* Ὑπόμνημα στὸ Ψαλτήρι **76 11^v**
- Πᾶσι τοῖς θέλουσιν ἐνδιάγειν περὶ τῆς ἐαυτῶν ὑγείας.* Ἰπποκράτους Διαθήκη **23 226**
- Πᾶς λόγος σαπρὸς ἐκ τοῦ στόματος ἡμῶν.* Ἰωάννου Χρυσοστόμου ἐκλογὴ ἐκ διαφόρων βιβλίων **53 66**
- Πασῶν τῶν ἀρετῶν ἀνωτέρα ἐστὶν ἡ ἀγάπη.* Ἰωάννου Χαλκηδόνος ὁμιλία εἰς τὴν 2αν Κυρ. τοῦ Λουκᾶ **84 215^v**
- Πατέρες καὶ υἱοὶ ἐν Χριστῷ ἡγαπημένοι, ἀκριβοὶ μου ἀδελφοί.* Ὀμιλία Κυρ. τοῦ Θωμᾶ **87 84**
- Πάτερ ὕψιστε, ἀκατάληπτε.* Εὐχὴ **38 110**
- Πατὴρ δίκαιος.* Νικηφόρου Φωκᾶ νεαρὰ **12 386**
- Πατριάρχης ἐστὶν εἰκὼν.* Ματθαίου Βλαστάρη, στοιχεῖον Π' κεφ. η' **77 19**
- Πατριάρχης: τίνα ταῦτα, θεοῦτατε βασιλεῦ; Μιχαὴλ Ἀρχιᾶλο πατρ. Κωνσταντινουπόλεως διάλογος πρὸς Μανουὴλ Α' Κομνηνὸν περὶ τῆς τῶν Λατίνων ὑποθέσεως **80 457***
- Παῦλος ὁ ὁμολογητὴς ὑπῆρχεν ἐκ τῆς Θεσσαλονίκης νοτάριος.* Συναξάρι Παύλου τοῦ ὁμολογητοῦ **39 144, 95 278**
- Παῦλος [...].]σειν μὲν τῇ χρειᾷ τῇ τοῦ παντός.* Σχόλιο στὸ στίχο «ἐν μεγάλῃ οἰκίᾳ οὐκ ἔστι μόνον σκευὴ χρυσᾶ καὶ ἀργυρᾶ» (Α' Τιμ. 2, 20) **93 151^v**
- Παύλου τοῦ ὁμολογητοῦ πατριάρχου Κωνσταντινουπόλεως.* Συναξάρι νοταρίων Μαρκιανοῦ καὶ Μαρτυρίου **39 104**
- Πέλαγος δὲ οὐδεὶς πω διὰ τέλους ἦσεν οὔτε ποιητῆς.* Ἀριστείδου Αἰλίου εἰς τὸ Αἰγαῖον πέλαγος **45 83**
- Πέμπτη δὲ ἐστὶν ἐὰν δευτεροεξάδελφα καὶ τρίτα.* Κανονάριον περὶ αἱμομιξίας **49 17^v, 101 128, 103 11^v**
- Πέμπτω ἔτει τοῦ ἐν Περσίδι κατὰ τῶν χριστιανῶν ἀθέου καὶ παρανόμου διωγμοῦ.* Συναξάρι Ἀβραμίου ἐπ. Ἀρβήλ τῆς Περσίδος **39 322**
- Πενία, πλοῦτος βάρος, αἰσχρὴ δόξης.* Θεοδοσίου μοναχοῦ στίχοι εἰς τὸν Θηκαρᾶν **38 261^v**
- Πέντε εἰσὶ περὶ τὴν ἁγίαν τριάδα ὑποστάσεις πρόσωπον, χαρακτήρ, ιδιότης καὶ ἄτομον.* Περὶ τριάδος, ἀπόσπασμα **53 192^v**
- Πέντε τινὰ θεωροῦνται ἐν τῷ Χριστῷ σὰρξ, ψυχὴ.* Περὶ τοῦ ἀζύμου **37 259**
- Πεντηκοστῷ τρίτῳ ἔτει Σαβωρίου τοῦ βασιλέως Περσῶν.* Συναξάρι Ἡλιοδώρου καὶ Δοσᾶ **64 334^v, 95 157^v**
- Πεποικιλμένη τῇ θείᾳ δόξῃ.* Καταβασία εἰς

- τὴν Κοίμησιν τῆς θεοτόκου, ἤχ. α' ὠδὴ α' 55 127^v
- Περὶ δὲ τῶν βαπτιζομένων καὶ τὰς ἀπαρχὰς τριχῶν μὴ διδόντων. Κανονάριον περὶ νηπίου τελευτήσαντος ἀβάπτιστον 49 46^v, 103 25
- Περὶ δὲ τῶν ἐξοδευόντων τοῦδε τοῦ βίου. Κανονάριον περὶ τριγαμίας 49 30^v, 103 19
- Περὶ τοῦ μίσους καὶ φθόνου. Ὁμιλία δ' τῆς γ' ἐβδ. 87
- Περὶ τοῦ ποῖα γράμματα ἐδίπλασαν. Ἐρωταπόκρισις 23 243
- Περὶ τοῦ παισίματος τῆς ἀχαριστίας. Ὁμιλία ς' τῆς γ' ἐβδ. 87 36
- Περὶ τριγάμων καὶ πολυγάμων τὸν αὐτὸν ὄρισαν κανόνα. Κανονάριον περὶ πολυγαμίας 49 28, 103 18^v
- Περὶ τῶν θερμῶν ὑδάτων πολλοὶ πολλὰ ἐδίασάντησαν. Γεωγραφικὰ κεφάλαια 23 295
- Πηγὴ πνευματικὴ καὶ σωτήριος ἡ περικλύζει ἡμᾶς. Ὁμιλία εἰς τὴν 5ην Κυρ. τοῦ Ματθαίου 84 145^v
- Πῆτα λέγει τὴν βασιλείαν. Λέοντος ς' Σοφοῦ χρησμοὶ Κωνσταντινουπόλεως, ἐρμηγεία 23 316
- Πῖνε τὸν οἶνον ἐλάχιστον, ὅσον γὰρ κολοβοῦται. Περὶ ἐγκρατείας καὶ γαστριμαργίας 101 200^v
- Πιστεύσαντες καὶ βαπτισθέντες εἰς τριάδα ὁμοούσιον. Ἀθανασίου Ἀλεξανδρείας (ψευδο-) πρὸς Ἀντίοχον ἄρχοντα, ἀπόσπασμα 44 112
- Πίστεως δεῖται ὁ νοῦς ἵνα ἐφ' ἐλπίδι ἀγαθῆ. Κεφάλαια τῶν μαθητῶν τοῦ Εὐαγγελίου 53 204
- Πλάττει ταῖς μύσαις ὁ φωκικὸς μῦθος. Θεοφίλου Κορυδαλλέως σύνοψις γεωγραφίας καὶ σφαιρικῆς θεωρίας, προοίμιον 93 8^v
- Πλὴν ἐκείνους ὅπου ἀρνηθοῦν. Ἐκ τοῦ Κανονικοῦ Ἰωάννου τοῦ Νηστευτοῦ 101 24^v
- Πλὴν τανῶν ὀρίζει ἡ ἀγία σύνοδος ὅτι ὅσοι πέσωσι εἰς τὸ μεμιασμένον πάθος τῆς αἰμομιξίας. Ἐκ τοῦ Κανονικοῦ Ἰωάννου τοῦ Νηστευτοῦ 101 33
- Πληρομένης τῆς ἐβδόμης. Λέοντος ς' Σοφοῦ χρησμοὶ Κωνσταντινουπόλεως 23 313
- Πλησίον πόθεν γίνεται. Σχόλιο σὲ σχέδος 75 171^v
- Πλούταρχος ὁ ἐκ Χαιρωνείας τοῖς νέοις παρεκελεύετο. Σχέδος 75 52
- Πνεῦμα δὲ τὸ ἐκ τῆς πατρικῆς ἐκπορευόμενον. Γρηγορίου Νύσσης ἀπὸ τῆς Θεογνωσίας 89 159^v
- Πνεῦμα σοφίας, πνεῦμα συνέσεως. Τὰ ἑπτὰ χαρίσματα τοῦ ἁγίου πνεύματος 76 274^v
- Πόθεν γίνεται χρῆμα. Σχόλιο σὲ σχέδος 75 175
- Πόθω θεῖω φλεχθεῖσα. Κανὼν εἰς τὸν μάρτυρα Ἀλέξανδρον τὸν ἐν Πύδῃ 94 117
- Πολλάκις γράφας καὶ διὰ πολλῶν αἰτήσας. Μιχαὴλ Ψελλοῦ ἐπιστολὴ 93 40
- Πολλάκις ἐθαύμασα. Κωνσταντίνου Ζ' Πορφυρογεννήτου νεαρὰ 12 399^v
- Πολλὰ μὲν καὶ παράδοξα τὰ τῶν ἁγίων μαρτύρων ἀνδραγαθήματα. Ἀθλησις τοῦ μεγαλομάρτυρος Θεμιστοκλέους, ἀπόσπασμα 36 1
- Πολλὰ παθὼν καὶ πολλὰ πειρασάμενος. Ἀστρολογικὰ 93 28
- Πολλοὶ τὴν δυσχέρειαν. Σχόλιον Ι, 24 στὸ κείμενο τῆς Κλίμακος 89 12
- Πολλοὺς καὶ διαφόρους τρόπους ἔδωκεν ἡμῖν ὁ θεὸς εἰς τὸ κατεργάζεσθαι. Ὁμιλία εἰς τὴν 12ην Κυρ. τοῦ Λουκᾶ 84 275^v
- Πολλῶν δὲ καὶ μεγάλων ὄντων τῶν τοῦ ὁσίου πατρὸς ἡμῶν θαυματουργημάτων. Θαύματα Νικολάου ἀρχιερέαρχου Μύρων τῆς Λυκίας 39 205
- Πολλῶν καὶ λογίων, ὃ τὸν νοῦν ἠλιοεδέστατε. Συμμεῶν Σῆθ περὶ τροφῶν, πρόλογος 78 1
- Πολλῶν καὶ μεγάλων ἀπολαύσας δωρεῶν. Εὐχὴ 33 195
- Πολλῶν καὶ μεγάλων κακῶν ἡ ἁμαρτία πρόξενος γίνεται. Ὁμιλία ἐκ τοῦ Ἰωάννου Κυρ. τοῦ παραλύτου 84 88
- Πολύκαρπος ὁ θεῖος τοῦ Χριστοῦ θύτης. Ἀθλησις τοῦ ἱερομάρτυρος Πολυκάρπου ἐπ. Σμύρνης, ἀπόσπασμα 36 4^v
- Πολὺς μὲν ἐμοὶ τῶν σῶν λόγων ἐντέτηκεν ἔρωσ. Ἰωσήφ Βρυεννίου ἐπιστολὴ τῷ μεγάλῳ σακελλαρίῳ 93 103^v
- Πονηρὰ μὲν ζῴδια εἰσι ταῦτα, Καρκίνος, Λέων. Περὶ ἀγαθῶν καὶ πονηρῶν ζῴδιων καὶ μεσαίων 44 16^v
- Πονηρὰς ἐργασίας ἡ Πελαγία. Συναξάριον σὲ στίχους τῆς ὁσίας Πελαγίας τῆς ἀπὸ ἐταϊρίδων 39 70^v

- Πορφύραν ἢ ἐκκλησία σήμερον. Κανὼν Γεωργίου εἰς τὸν Πορφύριον ἐπ. Γάζης **94 74, 114 220^v**
- Πόσα γράμματα ἔφερον ὁ Μωϋσῆς; Ἐρωταπόκρισις **23 243**
- Πόσαι εἰσὶν αἱ ἡμέραι τοῦ δούλου σου; Δημητρίου Κυδωνῆ ἀνατροπῆ τοῦ νόμου Μωάμεθ ὑπὸ Μὰν Ρικάρδου **77 98**
- Πόσα τάγματα εἰσὶ τῶν ἀγγέλων; Ἐρωταπόκρισις **23 259**
- Ποσαχῶς λέγεται ὁ λόγος. Γραμματικὴ περὶ λόγου **102 14**
- Πόση εὐλάβειαν ὀφείλουσιν ἔχειν. Ὁμιλία Σαβ. γ' τῶν νηστειῶν **87 38^v**
- Ποτὲ μὲν φανερώς διαλέγεται ἐν τοῖς Εὐαγγελίοις ὁ κύριος. Ὁμιλία εἰς τὴν 11ην Κυρ. τοῦ Ματθαίου **84 177^v**
- Ποτέ τις ἀπερχόμενος προσεύξασθαι ἐν τῷ ναῷ. Θαύματα ἀγίου Μητῆ **93 154, 95 286^v**
- Πουλὶ γεράκι ἐστὶν ἀγγελολόφος. Λέοντος ζ' Σοφοῦ χρησμοὶ Κωνσταντινουπόλεως, ἐρμηνεία **23 323**
- Πρέπει καλογαίεις νὰ σεβαίνουσι εἰς τὸ βῆμα. Κεφάλαια Νικηφόρου πατρ. Κωνσταντινουπόλεως **101 41^v**
- Πρέπει νὰ ἡξεύρωι πᾶς πιστός. Σιλβέστρου Βυζαντίου ἔλεγχος καὶ ἀπολογία πρὸς τὸν Μάρκον τῆς Ἐφέσου **11 365^v**
- Πρέπει νὰ ἡξεύρωμεν πῶς ἡ σελήνη τὸ κάθε ζῶδιον τὸ περνᾷ. Κανόνιον τοῦ εὑρεῖν τὴν σελήνην **96 12^v, 36^v**
- Πρεσβύτερος ἦν οὗτος ὁ ὄσιος Ἰωνᾶς. Συναξάρι Ἰωνᾶ τοῦ Σαββαΐτου **95 193**
- Πρεσβύτερός τις ἐγνωμόσυνον ἔχων γυναῖκα εἰ καὶ νέοι ἀμφοτέροι ἔτυχον. Διήγησις φυχωφελῆς **101 143^v**
- Προδιόρθωσις ἐστὶν ὅταν θεραπεύωμεν. Ρητορικὴ ἀπόσπασμα **93 107**
- Προηγουμένως μὲν ὁ προσιῶν τῇ ὀρθῇ πίστει νηστεύει. Νικητὰ Χωνιάτου Ἐθσαυρός, βιβλ. 20 **77 68^v**
- Πρὸ πάντων μὲν ὁ καταξιωθείς λειτουργὸς γενέσθαι. Κανονάριον περὶ ἱερέων **49 9^v, 103 5^v**
- Πρὸ πάντων φοβοῦ τὸν θεόν. Ἰωάννου Χρυσοστόμου κεφάλαια ἐκ διαφόρων βιβλίων **53 57^v**
- Πρόσσει δὲ καὶ ἐπὶ τούτοις εἰς σίτον ἢ εἰς ἄλευρον. Κανονάριον περὶ τῶν ἐμπεσόντων ἀκαθάρτων ἐν τοῖς ὕδασι **49 48^v, 103 26^v**
- Πρόσσεχε. κύριε ἰατρέ, ἵνα γινώσκεις. Περὶ τῆς καθημερινῆς σελήνης **44 14**
- Προστάξας ὁ βασιλεὺς τῶν Ἰουδαίων Ἡρώδης ὑποστρέψαι τοῖς μάγοις. Συναξάρι νηπίων ἀναιρεθέντων ὑπὸ Ἡρώδου **39 259^v**
- Προστάξει τοῦ τιμωτάτου καὶ οἰκουμεικοῦ πατριάρχου Ἰωάσαφ. Ἰωάσαφ πατρ. Κωνσταντινουπόλεως ἐρωταποκρίσεις περὶ γάμων κεκωλυμένων **77 50**
- Προστασίαις τῶν τιμίων Ἀσωμάτων. Τροπάριον **27 90^v**
- Προστασία τῶν ἀνθρώπων σὺ ὑπάρχεις, παναγία, ἐλπίς καὶ βοήθεια. Τροπάριον **27 89^v**
- Προστασία φοβερά. Θεοδοκίον, ἤχ. πλ. δ' **79 25^v**
- Προστάσσομεν δὲ καὶ τοῦτο κατ' ἐντολὴν τοῦ θεοῦ. Κανονάριον περὶ ἱερέων **49 4, 103 1^v**
- Προστάσσομεν τοῦτο κατ' ἐντολὴν τοῦ θεοῦ, ἵνα οἱ γονεῖς τὴν ἰσότητά τοῖς παισὶ διανεμέτωσαν. Κανονάριον περὶ γονέων καὶ τέκνων **49 45, 103 24^v**
- Πρὸς τὸ κατανοῆσαι ἐνὸς ἐκάστου ζώδιον κρᾶσιν. Περὶ ζωδίων **23 356**
- Πρόσωπον μεγαλοουργοῦ εἰσὶν οἱ Βυζάντιοι. Ρητορικὴ ἀπόσπασμα **93 110**
- Πρόσωπον τῆς ψυχῆς τὰς δυνάμεις εἶρηκε. Σχόλιο Ι, 23 στὸ κείμενο τῆς Κλίμακος **89 12**
- Προτυπῶν καὶ διαγράφων ὁ μακάριος Μωϋσῆς. Ὁμιλία ἐκ τοῦ Μάρκου Κυρ. γ' τῶν νηστειῶν **84 48**
- Πρῶτον ζῶδιον ὁ Κριός. Περὶ τῶν ζωδίων ὧν διέρχεται ὁ ἥλιος **44 15**
- Πρῶτον ὄρος τὸ καλούμενον Ἄτλας. Περὶ τῶν ἰβ' μεγάλων ὁρέων τῆς γῆς **44 31^v**
- Πυρσῶ καθαρθεῖς. Καταβασία τῶν Θεοφανείων, ἤχ. β' ὦδὴ δ' **55 114^v**
- Πῶς ἔσται δυνατόν τοῦτο ὅπερ ἐν τῇ κάτω. Γρηγορίου Νύσσης ἀπὸ τοῦ πρώτου βιβλίου τῶν πρὸς Εὐνόμιον Ἀντιρρητικῶν **89 159**
- Πῶς κατ' ἀξίαν ὁμνήσωμεν. Στιχηρὸν **38 190^v**
- Πῶς λαμπρὸς ὁ βίος τῶν δικαίων πῶς δὲ λαμπρύνεται. Ἐφραίμ Σύρου περὶ ὑπομονῆς καὶ συντελείας **104 45**
- Πῶς νοοῦσιν τὰ θελήματα τοῦ θεοῦ; Ἐρωταπόκρισις **23 260**

- Ῥάβδος εἰς τύπον. Καταβασία εἰς τὴν Ὑψωσιν τοῦ σταυροῦ, ἤχ. δ' ὠδὴ γ' 55 130^v
- Ῥάβδος ἐκ τῆς ῥίζης Ἰεσσαί. Καταβασία εἰς τὴν Γέννησιν τοῦ Χριστοῦ, ἤχ. α' ὠδὴ δ' 55 109^v
- Ῥήσεις προφητῶν. Καταβασία εἰς τὴν Κοίμησιν τῆς θεοτόκου, ἤχ. α' ὠδὴ δ' 55 127^v
- Ῥητῶν μὲν οὖν προσώπων ἐξ ἀγχιστείας τελείας ἡρμοσμένων. Μιχαὴλ Χούμνου περὶ τῶν βαθμῶν τῆς συγγενείας 12 25^v
- Ῥωμαίων πρῶτος μὴν ἐστὶν Ἰανουάριος. Περὶ μηνῶν 96 1
- Σαλὲ (καλὲ χροφ.) ἡγούμενε, κατέβης ἀναβάς. Μιχαὴλ Ψελλοῦ ἐπιστολὴ τῷ μοναχῷ Ὀλυμπίτῃ 93 45^v
- Σαρκὸς ἀσθενεία τὸν ἰσχυρόν. Κανὼν εἰς τὰς ἀγίας γυναῖκας Ὀλυμπιάδα καὶ Εὐπραξίαν 68 188^v
- Σεβῆρος ὁ (ἀήττητος) τοῦ Χριστοῦ μάρτυς ἐκ Σίδης ἦν τῆς Παμφυλίας. Συναξάρι Σεβήρου καὶ Μέμνονος τοῦ κεντυρίωνος 64 334, 95 157
- Σὲ ἰκετεύομεν, κύριε ὁ θεὸς ἡμῶν, ὁ ἐκ τοῦ πληρώματος. Εὐχὴ 79 16^v
- Σεργίου τὴν ἐκκλησίαν Κωνσταντινουπόλεως ἰθύνοντος. Συναξάρι εἰς τὴν μνήμην τῆς ζ' συνόδου 39 23^v
- Σὲ τὸν ἐν πυρὶ δροσίσαντα. Καταβασία εἰς τὴν Ὑπαπαντήν, ἤχ. γ' ὠδὴ ζ' 55 120
- Σήμερον δείκνυσιν ὁ δεσπότης Ἰησοῦς Χριστός. Ὁμιλία ε' Κυρ. τῶν νηστειῶν 87 62^v
- Σήμερον ὁ ἡμέτερος διδάσκαλος. Ὁμιλία γ' τῆς δ' ἐβδ. 87 46
- Σήμερον υἱὸς Ὀλυμπίου ἀπφῆος Εὐρυμέδοντος. Μανουὴλ Κορινθίου κανὼν εἰς τὸν Εὐαγγελισμόν. στίχοι 48 74
- Σηπίας ἀποπνιγείσης ὄξει. Γαληνοῦ ἀπὸ τῶν Ἀπλῶν 78 82^v
- Σκοπὸς μὲν τοῖς ἀνθρώποις. Μανουὴλ Α' Κομνηνοῦ νεαρὰ 12 403
- Σιγησάτω πᾶσα σάρξ. Χερουβικὸν τοῦ μεγ. Σαββάτου, ἤχ. πλ. δ' 55 33^v
- Σοὶ τῷ μόνῳ ἀγαθῷ καὶ παναγίῳ. Εὐχὴ 38 120^v
- Σπεῦδε δὲ παντοίως ἐπὶ τῷ μανθάνειν. Σχῆδος 75 46^v
- Σπλάγχχνον Ἰωᾶς. Καταβασία εἰς τὴν Γέννησιν τοῦ Χριστοῦ, ἤχ. α' ὠδὴ ζ' 55 109^v
- Σταυρὸν χαράξας. Καταβασία εἰς τὴν Ὑψωσιν τοῦ σταυροῦ, ἤχ. πλ. δ' ὠδὴ α' 55 127^v
- Σταυρὸς προερχόμενος θείας ἀκτίνας. Κανὼν εἰς τὸν σταυρὸν 64 135
- Στάχυς ἐκ τῶν ἐβδομήκοντα ἀποστόλων ἔτη ις'. Τάξεις θρόνων 23 344
- Στείβει θαλάσσης. Καταβασία τῶν Θεοφανείων, ἤχ. β' ὠδὴ α' 55 114^v
- Στείβει λέγεται κυρίως. Σχόλιο στὸν κανόνα Ἰωάννου Δαμασκηνοῦ 75 199^v
- Στεῖρα ἢ ἄκαρπος. Σχόλιο σὲ σχέδος 75 178
- Στενωτάτην τε καὶ τραχυτάτην ὠδουσα, Παῦλε, ὁδὸν ἀσκήσεως. Κανὼν εἰς τὸν ὄσιον Παῦλον 56 91^v
- Στέργειν μὲν ἡμᾶς. Καταβασία εἰς τὴν Γέννησιν τοῦ Χριστοῦ, ἤχ. α' ὠδὴ θ' 55 109^v
- Στρογγυλὸν ἐστὶ λόγος σύντομος. Ρητορικὴ ἀπόσπασμα 93 109^v
- Σὺ δ' ἀπολειφθεὶς τῆς φίλης ξυναυλίας. Θαῦμα ἀγίου Δημητρίου 75 153
- Σύ, δέσποτα, τὴν σωτηρίαν ἐξέπεμψας τῷ κόσμῳ. Εὐχὴ κατηχοιμῆτων 79 6
- Σὺ εἶ ἡ ἀληθινὴ ἀμπελος. Εὐχὴ εἰς τὸ φυτεῦσαι ἀμπελῶνα 79 53^v
- Σὺ, κύριε, ὁ μόνος ἀγαθός. Νικηφόρου Βλεμμίδου ὕμνος 38 24^v
- Σύλλογος λέγεται ἢ πληθύς. Σχόλιο σὲ σχέδος 75 185^v
- Συμεὼν ὁ στυλῆτης ὑπῆρχεν ἐπὶ τῆς βασιλείας Λέοντος τοῦ μεγάλου. Συναξάρι Συμεῶν τοῦ στυλίτου 95 171
- Συμπολίτης οὗτος καὶ μοναχός. Σχῆδος 75 186
- Σύμφωνον ἐθρόσησεν. Καταβασία Κυρ. τῆς Πεντηκοστῆς, ἤχ. δ' ὠδὴ ζ' 55 125
- Σὺν ἀγίοις ἱεράρχαις καὶ ὀσίοις καὶ δικαίοις. Τροπᾶριον 27 91
- Συνείχετο μὲν ἢ θεόφρων Ἄννα. Σχῆδος 75 178
- Σύνηθες τοῖς ἀττικοῖς παραλείπειν. Σχόλιο στὸ περὶ ζώων τοῦ Αἰλιανοῦ 75 216
- Συνώνυμα ὧν τό τε ὄνομα κοινόν. Περὶ τῶν πέντε φωνῶν τοῦ Πορφυρίου, περὶ συνωνύμων 44 50
- Σῶμα τεὸν βασιλεία γεήιον. Ἐπίγραμμα στὴ θεοτόκο 76 4^v
- Σῶμα Χριστοῦ. Μανουὴλ Χρυσάφη κοινωνικὸν τῆς Λαμπρᾶς, ἤχ. γ' 55 36^v

- Σῶσον, σῶσον, θεοτόκε παναγία, τὴν ψυχὴν μου. Τροπάριον 27 90
- Τὰ ἀντιμῖνια τῆς ἀγιαστικῆς. Ἰωάννου ἐπ. Κίτρους ἐκ τῶν Ἀποκρίσεων 37 89^v
- Τὰ δὲ ἐκ τοῦ ἀγίου βαπτίσματος. Ματθαίου Βλαστάρη, στοιχείον Β΄ κεφ. η΄ 77 42^v
- Τὰδ' ἐν συνόψει σοι παρ' ἡμῶν, ὦ φίλος. Γραμματικῆ, πρόλογος 102 14
- Τὰ δὲ πνευματικά, οἶονεῖ ἀδελφοῦ ἀδελφὴν μὴ γαμεῖν. Κανονάριον περὶ αἰμομιξίας 49 18^v, 101 131, 103 12^v
- Τὰ δὲ Σαμόσατα ὀδυρμῶν. Θεοδωρήτου Κύρου Ἐκκλησιαστικὴ Ἱστορία, ἀπόσπασμα 89 178
- Τὰ δὲ τῆς λέξεως πάθη γίνονται ἢ ἀπὸ πλεονασμοῦ. Γραμματικὴ περὶ σχημάτων λέξεως 102 49^v
- Τὰ εἰκοσιτέσσαρα γράμματα εἰς δύο διαρροῦνται. Γραμματικὴ (τυπικὸ) 102 1^v
- Τὰ εἰς ἀνακαίνισιν τῶν θραυσθέντων ἱερῶν σκευῶν. Ἰωάννου ἐπ. Κίτρους ἐκ τῶν Ἀποκρίσεων 37 92
- Ταῖς δουλεύτριας αἵτινες βιάζονται ὑπὸ τῶν ἀφεντῶν αὐτῶν. Ἐκ τοῦ Κανονικοῦ Ἰωάννου τοῦ Νηστευτοῦ 101 31
- Ταῖς θεϊκαῖς περιφανῶς λαμπρότησι. Ἰωσήφ ὕμνογράφου κανὼν εἰς Θεόδωρον στρατηλάτην 94 12, 114 78
- Ταῖς περὶ τὴν Μαρίαν ἐν τῷ μνήματι. Ἐπιφάνειαι τοῦ κυρίου τοῖς μαθηταῖς μετὰ τὴν ἐκ νεκρῶν ἀνάστασιν 101 160^v
- Ταῖς πρεσβείαις προφητῶν. Τροπάριον 27 90^v
- Τὰ λευτοκάρια ὁ ἔχων βῆχαν. Μελετίου τοῦ Σοφοῦ ἱατροῦ Ἰατροσόφιον περὶ λευτοκαρέας 93 190
- Τὰ μὲν ἔκφυλα τῶν Λατίνων δόγματα. Ἰωάννου ἐπ. Κίτρους ἐκ τῶν Ἀποκρίσεων 37 95
- Τὰ μὲν σώματα. Πρόλογος στὸ Κανονικὸν τῶν ἰδ' τίτλων 12 4
- Τὰ μὲν τινα τῶν ὀνομάτων. Ἰουλίου Πολυδεύκου Ὀνομαστικόν, ἀπόσπασμα 93 116^v
- Τὰ νοήματα ἡμῶν δεόμεθα, κύριε. Γρηγορίου Διαλόγου ἀπὸ τῆς εὐχῆς τῆς κατὰ τὴν ν' ἀναγινωσκομένης 89 158
- Τὰ πεκούλια ἐν τοῖς ὑπεξουσίσις. Περὶ καστρενσίου καὶ παγανικοῦ πεκουλίου 12 410
- Τὰς δὲ οὔσας ἐν τῇ ἀκαθαρσίᾳ. Κανονάριον περὶ τῆς τῶν γυναικῶν ἀκαθαρσίας 49 43^v, 103 24^v
- Τὰς ἐκτιθεμένας τὰ οἰκεία βρέφη πρὸς τὰς εἰσόδους τῶν ἐκκλησιῶν. Ἐκ τοῦ Κανονικοῦ Ἰωάννου τοῦ Νηστευτοῦ 101 37^v
- Τὰ τερπνὰ ἡμῖν, ὦ ἄνθρωποι, τοῖς λυπηροῖς ἀναμέμκται. Ἰωσήφ Βρυεννίου περὶ μεταιότητος ἐκ τῶν τοῦ Βασιλείου 11 231^v
- Τὰ τῆς Μαρίας δάκρυα. Ἐωθινόν, ἤχ. πλ. δ' 55 50^v
- Τὰ τῆς χαρᾶς εὐαγγελία δεξαμένη ἢ παρθένος. Ἰωάννου Χαλκηδόνος ὁμιλία εἰς τὸ Γενέσιον τῆς θεοτόκου 84 370
- Τὰ τῆς ψυχῆς τῆς παναθλίας μου ὄμματα. Μανουὴλ Κορινθίου κανὼν εἰς τὴν θεοτόκον 48 81^v
- Ταῦτα δὲ ἐγράψαμεν δεικνύοντες ὑμῖν ὅτι οὐχ ὁ καιρὸς καὶ ἡ πολυετία σώζει ἡμᾶς. Κανονάριον 49 39
- Ταῦτα δὲ ἐδηλοποιήσαμεν ὡς οὐκ ἀνήκοντα καὶ μεμολυσμένα. Κανονάριον περὶ ἀκανθοχοῖρου 49 39
- Ταῦτα ἐγὼ μὲν συνελεξάμην. Ἰουλίου Πολυδεύκου Ὀνομαστικόν, ἀπόσπασμα 93 116^v
- Ταῦταις ἐκτόπως ταῖς τιμαῖς κεχίνασιν οἱ πλεῖστοι. Ματθαίου Βλαστάρη περὶ ὀφθικίων καὶ περὶ ματαίας ζῶης, ἀπόσπασμα 48 23^v
- Ταῦτα μὲν καὶ περὶ τοῦ τριγᾶμου, οὐ μὴν δὲ τὸν δεῦτερον. Κανονάριον περὶ τριγαμίας 49 30^v, 103 19
- Ταῦτα νομοθετεῖν. Κωνσταντίνου Ζ΄ Πορφυρογεννήτου νεαρά 12 381
- Ταῦτα πρὸς τὸν νέον λαὸν ἐκ προσώπου τοῦ σωτῆρος. Σχόλιο στὸ «βιάδιζε λαὸς μου» (Ἠσ. 26, 20) 76 278
- Ταῦτα τὰ δέκα γράμματα συντιθέμενα. Λέοντος Σ' Σοφοῦ Μέθοδος 76 273^v
- Ταῦτα τοιγαροῦν, ἀδελφοί, ἐν ἀκριβεῖ τάξει ἐχθέντες. Κανονάριον περὶ ἐξομολογήσεως καὶ μετανόιας, ἐπίλογος 49 50, 103 26^v
- Ταύτην τὴν ἐπιστολὴν ἔπεμψεν ἀπὸ Ζακύνθου. Ἀωνύμου ἐπιστολὴ 93 104^v
- Ταύτην τὴν θεῖαν σύλληψιν εὐηγγελίσαστο τῷ προφήτῃ. Συναξάρι εἰς τὴν σύλληψιν Ἰωάννου τοῦ βαπτιστοῦ 39 33, 95 194

- Ταυτολογία ἐστὶ λέξεως παράλληλος θέσις. Ρητορική, ἀπόσπασμα 93 108
- Τάφος καὶ φθορά. Γνωμικὸν 11 232
- Τάφῳ παρθενοδόχῳ προσώμεν. Κανὼν προ-εόρτιος τῆς θεοτόκου 98 92
- Τὰ χρῆματα τοῖς πλουσίοις διὰ τοὺς πτω-χούς. Κανονάριον περὶ πλουσίοις 49 38
- Τείχισον τὸν νοῦν μου, ἀγαθή. Μανουήλ Κορινθίου κανὼν εἰς τὴν θεοτόκον 48 77^v
- Τέσσαρες θάλασσές εἰσιν ἐν ὄλῳ τῷ κόσμῳ. Γεωγραφικὰ κεφάλαια 23 290
- Τετάρτη ἐὰν πρωτοεξάδελφα εἰς ἄλληλα εὐ-ρεθῶσι. Κανονάριον περὶ αἰμομιξίας 49 17^v, 101 126^v, 103 11^v
- Τέταρτον γάμον μηδενὶ τοιμᾶσθαι. Κανονά-ριον περὶ τετραγαμίας 49 29, 103 19
- Τέτιξ, τούτῳ χρῶνται ἐπὶ τῶν κολικῶν δια-θέσεων. Γαληνοῦ ἀπὸ τῶν Ἀπλῶν 78 82^v
- Τῇ αὐτῇ ἡμέρᾳ ἐν ἔτει ,ςωνβ'. Βραχὺ χρονικὸν (ἔτ. 1343) 95 237
- Τῇ ἐσχάτῃ ἡμέρᾳ τῆς μεγάλης ἐορτῆς εἰστή-χει ὁ Ἰησοῦς. Ἰωάννου Χαλκηδόνης ὁμιλία ἐκ τοῦ Ἰωάννου εἰς τὴν Κυρ. τῆς Πεντηκο-στῆς 84 115
- Τῇ ε' τοῦ Ἰουλίου ἐορτάζουσιν οἱ Ἑβραῖοι. Ἑορταὶ τῶν Ἰουδαίων 76 273
- Τῇ θεῖα βίβλῳ διαθήκης τῆς νέας. Συναξάρι-σὲ στίχους τῆς ὁσίας Θεοδώρας 39 18, 95 183^v
- Τῇ θεοτόκῳ ἐκτενώς. Θεοτοκίον, ἤχ. δ' 79 25^v
- Τῇ λαμπρότητι τῆς τρισηλίου χάριτος. Κα-νὼν εἰς τὸν Εὐγένιον τὸν Τραπεζούντιον 56 173^v
- Τὴν Ἀκσαίου σελήνην. Παροιμία 76 277^v
- Τὴν ἀναδεχθεῖσαν ὑπ' ἐμοῦ λαμβάνει ὁ ἐμὸς ἀδελφός. Ἰωάσαφ πατρ. Κωνσταντινου-πόλεως ἐρωταποκρίσεις περὶ γάμων κεκω-λυμένων 77 50, 52^v
- Τὴν ἀνεξιχνίαστον. Καταβασία εἰς τὰς ἐορ-τάς τῆς θεοτόκου, ἤχ. δ' ὦδὴ δ' 55 134
- Τὴν ἀρετὴν ἄσκει μὴ ἐγκακῶν ἐν τοῖς πόνοις. Κεφάλαια θεολογικὰ 53 80
- Τὴν δὲ ἀδεφοποιᾶν ἔφαμεν ἀπὸ τῶν νόμων. Ματθαίου Βλαστάρη, στοιχεῖον Β' κεφ. η' 77 47
- Τὴν δέ γε διαδοχῆς ἔνεκα γινομένην υἰοθεσί-αν. Ματθαίου Βλαστάρη, στοιχεῖον Β' κεφ. η' 77 46^v
- Τὴν ἐκ τῆς διδασκαλίας ὠφέλειαν τοῖς ἀν-θρώποις περιποιούμενος. Ὁμιλία εἰς τὴν 13ην Κυρ. τοῦ Ματθαίου 84 187^v ὁμιλία εἰς τὴν 16ην Κυρ. τοῦ Ματθαίου 84 200^v
- Τὴν θεῖαν ταύτην καὶ πάντιμον. Καταβασία εἰς τὰς ἐορτάς τῆς θεοτόκου, ἤχ. δ' ὦδὴ ς' 55 134
- Τὴν Καρχηδόνα πόλιν ἀκούετε, Φοινίκων μὲν αὕτη τὸ παλαιὸν ἄποικος. Θαῦμα ἀγί-ου Δημητρίου 75 161
- Τὴν κατὰ σαυτὸν ἔλα. Παροιμία 76 277^v
- Τὴν λαμπρὰν ἡμέραν καὶ φαιδρὰν ἐορτὴν τοῦ Εὐαγγελισμοῦ. Ἰωάννου Χαλκηδόνης ὁμιλία εἰς τὸν Εὐαγγελισμὸν 84 397^v
- Τὴν σηπῖαν ὅταν μέλλωσιν. Αἰλιανοῦ περὶ ζώων 75 232
- Τὴν σφύραιναν τὸν ἰχθὺν τρέφει τὰ πελάγη. Αἰλιανοῦ περὶ ζώων 75 231
- Τὴν τῶν ὀφθαλμικῶν ὑελίων δυάδα διπλῆν. Ἄωννύμου ἐπιστολὴ Ἀλεξάνδρῳ καὶ Ἀνδρι-ανῷ 93 117^v
- Τὴν τῶν πατέρων κορυφήν. Κανὼν εἰς τὸν Εὐστάθιον Ἀντιοχείας 94 51
- Τὴν φιλίαν συναγωγὸν οἶδεν ὁ λόγος. Θεοφι-λου Κορυθαλλέως ἐπιστολὴ Εὐγενίῳ Αἰτω-λῷ 93 47^v
- Τὴν ὠραν, ψυχή, τοῦ τέλους ἐνόησασα καὶ τὴν ἐκκοπήν. Τροπάριον 38 262
- Τὴν ὠτίδα ὀρνίθων ζῶον εἶναι φιλιππότατον. Μύθος 75 33
- Τῇ Παρασκευῇ παρέδωκεν ὁ κύριος τὸ πνεῦ-μα. Ἀθανασίου Ἀλεξανδρείας ἀπόσπασμα ἀναφερόμενο στὴν ταφή τοῦ κυρίου 12 13^v
- Τῆς ἀνωτάτης σοφίας τοὺς θησαυρούς. Κα-νὼν εἰς τὸν Μάξιμον 98 80^v
- Τῆς ἐκτῆς πληρουμένης καταλείπεται. Λέον-τος ς' Σοφοῦ χρησμοὶ Κωνσταντινουπόλε-ως, ἐρμηνεῖα 23 313
- Τῆς εὐσπλαγγνίας τὴν πύλην. Θεοτοκίον, ἤχ. πλ. β' 79 25^v
- Τῆς ἡμῶν μετριότητος συνοδικῶς προκα-θημένης, σκέψις προὔτεθη. Νεοφύτου Ζ' πατρ. Κωνσταντινουπόλεως τόμος συνοδι-κὸς περὶ γάμου (ἔτ. 1800) 12 205
- Τῆς ἡμῶν μετριότητος συνοδικῶς προκα-θημένης, συνεδριαζόντων. Νεοφύτου Β' πατρ. Κωνσταντινουπόλεως τόμος συνοδι-κὸς περὶ γάμου (ἔτ. 1611) 12 203

- Τῆς Μαγδαληνῆς Μαρίας.* Ἐωθινόν, ἤχ. γ' 55 50^v
- Τῆς μὲν ψυχῆς τοῦ ἀνθρώπου πρόνοιαν ποιούμενος.* Γενναδίου Σχολαρίου περὶ προνοίας καὶ προορισμοῦ λόγος α', ἀπόσπασμα 46 116^v
- Τῆς μιλίας τὰ φύλλα.* Μελετίου τοῦ σοφοῦ ἱατροῦ Ἰατροσόφιον 93 190^v
- Τῆς Συληβρίας τὰ ὀνόματα τῶν χριστιανῶν ὅλων.* Σημεῖωμα 58 76^v
- Τί δέ ἐστιν ὁ ἐν χεῖλεσι μιανθεὶς ἐγὼ μὲν οὐ γράφω.* Κανονάριον περὶ ἱερέων 49 7^v, 103 4
- Τί ἐστὶ θεός; Ἡ πάντων ἀρχή.* Ἀθανασίου Ἀλεξανδρείας (ψευδο-) ἐκ τοῦ μη' κεφαλαίου τῶν Γραφικῶν μαρτυριῶν, ἀπόσπασμα 89 154^v
- Τί ἐστὶ τὸ ὑποκείμενον τῆς μαθηματικῆς.* Λογική, ἀπόσπασμα περὶ ἀρχῶν τῆς μαθηματικῆς 93 129
- Τί κοινὸν κυνὶ καὶ βαλανεῖῳ.* Παροιμία 76 277^v
- Τιμώτατοι καὶ ὀσιώτατοι πατέρες, οἱ τὴν ἀγγελικὴν πολιτείαν διάγοντες.* Νόμος καὶ τύπος τοῦ Ἁγίου Ὁρους καὶ τοῦ Πρωτάτου 48 34^v
- Τιμῶμεν εὐσεβῶς τὴν ἁγίαν σου μνήμην, παρθένε.* Τροπάριον στὴν ἁγία Παρασκευῆ 76 278
- Τινὲς κακοὶ ἄνθρωποι εὐρωσιν καλογραῖαν καὶ φθείρουν τὴν.* Κεφάλαια Νικηφόρου πατρ. Κωνσταντινουπόλεως 101 42^v
- Τίνι πράγματι ἐστὶ δυσφημία.* Ὀμιλία δ' τῆς δ' ἐβδ. 87 47
- Τίς οὐκ ἂν με δικαίους λοιδορισμοῖς καθυποβαλεῖ.* Σχέδος 75 140^v
- Τίς προστρέχων.* Τροπάριον 27 90
- Τί ὑπὲρ τὰς νεφέλας ἐπαίρεσαι;* Ἰωάννου Χρυσοστόμου κεφάλαια ἐκ διαφόρων βιβλίων 53 59^v
- Τὸ ἀκούειν κυρίως ἀπὸ γενικῆς.* Σχόλιο στὸ περὶ ζώων τοῦ Αἰλιανοῦ 75 218
- Τὸ ἀπαράλλακτον τῆς φύσεως ὁμολογοῦντες.* Γρηγορίου Νύσσης πρὸς Ἀβλάβιον, ἀπόσπασμα 89 158^v
- Τὸ ἀπὸ πάνω νέφος λέγει.* Λέοντος ζ' Σοφοῦ χρησμοὶ Κωνσταντινουπόλεως, ἐρμηγεία 23 319
- Τὸ α' πρὸ ἑαυτοῦ φιλοῦται, ἄππτος.* Μανουὴλ Μοσχοπούλου κανόνες περὶ πνευμάτων 102 61^v
- Τὸ ἄρα εἰ μὴ ἀπορηματικὸς σύνδεσμος.* Σχόλιο στὸ περὶ ζώων τοῦ Αἰλιανοῦ 75 214
- Τὸ ἄρθρον δευτέραν γνῶσιν τῶν ὑποκειμένων.* Γραμματικὴ περὶ ἄρθρου 102 41^v
- Τὸ αὐτὸ ποιούμεν καὶ ἐν τῇ τῆς Μεταμορφώσεως ἐορτῇ.* Ἰωάννου ἐπ. Κίτρους ἐκ τῶν Ἀποκρίσεων 37 99^v
- Τὸ γράφω σημαίνει πέντε.* Σχόλιο σὲ σχέδος 75 34
- Τὸ δὲ χριστιανικὸν ἐπὶ τοῦτω οὕτως ἐπισκεψάμενος.* Περὶ Πάσχα χριστιανικοῦ 96 9^v
- Τὸ δὲ χρυσόβουλλον τοῦ βασιλέως Ἰσαακίου τοῦ Κομνηνοῦ.* Περὶ συνηθειῶν, ἦτοι ἐνθρονιαστικῶ ἐκκλησίας 77 21
- Τὸ ἐπτάλοφον φύεται ἐπὶ ὑδάτων.* Ἰπποκράτους Ἰατροσόφιον 23 144
- Τὸ θεῖον καὶ ἄρρητον κάλλος.* Καταβασία εἰς τὴν Κοίμησιν τῆς θεοτόκου, ἤχ. α' ὦδὴ ε' 55 127^v
- Τοιαύτη ἀνωτέρας βασιλείας ἔστηκεν ἡ ἱερωσύνη, ὅσω πνεύματος καὶ σαρκὸς τὸ μέσον.* Ἰωάννου Χρυσοστόμου ἐκ τῶν περὶ ἱερωσύνης 101 140
- Τὸ ἱερὸν καὶ ἅγιον Εὐαγγέλιον τοῦτο ἐδόθη.* Κτητορικὸ σημεῖωμα 15ου αἰ. 20 309^v
- Τοῖς ἀρχηγέταις τοῦ γένους.* Μανουὴλ Α' Κομνηνοῦ νεαρά 12 405
- Τοῖς δὲ πνευματικοῖς πατράσι καὶ μητράσι πλείονα τὴν τιμὴν.* Κανονάριον περὶ ὕβρεως μητρὸς 49 46, 103 25
- Τοῖς ἐν κοινοβίοις βουλομένοις λέγειν τοὺς θεοὺς ὕμνους.* Ἐρμηγεία πῶς δεῖ λέγειν τοὺς ὕμνους τοῦ ὄρθρου καὶ τὴν ἀσκητικὴν ἀκολουθίαν 38 250
- Τοῖς ἤδη μετὰ τὸ τεσσαρακοστὸν ἔτος.* Κανονάριον περὶ τριγαμίας 49 29^v, 103 19
- Τὸ καλὸν τίμιον μὲν καὶ καθ' ἑαυτὸ.* Ἀωνύμου ἐπιστολὴ συστατικὴ (ἴσως γιὰ τὸν Εὐγένιο Γιαννοῦλν τὸν Αἰτωλὸ) 93 31
- Τὸ κάν, τὸ μὲν, τὸ νοῦν, τὸ μπε καὶ τὸ τζαδέκ.* Ἐρωταπόκρισις 23 243
- Τὸ κορμὶ τοῦ ἀνθρώπου ἀπὸ τέσσαρα στοιχεῖα ἐγένη.* Ἰπποκράτους Ἰατροσόφιον 23 4
- Τὸ κρίνειν καὶ ἀνακρίνειν τὸν ἱερέα τοῦ ἀρχιερέως.* Κανονάριον περὶ ἱερέων 49 8^v, 103 5
- Τολμηρὸν τὸ γράμμα, ἀλλ' ἀναγκαῖον.* Μιχαὴλ Ψελλοῦ ἐπιστολὴ πρὸς τὸν πατρ. Μιχαὴλ 93 44^v

- Τολμήσας μόλις, βασιλεῦ, δέσποτα στεφ-
φόρε. Θεοδώρου Προδρόμου στίχοι πρὸς
τὸν βασιλέα Μανουὴλ τὸν πορφυρογέννη-
τον **48 2**
- Τὸ μάκαρ ἐπὶ τῶν ἀγίων λέγεται. Σχόλιο σὲ
σχέδος **75 147^v**
- Τὸ μακάριον ἀπεφίηνατο στόμα. Συναξάρι
Προχόρου, Νικάνορος καὶ Παρμενᾶ ἀπο-
στόλων **64 302, 95 131^v**
- Τὸ μάραθρον θερμόν καὶ ξηρόν μετὰ ἐλαίου
ἐνούμενον. Ἱατροσόφου περὶ μαράθου **78 42**
- Τὸ μέλλειν τὸ ὑπισχεῖσθαι. Σχόλιο στὸ περὶ
ζώων τοῦ Αἰλιανοῦ **75 232**
- Τὸ νὰ γένῃ μία καλογραφαία καὶ ἄκων τοῦ ἀν-
δρός της. Κανονάριον περὶ λύσεως γάμου
101 46
- Τὸ νὰ εἰποῦν τὸν λόγον τοῦτον. Λέοντος ζ´
Σοφοῦ χρησμοὶ Κωνσταντινουπόλεως **23 325**
- Τὸν ἀρχηγὸν τῶν ἀγγέλων. Κανὼν εἰς τὴν
ἀνάμνησιν τοῦ θαύματος ἐν Κολοσσαίς τῆς
Φρυγίας **79 159**
- Τὸν δεσπότην καὶ ἀρχιερέα. Εἰς φήμην ἀρχι-
ερέως, ἤχ. β´ **55 44**
- Τὸν κατὰ θεὸν ἀγωνιζόμενον. Κεφάλαια τῶν
μαθητῶν τοῦ Εὐαγγίου **53 204**
- Τὸν κλέπτην ὁ μέγας Βασίλειος. Ἐκ τοῦ Κα-
νονικοῦ Ἰωάννου τοῦ Νηστευτοῦ **101 38**
- Τὸν μὴ νηστεύοντα ἱερέα. Κανονάριον περὶ
ἱερέων **49 5, 103 2^v**
- Τὸν μὴ νηστεύοντα ἱερομόναχον. Κανονά-
ριον περὶ ἱερομονάχων **49 12, 103 7^v**
- Τὸν μοιχὸν ὁ γ´ τῆς Νύσσης κανὼν. Ἐκ τοῦ
Κανονικοῦ Ἰωάννου τοῦ Νηστευτοῦ **101 31**
- Τὸ νομικὸν Πάσχα οὕτως εὐρίσκεται ἐνδε-
καπλασιαζέσθω. Περὶ Πάσχα νομικοῦ **96 9^v**
- Τὸν πατέρα καὶ υἱόν. Τροπάριον **27 91**
- Τὸν πόρνον ὁ γ´ τοῦ ἀγίου Γρηγορίου Νύσ-
σης ὁ κανὼν ὀρίζει θ´ χρόνους μὴ κοινω-
νήσῃ. Ἐκ τοῦ Κανονικοῦ Ἰωάννου τοῦ Νη-
στευτοῦ **101 30**
- Τὸν ταῦτα συντιθέντα τὰ βιβλία. Ἰουλίου Πο-
λυδεύκου Ὀνομαστικόν, ἀπόσπασμα **93 116^v**
- Τὸν ὕστερον καὶ τὸν τελευταῖον τῶν προφη-
τῶν Ἰωάννην τὸν πρόδρομον. Ὁμιλία εἰς
τὴν Κυρ. πρὸ τῶν Φώτων ἐκ τοῦ Μάρκου
84 359
- Τὸν φονέα ὁ παλαιὸς νόμος λέγει ν´ ἀπο-
θάνῃ. Ἐκ τοῦ Κανονικοῦ Ἰωάννου τοῦ Νη-
στευτοῦ **101 36**
- Τὸ παρὸν ἅγιον εὐαγγέλιον ἀφιερῶθη. Ση-
μείωμα (ἔτ. 1438) **11 418**
- Τὸ παρὸν ἅγιον εὐαγγέλιον ἐδωρήθη ἔμοι τῶ
ἀδελφῶ Πέτρῳ τῆς τάξεως τῶν ἀδελφῶν
τῶν ἐλαχίστων. Κτητορικὸ σημεῖωμα (ἔτ.
1402) Πέτρου Φιλάργου **20 309^v**
- Τὸ παρὸν ἅγιον καὶ ἱερὸν Εὐαγγέλιον ἀφιε-
ρῶθη ἐν τῶ πανσέπτῳ κατὰ τοῦ ἀγίου ἐν-
δόξου. Ἐνθούμηση ἀφιερωτικὴ (ἔτ. 1728)
111 172^v
- Τὸ παρὸν βιβλίον ὑπάρχει κυροῦ Κωνσταν-
τίνου. Κωδικογραφικὸ σημεῖωμα **55 137^v**
- Τὸ παρὸν Εὐαγγέλιον ὑπάρχει τῆς μητρο-
πόλεως Ραιδεστοῦ. Κτητορικὸ σημεῖωμα
69 111^v
- Τὸ παρὸν θεῖον καὶ ἱερὸν Εὐαγγέλιον ἐξωνή-
θη παρὰ τοῦ εὐλαβεστάτου πατᾶ Κυρια-
κοῦ. Κτητορικὸ σημεῖωμα (ἔτ. 1561) **107 1^v**
- Τὸ παρὸν ἱατροσόφι εἶναι ὑπάρχει κάμοῦ
Μελετίου ἱερομονάχου Παργιανοῦ. Κτη-
τορικὸ σημεῖωμα (ἔτ. 1736) **23 356**
- Τὸ παρὸν ὑπάρχει τῆς μητροπόλεως Ραιδε-
στοῦ. Κτητορικὸ σημεῖωμα **69 30^v**
- Τὸ Πάσχα τοῦτο τὸ μέγα τε καὶ σεβάσμιον
φάσκα τοῖς Ἑβραίοις προσαγορεύεται.
Γρηγορίου Ναζιανζηνοῦ εἰς τὸ Πάσχα λό-
γος με´, ἀπόσπασμα **12 13^v**
- Τὸ πνεῦμα τὸ ἅγιον, τὸ ἀγαθὸν καὶ σοφώ-
τατον. Κανὼν εἰς τὴν σύναξιν τῶν ιβ´ Ἀπο-
στόλων **68 106**
- Τὸ πράσσον ἔχει οὕτως. Γαληνοῦ Ἱατροσόφι-
ον **23 145**
- Τὸ πρῶτόν ἐστι μέγιστος ὀρισμός. Ὁμιλία ε´
τῆς ε´ ἐβδ. **87 59^v**
- Τοσοῦτον κατενεμήθη τὸ τῆς φιλαργυρίας
πάθος. Κανονάριον περὶ ἱερομονάχων **49 11^v, 103 7**
- Τὸ στερέωμα τῶν ἐπὶ σοί. Καταβασία εἰς τὴν
Ἰπαπαντήν, ἤχ. γ´ ὠδή γ´ **55 120**
- Τὸ τετραπλοῦν σύνταγμα τῶν Χριστοῦ λό-
γων. Θεοδοσίου μοναχοῦ (γραφέα) στίχοι
στὸν πνευματικὸ πατέρα Θεοδοσίου **111 216^v**
- Τὸ τῆς βισέκτου ὄνομα. Ματθαίου Βλαστά-
ρη, στοιχείον Β´ κεφ. ιγ´ **93 156^v**

- Τὸ τῆς γεωργίας καὶ γηγονίας πολυωφελές τε καὶ χρήσιμον. Σχέδος 75 51
- Τὸ τῆς γῆς σχῆμα οὔτε τριγώνων, οὔτε τετραγώνων. Ἀστρολογικὰ περὶ τὸ πῶς ἐστὶν ὁ κόσμος 44 28
- Τὸ τῆς ἐρήμου κάλλιστον θρέμμα. Κανὼν εἰς τὴν ἀποτομὴν Ἰωάννου προδρομοῦ 98 226
- Τὸ τοῦ πατριάρχου κριτήριον ἐκκλήτω οὐχ ὑπόκειται. Ματθαίου Βλαστάρη, στοιχείον Δ' κεφ. ζ' 77 20
- Τὸ τῶν λόγων χρῆμα κάλλιστόν ἐστι πάντων τῶν ἐν τῷ βίῳ. Σχέδος 75 175
- Τοῦ ἁγίου Διονυσίου ὁ β' κανὼν καὶ ὁ ζ' τοῦ ἁγίου Τιμοθέου. Ἐκ τοῦ Κανονικοῦ Ἰωάννου τοῦ Νηστευτοῦ 101 35
- Τοῦ ἀνθρώπου αἱ παραλογαὶ εἰσὶν αὐταί. Κεφάλαια ἱατρικὰ-ἀστρολογικὰ 23 229
- Τοῦ βασιλέως Ἡρακλείου ἀπελθόντος ἐν Περσίδι. Συναξάρι εἰς τὴν ἀνακομιδὴν Ἀναστασίου τοῦ Πέρσου 39 304
- Τοῦ δὲ Ἰησοῦ Χριστοῦ ἡ γέννησις. Ἀθανασίου Ἀλεξανδρείας (ψευδο-) λύσεις ἀποριῶν ἐκ τῶν Εὐαγγελίων, ἀπόσπασμα 44 180
- Τοῦ δείπνου σου τοῦ μυστικοῦ. Χερουβικὸν καὶ κοινωνικὸν τῆς μεγ. Πέμπτης, ἤχ. πλ. β' 55 31^v
- Τοῦ διωγμοῦ κατὰ τῶν χριστιανῶν ἀφειδῶς ἀναφθέντος. Συναξάρι Εἰρηναίου, Ὡρ καὶ Ὁρεφίου 39 170^v
- ...] τοῦ ἤλθον ἡ ἰκόμην δὲ ἐπὶ παθητικοῦ ι. Σχόλιο σὲ σχέδος 75 7
- Τοῦ κατὰ τῶν χριστιανῶν διωγμοῦ παρὰ τῶν ἀσεβούντων συγκροτηθέντος. Συναξάρι μς' ἐν Παλαιστίνῃ μαρτύρων 39 27^v
- Τοῦ Κρόνου εἶναι μόλυβδος. Περὶ τῶν πλανητῶν 93 196
- Τοῦ κρύψαντος τὸ τάλαντον, τὴν κατάκρισιν ἀκούσασα. Τροπάριον 38 262
- Τοῦ κυρίου καὶ θεοῦ καὶ σωτῆρος ἡμῶν Ἰησοῦ Χριστοῦ διαλεγομένου τοῖς Ἰουδαίοις. Ἰωάννου Χαλκηδόνος ὁμιλία ἐκ τοῦ Ἰωάννου εἰς τὴν Κυρ. τοῦ τυφλοῦ 84 103^v
- Τοῦ λεύκου τὴν φλοῦδα. Μελετίου τοῦ σοφοῦ ἱατροῦ Ἰατροσόφιου, περὶ λεύκας 93 190^v
- Τοῦ Νομεριανοῦ βασιλεύοντος διωγμὸς ἦν κατὰ τῶν χριστιανῶν. Συναξάρι Σιλουανοῦ ἐπ.. Λουκᾶ διακόνου καὶ Μωκίου ἀναγνώστου 39 313
- Τὸ ὑπόβολον, ὃ καὶ προγαμαία καλεῖται δωρεά. Γεωργίου Φοβηνοῦ περὶ ὑποβόλου 12 215
- Τοὺς ἄπαξ ἐπιτετραμμένους. Ἰωάννου ἐπ. Κίτρους ἐκ τῶν Ἀποκρίσεων 37 102
- Τοὺς ἄρτι τὸν ἴουλον ἀνθοῦντας καὶ νεωτερίζομένους. Κανονάριον περὶ ἀρρενοκοιτίας 49 24 περὶ σοδομιτικῆς ἀμαρτίας 103 16^v
- Τοὺς γραφικοὺς τὴν τέχνην πρὸς τοὺς λόγους ἐγὼ μεμίμημαι. Μιχαὴλ Ψελλοῦ, ἀντίρρησης 93 38
- Τοὺς δὲ γε καὶ γυναίκα ἐχοντας καὶ τοῦτο δρῶντας. Κανονάριον περὶ σοδομιτικῶν ἀμαρτιῶν 49 24^v περὶ ἀρρενοκοιτίας 103 16^v
- Τοὺς ἐν γυναίξιν ἄνδρας καὶ ἐν ἀνδράσι γυναίκα. Απόσπασμα 12 14
- Τοὺς ἐν πολέμοις φόνους μὴ φόνους λογισθέντας. Κανονάριον περὶ πολέμων φόνους 49 23, 103 15^v
- Τοὺς ἐξ ἀνάγκης ἐπιουρήσαντας. Ἐκ τοῦ Κανονικοῦ Ἰωάννου τοῦ Νηστευτοῦ 101 39
- Τοὺς ζώοις ἀλόγοις συμφθαρέντας. Κανονάριον περὶ τῶν ἀλόγοις ζώοις συμφθαρέντων 49 35^v, 103 22
- Τοὺς ἱερεῖς πάντας παραγγέλλομεν μὴ ἐν ἔχθρᾳ. Κανονάριον περὶ ἱερέων 49 3^v, 103 1
- Τοὺς μάγους ὁ θεὸς πρῶτον εἰς τὴν πίστιν ἐχειραγώγησε. Ὁμιλία εἰς τὴν Κυρ. μετὰ τὴν Χριστοῦ Γέννησιν 84 353^v
- Τοὺς μὴ ὑποτασσομένους μοναχοῦς ἐν μοναστηρίοις. Τρίτος κανὼν α' καὶ β' συνόδου 29 57^v
- Τοὺς πιστοὺς οὐδενὶ κεχρησθαι δέον ἐστὶ τῶν οἷς οἱ ἔθνικοι. Κανονάριον περὶ μαντευομένων 49 26, 103 17^v
- Τοὺς σοὺς ὑμολόγους. Καταβασία εἰς τὰς ἑορτὰς τῆς θεοτόκου, ἤχ. δ' ὠδὴ γ' 55 134
- Τοὺς τῆς σοφίας δεινοὺς. Ἀωννύμου ἐπιστολὴ πρὸς κληρικὸν 93 117
- Τοὺς τὸ ἅγιον Πάσχα ἐορτάζειν ἐθέλοντας. Απόσπασμα περὶ τοῦ Πάσχα 12 13^v
- Τοῦτο γὰρ μαθητῆς, τὸ μὴ περιεργάζεσθαι τὰ τοῦ διδασκάλου. Ἰωάννου Χρυσοστόμου ὁμιλία μς' ἐκ τοῦ εἰς τὸν Ἰωάννην α' βιβλίου, ἀπόσπασμα 76 273
- Τοῦτο δὲ τὸ Εὐαγγέλιον ἐκβαλεῖν, δηλοῖ δὲ τὴν δουλείαν. Διὰ τὸ ὁ ἀρχιερεὺς ἐκβάλλει τὸ ὠμοφόριον 37 260^v

- Τούτοις πρόκειται γραμματηφόροις πᾶσιν. Νεοχωρίτου Γραμματικοῦ στίχοι εἰς τὸν Θηκαρᾶν **38 261^v**
- Τοῦτο τὸ βιβλίον κρυπτῆ ἐργασία ἐστί, στήριγμα καὶ ἐδραΐωμα. Κείμενο σχετικὸ μὲ τὸν Θηκαρᾶ **38 262^v**
- Τοῦτο τὸ ὄρος σημαίνει τὸν αἰθέριον οὐρανόν. Ὁμιλία Σαβ. τῆς β' ἐβδ. **87 22**
- Τούτων ὁ μὲν ἅγιος ἀπόστολος Στάχυς προχειρίζεται τοῦ Βυζαντίου. Συναξάρι Στάχυος. Ἀμπλία, Οὐρβανοῦ καὶ Ναρκίσσου ἐκ τῶν ὁ' ἀποστόλων **39 127**
- Τούτων ὁ μὲν Σαμωνᾶς καὶ Γουρίας ἤθλησαν ἐπὶ Διοκλητιανοῦ. Συναξάρι Γουρία, Σαμωνᾶ, Ἀβίου **39 165^v, 95 294^v**
- Τὸ φωμῖν θωρῶ καὶ κόπτουν. Λέοντος Ϛ' Σοφοῦ χρησμοὶ Κωνσταντινουπόλεως **23 315**
- Τράνωσόν μου τὴν γλῶτταν. Εὐχὴ **38 140^v**
- Τραπώμεθα καὶ γενώμεθα, μεγάλα. Σχόλιο σὲ σχέδος **75 151^v**
- Τρεῖς εἰσιν αἱ συζυγαὶ τῶν ἁγίων ἀναργύρων. Συναξάρι Κοσμᾶ, Δαμιανοῦ, Λεοντίου, Ἀνθίμου καὶ Εὐπρεπίου **95 234**
- Τρία κεφάλαια ἐκβάλλουσι τοὺς μοναχοὺς ἀπὸ τῆς μονῆς. Περί τῶν δι' ἦν πρόφασιν δεῖ μοναχοὺς ἀναχωρεῖν τῆς μονῆς **12 13**
- Τριγᾶμου καρποφορία οὐκ ἔσται δεκτὴ. Κανονάριον περὶ τριγαμίας **49 31, 103 19**
- Τρίτη δὲ ὁμοία αὕτη ἐὰν ἀδελφὸς μετὰ ἀδελφῆς (μὲ τὴν ἀδελφὴν). Κανονάριον περὶ αἰμομιξίας **49 17^v, 101 127^v, 103 11^v**
- Τρίτον γεννᾶ. Περί χρονικῶν διαστημάτων ἀπὸ ροπῆς ἕως ἑκατὸ ἐτῶν **12 416^v**
- Τρίτον ἐπέταξεν ἄθλον. Ἰωάννου Πεδιάσιμου περὶ τῆς χρυσοκέρου ἐλάφου **75 126**
- Τρόπος ἐστὶ λέξις ἢ φράσις ἐκ τῶν κατὰ φύσιν. Γραμματικὴ περὶ σχημάτων καὶ τρόπων **102 47^v**
- Τρυγῆσαι, κανόνισον τρυγάω τρυγῶ. Σχόλιο σὲ σχέδος **75 172**
- Τυχὸν ἐὰν εὕρεθῶν οἱ γονεῖς τοῦ παιδίου μεθυσμένοι ἢ ἀμελήσουν. Ἐκ τοῦ Κανονικοῦ Ἰωάννου τοῦ Νηστευτοῦ περὶ φόνου **101 37**
- Τῷ ἀηττήτῳ καὶ ὑπερμεγέθει. Μιχαὴλ Ψελλοῦ ἐπιστολὴ πρὸς Λέοντα τὸν βασιλέα **93 40^v**
- Τῷ ἀνατειλαντι ὡς ἑωσφόρον ἀστέρα, τὸν ἱερὸν Τιμόθεον. Γερμανοῦ ὕμνογράφου καὶ τῶν εἰς Τιμόθεον ἐπ. Προύσης **68 29^v**
- Τῶν ἁγίων Ἀποστόλων τὴν τεσσαρακοστὴν Τετάρτη καὶ Παρασκευή. Κεφάλαια Νικηφόρου πατρ. Κωνσταντινουπόλεως **101 42^v**
- Τῶν ἀκούοντων τὸν λόγον τοῦ θεοῦ. Μακαρίου/Συμεών (ψευδο-) λόγος Β' 1,1-2 **93 66**
- Τῶν ἀσθενῶν ὑελία μάθε τρεῖς καὶ δέκα. Νικηφόρου Βλεμμίδου περὶ οὐρων. ἤχ. α' **48 60^v**
- Τῶν μαρτυρικῶν, φιλότης, ἄθλων λάβε. Στίχοι **75 140^v**
- Τῶν νεφελῶν ἐπάνω πυκνουμένων. Περί βροντῶν καὶ ἄστραπτῶν **44 19^v**
- Τῶν ὀρθοδόξων τὸ σύστημα. Τροπάριον Μάρκου Εὐγενικοῦ. ἤχ. β' **11 365**
- Τῶν προτερημάτων τῆς εὐγενοῦς σου ψυχῆς. Θεοφίλου Κορυδαλλέως ἐπιστολὴ τῷ Γεωργίῳ Κορσεσίῳ **93 105^v**
- Τῶν φόνων οἱ μὲν εἰσιν ἐκούσιοι, οἱ δὲ ἀκούσιοι, οἱ δὲ ἐγγὺς ἀκούσιοι. Κανονάριον περὶ φονικῶν ἐγκλημάτων **49 19^v, 101 131^v, 103 13^v**
- Τῷ παντᾶνακτος ἐξεφαύλισαν πόθῳ. Καταβασία εἰς τὴν Γέννησιν τοῦ Χριστοῦ. ἤχ. α' ὦδὴ ζ' **55 109^v**
- Τῷ πρὸ αἰῶνων ἐκ πατρός. Καταβασία εἰς τὴν Γέννησιν τοῦ Χριστοῦ. ἤχ. α' ὦδὴ γ' **55 109^v**
- Τῷ πυρὶ ἅμα σύνεστι τὸ καίειν καὶ φωτίζειν. Κεφάλαια τῶν μαθητῶν τοῦ Εὐαγγελίου **53 193^v**
- Τῷ ῥεῖθροις ἐνθάφαντι τὴν ἁμαρτίαν. Κανὼν εἰς τὸν ὄσιον Μαρκιανὸν **56 28**
- Τῷ τετάρτῳ ἔτει τῆς βασιλείας Μαρκιανοῦ τοῦ εὐσεβεστάτου. Συναξάρι Ἰωάννου ἐπ. Κολωνίας τοῦ ἡσυχαστοῦ **39 200**
- Υγρὸν θαλάσσης κύμα. Σχόλιο στὸν κανόνα Ἰωάννου τοῦ Δαμασκηνοῦ **75 187^v**
- Υμνήσαι προθυμουμένῳ σήμερον. Κανὼν εἰς τὸν ὄσιον Φωκᾶν **68 177**
- Υμνολογίαις σε θεαίαις. Κανὼν εἰς τὴν Εὐφημίαν **68 129**
- Υμνον πάντες χαριστήριον, παρθένε, σοὶ βοῶμεν. Τροπάριον **27 90**
- Υμνοῦμεν σοῦ τὴν ἄφατον συγκατάβασιν. Εὐχὴ τῶν Βαῶν **21 154**
- Υπάρχει τῆς ἁγίας Λαύρας αὕτη ἡ ἁγία Κλήμαξ. Κτητορικὸ σημεῖωμα (ἔτ. 1610) **52 340**

- Υπὲρ συνηθειῶν δὲ ἐκεῖνα μόνᾳ παρέχεσθαι. Περὶ συνηθειῶν, ἤτοι ἐνθρονιστικῶ ἐκκλησίας 77 20
- Υπὲρ τῆς ἡμῶν ψυχικῆς σωτηρίας ὀφείλοντες σπουδάζειν. Ὁμιλία εἰς τὴν 10ην Κυρ. τοῦ Ματθαίου 84 171^v
- Υπὲρ φύσιν λέγομεν εἶναι τὸ τε πρᾶγμα. Σχόλιο στὰ θεοτοκία τοῦ Δημήτριου Σταφιδάκη 75 55^v
- Υπὲρ φύσιν τὸ θαῦμα πῶς τίκτει κόρη. Δημητρίου Σταφιδάκη θεοτοκία 75 55^v
- Υπέρφωτος ἦλιος γεγονώς. Ἰωσήφ ὕμνογράφου κανὼν εἰς τὸν ἀπόστολον Βαρθολομαῖον 68 32^v
- Υπὸ τεσσάρων στοιχείων στέκεται ὁ κόσμος. Ἰπποκράτους Ἰατροσόφιον 23 1
- Φαιδρῶναι ταῖς ἀρεταῖς τῆς χάριτος. Γεωργίου ὕμνογράφου κανὼν εἰς Παρθένιον ἐπ. Λαμφάκου 94 3, 114 65
- Φαιδρῶς ἐξανέτειλεν. Κανὼν εἰς Εὐδοκίαν τὴν ἀπὸ Σαμαρειτῶν 94 85
- Φαιδρῶς ὁμοῦ τε καὶ θεοσεβῶς τὴν σωτήριον καὶ ζωοδῶρον. Ἰωάννου Χρυσοστόμου(;) εἰς τὴν καινὴν Κυριακὴν καὶ εἰς τὸν Θωμᾶν καὶ περὶ πίστεως 110 118^v
- Φανερῶν ἑαυτὸν. Ἐωθινόν, ἤχ. πλ. δ' 55 50^v
- Φασὶ πρὸς ταῦτα ὅτι πρόσωπα ῥητὰ ἐκώλυσεν ὁ νόμος. Ματθαίου Βλαστάρη, στοιχείων Β' κεφ. η' 77 51
- Φέρε δὲ πάλιν ἀπαντήλω. Ἰωάννου Χρυσοστόμου ἐπιστολὴ 39 308
- Φησὶ γὰρ μνηστεῖται παρ' ἡμῶν ἐτυπώθησαν. Ματθαίου Βλαστάρη, στοιχείων Γ' κεφ. ιε' 77 17
- Φθόνῳ τηκόμενοι τοῖς παραδόξως γινόμενοις. Συναξάρι εἰς τὴν ἀνάμνησιν θαύματος ἐν Κολοσσαῖς τῆς Φρυγίας 39 11, 95 178^v
- Φίλιππος ὁ ἀγιώτατος ἀπόστολος, ὁ τὸν Κανδάκην βαπτίσας. Συναξάρι Ἐρμιόνης 39 8, 95 176^v
- Φλόγα δροσίζουσαν. Καταβασία εἰς τὴν Κοίμησιν τῆς θεοτόκου, ἤχ. α' ὠδὴ η' 55 127^v
- Φοβερὰ ἡ ἡμέρα ἐκείνη τῆς δευτέρας τοῦ Χριστοῦ παρουσίας. Ὁμιλία ἐκ τοῦ Ματθαίου Κυρ. τῆς Αποκρέω 84 19
- Φῶς τεκοῦσα, παναγία θεοτόκε, φώτισόν μου τὰ ὄμματα. Τροπάριον 27 90
- Φωτίζου, φωτίζου ἡ νέα Ἰερουσαλήμ. Καταβασία Κυρ. τοῦ Πάσχα, ἤχ. α' ὠδὴ α' 55 122^v
- Χαῖρέ μοι, ὦ γενετήριε, θεγγενέος τοκετοῖο. Στίχοι στὴ θεοτόκο 76 276^v
- Χαῖρε μόνη, ἡ τὸ χαῖρε δι' ἀγγέλου δεξαμένη. Τροπάριον 27 90
- Χαίροις ἀνασσομήτορ. Καταβασία Κυρ. τῆς Πεντηκοστῆς, ἤχ. δ' ὠδὴ θ' 55 125
- Χαίροις ἱλαστήριον ψυχῶν. Θεοδώρου Δούκα Λάσακη κανὼν εἰς τὴν θεοτόκον 38 85
- Χαιρώνειά ἐστιν ὄνομα πόλεως. Σχόλιο σὲ σχέδος 75 52
- Χαρᾶς ἡμέρα καὶ εὐφροσύνης. Ἰωάννου Χαλκηδόνος ὁμιλία εἰς τὴν Κυρ. τῆς Ἀναστάσεως 84 72
- Χάρις σοι τῆς διαλέξεως ταύτης, ἀνθρωπε τοῦ θεοῦ. Σημείωση ἀνώνυμη ἀναφερόμενη σὲ κείμενο τοῦ Δημητρίου Κυδῶνης 77 149^v
- Χάρις τῷ κυρίῳ τῷ δόντι ἡμῖν ἀρχαίας ἀγάπης. Βασιλείου Καισαρείας ἐπιστολὴ ἰα' 75 183^v
- Χάρις χάριτος θηλυκόν. Σχόλιο στὴν ἐπιστολὴ ἰα' τοῦ Βασιλείου Καισαρείας 75 183^v
- Χάριτος τῆς θείας, ῥανίδα μοι στάξον. Κανὼν εἰς τὸν ὄσιον Βησσαρίωνα 68 16^v
- Χελιδῶν δὲ ἄρα τῆς ὥρας τῆς ἀρίστης. Αἰλιανοῦ περὶ ζώων 75 214
- Χέρσον ἀβυσσότοκον. Καταβασία εἰς τὴν Ἰταπαντὴν, ἤχ. γ' ὠδὴ α' 55 120
- Χρῆ γινώσκειν ὅτι οἶαν ὥραν παραλάβει. Ἀστρολογικὰ κεφάλαια 23 300
- Χρῆ γινώσκειν ὅτι τὸν πατέρα οὐ λέγομεν ἕκτινος. Ἀπόσπασμα περὶ ἁγίου πνεύματος 89 161
- Χρῆ δὲ μὴ μόνον κατὰ τὰ δόγματα. Ἀθανασίου Ἀλεξανδρείας ἀπόσπασμα 89 161
- Χρῆ εἰδέναι ὅτι ἡ Τιμωτέρα στιχολογεῖται πάντοτε. Περὶ τοῦ πότε οὐ στιχολογεῖται ἡ Τιμωτέρα 101 203
- Χρῆ οἱ γινώσκειν τοὺς ἐντυγχάνοντας. Βραχὺ χρονικὸ (ἔτ. 1415) 58 215^v
- Χρησμός ἦν ὅτι ὅταν βασιλεύσῃ. Ἐνθύμηση ἀναφερόμενη στὴ σύνοδο τῆς Φλωρεντίας 11 426^v
- Χρῆ τὸν ἀληθῶς χριστιανὸν ὑπὲρ τῆς εὐσεβείας. Σχέδος 75 42

- Χρή τούς μοναχούς Δευτέρα, Τετράδα και Παρασκευή. Κανονάριον περί νηστείας 49 16^v, 103 10^v
- Χρή φεύγει παντάσιν από πάντων έργαζομένων την άνομίαν. Ίωάννου Χρυσοστόμου, άπόσπασμα 101 44^v
- Χριστός γεννάται δοξάσατε. Καταβασία εις την Γέννησιν του Χριστου, ἤχ. α' ώδη α' 55 109^v
- Χρυσόγονος ό μάρτυς ύπηρχεν εκ της μεγαλοπόλεως Ρώμης. Συναξαρι Χρυσογόνου 39 247
- Χωρίζεται την γυναίκα ό άνηρ η τον άνδρα της ή γυνή όταν θέλη να γενη καλόγερος. Κανονάριον περί λύσεως γάμου 101 45^v
- Ψαλμών τεύχος έσφραγισμένον χάρις. Στίχοι Ιαμβικοί εις τó Ψαλτήριον 17 1
- Ψυχικών με μολυσμάτων και κρηπίδα, θεοτόκε, άπόπλυνον. Τροπάριον 27 90^v
- Ψωμίν λέγει τας μερίδας. Λέοντος ζ' Σοφού χρησμοί Κωνσταντινουπόλεως, έρμηγεία 23 315
- Ω γλυκύ τουτο μετόπωρον, ψυχικήν ήρινήν ύπαυγάζον ήμιν θυμηδιάν. Έγκώμιον άγίου Δημητρίου 75 165
- Ω μακαριστός εγώ φυτηκόμος. Σχέδος 75 147^v
- Ωναξ άριθμός άνδρών. Μετάφραση γ' ψαλμου δι' ήμάμβων 76 270^v
- Ωναξ ύψιμέδον, ός άει σκέπας. Μετάφραση πθ' ψαλμου σέ στίχους ήρωικούς 76 270^v
- Ων ό μεν πραιπόσιτος Ρωμίλος επί Τραϊανου. Συναξαρι Ευδοξίου, Ζήνωνος, Ρωμούλου και Μακαρίου 39 11, 95 178^v
- Ω παί πατρός αγαθού. Ίουλίου Πολυδεύκους Όνομαστικόν, άπόσπασμα 93 116
- Ω παρθένε, ή τεκούσα τον σωτήρα και δεσπότην. Τροπάριον 27 90^v, 79 35^v
- Ω πάτερ ήμέτερε, κλυτόν ούρανόν. Μετάφραση της Κυριακής προσευχής 76 272^v
- Ωπλισε και μέλιττας. Νικηφόρου Βοτανειάτου χρυσόβουλλον 12 407
- Ωρα α', β', γ' έξουσιάζουσι του αίματος. Γαληνου Ίατροσόφιον 23 225
- Ωρα εκτη τη Παρασκευή έσταυρώθη ό κύριος. Άθανασίου Άλεξανδρείας άπόσπασμα άναφερόμενο στην ταφή του κυρίου 12 13^v
- Ωρα ου μόνον άπλώς ό καιρός. Σχόλιο σέ εγκώμιο άγίου Δημητρίου 75 165
- Ως αγαθαί ώρα ζ'. Γαληνου Ίατροσόφιον 23 226
- Ωσαύτως εάν άπέτυχε και εις τον Έξάψαλλον. Κανονάριον περί ιερομονάχων 49 15^v, 103 10
- Ωσαύτως εάν δεσμευθη (δεσμευθεισα) γυνή παρά του ιερέως. Κανονάριον περί ιερέων 49 6, 103 3
- Ωσαύτως και μοναχός και διάκονος. Κανονάριον περί ιερέων 49 5^v
- Ωσαύτως και οι επί τόκω. Κανονάριον περί τόκου 49 38
- Ωσαύτως και οι κοσμικοί άπεχόμενοι ιχθύων. Κανονάριον περί νηστείας 49 16^v, 103 10^v
- Ως ειδεν Ησαΐας. Καταβασία εις την Ύπαπαντήν. ἤχ. γ' ώδη ε' 55 120
- Ως επ' εσχάτων των χρόνων. Έωθινόν, ἤχ. πλ. α' 55 50^v
- Ως έχουσα τó συμπαθές. Θεοτοκίον, ἤχ. βαρύς 79 25^v
- Ως θαυμαστός ό θεός εν τοις άγίοις αυτου. Συναξαρι εις την κατάθεσιν του λειψάνου του Βαρθολομαίου 64 338^v
- Ωσπερ αι του ήλιου ακτινες άμέριστον έχουσι. Γρηγορίου Νύσσης έπιστολή κς', άπόσπασμα 89 156
- Ωσπερ ει δ' αν τι προς σε υπέρ σου φθεγξαίμην. Μιχαήλ Ψελλου έπιστολή τω σακελλαριω 93 47
- Ωσπερ εις τó βλέπειν και άκούειν ου δεόμεθα πόνου. Βιβλίον εκλογή, πρόλογος 53 57^v
- Ωσπερ εν σώματι κεφαλή. Κωνσταντίνου Ζ' Πορφυρογεννήτου νεαρά 12 378^v
- Ωσπερ εξ άδηφαγίας γίνεται φλεγμονή. Ίωάννου Χαλκηδόνος όμιλία εις την 13ην Κυρ. του Λουκα 84 281
- Ωσπερ, έπίρρημα παραβολικόν. Σχόλιο σέ θεοτοκία του Δημητρίου Σταφιδάκη 75 54
- Ωσπερ καθεζομένων πολλάκις πολλών άνθρώπων. Έρωταπόκρισις 23 260
- Ωσπερ λυπηρόν τε και πικρόν εγένετο. Όμιλία Κυρ. του Πάσχα 87 89
- Ωσπερ πάλαι τούς δεσμώτας έλυτρώσω εκ θανάτου. Τροπάριον 27 90^v

- ᾠσπερ παράδεισος ἄλλος, ἀγαπητοί, πολυανθής καὶ εὐώδης. Ἰωάννου Χαλληδόνος ὁμιλία εἰς τὴν Κοίμησιν τῆς θεοτόκου 84 407^v
- ᾠσπερ παράδεισος ἄλλος ἐστὶ πολυανθής καὶ εὐώδης. Ὁμιλία εἰς τὴν 4ην Κυρ. τοῦ Λουκᾶ 84 226
- ᾠσπερ προεῖπε πρὸ χρόνων Ἡσαΐας. Δημητρίου Σταφιδάκη θεοτοκία 75 54
- ᾠσπερ τὰ σώματα ἡμῶν αἰ χρονικαὶ τῆς γῆς καρποφορίαί. Ὁμιλία εἰς τὴν 6ην Κυρ. τοῦ Λουκᾶ 84 241^v
- ᾠσπερ τὸν ἐξινωμένον καὶ ἐξητονημένον στόμαχον φέροντα καὶ μὴ δυνάμενον. Σχέδος 75 177
- ᾠς τὸν κτίστην τῶν ἀπάντων συλλαβοῦσα ἐν γαστρὶ. Θεοτοκίον 27 91
- ᾠστὸς ὁ ἀποδιωκτός. Σχόλιο σὲ θαῦμα τοῦ ἁγίου Δημητρίου 75 161
- ᾠς ὠραῖος ἐν κάλλει. Μιχαὴλ Ψελλοῦ ἐπιστολὴ πρὸς Νικόλαον πατρίκιον 93 42^v
- ᾠτὶς ὄνομα ζώου. Σχόλιο σὲ μῦθο 75 33
- ᾠ τρισμακάριστον ξύλον. Καταβασία εἰς τὴν Ἰψωσιν τοῦ σταυροῦ, ἤχ. πλ. δ' ᾠδὴ ε' 55 130^v
- ᾠ τῶν σοφῶν σου κριμάτων. Ἐωθινόν, ἤχ. πλ. α' 55 50^v
- ᾠ τῶν ὑπὲρ νοῦν τοῦ τόκου σου. Καταβασία τῶν Θεοφανείων, ἤχ. β' ᾠδὴ θ' 55 114^v
- ᾠφελεῖ καὶ ὑπὲρ τῶν κεκοιμημένων. Ἐπιφανίου Κύπρου σχόλιον ἐκ τῶν Παναρίων 89 13^v

Β' Γενικὸ εὐρετήριον

- Αββάδες ἐν Σινᾷ: συναξάρι **39 283^v**
Αββάς ὄσιος πατήρ: συναξάρι **39 180^v, 95 305^v**
Αβδίου ἐπίσκοπος: συναξάρι **39 10^v, 95 178^v**
Αβέρκιος Ἱεραπόλεως: συναξάρι **95 241**
Ἄβιβος μάρτυς, βλ. Γουρίας, Σαμωνᾶς, Ἄβιβος μάρτυρες
Αβράμιος Ἀρβήλ τῆς Περισίδος: συναξάρι **39 322**
Αβράμιος καὶ Μαρία ἡ ἀνεψιὰ αὐτοῦ: συναξάρι **95 259**
Αβρίκιος μάρτυς **39 363^v**
Αγαθάγγελος μάρτυς, βλ. Κλήμης Ἀγκύρας καὶ Ἀγαθάγγελος μάρτυρες
Αγάθης, χριστιανὸς Σηλυβρίας **58 76^v** (σημ.)
Αγαθόνικος, Ζωτικός, Ζήνων, Θεοπρεπής, Ἀκίνδυνος, Σεουηριανὸς καὶ Πρίγκηψ ὁ συγκλητικὸς μάρτυρες: μαρτύριον (BHG^a 40) **66 177**
Αγαθόνικος μεγαλομάρτυς, βλ. ΑΝΑΣΤΑΣΙΟΣ ΚΟΙΑΙΣΤΩΡ ἐγκώμιον τοῦ μεγαλομάρτυρος Ἀγαθονίκου
Αγαθονίκου (ναὸς ἀγίου), ἡ νῦν μητρόπολις τῆς Σηλυβρίας **58 208^v** (σημ.)
Αγάθων πάπας Ρώμης: συναξάρι **39 345**
Αγάπη, Εἰρήνη, Χιονία μάρτυρες: συναξάρι **95 15^v**
ΑΓΑΠΗΤΟΣ ΔΙΑΚΟΝΟΣ: ἔκθεσις κεφαλαίων παραινετικῶν πρὸς τὸν Ἰουστινιανὸν μετὰ ψυχασγωγία καὶ σχόλια **75 62^v**
Αγαπητὸς πάπας Ρώμης: συναξάρι **95 18**
Αγάπιος μάρτυς, βλ. Εὐστάθιος, Θεοπίστη καὶ τὰ τέκνα Ἀγάπιος καὶ Θεόδοτος
Αγάπιος μάρτυς καὶ οἱ σὺν αὐτῷ **94 119**
Αγαρηνοὶ **23 329** (σημ.)
Ἁγία Γραφή
1. Παλαιὰ Διαθήκη: Ἄσμα ἁσμάτων **53 135^v**. Ἐκκλησιαστής **53 129^v**. Ἰὼβ **53 92**. Παροιμίαι **53 113**. Σοφία Σειράχ **53 147**. Σοφία Σολομῶντος **53 139**. Ψαλμοὶ ἀ'-κδ', λ'-μη', ος'-ρν' **9 1, ἀ'-ρνα' 17 9, ἀ'-ρλς', ρλη'-ρν'**
- 33 1**. Σολομῶντος ἀ'-ιη' **4 1**. Ὡδαὶ ἀ'-θ' **9 171, ἀ'-θ', ια' 17 283, ς' 31 1, ἀ'-ιβ' 33 178**.
2. Καινὴ Διαθήκη:
Ματθαῖος **2 1, 21 1, 34 1, 61 1, 67 1, 71 1** μετὰ δῆλωσιν ἐκδόσεως **19 1** μετὰ πίνακα κεφαλαίων **18 10^v, 20 29** μετὰ πίνακα κεφαλαίων, ὑπόθεσιν καὶ δῆλωσιν συγγραφῆς **35 1** μετὰ πίνακα κεφαλαίων, ὑπόθεσιν, δῆλωσιν συγγραφῆς, ἐκδόσεως καὶ στιχομετρία **111 13**.
Μάρκος **2 45** μετὰ δῆλωσιν ἐκδόσεως **19 83^v** μετὰ πίνακα κεφαλαίων **67 32** μετὰ πίνακα κεφαλαίων καὶ δῆλωσιν ἐκδόσεως **18 92** μετὰ πίνακα κεφαλαίων, στιχομετρία, δῆλωσιν ἐκδόσεως καὶ ἐπίγραμμα **20 101** μετὰ πίνακα κεφαλαίων καὶ ὑπόθεσιν **21 17^v, 111 71** μετὰ πίνακα κεφαλαίων, ὑπόθεσιν καὶ δῆλωσιν συγγραφῆς **35 56** μετὰ στιχομετρία καὶ δῆλωσιν ἐκδόσεως **61 85** μετὰ ὑπόθεσιν **34 78^v**.
Λουκᾶς **2 77, 28 1** μετὰ πίνακα κεφαλαίων **67 67** μετὰ πίνακα κεφαλαίων καὶ ὑπόθεσιν **21 53, 111 110^v** μετὰ πίνακα κεφαλαίων, στιχομετρία καὶ δῆλωσιν ἐκδόσεως **18 142^v, 61 131** μετὰ πίνακα κεφαλαίων, στιχομετρία, δῆλωσιν ἐκδόσεως καὶ ἐπίγραμμα **20 146** μετὰ πίνακα κεφαλαίων, ὑπόθεσιν καὶ δῆλωσιν συγγραφῆς **35 90** μετὰ ὑπόθεσιν **19 135^v, 34 127**.
Ἰωάννης **19 227** μετὰ πίνακα κεφαλαίων **18 234^v, 21 111^v, 67 125^v** μετὰ πίνακα κεφαλαίων καὶ δῆλωσιν ἐκδόσεως **61 200^v** μετὰ πίνακα κεφαλαίων καὶ ὑπόθεσιν **111 171^v** μετὰ πίνακα κεφαλαίων, στιχομετρία καὶ δῆλωσιν ἐκδόσεως **20 223^v** μετὰ πίνακα κεφαλαίων, ὑπόθεσιν καὶ δῆλωσιν συγγραφῆς **35 144^v** μετὰ ὑπόμνημα **34 209**.
Τὰ τέσσερα εὐαγγέλια στὰ ἀρμενικὰ **112 13**.
Πράξεις τῶν Ἀποστόλων: μετὰ κεφάλαια **47 1**.
Ἐπιστολαὶ Καθολικαί: μετὰ ὑπόθεσιν καὶ κεφάλαια (Ἰωάννου πρῶτη: μετὰ ὑπόθεσιν, κεφάλαια, δῆλωσιν συγγραφῆς καὶ στιχομετρία, Ἰούδα: μετὰ ὑπόθεσιν καὶ στιχομετρία) **47 76^v**.
Ἐπιστολαὶ Παύλου: μετὰ ὑπόθεσιν, κεφάλαια, δῆλωσιν συγγραφῆς καὶ στιχομετρία (πρὸς Ρωμαίους: μετὰ πρόλογο, ὑπόθεσιν, δῆλωσιν

- συγγραφής και στιχομετρία, πρὸς Ἐβραίους: μὲ ὑπόθεσιν καὶ κεφάλαια) **47 113^v**.
- Ἀποκάλυψις Ἰωάννου μὲ σχόλια Ἀνδρέου Καισαρείας **20 279**.
- Βλ. Ἀποστολοευάγγελα, δῆλωσις ἀναγνώσεως, δῆλωσις συγγραφῆς, Εὐαγγέλια εἰς διαφόρους μνήμας, Εὐαγγέλια ἐωθινά, Εὐαγγελιστάριον, ἹΕΡΩΝΥΜΟΣ (ΨΕΥΔΟ-), Κανόνες, Μηηνολόγιον (σύντομο), Πραξαπόστολος, πρόλογοι, στὰ Εὐαγγέλια, Συνεξάριον (σύντομο)
- ἄγιοι Πάντες, βλ. μάρτυρες ἄγιοι Πάντες
- Ἄγιον Ὅρος, βλ. Βατοπεδίου (μονή): Ἰβήρων (μονή): Λαύρας (μονή ἁγίας): Παντοκράτορος (μονή): Παύλου (μονή ἁγίου)
- Ἀγκύρας (σύνοδος), βλ. Σύνοδοι τοπικαί
- Ἀγνή μάρτυς: συναξάρι **39 296**
- Ἀδριανὸς καὶ Ναταλία μάρτυρες: μαρτύριον (BHG^a 27, 27^a) **66 214**: συναξάρι **64 341^v**
- Ἀδριανὸς Κυρ.ου..... κτήτωρ **93**
- Ἀδριανὸς μάρτυς: συναξάρι **95 17^v**
- Ἀδριανὸς πάπας Ρώμης, βλ. ΤΑΡΑΣΙΟΣ ΚΩΝΣΤΑΝΤΙΝΟΥΠΟΛΕΩΣ
- Ἀδριανουπόλεως (κώδικες): ὁ πρῶτος ἀριθμὸς ἀναφέρεται στὴν ἀρίθμηση τῶν κωδίκων τῆς Ἀδριανουπόλεως καὶ ὁ δεύτερος στὴν ἀρίθμηση τοῦ καταλόγου
- | | | | |
|-----------|------------|-----------|------------|
| 152(;) : | 41 | 1275 : | 62 |
| 890 : | 81 | 1276 : | 78 |
| 911 : | 58 | 1290 : | 46 |
| 1042 : | 76 | 1297 : | 88 |
| 1094 : | 75 | 1314 : | 101 |
| 1097 : | 77 | 1326 : | 102 |
| 1116 : | 59 | 1334 : | 54 |
| 1120 : | 50 | 1335 : | 103 |
| 1135 : | 45 | 1337(;) : | 65 |
| 1164 : | 93 | 1347 : | 84 |
| 1173 : | 44 | 1348 : | 85 |
| 1175 : | 87 | 1350 : | 73 |
| 1178 : | 104 | 360 : | 72 |
| 1237 : | 48 | 1361 : | 82 |
| 1238 : | 89 | 1385 : | 68 |
| 1239(;) : | 49 | 1388 : | 97 |
| 1270(;) : | 53 | 1394 : | 96 |
| 1274 : | 40 | 1401(;) : | 94 |
- Ἀδριανουπόλεως (μητροπόλις) τῆς ὑπεραγίας θεοτόκου, κτήτωρ **64, 82**
- Ἀδριανούπολις: πιθανὴ προέλευσις τοῦ **39**
- Ἀειθαλῆς καὶ Ἀμμῶν μάρτυρες: συναξάρι **95 174**
- Ἀζᾶς διάκονος, βλ. Ἰάκωβος πρεσβύτερος καὶ Ἀζᾶς διάκονος
- Ἄζης μάρτυς, βλ. Βαροῦχ ὄσιος καὶ Ἄζης μάρτυς
- ἄζύμου (περὶ τοῦ) **37 259**
- Ἀθανάσης Κυπουράρ **62 179^v** (σημ.)
- Ἀθανασιάδης Θεοδ., κτήτωρ **26**
- Ἀθανασία σύζυγος Ἀνδρονίκου, βλ. Ἀνδρόνικος καὶ Ἀθανασία
- Ἀθανάσιος: μονοκονδυλιὰ **64 229^v**
- Ἀθανάσιος Ἀδριανουπόλεως (1672-1709) **64 229^v** (σημ.), **81 170^v** (σημ.), **101 23^v** (σημ.) κτήτωρ **94**
- ΑΘΑΝΑΣΙΟΣ ΑΛΕΞΑΝΔΡΕΙΑΣ: βίος καὶ πολιτεία Ἀντωνίου (BHG^a 140) **74 52** ἐπιστολὴ πρὸς Ἀμμῶν μὲ ἐρμηνεῖα Ζωναρά (CPG 2106) **12 166^v**: ἐπιστολὴ πρὸς Ρουφιανὸν μὲ ἐρμηνεῖα Ζωναρά (CPG 2107) **12 168^v**. Ἀποσπάσματα **12 13^v, 76 12, 89 161^v**: βλ. ΣΥΜΕΩΝ ΜΕΤΑΦΡΑΣΤΗΣ βίος καὶ πολιτεία Ἀθανασίου
- ΑΘΑΝΑΣΙΟΣ ΑΛΕΞΑΝΔΡΕΙΑΣ (ΨΕΥΔΟ-): εἰς τὴν Ἀνάληψιν (CPG 2280) **110 145^v**: πρὸς Ἀντίοχον ἄρχοντα (CPG 2257) **44 112^v**: Περὶ τῆς ἐν Βηρυτῶ εἰκόνας (BHG 781-2: CPG 2262) **44 192^v**: εἰς τὴν κανὴν Κυριακὴν καὶ εἰς τὴν ἀπιστίαν τοῦ Θωμᾶ (BHG^a 1837a: CPG 2279) **110 116^v**: πρὸς τὸν Κάστορα περὶ τῶν ὀκτῶ τῆς κακίας λογισμῶν (CPG 2266) **53 178^v**: λύσεις ἀποριῶν ἐκ τῶν Εὐαγγελίων (CPG 2258) **44 180^v**: εἰς τὴν μεγάλην Παρασκευὴν (BHG 422p: CPG 2276) **110 63^v**: εἰς τὸ Πάσχα (CPG 2278) **110 138^v**: πίστις καὶ διδασκαλία ἐκτεθεῖσα παρὰ τῶν ἐν Νικαίᾳ τῆς πατέρων (CPG 2298) **77 89^v**: σύνοταγμα... εἰς κεφάλαια δέκα (CPG 2286) **53 189^v**: εἰς τὸν ἐκ γενετῆς τυφλὸν (CPG 2272) **110 138^v**.
- Ἀποσπάσματα: περὶ τῶν ἄζύμων **87 89^v, 89 170^v**: ἐκ τῶν Γραφικῶν μαρτυριῶν περὶ τῆς ἐκπορεύσεως τοῦ ἁγίου πνεύματος **89 154^v**
- Ἀθανάσιος ἀναγνώστης, βλ. Ἀριστοκλῆς πρεσβύτερος, Δημητριανὸς διάκονος, Ἀθανάσιος ἀναγνώστης
- Ἀθανάσιος ἐν Ἄθω, Λαμπαδὸς θαυματουργός, Μάρθα μήτηρ Συμεῶν θαυματουργοῦ **68 112**
- Ἀθανάσιος ἐπ. Κορίνθου **95 42**
- Ἀθανάσιος ἱερομόναχος: μονοκονδυλιὰ **64 229^v**

- Ἀθανάσιος καὶ Ἀνθοῦσα μάρτυρες: μαρτύριον (BHG 136, 182, 299) **66 192**
- Ἄθαν. Κ. Ἄρχ. **107 Γ** (σημ.)
- Ἀθηνογένης ἐπ. Πηδαχθόης καὶ δέκα μαθηταὶ **64 287, 95 118^v**
- Ἀθηνόδωρος ὄσιος πατήρ, βλ. Βαβύλας, Βενιαμὴν καὶ Ἀθηνόδωρος ὄσιοι πατέρες
- Αἰθέριος ἱερομάρτυς, βλ. Ἐφραίμ, Βασιλεύς, Εὐγένιος, Καπίτων, Αἰθέριος, Ἐλπιδίος ἱερομάρτυρες
- Αἰκατερίνη μεγαλομάρτυς **39 185^v**
- Αἰλιανός: περὶ ζώων μὲ ψυχαγωγία καὶ σχόλια **75 214**
- Αἰλιος Ἀριστείδης, βλ. Ἀριστείδης Αἰλιος
- Αἰμιλιανός ἐπ. Κυζίκου **56 12**
- αἰνίγμα **39 96**· βλ. γλωσσοδέτες, αἰνίγματα
- Αἴνου (κοινότης): προέλευση τοῦ **61**
- Αἰσώπου: γνῶμαι κατ' ἀλφάβητον **53 285**· μῦθοι ρή **53 204**· μῦθοι γ' μὲ ψυχαγωγία καὶ σχόλια **75 47^v**· βίος Αἰσώπου **53 285**
- Ἀκάθιστος ὕμνος: διήγησις... καὶ ἀνάμνησις τοῦ θαύματος (BHG 1060) **72 302^v**· περὶ τῆς ἐλεύσεως... (BHG^a 1063f) **66 145**· βλ. Ἀκολουθία Ἀκαθίστου, ἸΩΣΗΦ ὙΜΝΟΓΡΑΦΟΣ κανὼν Ἀκαθίστου οἴκου Ἀκαθίστου
- Ἀκάκιος ἐν τῇ Κλίμακι, βλ. Θωμᾶς ἐν Μαλαιῶ καὶ Ἀκάκιος ἐν τῇ Κλίμακι
- Ἀκάκιος μάρτυς, βλ. Ρωμανός ἐπ. Μακεδονίας, Ἀκάκιος μάρτυς καὶ ἕτεροι δύο παῖδες
- Ἀκάκιος ὄσιος: κανὼν (εἰς) **68 54^v**
- Ἀκίνδυνος μάρτυς, βλ. Ἀγαθόνικος, Ζωτικός, Ζήνων, Θεοπρεπής, Ἀκίνδυνος κτλ.
- Ἀκολουθία: Ἀκαθίστου **38 90^v**· εἰς ἀρχάριον μοναχὸν **29 81, 37 108**· ἀσκητικὴ **38 104^v**· βαπτίσματος **79 7**· γάμου **79 204**· γονυκλισίας **79 45**· ἐλαίου (εὐχελαίου) **37 187, 79 22^v, 90 158**· ἐξοδιαστικοῦ, βλ. νεκρώσιμος· ἐπὶ ἐξομολογήσεως **49 1**· μεγάλου ἁγιασμοῦ τῶν Θεοφανείων (Φώτων) **27 82, 29 118, 37 227^v, 79 39^v, 90 138**· μεγάλου σχήματος **29 94, 37 123**· μικροῦ ἁγιασμοῦ **14 117, 27 88^v, 29 136^v, 37 218, 79 35^v**· μικροῦ σχήματος **29 82^v, 37 109**· ἐπὶ μνήστριος **79 17**· νεκρώσιμος (ἐξοδιαστικοῦ) **29 144, 37 152, 79 56^v, 90 1**· Πεντηκοστῆς **27 70**· εἰ συμβῆ μιὰρὸν ἢ ἀκάθαρτον ἐμπεσεῖν εἰς ἄγγειον οἴνου ἢ ἐλαίου **37 236, 79 52**· τυπωθεῖσα ὑπὸ τῆς μεγάλης συνόδου εἰς τοὺς ἐκ τῶν λατινικῶν αἰρέσεων τῇ καθολικῇ προσερχομένους ἐκκλησίᾳ (ἔτ. 1484) **101 146^v**· εἰς χωράφρον ἢ ἀμπελῶνα **37 240^v**· βλ. ΘΗΚΑΡΑΣ ΜΟΝΑΧΟΣ ἀκολουθία ἡμερινή, μεσονυκτικοῦ, ὄρθρου ΜΑΚΑΡΙΟΣ ΦΙΛΑΔΕΛΦΕΙΑΣ, ΓΕΩΡΓΙΟΣ ΒΥΖΑΣ, ΓΡΗΓΟΡΙΟΣ ΒΥΖΑΝΤΙΟΣ ἀκολουθία Μάρκου Εὐγενικοῦ
- Ἀκουτίων μάρτυς, βλ. Ἰαννουάριος ἐπ., Πρόκουλος, Σόσσοσ κτλ.
- Ἀκύλας ἀπόστολος **64 285^v, 95 117**
- Ἀκύλας μάρτυς, βλ. Εὐγένιος, Κανδίδης κτλ.· ἸΩΑΝΝΗΣ ΞΙΦΙΛΙΝΟΣ μαρτύριον Εὐγενίου, Κανδίδου καὶ Ἀκύλα
- Ἄλδος Μανούτιος, βλ. Μανούτιος Ἄλδος
- Ἀλεξανδρία ἡ βασιλισσα: συναξάρι **95 23**
- Ἀλέξανδρος, βλ. ἐπιστολὴ πρὸς τὸν Ἀλέξανδρο καὶ Ἀνδριανὸ
- Ἀλέξανδρος ἐν Πύδνῃ μάρτυς: κανὼν (εἰς) **95 117**
- Ἀλέξανδρος Ἱεροσολύμων: συναξάρι **39 222**
- Ἀλέξανδρος, Ἰωάννης καὶ Παῦλος ὁ νέος πατρ. Κωνσταντινουπόλεως **15 187^v, 98 235**
- Ἀλέξανδρος καὶ Ἀντωνίνα μάρτυρες **64 243, 95 82^v**
- Ἀλέξανδρος μάρτυς **95 54**· βλ. Πατερμουθίος, Κύπρος καὶ Ἀλέξανδρος μάρτυρες
- Ἀλέξανδρος Περσιάνος, βλ. Περσιάνος Ἀλέξανδρος
- Ἀλέξανδρος τοῦ Περσίου, βλ. Περσίου (τοῦ), Ἀλέξανδρος
- Ἀλέξης Γλαβᾶς, παπάς, βλ. Γλαβᾶς Ἀλέξης, παπάς
- Ἀλέξης Ποστάτζης, βλ. Ποστάτζης Ἀλέξης
- ΑΛΕΞΙΟΣ ΑΡΙΣΤΗΝΟΣ: ἐρμηνεῖα κανόνων, ἀποσπάσματα: Β' συνόδου Κωνσταντινουπόλεως κανὼν ς', Δ' συνόδου Χαλκηδόνος κανόνες κα', κη', κθ', Ἀποστόλων κανόνες κα', μ' **77 21^v**
- ΑΛΕΞΙΟΣ Α' ΚΟΜΝΗΝΟΣ: λύσις... ἔτι ὑπόμνησις τοῦ πρώτου κυροῦ Γαβριὴλ **48 49**· νεαρά **12 406^v**· πιττάκιον περὶ ἐλευθερίας τοῦ Ἁγίου Ὄρους **48 47^v**
- Ἀλέξιος ὁ ἄνθρωπος τοῦ θεοῦ **94 120**
- Ἀλεξοκαλουνερο **62 179^v** (σημ.)
- Ἀλὴ Τζελέπης, βλ. Τζελέπης Ἀλὴ
- ἄλληλουάρια, βλ. ΧΡΥΣΑΦΗΣ ΜΑΝΟΥΗΛ ἄλληλουάρια

- ἀλληλουάριον τοῦ μεγάλου Σαββάτου, ἤχ. πλ. δ' **55 33**
- ἀμανάτηα **17 308^v** (σημ.)
- Ἀμάσεια **43 196^v** (σημ.): πιθανή προέλευση τοῦ **43**
- Ἀμαστρενὸς Γεώργιος **69 83^v** (σημ.)
- Ἀμβρόσιος ἐπ. Μεδιολάνων, βλ. ΣΥΜΕΩΝ ΜΕΤΑΦΡΑΣΤΗΣ βίος καὶ πολιτεία Ἀμβροσίου
- Ἀμβρόσιος ἱεροδιάκονος, κτήτωρ **47**
- Ἀμβρόσιος ἱεροδιάκονος: μονοκονδυλιὰ **94 63^v**
- Ἀμβρόσιος Καισαρείας: σφραγίδα **52 1**
- ΑΜΗΡΟΥΤΖΗΣ ΓΕΩΡΓΙΟΣ, βλ. ΓΕΩΡΓΙΟΣ ΑΜΗΡΟΥΤΖΗΣ
- Ἀμίτη (τοπων.) **17 308^v** (σημ.)
- ΑΜΜΙΑΝΟΣ: μετάφρασις εἰς τὸν ἁ΄ Ψαλμὸν **76 16**
- Ἀμμὸν μοναχός, βλ. ΑΘΑΝΑΣΙΟΣ ΑΛΕΞΑΝΔΡΕΙΑΣ ἐπιστολὴ πρὸς Ἀμμὸν
- Ἀμμὼν μάρτυς, βλ. Αἰθιθαλάς καὶ Ἀμμὼν μάρτυρες
- Ἀμοργός, βλ. Χοζοβιτίσσης (μονή), Ἀμοργοῦ
- Ἀμπλίας ἀπόστολος, βλ. Στάχυς, Ἀμπλίας κτλ.
- Ἀμποῦ Ἀλῆ Ἑμπνι Κασίμ **44 199^v** (σημ.)
- Ἀμποῦ Νεσράλλα **44 199^v** (σημ.)
- ΑΜΦΙΛΟΧΙΟΣ ΙΚΟΝΙΟΥ: εἰς τὴν γυναῖκα τὴν ἄμαρτωλὸν καὶ εἰς τὸν φαρισαῖον (CPG 3234) **110 43^v**: εἰς τὴν Μεσοπεντηκοστὴν καὶ εἰς τὸν παράλυτον καὶ εἰς τὸ «μὴ κρίνετε κατ' ὄψιν» (CPG 3236) **110 125^v**. Ἀποσπάσματα: **12 14**, **201**: βλ. ΒΑΣΙΛΕΙΟΣ ΚΑΙΣΑΡΕΙΑΣ ἐπιστολὴ πρὸς Ἀμφιλόχιον
- ΑΜΦΙΛΟΧΙΟΣ ΙΚΟΝΙΟΥ (ΨΕΥΔΟ-): βίος καὶ θαύματα Βασιλείου Καισαρείας (BHG 247-260) **72 1**, (BHG 247b-257) **97 1**
- Ἀναγνωστοπούλου Ἐλένη, κτήτωρ **33**
- Ἀνανίας πρεσβύτερος, Πέτρος κλειδοφύλαξ καὶ ἐπὶ τὰ στρατιῶται καὶ συμμάρτυρες: συναξάρι **39 307^v**
- Ἀναστασία ἀγία γυνή, βλ. Βασίλισσα καὶ Ἀναστασία
- Ἀναστασία μάρτυς, βλ. Ἄρης ὄσιος καὶ Ἀναστασία μάρτυς
- Ἀναστασία Ρωμαία μάρτυς, βλ. ΣΥΜΕΩΝ ΜΕΤΑΦΡΑΣΤΗΣ μαρτύριον Ἀναστασίας τῆς Ρωμαίας
- ΑΝΑΣΤΑΣΙΟΣ ΚΟΙΑΙΣΤΩΡ: ἐγκώμιον Ἀγαθονίου (BHG 42) **66 184**
- Ἀναστάσιος Πέρσης μάρτυς, ἀνακομιδὴ **39 304**: κανὼν (εἰς) **56 151^v**: βλ. ΣΥΜΕΩΝ ΜΕΤΑΦΡΑΣΤΗΣ μαρτύριον Ἀναστασίου τοῦ Πέρσου Τιμόθεος ἀπόστολος καὶ Ἀναστάσιος Πέρσης
- ΑΝΑΣΤΑΣΙΟΣ ΣΙΝΑΪΤΗΣ: εἰς τὸν ἕκτον Ψαλμὸν (CPG 7751) **72 247^v**. Ἀπόσπασμα **12 14**
- Ἀναστάσιος, χριστιανὸς Σηλυβρίας **58 76^v** (σημ.)
- Ἀναστασὼ ἡ ἐν Λευκαδίαις **95 59**
- Ἀνδρέας **37** στὴν κάτω πινακίδα (σημ.)
- Ἀνδρέας Καισαρείας, βλ. Ἁγία Γραφή, Καινὴ Διαθήκη, Ἀποκάλυψις
- ΑΝΔΡΕΑΣ ΚΡΗΤΗΣ: εἰς τὴν ἀποτομὴν Ἰωάννου προδρόμου (BHG^a 861) **66 230**: εἰς τὰ Βαΐα (CPG 8187) **97 26**, **110 17**: ἐγκώμιον εἰς τὸν ἀπόστολον Τίτον (BHG^a 1852) **66 205^v**: ἐγκώμιον εἰς τὸν μεγαλομάρτυρα Γεώργιον (BHG 681: CPG 8186) **110 152^v**: εἰς τὸν Εὐαγγελισμὸν (BHG^a 1093g) **72 116^v**: κανὼν εἰς τὴν ἀποτομὴν Ἰωάννου προδρόμου **98 226**: κανὼν εἰς τὸ γενεσιον Ἰωάννου προδρόμου **68 79**: εἰς τὴν Κοίμησιν τῆς θεοτόκου λόγος ἁ΄ (BHG^a 1122) **66 91**, λόγος β΄ (BHG 1115) **66 84**, λόγος γ΄ (BHG^a 1109) **66 93**: εἰς τὸν τετραήμερον Λάζαρον (BHG 2218: CPG 8177) **97 16**, **110 3**: εἰς τὴν Μεταμόρφωσιν (BHG^a 1996) **72 116^v**
- Ἀνδρέας Κρήτης **64 275**, **95 108**
- Ἀνδρέας μάρτυς, βλ. Μηνᾶς, Φαῦστος κτλ.
- Ἀνδρέας ὁ ἐν τῇ Κρίσει: συναξάρι (BHGⁿ 112e) **39 91^v**, **95 238**
- Ἀνδρέας στρατηλάτης **15 117^v**: μαρτύριον (BHG 118) **66 158**
- Ἀνδριανός, βλ. ἐπιστολὴ πρὸς τὸν Ἀλέξανδρο καὶ Ἀνδριανὸν
- Ἀνδρόνικος καὶ Ἀθανασία: βίος καὶ πολιτεία (BHG^a 122b) **13 29^v**
- Ἀνδρόνικος μάρτυς, βλ. Πρόβος, Τάραχος καὶ Ἀνδρόνικος
- Ἀνδρόνικος ὀσιομάρτυς **39 94^v**
- ΑΝΔΡΟΝΙΚΟΣ Β΄ ΠΑΛΑΙΟΛΟΓΟΣ: ἔκθεσις τῶν ὑποκειμένων τῇ Κωνσταντινουπόλει μητροπόλεων **12 3**: χρυσόβουλλον **48 26**
- Ἀνὴρ μάρτυς μετὰ τῆς συζύγου αὐτοῦ **95 70**
- Ἀνθία μάρτυς **39 70^v**
- Ἄνθιμος ἐπ. Νικομηδείας **39 4^v**, **65 188**
- Ἄνθιμος ἱερομόναχος: μονοκονδυλιὰ **84 420^v**

- ΑΝΘΙΜΟΣ ΙΕΡΟΜΟΝΑΧΟΣ, μελογράφος: χειρουβικόν, ἤχ. δ' 55 5^v
- Ἄνθιμος ἱερομόναχος μονῆς Παντοκράτορος Ἁγίου Ὁρους, γραφέας 55
- Ἀνθίων ὄσιος 64 262, 95 96
- Ἀνθολογία τῆς Παπαδικῆς 55 1· βλ. ἀλληλου-
άρια· δοξαστικόν θεοτοκίον· καλοφωνικοὶ
εἴρμοι· καταβασίαι· κεχαγάρια· κοινωνι-
κά· μελογράφοι· πασαπνοάρια· τρισάγια·
τιμιωτέρα· χειρουβικά
- Ἀνθολόγιο: ὑπὲρ Καθλιμιστῶν 93 83^v· κατὰ
Λατίνων 89 150
- Ἀνθοῦσα μάρτυς 105 150· βλ. Ἀθανάσιος καὶ
Ἀνθοῦσα μάρτυρες
- Ἀνίκητος καὶ Φώτιος μάρτυρες: μαρτύριον
(BHG 1544) 66 42
- Ἀνιλήτης Δουλευτής, χριστιανὸς Σηλυβρίας
58 76^v (σημ.)
- Ἀνισία μοναχὴ 57 18, 18^v (σημ.)
- Ἄννα μήτηρ Θεοτόκου, Κοίμησις, Ὀλυμπιάς
καὶ Εὐπραξία ἄγια γυναῖκες 68 187
- Ἄννα προφῆτις, μήτηρ Σαμουήλ: συναξάρι
(BHG 2025) 39 211^v
- Ἄννα Χατζηάνα, βλ. Χατζηάνα Ἄννα
- Ἀνούβ ὁ σημειοφόρος ὄσιος 64 239, 95 78^v
- Ἀντοχείας (πατριάρχης), βλ. ΜΙΧΑΗΛ ΨΕΛ-
ΛΟΣ
- Ἀντοχείας (σύνοδος), βλ. Σύνοδοι τοπικαὶ
- Ἀντωνῆς 58 83^v (σημ.)
- Ἀντωνίνα ἐν Νικομηδείᾳ μάρτυς 39 278^v
- Ἀντωνίνα μάρτυς, βλ. Ἀλέξανδρος καὶ Ἀνω-
νίνα μάρτυρες
- Ἀντωνίνος, βλ. παῖδες ἑπτὰ ἐν Ἐφέσῳ
- Ἀντώνιος Μαλάκης μοναχός, γραφέας 34
- Ἀντώνιος μάρτυς καὶ οἱ σὺν αὐτῷ 39 159^v
- Ἀντώνιος Μαυρομάτης: μονοκονδυλιὰ 23 VI,
355, 357
- Ἀντώνιος ὁ νέος καὶ Ὀνήσιμος ἐπ. Ἐφέσου 33
196
- Ἀντώνιος ὄσιος πατήρ, βλ. ΑΘΑΝΑΣΙΟΣ ΑΛΕ-
ΞΑΝΔΡΕΙΑΣ βίος καὶ πολιτεία Ἀντωνίου
- Ἀντώνιος παρεκκλησιάρχης τῆς μονῆς τοῦ
Χορταΐτου, γραφέας τοῦ βραχέος χρονικοῦ
(ἔτ. 1415) 58 215^v
- ΑΠΟΛΙΝΑΡΙΟΣ ΛΑΟΔΙΚΕΙΑΣ (ΨΕΥΔΟ-): βίβλος
Ψαλμῶν (CPG 3700) 76 17· εἰς τὴν μετάφρα-
σιν τοῦ Ψαλτῆρος προθεωρία 76 13· μετά-
φρασις εἰς τὸν α' Ψαλμὸν 76 16^v· περὶ Ἀπο-
λιναρίου δύο σημειώσεις 76 276^v
- Ἀπολλινάριος ἡ συγλητικὴ ὄσια (BHGⁿ 148e)
39 271
- Ἀπολλώνιος μάρτυς, βλ. ΣΥΜΕΩΝ ΜΕΤΑΦΡΑ-
ΣΤΗΣ μαρτύριον Θύρσου, Λευκίου κτλ· Φι-
λήμων καὶ Ἀπολλώνιος μάρτυρες
- Ἀπολλῶς μάρτυς 64 245^v
- ἀπολογία τῶν καταδικασθέντων καθολικῶν
κριτῶν 93 31^v
- Ἀποστολοευάγγελα: τῶν δεσποτικῶν καὶ θεο-
μητορικῶν ἐορτῶν 79 152^v, 90 99· τῆς ἐβδο-
μάδος 27 93, 51 2, 79 99^v, 90 75· τῆς μεγά-
λης ἐβδομάδος 79 129 εἰς διαφόρους μνή-
μας 27 107, 51 10, 79 105, 90 90^v· ἀπὸ τὴν
Κυρ. τοῦ Πάσχα μέχρι τῶν ἁγ. Πάντων 79
138^v
- Ἀπόστολος Τζηγαράς, βλ. Τζηγαράς Ἀπόστολος
- Ἀποστόλων (μονὴ ἁγίων), Λάμπης 51 25^v (σημ.)
- Ἀποστόλων (συναξίς): κανὼν (εἰς) 68 106
- Ἀποφθέγματα: μετ' ψυχαγωγία καὶ σχόλια ἀνα-
φέρονται: Δημοσθένης, Σωκράτης, Εὐμονί-
δας ὁ Θηβαῖος, Διογένης, Βίας, Εὐριπίδης,
Νικοκλῆς, Στρατόνικος, Ρωμύλος, Ἀλέξαν-
δρος, Ἀνάχαρις, Αἰσωπος, Φιλόξενος, Σε-
μίραμις 75 10· τῶν ἑπτὰ σοφῶν 12 215, 50
65^v
- Ἀποφθέγματα πατέρων: περὶ τοῦ ἀββᾶ Μα-
καρίου τοῦ Αἰγυπτίου 53 189· περὶ τοῦ ἀβ-
βᾶ Ποιμένους 53 189· περὶ τοῦ μὴ κρίνειν
(BHG 1444f) 53 188· περὶ ὑπομονῆς (BHGⁿ
1445vb) 53 188^v· βλ. διηγῆσεις ψυχωφελεῖς
- Ἀπφία μάρτυς, βλ. Ἄρχιππος, Φιλήμων καὶ
Ἀπφία μάρτυρες
- ἀργυρόβουλλος ὀρισμὸς Δημητρίου Παλαιο-
λόγου 32
- Ἀργυρούπολη Πόντου: προέλευση τοῦ 105,
110· βλ. Γεωργίου (ναὸς ἁγίου), Ἀργυρου-
πόλεως Πόντου
- Ἄρδαλιὸν ὁ μῖμος μάρτυς 95 13^v
- Ἄρης ὄσιος καὶ Ἀναστασία μάρτυς 39 224^v
- Ἄρισταρχος ἀπόστολος, βλ. Μάρκος, Ἄρι-
σταρχος καὶ Ζήνων ἀπόστολοι
- ΑΡΙΣΤΕΙΔΗΣ ΑΙΛΙΟΣ: εἰς τὸ Αἰγαῖον πέλαγος
45 83
- ΑΡΙΣΤΗΝΟΣ ΑΛΕΞΙΟΣ, βλ. ΑΛΕΞΙΟΣ ΑΡΙΣΤΗ-
ΝΟΣ

- Ἀριστηνὸς πατρίκιος, βλ. ΜΙΧΑΗΛ ΨΕΛΛΟΣ
- Ἀριστοκλῆς πρεσβύτερος, Δημητριανὸς διάκονος, Ἀθανάσιος ἀναγνώστης μάρτυρες **64 253, 95 90**
- Ἀρμένιοι: βραχὺ χρονικὸ γιὰ τὴ σφαγὴ τῶν Ἀρμενίων **111 8**
- Ἀρτεμᾶς ἀπόστολος, βλ. Τέρτιος, Μάρκος κτλ.
- Ἀρτέμιος μεγαλομάρτυς **65 201· συναξάρι καὶ θαύματα (BHG^a 174) 39 92^v, 95 238^v**
- Ἀρχίλας, βλ. Κωνσταντῖνος Ἀρχίλας ἐκ Τραπεζοῦντος, κτήτωρ
- Ἄρχιππος, Φιλήμων καὶ Ἄφρια μάρτυρες: ἄθλησις, ἀπόσπασμα (BHG^a 2040) **36 3**
- Ἀρχοντῆς, χριστιανὸς Σηλυβρίας **58 64 (σημ.)**
ἀσιλάνια **27 56^v (σημ.)**
- ἀσκηταὶ δύο ἐν ἐρήμῳ **64 253^v**, βλ. μάρτυρες ἀσκηταὶ τέσσαρες μάρτυρες ἀσκηταὶ μύριοι Θηβαῖοι
- Ἀσκληπιάδης μάρτυς, βλ. Θεόδοτος, Θεοδότη κτλ.
- Ἀσλάνης **58 153^v, 162^v (σημ.)**
- Ἄστειος ἐπ. Δυρραχίου **64 277^v, 95 110**
- Ἀστέριος, Κλαύδιος, Νέων, Θεονίλλη (Νεονίλα) μάρτυρες: συναξάρι (BHG^a 2070b) **39 124^v, 95 263**
- Ἀστρολογικὰ **44 4, 93 28, 191^v, 96 1, 33^v**, βλ. Γεωγραφικὰ-ἀστρολογικὰ· Ἱατρικὰ-ἀστρολογικὰ· Βροντολόγιον· Βροντοσεισμολόγιον· (περὶ) ζωδίων Καλανδολόγιον· Κανόνιον κύκλιον ἡλίου καὶ σελήνης· Σεισμολόγιον
- ἀττικισμοί, βλ. Γραμματικά
- Αὐξέντιος μεγαλομάρτυς, βλ. Εὐστράτιος, Αὐξέντιος, κτλ.
- Ἄφεντούλης **29 173^v (σημ.)**
- Ἄφραάτης ὄσιος πατήρ: συναξάρι **39 116**
- Ἄφροδίσιος ὄσιος πατήρ, βλ. Βιτιμίων καὶ Ἄφροδίσιος ὄσιοι πατέρες, Ἀχεμενίδης ὁ Πέρσης ἅγιος: συναξάρι **39 133**
- Ἄχιὰ προφήτης: συναξάρι **39 159^v, 95 290**
- Ἄχιλλεὺς Σαμοθράκης, βλ. Σαμοθράκης Ἀχιλλεὺς
- Ἄχμέτης σουλτάν (Ἀχμέτ Α΄ 1603-1617) **23 329 (σημ.)**
- Βαβία μάρτυς, βλ. Σάρβιλος καὶ Βαβία μάρτυρες
- Βαβύλας ἀρχιεπ. Ἀντιοχείας **39 6^v, 95 175**
- Βαβύλας, Βενιαμίν, Ἀθηνόδωρος ὄσιοι πατέρες **39 261**
- Βαβύλας παιδοδιδάσκαλος ἐν Νικομηδείᾳ (BHGⁿ 2054) **39 6^v, 95 175^v**
- Βαγγέλειος **37 149^v (σημ.)**
- ΒΑΜΒΑΚΙΟΣ ΙΩΑΝΝΗΣ, ἱερεὺς ἐκ Ζακύνθου: ἐπιστολὴ πρὸς τὸν Ἰωάννη Καρυοφύλλη **93 103^v**
- Βαραδάτος ὄσιος πατήρ **39 349**
- Βαρβάρρα μεγαλομάρτυς **65 203^v**, βλ. ΣΥΜΕΩΝ ΜΕΤΑΦΡΑΣΤΗΣ μαρτύριον Βαρβάρρας
- Βαρθολομαῖος ἀπόστολος, κατάθεσις τοῦ λειψάνου: συναξάρι (BHG 229) **64 338^v**, βλ. ΙΩΣΗΦ ΥΜΝΟΓΡΑΦΟΣ
- Βαρθολομαῖος καὶ Βαρνάβας ἀπόστολοι **68 31^v, 105 148^v**
- Βαρθολομαῖος καὶ Τίτος ἀπόστολοι **98 193**
- Βαρλαάμ μάρτυς: συναξάρι **95 300**
- Βαρνάβας ἀπόστολος, βλ. Βαρθολομαῖος καὶ Βαρνάβας ἀπόστολοι
- Βαρνάβας μοναχὸς καὶ μέγας οἰκονόμος τοῦ μετοχίου τοῦ πατριαρχείου Ἱεροσολύμων στὴν Κύπρο, γραφέας, ζωγράφος, κτήτωρ(;) **33**
- Βαροῦχ ὄσιος καὶ Ἰακώβου μάρτυς **39 166**
- Βαρσαμάς **58 210 (σημ.)**
- Βαρσαμήνα **58 82 (σημ.)**
- Βαρσιμαῖος ἐπ. Ἐδέσσης **39 314**
- Βάρσος ἐπ. Ἐδέσσης: συναξάρι **39 83**
- Βασιανὸς ὄσιος πατήρ: συναξάρι **39 74**
- Βασίλειος **57 3 (σημ.)**
- ΒΑΣΙΛΕΙΟΣ Β' ΑΥΤΟΚΡΑΤΩΡ: νεαροὶ (2) **12 387, 391**
- Βασίλειος ἐπ. Παρίου: συναξάρι **95 12**
- ΒΑΣΙΛΕΙΟΣ ΕΠ. ΣΕΛΕΥΚΕΙΑΣ: εἰς τὴν Ἡρωδιάδα λόγος ἡ' (BHG 862) **66 239**
- ΒΑΣΙΛΕΙΟΣ ΚΑΙΣΑΡΕΙΑΣ: Ἐπιστολαὶ (CPG 2900, 2901): περὶ τοῦ ἁγίου πνεύματος (κεφ. 27, 29) με ἐρμηνεῖα Ζωναρᾶ **12 189^v** πρὸς Ἀμφιλόχιον (α'-γ') με ἐρμηνεῖα Ζωναρᾶ **12 169^v** πρὸς Ἀμφιλόχιον (δ') με ἐρμηνεῖα Βαλσαμῶνος **12 184^v**, πρὸς Γρηγόριον πρεσβύτερον με ἐρμηνεῖα Ζωναρᾶ **12 187^v** πρὸς Διόδωρον με πρόλογο Βαλσαμῶνος καὶ ἐρμηνεῖα Ζωναρᾶ **12 184^v** πρὸς τοὺς ὑφ' ἑαυτὸν ἐπισκόπους με ἐρμηνεῖα

- Ζωναρά **12 188**· πρὸς χωροεπισκόπους μὲ ἐρμηνησία Ζωναρά **12 187**^v. Λόγοι: περὶ ἀρχῆς καὶ ἐξουσίας λόγος ιε' (CPG 2908) **44 87**^v· εἰς τὸ βάπτισμα λόγος προτρεπτικός (BHG 1935· CPG 2857) **72 72**· περὶ γαστριμαργίας καὶ μέθης λόγος ις' (CPG 2908) **44 97**^v· περὶ θανάτου λόγος ια' (CPG 2908) **44 52**· περὶ λύπης καὶ ἀθυμίας λόγος ιβ' (CPG 2908) **44 57**^v· περὶ μελλούσης κρίσεως λόγος ιδ' (CPG 2908) **44 78**· εἰς τοὺς τεσσαράκοντα τοὺς ἐν Σεβαστείᾳ λόγος ἐγκωμιστικὸς (BHG^a 1205· CPG 2863) **72 130**^v· περὶ ὑπομονῆς καὶ μακροθυμίας λόγος ιγ' (CPG 2908) **44 68**.
- Διάφορα: εὐχή **38 111**^v· ὕμνος **38 187**^v.
- Ἀποστάματα: ἐκ τοῦ κατὰ Ἀρειανῶν καὶ Σαβελλιανῶν καὶ Ἀνομοίων λόγου **89 156**^v· ἐκ τῆς πρὸς Γρηγόριον ἀδελφὸν ἐπιστολῆς (I, λη') **89 157**^v· ἐκ τοῦ πρὸς Εὐνόμιον διαλόγου **23 260**· ἐκ τοῦ περὶ ματαιότητος λόγου **11 231**^v· ἐκ τῆς πρὸς Νικοπολίτας ἐπιστολῆς **12 202**^v· ἐκ τοῦ περὶ πίστεως καὶ παρθενίας λόγου **93 30**^v· ἐκ τῆς πρὸς Σιμπλικίαν ἐπιστολῆς **12 14**· βλ. ΑΜΦΙΛΟΧΙΟΣ ΙΚΟΝΙΟΥ (ΨΕΥΔΟ-) βίος καὶ θαύματα Βασιλείου λειτουργία
- Βασιλείος Καισαρείας **40 1**
- Βασιλείος μάρτυς, βλ. Εὐτρόπιος, Κλεόνικος, Βασιλείος μάρτυρες· Ἰσαυρος καὶ οἱ σὺν αὐτῷ Βασιλείος, Ἰννοκέντιος κτλ.
- Βασιλείος ὄσιος πατῆρ, συναθλητῆς Προκοπίου: συναξάρι **39 361**^v
- Βασιλεὺς ἱερομάρτυς, βλ. Ἐφραίμ, Βασιλεὺς κτλ.
- Βασίλης Λεβωνῆνης, βλ. Λεβωνῆνης Βασίλης
- Βασιλικά: Ἐκλογή καὶ Σύνοψις τῶν Βασιλικῶν ξ' βιβλίων μετὰ τοῦ παραρτήματος Β' **12 208**· βλ. ΑΛΕΞΙΟΣ Α' ΚΟΜΝΗΝΟΣ· ΒΑΣΙΛΕΙΟΣ Β'· ΓΕΩΡΓΙΟΣ ΦΟΒΗΝΟΣ· ΕΥΣΤΑΘΙΟΣ ΡΩΜΑΙΟΣ· ΘΕΟΔΩΡΟΣ ΒΑΣΣΑΜΩΝ ἀπόκρισις περὶ νηστειῶν· ΙΩΑΝΝΗΣ ΤΣΙΜΙΣΚΗΣ· ΚΩΝΣΤΑΝΤΙΝΟΣ Ζ' ΠΟΡΦΥΡΟΓΕΝΝΗΤΟΣ· ΛΕΩΝ Ζ' ΣΟΦΟΣ· ΜΑΝΟΥΗΛ Α' ΚΟΜΝΗΝΟΣ· ΝΙΚΗΦΟΡΟΣ Β' ΒΟΤΑΝΕΙΑΤΗΣ· ΝΙΚΗΦΟΡΟΣ ΦΩΚΑΣ· ΡΩΜΑΝΟΣ Α'· ΡΩΜΑΝΟΣ Β'· ἀποφθέγματα τῶν ἐπτά σοφῶν· περὶ καστρενσίου καὶ παγανικοῦ πεκουλίου· (περὶ) κεφαλαίων διαφόρων· λέξεις κατ' ἐκλογὴν λεξικὸν κατὰ στοιχεῖον· (περὶ) μέτρων νεαραί ὄρκος· (περὶ) ροπῆς
- Βασιλικὸς **51 195**^v (σημ.), **90 147**^v, **153**^v (σημ.)
- Βασιλικὸς ὀρισμὸς **63 33** (σημ.)
- Βασίλισσα ἄγια: συναξάρι (BHGⁿ 2058b) **39 5, 95 174**
- Βασίλισσα καὶ Ἀναστασία ἄγιοι γυναῖκες: συναξάρι **95 15**
- Βασίλισσα μάρτυς, βλ. Λεωνίδης, Χαρίεσσα, Νίκη κτλ.
- Βάσση μάρτυς: μαρτύριον (BHG^a 269) **66 175**^v
- Βατάτζης, παπὰς **90 153** (σημ.)
- Βατοπεδίου (μονή), Ἄγιος Ὅρους **58 107**^v (σημ.)
- Βαχθισόη, Ἰσαάκιος, Συμεῶν μάρτυρες **95 56**^v
- Βεβαία μάρτυς, βλ. Θαθουήλ καὶ Βεβαία Σάβρηλος καὶ Βεβαία
- Βενιαμὴν διάκονος: συναξάρι (BHGⁿ 2061m) **39 81, 95 230**
- Βενιαμὴν ὄσιος πατῆρ, βλ. Βαβήλας, Βενιαμὴν, Ἀθηνόδωρος ὄσιοι πατέρες
- Βέργος Ψαράς, χριστιανὸς Σηλυβρίας **58 76**^v (σημ.)
- Βερονίκη αἰμόρρους **64 285, 95 117**
- Βερούτι (τοπων.) **44 199**^v (σημ.)
- βεστιαρίτης, βασιλικὸς **63 33** (σημ.)
- Βήλη μάρτυς, βλ. Τερέντιος, Νεονίλα καὶ ἐπτὰ τέκνα Σάββιλος, Νιτᾶς, Ἰέραξ κτλ.
- Βησσαρίων, Ἰλαρίων Δαλμάτα ὄσιοι **68 15**^v
- Βησσαρίων ὄσιος Δαλμάτης: κανὼν (εἰς) **68 16**^v
- Βιάνωρ καὶ Σιλουανὸς μάρτυρες **58 216**^v: συναξάρι **64 282, 95 114**
- Βιβιανὴ μάρτυς **39 4**^v
- Βικέντιος διάκονος μάρτυς **39 157**
- Βίκτωρ μάρτυς **39 156**^v
- Βιτιμίων καὶ Ἀφροδίσιος ὄσιοι πατέρες **39 249**^v
- Βλάσιος ἱερομάρτυς: κανὼν (εἰς) **94 24, 114 105**^v
- ΒΛΑΣΤΑΡΗΣ ΜΑΤΘΑΙΟΣ, βλ. ΜΑΤΘΑΙΟΣ ΒΛΑΣΤΑΡΗΣ
- Βλαχία **58 101**^v (σημ.)
- Βόδας Κωνσταντῆς **12 23**^v (σημ.)
- Βονιφάτιος μάρτυς, βλ. ΣΥΜΕΩΝ ΜΕΤΑΦΡΑΣΤΗΣ μαρτύριον Βονιφατίου βραχέα χρονικά, βλ. χρονικά, βραχέα Βρεστένη χωρίων (τοπων.) **32 1** (σημ.)

- Βροντολόγιον **93** 201, 203^v
 Βροντοσεισμολόγιον **23** 351
 Βρυαΐνη, βλ. Σαρματάς ὄσιος πατήρ καὶ Βρυαΐνη
 ΒΥΡΕΝΝΙΟΣ ΙΩΣΗΦ, βλ. ΙΩΣΗΦ ΒΥΡΕΝΝΙΟΣ
 ΒΥΖΑΝΤΙΟΣ: στιχηρόν **68** 200
 ΒΥΖΑΝΤΙΟΣ ΓΡΗΓΟΡΙΟΣ, βλ. ΓΡΗΓΟΡΙΟΣ ΒΥΖΑΝΤΙΟΣ
 ΒΥΖΑΝΤΙΟΣ ΣΙΑΒΕΣΤΡΟΣ, βλ. ΣΙΑΒΕΣΤΡΟΣ ΒΥΖΑΝΤΙΟΣ
 ΒΥΖΑΣ ΓΕΩΡΓΙΟΣ, βλ. ΓΕΩΡΓΙΟΣ ΒΥΖΑΣ
 Βύριλλος (Κύριλλος χργρ.) ἐπ. Κατάνης: κανών (εἰς) **94** 131^v
 Γαβριήλ ἀρχιστράτηγος, σύναξις **94** 148
 Γαβριήλ ἱερομόναχος τῆς μονῆς ἀγ. Παύλου ἐν Ἄθῳ **90** 119^v (σημ.)
 Γαβριήλ πρῶτος Ἁγίου Ὁρους, βλ. ΑΛΕΞΙΟΣ Α΄ ΚΟΜΝΗΝΟΣ λύσις
 Γάγγρας (σύνοδος), βλ. Σύνοδοι τοπικαὶ
 Γαϊανὴ μάρτυς, βλ. Ριψιμία, Γαϊανὴ καὶ ἡ συνοδεία αὐτῶν
 Γαΐος μάρτυς, βλ. Δάσιος, Γαΐος καὶ Ζωτικός: Πατρώβας, Ἐρμῆς κτλ.· Φαῦστος, Γαΐος κτλ.
 ΓΑΛΑΚΤΙΩΝ ΜΟΝΑΧΟΣ: στίχοι εἰς τὸν Θηκαρῶν **38** 261^v
 Γαλήνη μάρτυς, βλ. Λεωνίδης, Χαρίεσσα, Νίκη κτλ.
 ΓΑΛΗΝΟΣ: ἀπὸ τῶν Ἀπλῶν σύναψις εἰς κεφάλαια **23** 145, **78** 45
 ΓΑΛΗΝΟΣ, ΙΠΠΟΚΡΑΤΗΣ, ΜΕΛΕΤΙΟΣ: Διαθήκαι **32** 226
 Γάνου καὶ Χώρας (ἐπαρχία): προέλευση τοῦ **113**
 Γαρδινάριος, βλ. ΓΕΡΜΑΝΟΣ Β΄ ΚΩΝΣΤΑΝΤΙΝΟΥΠΟΛΕΩΣ ἐπιστολὴ πρὸς Γαρδινάριον
 ΓΕΛΑΣΙΟΣ ΚΥΖΙΚΗΝΟΣ: ἐκ τῶν πρακτικῶν τῆς ἐν Νικαΐα συνόδου (CPG 6034) **89** 154^v
 ΓΕΝΝΑΔΙΟΣ Α΄ ΚΩΝΣΤΑΝΤΙΝΟΥΠΟΛΕΩΣ: ἐγκύκλιος ἐπιστολὴ (CPG 5977) **12** 201^v
 ΓΕΝΝΑΔΙΟΣ ΣΧΟΛΑΡΙΟΣ ΚΩΝΣΤΑΝΤΙΝΟΥΠΟΛΕΩΣ: ἀπόκρισις πρὸς Μάρκον Εὐγενικὸν **46** 99^v, μονωδία ἐπὶ τῇ κοιμῆσει Μάρκου Εὐγενικοῦ **11** 385^v, ὁμιλία περὶ τῆς ὀρθῆς καὶ ἀμωμήτου πίστεως τῶν χριστιανῶν **11** 145^v, περὶ θείας προνοίας καὶ προορισμοῦ, ἀπόσπασμα **46** 116^v, περὶ προορισμοῦ πρὸς τὸν Ἰωσήφ ἐν Θεσσαλονίκῃ **46** 102^v, πιττάκιον ἐπικυρωτικὸν **11** 352^v, περὶ Γενναδίου Σχολαρίου ἀπὸ τοῦ Νικόλαο Σκαρλάτο Καρατζᾶ **11** 242, 250^v, βλ. ΓΡΗΓΟΡΙΟΣ ΒΥΖΑΝΤΙΟΣ ἐπιστολὴ: ΜΑΡΚΟΣ ΕΥΓΕΝΙΚΟΣ ἐπιστολαὶ (2) πρὸς Γεννάδιον Σχολάριον
 Γεράσιμος ἅγιος Κεφαλληνίας, βλ. συνοδικὴ ἀπόφαση ἔτ. 1622
 Γεράσιμος ἀρχιερεὺς **79** 63 (σημ.)
 Γεράσιμος ἐν Ἰορδάνῃ ὄσιος: κανών (εἰς) **94** 90
 Γεράσιμος Μωράτης, ἀρχιερεὺς, βλ. Μωράτης Γεράσιμος
 Γερβάσιος μάρτυς, βλ. Ναζάριος, Προτάσιος κτλ.
 Γερμανὸς 5 293^v (σημ.)
 ΓΕΡΜΑΝΟΣ Α΄ ΚΩΝΣΤΑΝΤΙΝΟΥΠΟΛΕΩΣ: εἰς τὴν Εἴσοδον τῆς θεοτόκου λόγος (BHG^a 1104) **72** 210^v, κανών εἰς τὴν ἀνακομιδὴν Κύρου καὶ Ἰωάννου **68** 92^v, κανών εἰς Τιμόθεον ἐπ. Προύσης **68** 29^v, κανών ψαλλόμενος τῇ μεγ. Παρασκευῇ **48** 70^v, εἰς τὴν Κοίμησιν τῆς θεοτόκου λόγος α΄ (BHG^a 1119) **66** 95, λόγος β΄ (BHG^a 1135) **66** 97, λόγος γ΄ (BHG^a 1155) **66** 99
 ΓΕΡΜΑΝΟΣ Β΄ ΚΩΝΣΤΑΝΤΙΝΟΥΠΟΛΕΩΣ: ἐπιστολὴ πρὸς τὸν Γαρδινάριον **89** 164^v
 ΓΕΡΜΑΝΟΣ Β΄ Ο ΝΕΟΣ: κανών εἰς τοὺς ἐν Χαλκηδόνι, Ἐφέσῳ... πατέρας **68** 151^v
 Γερμανὸς μάρτυς, βλ. Περεγρίνος, Λουκιανὸς κτλ.
 Γερογρηγορβοδᾶς Ἀθανάσης **12** 23^v (σημ.)
 Γερογρηγορβοδᾶς ὁ Γκίικας **12** 23^v (σημ.)
 Γερόργιος, κύριος **74** 294^v (σημ.)
 Γεωγραφικὰ-ἀστρολογικὰ κεφάλαια **23** 290
 Γεώργης **98** 166^v (σημ.), **114** 8^v (σημ.)
 Γεώργιος **55** 86^v (σημ.)
 Γεώργιος: μονοκονδυλιὰ **58** 41, 59, 190^v, **62** 178
 Γεώργιος Ἀλεξάνδρου, γραφέας **81**
 ΓΕΩΡΓΙΟΣ ΑΜΑΡΤΩΛΟΣ ΜΟΝΑΧΟΣ: χρονικὸ μετὰ παραλλαγῆς καὶ προσθήκης **58** 1
 Γεώργιος Ἀμαστρενός, βλ. Ἀμαστρενός Γεώργιος
 ΓΕΩΡΓΙΟΣ ΑΜΗΡΟΥΤΖΗΣ: πρὸς τὸν ἡγεμόνα τοῦ Ναυπλίου Δημήτριον **11** 419

ΓΕΩΡΓΙΟΣ ΒΥΖΑΣ, βλ. ΜΑΚΑΡΙΟΣ ΦΙΛΑΔΕΛΦΕΙΑΣ, ΓΕΩΡΓΙΟΣ ΒΥΖΑΣ, ΓΡΗΓΟΡΙΟΣ ΒΥΖΑΝΤΙΟΣ

Γεώργιος ἐφημέριος μητροπόλεως Ἀδριανουπόλεως **64** 188^v (σημ.)

Γεώργιος Ἰβηρ Ἀδριανουπόλεως, κτήτωρ **101**

ΓΕΩΡΓΙΟΣ ΚΕΔΡΗΝΟΣ: σύνοψις Ἱστοριῶν **82** 2

Γεώργιος μεγαλομάρτυς: συναξάρι καὶ θαύματα (BHG 608e, BHG^a 691d, BHG^a 691g) **95** 25· βλ. ΑΝΔΡΕΑΣ ΚΡΗΤΗΣ

ΓΕΩΡΓΙΟΣ ΜΟΝΑΧΟΣ, βλ. ΓΕΩΡΓΙΟΣ ΑΜΑΡΤΩΛΟΣ ΜΟΝΑΧΟΣ

ΓΕΩΡΓΙΟΣ ΝΙΚΟΜΗΔΕΙΑΣ: εἰς τὴν Εἴσοδον τῆς θεοτόκου (BHG^a 1108) **72** 348· εἰς τὴν Σταύρωσιν **97** 36

ΓΕΩΡΓΙΟΣ ΠΙΣΙΔΗΣ: Ἐξαήμερον (CPG 7834) **1** 1

Γεώργιος ρήτωρ τῆς μητροπόλεως Αἴνου, κτήτωρ **75**

Γεώργιος σκευοφύλαξ: μονοκονδυλιὰ **58** 157^v, 211^v

Γεώργιος Σταμάτης ...ρώνης **23** στὸ ἐσωτερικὸ τῆς ἐπάνω πινακίδας (σημ.)

ΓΕΩΡΓΙΟΣ ΣΧΟΛΑΡΙΟΣ, βλ. ΓΕΝΝΑΔΙΟΣ ΣΧΟΛΑΡΙΟΣ ΚΩΝΣΤΑΝΤΙΝΟΥΠΟΛΕΩΣ

Γεώργιος τοῦ Μο.ρ.χ.ν ἐκ τῆς μονῆς τοῦ Σωτήρος Χριστοῦ ἐν Οὐλάδῃ, γραφέας **62**

Γεώργιος υἱὸς κὺρ Ἰγνατίου λογοθέτου Χαλδίας, κτήτωρ **110**

ΓΕΩΡΓΙΟΣ ΥΜΝΟΓΡΑΦΟΣ: κανὼν εἰς Παρθένιον ἐπ. Λαμφάκου **94** 3· κανὼν εἰς Πορφύριον ἐπ. Γάζης **94** 74, **114** 220^v

Γεώργιος ὑπογραμματεὺς ἐκ Βρουούλων **93** 1^v (σημ.)

Γεώργιος Φαναριώτης, βλ. Φαναριώτης Γεώργιος

ΓΕΩΡΓΙΟΣ ΦΟΒΗΝΟΣ ΔΙΚΑΙΟΦΥΛΑΞ ΘΕΣΣΑΛΟΝΙΚΗΣ: περὶ κάσσου **12** 214· περὶ ὑποβόλου **12** 215

ΓΕΩΡΓΙΟΣ ΦΡΑΝΤΖΗΣ: χρονικὸ **11** 6, 155

Γεωργίου (ναὸς ἁγίου), Ἀργυρουπόλεως Πόντου, κτήτωρ **110**

Γιαννάκης **58** 211^v (σημ.)

Γιάννης τοῦ Μανωλάκη **114** 114^v (σημ.)

Γιαννούλα **44** 200^v (σημ.)

Γιαννούλης Εὐγένιος ὁ Αἰτωλός, βλ. ἐπιστολὴ συστατικὴ ΚΟΡΥΔΑΛΛΕΥΣ ΘΕΟΦΙΛΟΣ

Γιοβάνης **51** 195^v (σημ.)

Γιοβάνης Ἔρνος, βλ. Ἔρνος Γιοβάνης

Γιωργάκης Σιβαστός, βλ. Σιβαστός Γιωργάκης

Γιωργίτζης Καργάνης **114** 241^v (σημ.)

Γιῶργος ὁ γραμματικὸς **90** 201^v (σημ.)

Γκιραγκὸς υἱὸς τοῦ ἱερέα Γρηγορίου, γραφέας **112** (γραμμμένο στὰ ἄρμενικὰ)

Γλαβὰς Ἀλέξης, παπὰς **58** 101^v (σημ.)

Γλάρος **58** 209^v (σημ.)

Γλυκέριος μάρτυς, βλ. ΣΥΜΕΩΝ ΜΕΤΑΦΡΑΣΤΗΣ μαρτύριον Δωροθέου, Γλυκερίου κτλ.

γλωσσοδέτες, αἰνίγματα **50** 66

γνωμικὰ ἔξι **11** 232

Γνωμολόγιο: ἀπόσπασμα **82** 1^v

Γοβδελαὰ μάρτυς: συναξάρι **39** 52^v

Γοβδελαὰς μάρτυς, βλ. Δάδας, Γοβδελαὰς, Κασδόη μάρτυρες

Γολινδοῦχ μάρτυς, βλ. Θεόδοτος, Θεοδότη, Γολινδοῦχ κτλ.

Γορδιανὸς καὶ Μακρόβιος μάρτυρες **39** 20^v

Γόρδιος μάρτυς **39** 270

Γουλιέλμος Συρίγος, βλ. Συρίγος Γουλιέλμος

Γουρίας, Σαμωνᾶς, Ἄβιβος μάρτυρες καὶ ὁμολογηταί: συναξάρι (BHG 740f) **39** 165^v, **95** 294^v

Γραμματικά: ἀττικισμοὶ τῶν λογίων **50** 67

Γραμματικὴ **102** 1· βλ. Ρητορικὴ καὶ Γραμματικὴ· ΜΑΝΟΥΗΛ ΜΟΣΧΟΠΟΥΛΟΣ

Γραμματικὸς ὁ Κρής, γραφέας **98**

γραφεῖς, βλ. Ἄνθιμος ἱερομόναχος· Ἀντώνιος Μαλάκης μοναχός· Ἀντώνιος παρεκκλησιάρχης τῆς μονῆς τοῦ Χορταῖτου· Βαρνάβας μοναχὸς καὶ μέγας οἰκονόμος τοῦ μετοχίου τοῦ Πατριαρχείου Ἱεροσολύμων στὴν Κύπρῳ· Γεώργιος Ἀλεξάνδρου· Γεώργιος τοῦ Μορ.χ.ν· Γκιραγκός· Γραμματικὸς ὁ Κρής· Δαμιανός· Δούκας Καταβολάνος· Θεοδόσιος μοναχός· Θεόδουλος· Θεοδώρητος· Ἰγνάτιος Σαράφογλου· Ἰωάννης ἀναγνώστης· Ἰωάννης Λικινίδης· Ἰωάννης Μαρκανόπουλος· Ἰωάννης μοναχός· Ἰωάσαφ· Καρατζᾶς Νικόλαος Σκαρλάτος· Λεόντιος· Μαλαχίας μοναχός· Νικόλαος πρεσβύτερος· Θεολογίτης· Νικόλαος Ραιδεστηνός· Παρθένιος· Σίλβεστρος Βυζάντιος· Σωφρόνιος μοναχός· Φιλόθεος ἱερομόναχος· Χριστόδουλος

Γραμματικὸς ὁ Κρής, γραφέας **98**

γραφεῖς, βλ. Ἄνθιμος ἱερομόναχος· Ἀντώνιος Μαλάκης μοναχός· Ἀντώνιος παρεκκλησιάρχης τῆς μονῆς τοῦ Χορταῖτου· Βαρνάβας μοναχὸς καὶ μέγας οἰκονόμος τοῦ μετοχίου τοῦ Πατριαρχείου Ἱεροσολύμων στὴν Κύπρῳ· Γεώργιος Ἀλεξάνδρου· Γεώργιος τοῦ Μορ.χ.ν· Γκιραγκός· Γραμματικὸς ὁ Κρής· Δαμιανός· Δούκας Καταβολάνος· Θεοδόσιος μοναχός· Θεόδουλος· Θεοδώρητος· Ἰγνάτιος Σαράφογλου· Ἰωάννης ἀναγνώστης· Ἰωάννης Λικινίδης· Ἰωάννης Μαρκανόπουλος· Ἰωάννης μοναχός· Ἰωάσαφ· Καρατζᾶς Νικόλαος Σκαρλάτος· Λεόντιος· Μαλαχίας μοναχός· Νικόλαος πρεσβύτερος· Θεολογίτης· Νικόλαος Ραιδεστηνός· Παρθένιος· Σίλβεστρος Βυζάντιος· Σωφρόνιος μοναχός· Φιλόθεος ἱερομόναχος· Χριστόδουλος

Γραμματικὸς ὁ Κρής, γραφέας **98**

γραφεῖς, βλ. Ἄνθιμος ἱερομόναχος· Ἀντώνιος Μαλάκης μοναχός· Ἀντώνιος παρεκκλησιάρχης τῆς μονῆς τοῦ Χορταῖτου· Βαρνάβας μοναχὸς καὶ μέγας οἰκονόμος τοῦ μετοχίου τοῦ Πατριαρχείου Ἱεροσολύμων στὴν Κύπρῳ· Γεώργιος Ἀλεξάνδρου· Γεώργιος τοῦ Μορ.χ.ν· Γκιραγκός· Γραμματικὸς ὁ Κρής· Δαμιανός· Δούκας Καταβολάνος· Θεοδόσιος μοναχός· Θεόδουλος· Θεοδώρητος· Ἰγνάτιος Σαράφογλου· Ἰωάννης ἀναγνώστης· Ἰωάννης Λικινίδης· Ἰωάννης Μαρκανόπουλος· Ἰωάννης μοναχός· Ἰωάσαφ· Καρατζᾶς Νικόλαος Σκαρλάτος· Λεόντιος· Μαλαχίας μοναχός· Νικόλαος πρεσβύτερος· Θεολογίτης· Νικόλαος Ραιδεστηνός· Παρθένιος· Σίλβεστρος Βυζάντιος· Σωφρόνιος μοναχός· Φιλόθεος ἱερομόναχος· Χριστόδουλος

Γραμματικὸς ὁ Κρής, γραφέας **98**

γραφεῖς, βλ. Ἄνθιμος ἱερομόναχος· Ἀντώνιος Μαλάκης μοναχός· Ἀντώνιος παρεκκλησιάρχης τῆς μονῆς τοῦ Χορταῖτου· Βαρνάβας μοναχὸς καὶ μέγας οἰκονόμος τοῦ μετοχίου τοῦ Πατριαρχείου Ἱεροσολύμων στὴν Κύπρῳ· Γεώργιος Ἀλεξάνδρου· Γεώργιος τοῦ Μορ.χ.ν· Γκιραγκός· Γραμματικὸς ὁ Κρής· Δαμιανός· Δούκας Καταβολάνος· Θεοδόσιος μοναχός· Θεόδουλος· Θεοδώρητος· Ἰγνάτιος Σαράφογλου· Ἰωάννης ἀναγνώστης· Ἰωάννης Λικινίδης· Ἰωάννης Μαρκανόπουλος· Ἰωάννης μοναχός· Ἰωάσαφ· Καρατζᾶς Νικόλαος Σκαρλάτος· Λεόντιος· Μαλαχίας μοναχός· Νικόλαος πρεσβύτερος· Θεολογίτης· Νικόλαος Ραιδεστηνός· Παρθένιος· Σίλβεστρος Βυζάντιος· Σωφρόνιος μοναχός· Φιλόθεος ἱερομόναχος· Χριστόδουλος

Γρηγόριος **5** 200 (σημ.)

- ΓΡΗΓΟΡΙΟΣ ΑΝΤΙΟΧΕΙΑΣ: εἰς τὴν ταφήν τοῦ κυρίου καὶ εἰς τὴν ἀνάστασιν καὶ εἰς τὸν Ἰωσήφ τὸν ἀπὸ Ἀριμαθαίας (CPG 7384) **110 78^v**
- Γρηγόριος ἀπὸ τῶν Δομνίνου, μνήμη τοῦ διωγμοῦ **39 81^v**
- ΓΡΗΓΟΡΙΟΣ ΒΥΖΑΝΤΙΟΣ: ἐπιστολὴ πρὸς Γεννάδιον Σχολάριον **11 351**· βλ. ΜΑΚΑΡΙΟΣ ΦΙΛΑΔΕΛΦΕΙΑΣ, ΓΕΩΡΓΙΟΣ ΒΥΖΑΣ, ΓΡΗΓΟΡΙΟΣ ΒΥΖΑΝΤΙΟΣ
- Γρηγόριος Δεκαπολίτης: συναξάρι **95 302**
- ΓΡΗΓΟΡΙΟΣ ΔΙΑΛΟΓΟΣ ΠΑΠΑΣ ΡΩΜΗΣ: ἀπόσπασμα ἀπὸ εὐχῆ τῆς Πεντηκοστῆς **89 158**
- Γρηγόριος ἐπ. μεγάλης Ἀρμενίας **39 52**
- ΓΡΗΓΟΡΙΟΣ ΘΑΥΜΑΤΟΥΡΓΟΣ ΝΕΟΚΑΙΣΑΡΕΙΑΣ: ἐπιστολὴ μὲ ἐρμηνεία Ζωναρᾶ (CPG 1765) **12 164^v**
- Γρηγόριος ἱεροδιάκονος καὶ εὐχέτης **93 1^v** (σημ.)
- Γρηγόριος μοναχὸς **58 86^v, 90** (σημ.)
- ΓΡΗΓΟΡΙΟΣ ΝΑΖΙΑΝΖΗΝΟΣ (CPG 3010): εἰς τὴν Γέννησιν (BHG 1921) **72 358^v**· εἰς τὴν καινὴν Κυριακὴν καὶ τὸ ἔαρ καὶ τὸν μάρτυρα Μάμαντα **110 113**· εἰς τοὺς Μακκαβαίους λόγος ιε' (BHG 1007) **66 3**· εἰς τὸ Πάσχα λόγος με' **72 381^v, 110 83^v**· εἰς τὸ Πάσχα καὶ εἰς τὴν βραδύτητα **72 380, 110 82^v**· εἰς τὰ Φῶτα (BHG 1938) **72 364**.
- Ἀποσπάσματα: περὶ τοῦ ἁγίου πνεύματος λόγος λα' **89 156**· γινῶμαι μονόστιχοι **48 22^v**· ἐκ τῶν Ἐπῶν **12 201, 89 162**· περὶ θεολογίας καὶ δογμάτων **89 155^v**· εἰς τὸ Πάσχα λόγος με' **12 13^v**· περὶ υἱοῦ καὶ ἁγίου πνεύματος λόγος β' **44 50^v**
- Γρηγόριος Ναζιανζηνός: συναξάρι (BHG 730e) **39 305**· βλ. NONNOS ABBAS (ΨΕΥΔΟ-) συναγωγὴ καὶ ἐξηγήσεις ἱστοριῶν ὧν ἐμνήσθη Γρηγόριος ὁ θεολόγος
- ΓΡΗΓΟΡΙΟΣ ΝΥΣΣΗΣ: ἀπολογία περὶ τῆς Ἐξαήμερου (CPG 3153) **7 195**· ἐγκώμιον εἰς τὸν πρωτομάρτυρα Στέφανον (BHG^a 1654· CPG 3186) **13 114^v**· ἐπιστολὴ πρὸς Λητόιον μὲ ἐρμηνεία Ζωναρᾶ (CPG 3148) **12 190^v**· περὶ θεότητος υἱοῦ καὶ πνεύματος καὶ εἰς τὸν Ἀβραάμ (CPG 3192) **7 226^v**· λόγος κατηγορητικὸς (CPG 3150) **7 147**· εἰς τοὺς Μακαρισμοὺς ὁμιλίαι δ'-η' (CPG 3161) **7 1**· εἰς τὸν βίον Μακρίνης (BHG^a 1012· CPG 3166) **7 109**· πρὸς Ὀλύμπιον ἀσκητὴν (CPG 3164) **7 130**· περὶ παρθενίας (CPG 3165) **7 63^v**· εἰς τὸ Πάσχα λόγος γ' (CPG 3174) **110 93**· εἰς τὴν προσευχὴν ὁμιλίαι α'-ε' (CPG 3160) **7 29**.
- Ἀποσπάσματα: πρὸς Ἀβλάβιον **89 158^v**· ἐκ τοῦ πρὸς Εὐάγγριον **89 156**· ἐκ τοῦ πρὸς Εὐνόμιον **89 159**· ἀπὸ τῆς Θεογνωσίας **89 159^v**
- Γρηγόριος Νύσσης, Δομετιανὸς ἐπ. Μελιτηνῆς **105 141**
- Γρηγόριος Νύσσης, Δομετιανὸς ἐπ. Μελιτηνῆς, Μαρκιανὸς πρεσβύτερος καὶ οἰκονόμος τῆς μεγ. ἐκκλησίας **56 24**
- Γρηγορίου (μονῆ), Ἁγίου Ὀρους **58 107^v** (σημ.)
- Γρυπάρης Νικολῶς, κύρ **35 184^v** (σημ.)
- γυναῖκες πολλοὶ ἄγιοι **95 119^v**
- ΔΑΒΙΔ ΡΑΙΔΕΣΤΗΝΟΣ ΜΟΝΑΧΟΣ ΠΑΝΤΟΚΡΑΤΟΡΟΣ ΑΓΙΟΥ ΟΡΟΥΣ, μελογράφος: κοινωνικόν, ἤχ. α' περσικόν **55 18**
- Δάδας, Γοβδελαῆς, Κοσδόη μάρτυρες: συναξάρι (BHG 480i) **39 48, 95 205**
- Δαμασκηνὸς ἱερομόναχος **82 196** (σημ.)
- Δαμασκὸς **44 1** (σημ.)
- Δαμιανός, γραφέας **53**
- Δαμιανὸς μάρτυς, βλ. Ζεβινᾶς, Πολυχρόνιος κτλ.· Κοσμάς καὶ Δαμιανὸς μάρτυρες· Κοσμάς καὶ Δαμιανός, Λεόντιος κτλ.
- Δανιὴλ Ἀδριανουπόλεως: μονοκονδυλιὰ **39 8**
- Δανιὴλ στυλίτης ὄσιος πατῆρ: συναξάρι **39 217^v**
- Δαρεία μάρτυς, βλ. Χρῦσανθος καὶ Δαρεία μάρτυρες
- Δαρλάριος ὁ Χίος **11** σὲ λυτὸ φύλλο (σημ.)
- Δάσιος, Γάϊος καὶ Ζωτικὸς μάρτυρες: συναξάρι **95 241**
- Δάσιος ἐν Δοροστόλῳ μάρτυς **39 177, 95 302^v**
- Δάσιος μάρτυς, βλ. Καισάρειος, Δάσιος καὶ ἕτεροι μάρτυρες
- Δεισιδέρμιος ἀναγνώστης, βλ. Ἰαννουάριος ἐπ., Πρόκουλος, Σόσσος κτλ.
- δῆλωσις: ἀναγνώσεως τῶν Εὐαγγελίων **20 15,16**· συγγραφῆς τῶν Εὐαγγελίων **76 271^v**
- Δημητράκης Ταμπάκης, βλ. Ταμπάκης Δημητράκης
- Δημητράτος **114 24^v** (σημ.)
- Δημήτρης **114 8^v** (σημ.)
- Δημήτρης Περέκος, βλ. Περέκος Δημήτρης
- Δημήτρης τοῦ Λίου ἀπὸ τὸ Σηργέτις **58 210^v** (σημ.)

- Δημήτρης τοῦ Νένου **62** 179^v (σημ.)
- Δημήτρης, χριστιανὸς Σηλυβρίας **58** 64, 210^v, 211^v (σημ.)
- Δημήτρης Ὡμάλον, παπάς, βλ. Ὡμάλον Δημήτρης, παπάς
- Δημητριανὸς διάκονος, βλ. Ἀριστοκλῆς πρεσβύτερος, Δημητριανὸς διάκονος, Ἀθανάσιος ἀναγνώστης
- Δημήτριος **93** 210^v (σημ.)
- Δημήτριος; μονοκονδυλιά **58** 41, 59, 190^v
- Δημήτριος ἀμόναχος, κτήτωρ **81**
- Δημήτριος ἡγεμὼν Ναυπλίου, βλ. ΓΕΩΡΓΙΟΣ ΑΜΗΡΟΥΤΖΗΣ πρὸς ἡγεμόνα Ναυπλίου Δημήτριον
- Δημήτριος, ἱερεὺς **22** 180^v (σημ.)
- Δημήτριος Καβάσιλας, βλ. Καβάσιλας Δημήτριος
- ΔΗΜΗΤΡΙΟΣ ΚΥΔΩΝΗΣ; ἀνατροπή τοῦ νόμου Μωάμεθ ὑπὸ Μᾶν Ριχάρδου ἐκτεθεῖσα λατινικῶς, ὑπὸ δὲ
- Δημητρίου Κυδώνη ἐρμηνευθεῖσα ἐλληνικῶς **77** 98· σημείωση ἀναφερόμενη στὸν Δημήτριον Κυδώνη **77** 149^v
- Δημήτριος μεγαλομάρτυς; θαύματα, ἐγκώμιον μὲ ψυχαγωγία καὶ σχόλια **75** 140^v· συναξάρι καὶ θαύματα (BHG^a 498h) **39** 105, **95** 248· βλ. ΣΥΜΕΩΝ ΜΕΤΑΦΡΑΣΤΗΣ μαρτύριον Δημητρίου
- ΔΗΜΗΤΡΙΟΣ ΠΑΛΑΙΟΛΟΓΟΣ ΔΕΣΠΟΤΗΣ; ἀργυρόβουλλος ὀρισμὸς **32** 1
- ΔΗΜΗΤΡΙΟΣ ΣΤΑΦΙΔΑΚΗΣ; θεοτοκία μὲ ψυχαγωγία καὶ σχόλια **75** 54
- Δημητρίου (μονῆ ἀγίου), Ρεοντινοῦ **114** 233 (σημ.)
- δημογέροντες, βλ. πράξις ἐκλογῆς δημογερόντων
- Διαθήκη, βλ. ΓΑΛΗΝΟΣ, ΙΠΠΟΚΡΑΤΗΣ, ΜΕΛΕΤΙΟΣ
- Διαμαντῆς, χριστιανὸς Σηλυβρίας **58** 76^v (σημ.)
- Δίδυμος μάρτυς, βλ. Θεοδώρα καὶ Δίδυμος μάρτυρες
- Διηγήσεις ψυχοφελεῖς; περὶ ἀναξίων κληρικῶν **101** 138· περὶ θανάτου πλουσίου (BHGⁿ 1322hi) **101** 163^v· περὶ μοναχοῦ ἐργαζομένου ἐν ἡμέρᾳ μάρτυρος **53** 189· περὶ πρεσβυτέρου πειρασθέντος ὑπὸ τοῦ ἔχθροῦ **101** 143^v· βλ. καὶ Ἀποφθέγματα πατέρων
- Διόδωρος ἐπ. Ταρσοῦ, βλ. ΒΑΣΙΛΕΙΟΣ ΚΑΙΣΑΡΕΙΑΣ ἐπιστολὴ πρὸς Διόδωρον
- Διοκκλητιανὸς μάρτυς, βλ. Φλορέντιος καὶ Διοκκλητιανὸς μάρτυρες
- Διομήδης μάρτυς, βλ. Θεόδοτος, Θεοδότη κλπ. Ἰησοῦς Χριστός, ἀνακομιδὴ ἀχειροποιήτου εἰκόνος ἐξ Ἐδέσης καὶ Διομήδης μάρτυς· ΝΙΚΗΤΑΣ ΔΑΒΙΔ ΠΑΦΛΑΓΩΝ ἐγκώμιον εἰς τὸν Διομήδη
- Διονύσιος, βλ. παῖδες ἐπτὰ ἐν Ἐφέσῳ
- ΔΙΟΝΥΣΙΟΣ ΑΛΕΞΑΝΔΡΕΙΑΣ; ἐπιστολὴ πρὸς Βασιλείδην μὲ ἐρμηνεῖα Ζωναρά (CPG 1569) **12** 158^v
- ΔΙΟΝΥΣΙΟΣ ΑΡΕΟΠΑΓΙΤΗΣ, ἀποσπάσματα; ἐκ τῶν περὶ θεῶν ὀνομάτων **89** 162· σχόλιο στὴν ἐπιστολὴ Ζ', β' **12** 13
- Διονύσιος Ἀρεοπαγίτης; συναξάρι (BHGⁿ 558s) **39** 55, **95** 211
- Διονύσιος ἱερομόναχος **114** στὸ ἐσωτερικὸ τῆς ἐπάνω πινακίδας (σημ.)
- Δολιδοῦχ μάρτυς, βλ. Θεόδωρος, Θεοδότη, Δολιδοῦχ καὶ οἱ σὺν αὐτοῖς μάρτυρες
- Δομετιανὸς ἐπ. Μελιτηνῆς, βλ. Γρηγόριος Νύσσης, Δομετιανὸς ἐπ. Μελιτηνῆς κτλ.
- Δομέτιος Πέρσης μάρτυς **98** 24· συναξάρι **39** 59
- Δόμνα μήτηρ μάρτυς; συναξάρι **39** 259· βλ. ΣΥΜΕΩΝ ΜΕΤΑΦΡΑΣΤΗΣ μαρτύριον Δωροθέου, Γλυκερίου κτλ.
- Δόμνα Σμαράγδα **12** 23^v (σημ.)
- Δομνίνη ὄσια μήτηρ, βλ. Γεώργιος Χοζεβίτης καὶ Δομνίνη ὄσια μήτηρ
- Δόμνος, βλ. ΚΥΡΙΑΛΛΟΣ ΑΛΕΞΑΝΔΡΕΙΑΣ ἐπιστολὴ πρὸς Δόμνον
- Δονάτος ἐπ. Λιβύης **64** 264^v
- Δοξαστικὸν Κυρ. τῆς Λαμπραῆς εἰς τὸν ἀσπασμόν, ἤχ. πλ. α' **55** 37^v
- δοξολογία εἰς ἤχ. πλ. α' **55** 70
- Δορυμέδων μάρτυς, βλ. Τρόφιμος, Σαββάτιος, Δορυμέδων μάρτυρες
- Δοσᾶς μάρτυς, βλ. Ἡλιόδωρος καὶ Δοσᾶς μάρτυρες
- ΔΟΥΚΑΣ ΚΑΤΑΒΟΛΑΝΟΣ; διήγησις περὶ τῆς ἡ' συνόδου ἐν Κωνσταντινουπόλει **11** 265· γραφῆς **11** 265-345^v
- ΔΟΥΚΑΣ ΣΥΡΟΠΟΥΛΟΣ, βλ. ΣΥΡΟΠΟΥΛΟΣ ΔΟΥΚΑΣ
- Δούκας Ὡμάλον, παπάς, βλ. Ὡμάλον Δούκας, παπάς

- Δουλευτής Ἀνιλήτης, βλ. Ἀνιλήτης Δουλευ-
τής
- δωρητές, βλ. κτήτορες καὶ δωρητές
- Δωρόθεος ἐπ. Τύρου 64 1: συναξάρι 64 238
- Δωρόθεος μάρτυς, βλ. ΣΥΜΕΩΝ ΜΕΤΑΦΡΑ-
ΣΤΗΣ μαρτύριον Δωροθέου κτλ.
- Εἰδησις (γιατὴ τὴ νηστεία καὶ ἀργία τῶν μονα-
χῶν) 101 192
- Εἰρηναῖος ἐπ. Λουγδόνων καὶ Ζωτικὸς ὁ ὀρ-
φανοτρόφος 105 139^v
- Εἰρηναῖος ἐπ. Σερμιουπόλεως: μαρτύριον
(BHG 949) 66 190^v
- Εἰρηναῖος, Ὡρ. Ὁρέφιος μάρτυρες: συναξάρι
39 170^v
- Εἰρήνη 51 195^v (σημ.)
- Εἰρήνη ἁγία 95 17
- Εἰρήνη μάρτυς, βλ. Ἀγάπη, Εἰρήνη καὶ Χιονία
μάρτυρες
- Εἰρήνη μεγαλομάρτυς 95 42^v
- ἐκκλησία, βλ. ναὸς
- Ἐκκλησιαστικὴ Ἱστορία: περὶ τῆς μητροπό-
λεως Ἐρδελίας 93 160
- Ἐκλογὴ βιβλίων, βλ. κεφάλαια θεολογικὰ
- Ἐλαχ... 58 100 (σημ.)
- Ἐλευθέριος μάρτυς: συναξάρι 39 228· βλ.
ΣΥΜΕΩΝ ΜΕΤΑΦΡΑΣΤΗΣ μαρτύριον Ἐλευ-
θερίου
- Ἐλισσαῖος προφήτης: κανὼν (εἰς) 68 44
- Ἐλισσαῖος προφήτης, Μεθόδιος πατρ. Κων-
σταντινουπόλεως 68 42^v
- Ἐλλάδιος μάρτυς 95 67^v
- Ἐλληνομουσεῖον 65 1 (σημ.)
- Ἐλπίδιος ἱερομάρτυς, βλ. Ἐφραίμ, Βασιλεύς,
Εὐγένιος κτλ.
- Ἐλπίδιος, Μαρκέλλος, Εὐστόχιος μάρτυρες:
συναξάρι 95 295
- Ἐμμανουὴλ Αἰκατερίνη κτήτωρ 37
- Ἐμπν Ζὰρ Μιχαὴλ 44 199^v (σημ.)
- Ἐμπν Ζεμπελάτ 44 199^v (σημ.)
- Ἐμπν Ζρέκ 44 199^v (σημ.)
- Ἐμπν Χαρνοὺπ 44 1 (σημ.)
- ἐνθρονιαστικὸν ἐκκλησίας, βλ. (περὶ) συνη-
θειῶν, ἤτοι ἐνθρονιαστικῶ ἐκκλησίας
- Ἐξακουστοδιανός, βλ. παῖδες ἑπτὰ ἐν Ἐφέσῳ
- Ἐξομολογητάριον 14 12, 29 1, 37 6, 49 61,
101 47
- ἐορταὶ τῶν Ἰουδαίων 76 273
- Ἐπιβάται Σηλυβρίας 58 164^v (σημ.)
- ἐπιγράμματα (4) εἰς τὴν Κοίμησιν τῆς θεοτό-
κου 76 4^v
- ΕΠΙΚΤΗΤΟΣ: Ἐγγχειρίδιον 45 1
- ἐπιστολὲς ἀνώνυμες: πρὸς τὸν Ἀλέξανδρο καὶ
Ἄνδριανὸν 93 117^v· πρὸς τὸν ἄρχοντα πα-
ραδουναβίων ἡγεμονιῶν 93 122· πρὸς τὸν
ἀρχιεπ. Βερροῖας Ἰωαννίκιο 93 115· πρὸς
τὸν ἀρχιεπ. Κύπρου Νικηφόρο 93 115^v·
πρὸς τὸν αὐτοκράτορα τῆς Ρωσίας Μιχαὴλ
III Ρωμανῶφ 93 118· τῶν Ἐγγλέζων πρὸς
τὸν Κύριλλο 93 61· τῶν ἐφόρων τῆς κοινό-
τητας Βενετίας 93 118· πρὸς τὸν Θεόφιλο
Κοροδαλλέα 93 105· πρὸς κληρικὸν 93 117·
πρὸς πατριάρχη 93 115· πρὸς ποστέλνικο
93 123· συστατικὴ γιὰ τὸν Εὐγένιο Γιαν-
νούλη τὸν Αἰτωλὸ 93 31· χωρὶς ἀποστολέα
καὶ παραλήπτη 93 104^v, 114^v
- Ἐπιφάνεια τοῦ Ἰησοῦ Χριστοῦ 101 160^v
- ΕΠΙΦΑΝΙΟΣ ΚΥΠΡΟΥ: ἐκ τῆς Ἄντεπιστολῆς,
ἀπόσπασμα (CPG 3744) 89 160
- ΕΠΙΦΑΝΙΟΣ ΚΥΠΡΟΥ (ΨΕΥΔΟ-): εἰς τὴν ταφήν
τοῦ κυρίου (BHGⁿ 808e· CPG 3768) 97 46,
110 71
- Ἐπίχαρις μάρτυς: συναξάρι 39 44^v, 95 202^v,
βλ. Καλλίστρατος, Ἐπίχαρις καὶ ἡ συνοδία
αὐτῶν
- ἑπτὰ σοφοί, βλ. Ἀποφθέγματα
- Ἐρασμος καὶ μύριοι μάρτυρες ἐν Ἀντιοχείᾳ
64 232
- Ἐργκὰν Κοζοῦκ (τοπων.) 17 308^v (σημ.)
- Ἐρδελίας (μητρόπολις), βλ. Ἐκκλησιαστικὴ
Ἱστορία
- Ἐρζιγγιάν: προέλευσις τοῦ 112
- Ἐρίνη 27 18^v (σημ.)
- Ἐρμείας μάρτυς, βλ. Ἰσαυρος καὶ οἱ σὺν αὐ-
τῷ Βασίλειος, Ἰννοκέντιος κτλ.
- Ἐρμηνίγγιδος μάρτυς: συναξάρι 39 130^v, 95
267
- Ἐρμῆς μάρτυς, βλ. Πατρώβας, Ἐρμῆς κτλ.
- Ἐρμιόνη θυγάτηρ Φιλίππου ἀποστόλου: συν-
αξάρι (BHGⁿ 2371d) 39 8, 95 176^v
- Ἐρμογένης μεγαλομάρτυς, βλ. Μηνᾶς, Ἐρμο-
γένης, Εὐγραφος μεγαλομάρτυρες

- Ἐρμούλος καὶ Στρατόνικος μάρτυρες, βλ. ΣΥΜΕΩΝ ΜΕΤΑΦΡΑΣΤΗΣ μαρτύριον Ἐρμούλου καὶ Στρατονίκου
- Ἐρνος Γιοβάνης, χριστιανὸς Σηλυβρίας **58** 76^v (σημ.)
- Ἐρωταποκρίσεις **23** 243, **260**, 37 245^v
- Εὐαγγέλια, βλ. Ἁγία Γραφή, Καινὴ Διαθήκη
- Εὐαγγέλια εἰς διαφόρους μνήμας **20** 27^v, **51** 188, **91** 218^a^v, **105** 157, **107** 295, **108** 213, **111** 10^v, **113** 202^v
- Εὐαγγέλια ἑωθινὰ **19** 299^v, **22** 196, **26** 120, **27** 116, **51** 15, **55** 50, **63** 171^v, **79** 109, **90** 67, **105** 154^v, **108** 214^v, **109** 331^v, **111** 10, **113** 203^v; βλ. ΘΕΟΦΥΛΑΚΤΟΣ ΒΟΥΛΓΑΡΙΑΣ ἑρμηνεῖα εἰς τὰ ἕνδεκα ἑωθινὰ
- Εὐαγγελιστάριον **16** 1, **22** 1, **24** 1, **25** 1, **26** 1, **51** 26, **63** 150, **65** 1, **69** 1, **70** 1, **72** 112 (παλίμψηστο), **105** 1, **106** 3 (ἀπόσπασμα), **107** 1, **108** 1, **109** 1, **113** 1
- Εὐαγγρίου (μαθηταί), βλ. κεφάλαια θεολογικὰ
- Εὐγενία ὀσιομάρτυς **105** 138· συναξάρι σὲ στίχου (BHGⁿ 608e) **39** 249^v; βλ. ΣΥΜΕΩΝ ΜΕΤΑΦΡΑΣΤΗΣ μαρτύριον Εὐγενίας
- Εὐγένιος Αἰτωλός, βλ. Γιαννούλης Εὐγένιος ὁ Αἰτωλός
- Εὐγένιος καὶ Μακάριος ὄσιοι πατέρες: συναξάρι **39** 342^v
- Εὐγένιος, Κανδίδης, Οὐαλλεριανός, Ἀκύλας μάρτυρες: συναξάρι **39** 293^v
- Εὐγένιος μάρτυς, βλ. Εὐστράτιος, Αὐξέντιος, Εὐγένιος κτλ.; Ἐφραίμ, Βασιλεύς, Εὐγένιος κτλ.; Θεότεκνος, Εὐγένιος, Μαριανός κτλ.; ΙΩΑΝΝΗΣ ΕΙΦΙΛΙΝΟΣ μαρτύριον Εὐγενίου, Κανδίδου καὶ Ἀκύλα
- Εὐγένιος μοναχός **27** 18^v (σημ.)
- Εὐγένιος Τραπεζούντιος: κανὼν (εἰς) **56** 171· βλ. Μάξιμος ὁμολογητής, Νεόφυτος μάρτυς, Εὐγένιος Τραπεζούντιος καὶ ἡ συνοδία αὐτοῦ
- Εὐγραφος μεγαλομάρτυς, βλ. Μηνᾶς, Ἐρμογένης καὶ Εὐγραφος μεγαλομάρτυρες
- Εὐδοκία ἡ ἀπὸ Σαμαρειτῶν ὀσιομάρτυς: κανὼν (εἰς) **94** 85
- Εὐδόκιμος ὁ δίκαιος, βλ. Σταυρὸς τοῦ κυρίου, προεόρτια καὶ Εὐδόκιμος ὁ δίκαιος
- Εὐδόξιος, Ζήνων, Ρωμύλος καὶ Μακάριος μάρτυρες: συναξάρι **39** 11, **95** 178^v
- Εὐθαλία μάρτυς: συναξάρι **95** 165^v
- ΕΥΘΑΛΙΟΣ ΔΙΑΚΟΝΟΣ: ὑπόθεσις πρῶτης πρὸς Θεσσαλονικεῖς Ἐπιστολῆς (CPG 3642) **6** 176^v; ὑπόθεσις πρῶτης πρὸς Ρωμαίους Ἐπιστολῆς (CPG 3642) **6** 2
- Εὐθύμιος μέγας ὄσιος πατήρ: συναξάρι **39** 292; βλ. ΣΥΜΕΩΝ ΜΕΤΑΦΡΑΣΤΗΣ βίος καὶ πολιτεία Εὐθυμίου
- Εὐκράτης ἅγιος **39** 99
- Εὐλάλιος ἅγιος **95** 167^v
- Εὐλαμπία μάρτυς, βλ. Εὐλάμπιος καὶ Εὐλαμπία μάρτυρες
- Εὐλάμπιος ἐκ Ταρσοῦ ἅγιος **64** 272^v
- Εὐλάμπιος καὶ Εὐλαμπία μάρτυρες: συναξάρι **39** 73^v, **95** 225
- Εὐλάμπιος μάρτυς, βλ. Θεόδοτος, Θεοδότη, Γολινδοῦχ κτλ.
- Εὐνίκη μάρτυς, βλ. Τερέντιος, Νεονίλα καὶ ἑπτὰ τέκνα Σάρβιλος, Νιτάς κτλ.
- Εὐπλος ἱερομάρτυς: μαρτύριον (BHG 630d) **66** 41
- Εὐπραξία ἅγια, βλ. Ἄννα μήτηρ θεοτόκου, κοίμησις, Ὀλυμπιάς καὶ Εὐπραξία ἅγια γυναῖκες
- Εὐπρέπιος μάρτυς, βλ. Κοσμάς καὶ Δαμιανός, Λέοντιος κτλ.
- Εὐσεβία μετονομασθεῖσα Ξένη, βλ. ΣΥΜΕΩΝ ΜΕΤΑΦΡΑΣΤΗΣ βίος καὶ πολιτεία Εὐσεβίας
- ΕΥΣΕΒΙΟΣ ΑΛΕΞΑΝΔΡΕΙΑΣ (ΨΕΥΔΟ-): εἰς τὴν Ἀνάληψιν τοῦ σωτήρος (BHGⁿ 635t CPG 5528) **110** 150· εἰς τὴν Ἀνάστασιν τοῦ κυρίου (BHGⁿ 635nb, τέλ. α· CPG 5527) **110** 103
- Εὐσέβιος διάκονος, βλ. Φαῦστος, Γάιος, Εὐσέβιος, Χαρίμων διάκονοι· Φήλιξ πρεσβύτερος καὶ Εὐσέβιος διάκονος
- ΕΥΣΕΒΙΟΣ ΚΑΙΣΑΡΕΙΑΣ: ἐπιστολὴ πρὸς Καρπιανὸν (CPG 3465) **12** 10, **111** 12, **112** 2^v (στὰ ἄρμενικὰ): ὑποθέσεις εἰς τοὺς Ψαλμοὺς α'-ρν' **17** 1^v
- Εὐσέβιος ὁμολογητής μάρτυς: συναξάρι **39** 31^v, **95** 193^v
- Εὐστάθιος Ἀντιοχείας: κανὼν (εἰς) **94** 52^v, **114** 171^v; βλ. Τιμόθεος ὁ ἐν Συμβόλοις καὶ Εὐστάθιος Ἀντιοχείας
- Εὐστάθιος ἐν Ἀγκύρᾳ μάρτυς **64** 303^v
- Εὐστάθιος, Θεοπίστη μεγαλομάρτυρες καὶ τὰ τέκνα αὐτῶν Ἀγάθιος καὶ Θεόδοτος **39** 29^v; μαρτύριον **91** 219
- Εὐστάθιος μεγαλομάρτυς καὶ ἡ συνοδία αὐτοῦ **65** 198^v

ΕΥΣΤΑΘΙΟΣ ΡΩΜΑΙΟΣ: περι ύποβόλου με σχόλια **12 410**

Ευστόχιος μάρτυς, βλ. Ἐλπίδιος, Μαρκέλλος καὶ Ευστόχιος μάρτυρες

Ευστρατιάδης Σωφρόνιος, βλ. Σωφρόνιος Ευστρατιάδης

Ευστράτιος, Αὐξέντιος, Εὐγένιος, Μαρδάριος καὶ Ὁρέστης μεγαλομάρτυρες: συναξάρι **39 222^v**

Εὐσύγνιος μάρτυς, βλ. Ἰησοῦς Χριστός, προεόρτια τῆς Μεταμορφώσεως καὶ Εὐσύγνιος μάρτυς

εὐταξηλείκι **82 1^v** (σημ.)

Εὐτροπία ἀγία: συναξάρι **95 65^v**

Εὐτρόπιος, Κλεόνικος καὶ Βασίλειος μάρτυρες: κανὼν (εἰς) **94 87**

Εὐτύχιος μάρτυς, βλ. Ἰαννουάριος ἐπ., Πρόκουλος, Σόσσοσ κτλ.

Εὐφημία ἀγία **105 53^v**

Εὐφημία μεγαλομάρτυς **58 217, 64 90^v** κανὼν (εἰς) **68 129**

Εὐφροσύνη **12 23^v** (σημ.), **51 195^v** (σημ.)

Εὐφροσύνη θυγάτηρ Παφνουτίου τοῦ Αἰγυπτίου **65 199^v** συναξάρι σὲ στίχους (BHGⁿ 626n) **39 35^v, 95 196^v**

εὐχές: στὴν ἀγία τριάδα **38 117^v, 120^v, 124^v, 131^v** **140, 154, 179, 181^v** εἰς ἀδελφοποίησιν **79 55^v** εἰς τὸ φυτεῦσαι ἀμπελῶνα **79 53^v** ἐπὶ ἀνομβρίας **79 55^v** ἀποσαραντίσματος τοῦ παιδιοῦ **79 21^v** ἐπὶ ἀσθενούντος ἀνδρὸς **79 56^v** ἐπὶ ἀσθενοσύης γυναικὸς **79 56^v** εἰς τὸ ποιῆσαι ἀφέσιμον **14 125^v** Βαῶν **21 154^v** εἰς βοηθοὺς τοκετοῦ **51 192^v** εἰς γυναικα λέγω **51 192^v** ἐπὶ γυναικὸς γεννησάσης **79 20^v** ἐπὶ διγάμων **79 19^v** ἐπὶ εὐλογίῃ σταφυλῶν **29 161^v, 37 239, 258, 90 131^v** εἰς εὐλόγησιν οἴνου **29 162, 37 249^v** εἰς εὐλογίαν ἐλαίου **37 239^v** εἰς εὐλογίαν οἴκου **79 53^v** ἐωθινὰ **ἀ-γ^v 90 156, γ-ιβ^v 79 1^v** εἰς θεμέλιον ναοῦ **37 237^v** στὸ θεὸ **37 114^v, 121^v** στὴ θεοτόκο **33 194, 195, 38 96^v, 104^v** ἐπὶ θέρου **51 24^v, 79 54^v** στὸν Ἰησοῦ Χριστὸ **38 118^v** ἰλασμοῦ **79 3^v** εἰς τὸ κατασφραγίσαι παιδίον **79 20^v** κατηχομένων **79 6^v** ὅταν κοιλοπονεῖ ἡ γυνὴ **79 22^v** τῶν κολύβων **90 130^v** τῆς μάμμης **79 20^v** ἐπὶ τὸν μέλλοντα μεταλαβεῖν **29 133, 37 246^v** εἰς μετάληψιν σταφυλῆς **79 54^v** εἰς πᾶν εἶδος μianθὲν **90 155^v** εἰς πᾶν σκευὸς μianθὲν **37**

238^v ἐπὶ σκεύους μianθέντος **79 53^v** ἐπὶ μι-
αροῦ ἐμπεσόντος εἰς φρέαρον **79 51^v** ἐπὶ μι-
ροφαγησάντων **90 154^v** τοῦ ἀγίου Νήφωνος
εἰς ψυχροραγοῦντα **29 151^v** εἰς οἶνον νέον
90 153^v τοῦ ὄρθρου **79 3^v** προσιμακῆ **38**
110^v ἐπὶ σεισμοῦ **79 55^v** ἐν τῷ σκευοφυλα-
κίῳ **57 6^v** ἐπὶ σπορίμων **51 24^v** εἰς ἀρχὴν
σπόρου **79 54^v** συγχωρητικῆ **29 171, 101**
155^v ἐπὶ τεθνεῶτος **37 244^v** ἐπὶ τελευτή-
σαντος ἱερέως **37 237^v** εἰς φήμην τραπέζης
55 138^v τοῦ ἀγίου Τρύφωνος εἰς κήπον, εἰς
χωράφιον, εἰς ἄμπελον **29 157^v** διὰ φόβον
79 55^v ἐπὶ φυγὴν κρινομένην **29 157^v**.

Διάφορες: **21 154^v, 38 122^v, 125^v, 130^v, 134^v,
140^v, 145, 146, 147, 149^v, 152, 154, 159^v,
164^v, 167^v, 169^v, 172^v, 174^v, 176^v, 181, 186^v,
192, 194, 79 52, 101 186^v.**

Βλ. ΒΑΣΙΛΕΙΟΣ ΚΑΙΣΑΡΕΙΑΣ· ΕΦΡΑΙΜ ΣΥ-
ΡΟΣ· ΜΑΚΑΡΙΟΣ ΑΙΓΥΠΤΙΟΣ· ΜΑΝΟΥΗΛ ΚΟ-
ΡΙΝΘΙΟΣ· ΝΙΚΗΦΟΡΟΣ ΒΛΕΜΜΙΔΗΣ· ΣΥΜΕ-
ΩΝ ΘΑΥΜΑΣΤΟΡΙΤΗΣ· ΣΥΜΕΩΝ ΜΕΤΑΦΡΑ-
ΣΤΗΣ· ΣΥΜΕΩΝ Ο ΝΕΟΣ ΘΕΟΛΟΓΟΣ.

Εὐχολόγιον **14 117, 27 70, 29 81, 37 108, 77**
1, 90 1

Εὐφύχιος, Νέαρχος, Καρτέριος καὶ οἱ σὺν αὐ-
τοῖς μάρτυρες **39 167**

Ἐφέσου (σύνοδος), βλ. Σύνοδοι οἰκουμενικά,
οἴκουμ. 3η

ἔφοροι κοινότητος Βενετίας, βλ. ἐπιστολὴ
ἐφόρων κοινότητος Βενετίας πρὸς Ἱερεμία
Β' Κωνσταντινουπόλεως

Ἐφραίμ, Βασιλεύς, Εὐγένιος, Καπίτων, Αἰθέ-
ριος, Ἐλπίδιος ἱερομάρτυρες **94 93**

ΕΦΡΑΙΜ ΣΥΡΟΣ (κατὰ τὴ σειρὰ τῆς CPG): περὶ
τοῦ ἔχοντος φόβον θεοῦ (CPG 3905) **53 85^v**
ἔλεγχος αὐτῶ καὶ ἐξομολογήσεως (βλ. CPG
3906) **104 120^v** λόγος κατανοκτικὸς (βλ.
CPG 3909) **104 63^v** πρὸς διόρθωσιν τῶν
ἐμπαθῶς διαγόντων καὶ τιμὰς ἀπαιτούν-
των (βλ. CPG 3912) **104 146^v** περὶ παθῶν
ἀνάμνησις μετ' ἐξομολογήσεως (CPG 3914)
30 4^v λόγος προτρεπτικὸς εἰς μετάνοιαν
(CPG 3915) **30 8^v** εὐχαριστία πρὸς κύρι-
ον μετὰ κατανύξεως (CPG 3916) **30 16^v** λό-
γος παραინετικὸς (CPG 3919) **30 32^v** περὶ
φόβου ψυχῆς (βλ. CPG 3925) **104 7^v** ὅτι οὐ
δεῖ γελᾶν καὶ μετεωρίζεσθαι ἀλλὰ μάλλον
κλαίειν καὶ πενθεῖν (βλ. CPG 3933) **104 1^v**
μακαρισμοὶ (CPG 3935) **30 41^v** περὶ κρίσε-

- ως και κατανύξεως ψυχῆς (CPG 3940) **30** 22· περὶ κρίσεως και ἀνταποδόσεως (βλ. CPG 3940) **104** 3^v· περὶ ἀγάπης και εἰς τὸν σταυρὸν και εἰς τὴν δευτέραν παρουσίαν (CPG 3945) **104** 24^v· λόγος κατανυκτικὸς (βλ. CPG 3968) **104** 127· λόγος παραινετικὸς (βλ. CPG 3968) **104** 109· ιδιόρρυθμος εἰς τοὺς ἁμαρτάνοντας και μετανοοῦντας (βλ. CPG 3990) **104** 12^v· ὅτι οὐ δεῖ παίζειν χριστιανούς και περὶ φιλοπρωχίας (CPG 3997) **104** 16· λόγος προτρεπτικὸς εἰς μετάνοιαν (βλ. CPG 4003) **30** 1· περὶ ὑπομονῆς και συντελείας και παρουσίας Χριστοῦ (CPG 4007) **30** 34, **104** 45· κατήχησις περὶ ἐργασίας (CPG 4047) **95** 37· πένθη τῆ β' ἐσπέρας... Κυρ. ἐσπέρας (CPG 4078) **38** 198· περὶ ἐγκρατείας **104** 15^v· εὐχὴ **38** 161
- ἑωθινά, βλ. Εὐαγγέλια ἑωθινά
- Ζαπάντι χωρίον **37** 107^v (σημ.)
- Ζαχαρίας **40** 15^v, 16^v, 43^v (σημ.)
- ΖΑΧΑΡΙΑΣ ΙΕΡΟΜΟΝΑΧΟΣ: ἐπιστολὴ περὶ ψυχῆς **93** 211
- Ζαχαρίας ὀσιομάρτυς **39** 166
- Ζαχαρίας προφήτης, βλ. Θεόδοτος στρατηλάτης και Ζαχαρίας προφήτης
- Ζαχαρίας προφήτης πατὴρ Ἰωάννου τοῦ βαπτιστοῦ, μνήμη τῆς σφαγῆς **39** 10, **95** 178
- Ζεβινᾶς, Πολυχρόνιος, Μωσῆς, Δαμιανὸς ἄγιοι πατέρες **39** 350^v
- Ζηναῖς και Φιλονίλλα μάρτυρες: συναξάρι **95** 227
- Ζήνων, βλ. Ἀγαθόνικος, Ζωτικὸς, Ζήνων κτλ.· Εὐδόξιος, Ζήνων κτλ.· Μάρκος, Ἀρίσταρχος, Ζήνων ἀπόστολοι
- Ζήνων ὄσιος πατήρ: συναξάρι **39** 315^v
- Ζουμπούλακης Δ., κτήτωρ **17**, 21
- ζουπάνος, βλ. Τζιμαρέλος Πρωγωνιανός, ζουπάνος ζωδίων (περὶ) **23** 356, 359
- Ζωή, βλ. ΣΥΜΕΩΝ ΜΕΤΑΦΡΑΣΤΗΣ μαρτύριον Σεβαστιανῶν και τῆς συνοδίας αὐτοῦ Ζωῆς κτλ.
- Ζώσιμος μάρτυς **64** 251^v, **95** 89^v
- Ζωτικὸς μάρτυς, βλ. Ἀγαθόνικος, Ζωτικὸς, Ζήνων κτλ.· Δάσιος, Γάιος, Ζωτικὸς μάρτυρες· Λουκιανὸς και Ζωτικὸς μάρτυρες
- Ζωτικὸς ὀρφανοτρόφος, βλ. Εἰρηναῖος ἐπ. Λουγδόνων και Ζωτικὸς ὀρφανοτρόφος
- Ἡλεὶ μάρτυς **39** 20^v
- Ἡλίας **44** 1 (σημ.)
- Ἡλίας ἀναγνώστης, κτήτωρ(;) **44**
- Ἡλίας προφήτης: κανὼν (εἰς) **79** 201^v
- Ἡλικιῶν (περὶ τῶν ἐπτὰ) τοῦ ἀνθρώπου **89** 10^v
- Ἡλιόδωρος και Δοσᾶς μάρτυρες: συναξάρι **64** 334^v, **95** 157^v
- Ἡράκλειος μάρτυς, βλ. Μηναῖς, Φαῦστος κτλ.
- Ἡρακλείτσα: προέλευση τοῦ **42**, **60**, **80**, **83**, **92**, **99**
- Ἡρήγενα πρεσβυτέρισσα **27** 41 (σημ.)
- Ἡσύχιος μάρτυς, βλ. Περεγρίνος, Λουκιανός, Πομπήριος κτλ.
- ἠύξημένον, Πρόχειρον, βλ. Πρόχειρον ἠύξημένον
- Ἡωνα... ἱερομόναχος, κτήτωρ **108**
- Θαδδαῖος ἀπόστολος: Πράξεις και κοίμησις (BHG 1073) **66** 171^v
- Θαθουῆλ και Βεβαία μάρτυρες: συναξάρι **39** 10, **95** 178
- Θανάσης Σιδέρης, βλ. Σιδέρης Θανάσης
- Θανάσης Ταπάκης, βλ. Ταπάκης Θανάσης, Θεαγένης ἱερομάρτυς **39** 269
- Θεὴ μάρτυς, βλ. Παῦλος, Οὐαλεντίνη και Θεὴ μάρτυρες
- Θέκλα πρωτομάρτυς και ἰσαπόστολος: μαρτύριον **91** 1· συναξάρι **39** 34^v
- Θεμιστοκλῆς μεγαλομάρτυς: ἄθλησις, ἀπόσπασμα (BHG^a 2418) **36** 1
- ΘΕΟΓΝΩΣΤΟΣ: Θησαυρὸς **53** 2
- Θεοδοσία ἡ Κωνσταντινουπολίτισσα μάρτυς: συναξάρι **95** 68^v
- Θεοδοσία ἡ παρθένος: συναξάρι **95** 3^v
- Θεοδόσιος ἐξ Ἀντιοχείας ὄσιος πατήρ: συναξάρι **39** 281
- Θεοδόσιος κοινοβιάρχης **39** 280
- ΘΕΟΔΟΣΙΟΣ ΜΟΝΑΧΟΣ, γραφέας: στίχοι στὸν πνευματικὸν πατέρα Θεοδόσιο **111** 216^v
- ΘΕΟΔΟΣΙΟΣ ΜΟΝΑΧΟΣ (ΝΕΟΔΟΣΙΟΣ χργρ.): στίχοι εἰς τὸν Θηκαράν **38** 261^v
- Θεοδότη και Σωκράτης πρεσβύτερος, μάρτυρες: συναξάρι **39** 99
- Θεοδότη μάρτυς, βλ. Θεοδότη, Γολινδοῦχ κτλ.· Θεόδωρος, Θεοδότη, Δολιδοῦχ και οἱ σὺν αὐτοῖς μάρτυρες
- Θεοδότη μάρτυς και τὰ τέκνα αὐτῆς: συναξάρι **39** 247^v

- Θεόδοτος ἐπ. Κυρηνείας Κύπρου **39** 287^v, **94** 86
- Θεόδοτος, Θεοδότη, Γολινδούχ, Διομήδης, Εὐλάμπιος, Ἀσκληπιάδης μάρτυρες **95** 107^v
- Θεόδοτος μάρτυς, βλ. Εὐστάθιος, Θεοπίστη καὶ τὰ τέκνα Ἀγάπιος καὶ Θεόδοτος μάρτυρες
- Θεόδοτος μοναχὸς καὶ διάκονος, κτήτωρ **20**
- Θεοδούλη μάρτυς: συναξάρι (BHGⁿ 2442e) **39** 323
- Θεόδουλος: μονοκονδυλιὰ **64** 229^v
- Θεόδουλος, γραφέας **14**
- Θεόδουλος ἱερομόναχος **114** στὸ ἐσωτερικὸ τῆς ἐπάνω πινακίδας (σημ.)
- Θεόδουλος μάρτυς, βλ. Τερέντιος, Νεονίλα κτλ.
- ΘΕΟΔΟΥΛΟΣ ΜΟΝΑΧΟΣ: περὶ τῶν τῆ ὕμνων **38** 261^v
- Θεόδουλος ὄσιος πατήρ: συναξάρι **39** 198^v, 284^v
- Θεόδουλος τοῦ Καλογεργήτζη τοῦ Περτοπούλου **53** 91 (σημ.)
- Θεοδώρα, βλ. Μιχαὴλ Ἡ Παλαιολόγος καὶ Θεοδώρα
- Θεοδώρα Ἀλεξανδρείας ὁσία: συναξάρι σὲ στίχους (BHGⁿ 1730c) **39** 18, **95** 183^v
- Θεοδώρα ἀπὸ Καισαρίδος: συναξάρι (BHGⁿ 2424m) **39** 261^v
- Θεοδώρα καὶ Δίδυμος μάρτυρες: συναξάρι **95** 6
- Θεοδώρα μάρτυς, βλ. Λεωνίδης, Χαρίεσσα, Νίκη κτλ.
- Θεοδώρης Κλαφάτης, βλ. Κλαφάτης Θεοδώρης
- Θεοδώρητος, γραφέας **90**
- ΘΕΟΔΩΡΗΤΟΣ ΚΥΡΟΥ: εἰς τὰ ἄπορα τῆς θείας Γραφῆς, εἰς τὴν Γένεσιν – εἰς τοὺς Κριτὰς (CPG 6200) **5** 1^v: εἰς τὴν προφητείαν Μιχαίου (BHG 1281, 1281b· CPG 6208) **66** 51· περὶ προνοίας λόγοι δέκα (CPG 6211) **5** 190
- Ἀποσπάσματα: ἀπὸ τὴν ἐρμηνεῖαν εἰς τοὺς Ψαλμοὺς **76** 271^v· ἐκ τῆς Ἐκκλησιαστικῆς Ἱστορίας (CPG 6222) **89** 173
- Θεοδώρητος πρεσβύτερος **95** 61^v
- Θεόδωρος **27** 18 (σημ.), **51** 195^v (σημ.), **85** 85^v (σημ.)
- Θεόδωρος Ἀλεξανδρείας μάρτυς: συναξάρι **39** 198^v
- ΘΕΟΔΩΡΟΣ ΒΑΣΣΑΜΩΝ: ἀπόκρισις περὶ νη-
στεϊῶν σὲ ἐρώτηση Μάρκου Ἀλεξανδρεί-
ας **12** 427^v: ἐρμηνεία στὸν νζ' κανόνα τῆς ἐν Τρούλλῳ συνόδου **77** 47^v: βλ. ΒΑΣΙΛΕΙΟΣ ΚΑΙΣΑΡΕΙΑΣ· ΘΕΟΦΙΛΟΣ ΑΛΕΞΑΝΔΡΕΙΑΣ· ΚΥΡΙΑΛΛΟΣ ΑΛΕΞΑΝΔΡΕΙΑΣ· ΤΑΡΑΣΙΟΣ ΚΩΝ-
ΣΤΑΝΤΙΝΟΥΠΟΛΕΩΣ· ΤΙΜΟΘΕΟΣ ΑΛΕΞΑΝ-
ΔΡΕΙΑΣ· Σύνοδοι
- Θεόδωρος Γραπτὸς ἀδελφὸς Θεοφάνους τοῦ ποιητοῦ: συναξάρι (BHG 1746a) **39** 257^v: βλ. ΣΥΜΕΩΝ ΜΕΤΑΦΡΑΣΤΗΣ μαρτύριον Θεο-
δώρου καὶ Θεοφάνους
- ΘΕΟΔΩΡΟΣ Β' ΔΟΥΚΑΣ ΛΑΣΚΑΡΙΣ: κανὼν εἰς τὴν θεοτόκον **38** 85
- Θεόδωρος ἐν Πέργῃ τῆς Παμφυλίας μεγαλο-
μάρτυς: συναξάρι (BHGⁿ 1747a) **95** 20
- ΘΕΟΔΩΡΟΣ ΕΠ. ΑΛΛΑΝΙΑΣ (ΑΝΔΙΔΩΝ): περὶ τῶν ἐν τῇ θείᾳ λειτουργίᾳ συμβόλων καὶ μυστη-
ρίων **50** 52
- ΘΕΟΔΩΡΟΣ ΕΠ. ΠΑΦΟΥ: βίος Σπυριδωνος ἐπ. Τριμιθοῦντος (BHGⁿ 1648e· CPG 7987) **58** 1
- Θεόδωρος, Θεοδότη, Γολινδούχ, Διομήδης, Εὐλάμπιος, Ἀσκληπιάς μάρτυρες: συναξάρι **95** 107^v
- Θεόδωρος, Θεοδότη, Δολιδούχ καὶ οἱ σὺν αὐ-
τοῖς μάρτυρες: συναξάρι **64** 274^v
- ΘΕΟΔΩΡΟΣ ΠΡΟΔΡΟΜΟΣ: στίχοι πρὸς τὸν βα-
σιλέα κῆρ Μανουὴλ τὸν Πορφυρογέννητον **48** 2
- ΘΕΟΔΩΡΟΣ ΣΤΟΥΔΙΤΗΣ: ὁμιλία εἰς τὸν ἀρχι-
στράτηγον Μιχαὴλ (BHG 125) **72** 341
- Θεόδωρος Τήρων μεγαλομάρτυς: ἄθλησις, ἀπόσπασμα (BHG^a 1763b) **36** 2^v: βλ. ΙΩΣΗΦ ὙΜΝΟΓΡΑΦΟΣ κανὼν (εἰς)· ΝΕΚΤΑΡΙΟΣ ΚΩΝ-
ΣΤΑΝΤΙΝΟΥΠΟΛΕΩΣ (ΨΕΥΔΟ-) διήγησις πε-
ρὶ τοῦ θαύματος
- Θεόδωρος Τήρων μεγαλομάρτυς καὶ προφή-
της Ζαχαρίας **94** 9^v, **114** 74^v
- Θεόδωρος [...]φιάτης **35** 184 (σημ.)
- Θεολογικὰ ποικίλια **46** 118, **53** 192^v, **76** 274^v,
89 161, 162, **93** 83· βλ. Ἀνθολόγιον· κεφάλαια θεολογικά· ὁμιλίαι θεολογικῆς
- Θεονίλλη μάρτυς, βλ. Ἀστέριος, Κλαύδιος, Νέων, Θεονίλλη μάρτυρες
- Θεοπίστη μάρτυς, βλ. Εὐστάθιος, Θεοπίστη καὶ τὰ τέκνα Ἀγάπιος καὶ Θεόδοτος
- Θεοπρεπὴς μάρτυς, βλ. Ἀγαθόνικος, Ζωτικὸς, Ζήνων
- Θεότεκνος, Εὐγένιος, Μαριανὸς καὶ ἡ σύναξις

- του ἀρχιστρατήγου Μιχαήλ ἐν τῷ Ἀδδᾶ **39** 220^v
- Θεοτόκος Μαρία, βλ. Μαρία θεοτόκος
- Θεοτόκου (ἐκκλησία), εἰς ληχ...δας **21** 112 (σημ.)
- Θεοτόκου (μητρόπολις), Ἀδριανουπόλεως **64** 229^v (σημ.)
- Θεοφάνης **57** 2^v (σημ.) μονοκονδυλιὰ **64** 229^v
- Θεοφάνης ὁμολογητῆς μητρ. Νικαίας, βλ. Φίλιππος ἀπόστολος εἰς τῶν ἑπτὰ διακόνων, Θεοφάνης ὁμολογητῆς
- Θεοφάνης ὁμολογητῆς τῆς Σιγριανῆς **94** 109^v
- ΘΕΟΦΑΝΗΣ ΠΑΤΡ. ΕΞ ΑΘΗΝΩΝ ΚΑΡΥΚΗΣ, βλ. ΚΑΡΥΚΗΣ ΘΕΟΦΑΝΗΣ
- Θεοφάνης ποιητῆς, βλ. Θεόδωρος Γραπτὸς
- ΘΕΟΦΙΛΟΣ ΑΛΕΞΑΝΔΡΕΙΑΣ: κανόνες με ἔρμηνεῖα Βαλσαμώνος (CPG 2678) **12** 197^v
- Θεόφιλος διάκονος: συναξάρι **39** 259
- Θεόφιλος ἱεροδιάκονος καὶ πνευματικὸς πατήρ μητροπόλεως Ἀδριανουπόλεως **72** 189 (σημ.)
- ΘΕΟΦΙΛΟΣ ΚΟΡΥΔΑΛΛΕΥΣ, βλ. ΚΟΡΥΔΑΛΛΕΥΣ ΘΕΟΦΙΛΟΣ
- Θεόφιλος μάρτυς, βλ. Τρόφιμος, Θεόφιλος καὶ οἱ σὺν αὐτοῖς μάρτυρες
- Θεόφιλος ὁμολογητῆς: συναξάρι **39** 54^v, **95** 211
- Θεόφιλος, χριστιανὸς Σηλυβρίας **58** 76^v (σημ.)
- ΘΕΟΦΥΛΑΚΤΟΣ ΒΟΥΓΑΡΙΑΣ: ἐξηγήσεις Ἐπιστολῶν Παύλου **6** 1· ὁμίλιαι 1-11 εἰς τὰ ἑνδεκα ἑωθινὰ Εὐαγγέλια **84** 299
- ΘΕΟΦΥΛΑΚΤΟΣ ΣΙΜΟΚΑΤΤΗΣ: ἐπιστολὴ δ' **93** 118· ἐπιστολὴ λζ' **93** 105^v: ἐπιστολὴ π' με ψυχαγωγία καὶ σχόλια **75** 44^v
- Θεράπων μάρτυς: συναξάρι **95** 66^v
- Θεσσαλονίκη **112** 8 (σημ.)
- ΘΗΚΑΡΑΣ ΜΟΝΑΧΟΣ: Ἀκολουθία: ὄρθρου **38** 24^v, ἡμερινὴ **38** 27, μεσονυκτικοῦ **38** 1· εὐχαὶ (8) συλλεχθεῖσαι ἐκ τοῦ Ἐφραίμ Σύρου (CPG 4078) **38** 197^v: κείμενα σχετικὰ με τὸν Θηκαρά **38** 262^v: βλ. ΓΑΛΑΚΤΙΩΝ ΜΟΝΑΧΟΣ· ΘΕΟΔΟΣΙΟΣ ΜΟΝΑΧΟΣ· ΜΗΤΡΟΦΑΝΗΣ· ΝΕΟΧΩΡΙΤΟΣ ΓΡΑΜΜΑΤΙΚΟΣ· ΣΤΑΦΙΔΑΚΗΣ· ΧΑΡΣΙΑΝΙΤΟΣ
- Θόδωρος τοῦ Νένου **62** 179^v (σημ.)
- Θύρσος, Λεύκιος καὶ οἱ σὺν αὐτοῖς: συναξάρι (BHGⁿ 1846f) **39** 224^v
- Θύρσος μάρτυς καὶ οἱ σὺν αὐτῷ **100** 93^v
- Θύρσος μάρτυς, βλ. ΣΥΜΕΩΝ ΜΕΤΑΦΡΑΣΤΗΣ μαρτύριον Θύρσου, Λευκίου, Καλλινίκου, Φιλήμονος, Ἀπολλωνίου
- Θωμάς ἀπόστολος **54** 1: συναξάρι (BHG 1836) **39** 65, **95** 219
- Θωμάς ἐν τῷ Μαλαιῶ καὶ Ἀκάκιος ὁ ἐν τῇ Κλίμακι δσιοι πατέρες **68** 114^v
- Ἴα ἁγία **39** 18
- Ἴα ἐν Περσίδι: συναξάρι **39** 20
- Ἰάκωβος **89** 1^v (σημ.)
- Ἰάκωβος ἀδελφρόθεος ἐπ. Ἱεροσολύμων: συναξάρι **95** 243
- Ἰάκωβος ἀναχωρητῆς: συναξάρι **39** 188^v, **95** 310^v
- Ἰάκωβος ἀπὸ Κύρου **39** 345^v
- Ἰάκωβος ἀσκητῆς: συναξάρι **39** 311^v
- Ἰάκωβος ἐπ. Μυγδονίας: συναξάρι **39** 127^v
- Ἰάκωβος, κῆρ **23** στὸ ἑσωτερικὸ τῆς ἐπάνω πινακίδας (σημ.)
- Ἰάκωβος ὁ Πέρσης μεγαλομάρτυς: συναξάρι **39** 189^v, **95** 311^v
- Ἰάκωβος πρεσβύτερος καὶ Ἀζᾶς διάκονος μάρτυρες: συναξάρι **95** 11
- Ἰάμβλιχος, βλ. παῖδες ἑπτὰ ἐν Ἐφέσῳ
- Ἰαννουάριος ἐπ., Πρόκουλος, Σόσσος, Φέστος, Δεισιδέριος ἀναγνώστης, Εὐτύχιος, Ἀκουτίων μάρτυρες: συναξάρι **95** 22^v
- Ἰάσων μάρτυς, βλ. Κλαύδιος τριβούνος, Πλαρία ἡ γυνὴ αὐτοῦ καὶ τὰ τέκνα Μαῦρος καὶ Ἰάσων· Μαῦρος καὶ Ἰάσων μάρτυρες
- Ἰατρικὰ **93** 31^v
- Ἰατρικὰ-ἀστρολογικὰ κεφάλαια **23** 229
- Ἰατροσόφιον **23** 1, **93** 175· συνταγὴς διάφορες **23** 331, 355, 358, I, VI, **78** 37, **88** 13· βλ. ΓΑΛΗΝΟΣ, ΙΠΠΟΚΡΑΤΗΣ, ΜΕΛΕΤΙΟΣ ΜΟΝΑΧΟΣ
- Ἰβήρων (μονῆ), Ἁγίου Ὅρους (Ἰβερὸς χρογφ.) **58** 197^v (σημ.)
- Ἰγνάτιος ἀρχιεπ. Κωνσταντινουπόλεως: συναξάρι **39** 99, **95** 243^v
- Ἰγνάτιος θεοφόρος ἱερομάρτυς, ἀνακομιδῆ **39** 312^v: βλ. ΣΥΜΕΩΝ ΜΕΤΑΦΡΑΣΤΗΣ μαρτύριον Ἰγνατίου
- Ἰγνάτιος ἱερομόναχος **82** 2 (σημ.)
- Ἰγνάτιος ἱερομόναχος Σάββας Σαράφης, βλ. Σαράφογλου Ἰγνάτιος, Ἀδριανουπολίτης

- Ἰγνάτιος λογοθέτης Χαλδίας, βλ. Γεώργιος υἱὸς Ἰγνατίου λογοθέτου Χαλδίας
- Ἰγνάτιος πρωτοσύγγελος, κῆρ 45 Π^ν, I (σημ.)
- Ἰεζεκιήλ προφήτης: κανὼν (εἰς) 68 172
- Ἰεζεκιήλ προφήτης, βλ. Ἰωάννης, Συμεὼν ὁ διὰ Χριστὸν σαλός, Ἰεζεκιήλ προφήτης
- Ἰεραῖς παρθένος ἐκ τῆς Αἰγύπτου ἐπιλεγομένη Τάμα: συναξάρι 39 34
- Ἰέραξ μάρτυς, βλ. Τερέντιος, Νεονίλα καὶ ἑπτὰ τέκνα Σάββιλος κτλ.
- Ἰερόραχοι τρεῖς, βλ. ΙΩΑΝΝΗΣ ΜΑΥΡΟΠΟΥΣ ΕΠ. ΕΥΧΑΪΤΩΝ
- Ἰερεμίας Κακαβέλας, βλ. Κακαβέλας Ἰερεμίας
- ΙΕΡΕΜΙΑΣ Β' ΚΩΝΣΤΑΝΤΙΝΟΥΠΟΛΕΩΣ: σιγλιλιῶδες γράμμα 48 50· βλ. ἐπιστολὴ ἐφόρων κοινότητος Βενετίας πρὸς Ἰερεμία Β'
- ΙΕΡΕΜΙΑΣ πρῶην ΜΑΪΝΗΣ: ἐπιστολὴ πρὸς τὸν Κύριλλο Λούκαρη γιὰ τὸν ἅγιο Γεράσιμο Κεφαλληνίας 93 47^ν
- Ἰερόθεος ἀρχιδιάκονος: μονοκονδυλιὰ 54 15^ν
- Ἰερόθεος ἐπ. Ἀθηνῶν: συναξάρι 39 58^ν, 95 214
- ΙΕΡΟΘΕΟΣ ΜΟΝΕΜΒΑΣΙΑΣ: ἀπόσπασμα ἐκ τῆς συναγωγῆς περὶ τῆς πίστεως τῶν χριστιανῶν αἰτήσῃ τινὸς ζουπάνου Τζιμαρέλου τοῦ Πωγωνιανοῦ 11 427
- ΙΕΡΩΝΥΜΟΣ (ΨΕΥΔΟ-): πρόλογοι στὰ Εὐαγγέλια 20 2, 4^ν, 6, 8
- Ἰησοῦς τοῦ Ναυῆ, κοίμησις: συναξάρι 39 1
- Ἰησοῦς Χριστός: Ἀχειροποίητος εἰκὼν ἐν Ἐδέσση (ΒΗΓ 795-6) 66 135^ν, (ΒΗΓ^ν 796i) 95 146, κανὼν (εἰς) 98 109· καὶ Διομήδης μάρτυς 98 105^ν: Γέννησις 65 212, συναξάρι 39 253· Μεταμόρφωσις 79 180· Περιτομὴ 40 1· προεόρτια τῆς Μεταμορφώσεως καὶ Εὐσύνγιος μάρτυς 98 1· προεόρτια τῆς Ὑπαπαντῆς: κανὼν (εἰς) 114 3· προεόρτια τῆς Ὑπαπαντῆς καὶ Τρύφων μάρτυς 114 1· προσκύνησις τῶν μάγων: συναξάρι 39 253· Ὑπαπαντὴ 65 222
- Ἰλαρία μάρτυς, βλ. Κλαύδιος τριβούνος, Ἰλαρία ἡ γυνὴ αὐτοῦ καὶ τὰ τέκνα Μαῦρος καὶ Ἰάσων
- Ἰλάριος μάρτυς, βλ. Πρόκλος καὶ Ἰλάριος μάρτυρες
- Ἰλαρίων ὁ νέος ἡγούμενος μονῆς τῶν Δαλμάτου 64 236^ν
- Ἰλαρίων ὅσιος 65 201^ν: βλ. Βησσαρίων, Ἰλαρίων Δαλμάται ὅσιοι
- Ἰνδζέσου Καππαδοκίας: προέλευση τοῦ 108
- Ἰνδης μάρτυς, βλ. ΣΥΜΕΩΝ ΜΕΤΑΦΡΑΣΤΗΣ μαρτύριον Δωροθέου, Γλυκερίου, Μαρδονίου, Ἰνδη καὶ Δόμνας
- Ἰνδίκτου (ἀρχὴ τῆς) 43 1, 95 170^ν
- Ἰννοκέντιος μάρτυς, βλ. Ἰσαυρος καὶ οἱ σὺν αὐτῷ Βασίλειος, Ἰννοκέντιος κτλ.
- Ἰούδας ἀπόστολος ἐπικληθεὶς Λεββαῖος καὶ Θαδδαῖος 64 34^ν: συναξάρι 64 252, 95 89^ν
- Ἰούδας ἀπόστολος ὁ ζηλωτῆς 64 34^ν: συναξάρι (ΒΗΓ^ν 2209k) 64 252^ν
- Ἰουλιανὴ ἐν Νικομηδεῖα μάρτυς, βλ. ΣΥΜΕΩΝ ΜΕΤΑΦΡΑΣΤΗΣ μαρτύριον Ἰουλιανῆς
- Ἰουλιανὸς ἐν Γαλατία μάρτυς: συναξάρι (ΒΗΓ^ν 2211g) 39 21, 95 185^ν
- Ἰουλιανὸς ἐν τῷ Εὐφράτῃ ὅσιος πατήρ: συναξάρι (ΒΗΓ^ν 969e) 39 89, 95 236
- Ἰουλιανὸς ὁ ἐν Αἰγύπτῳ μάρτυς: συναξάρι 95 90^ν
- Ἰουλιανὸς Ταρσεὺς μάρτυς 68 65
- ΙΟΥΛΙΟΣ ΠΟΛΥΔΕΥΚΗΣ: Ὀνομαστικὸν 81 1· ἀποσπάσματα ἀπὸ τὰ βιβλία 1-10 ὑπὸ μορφῇ ἐπιστολῶν 93 116
- Ἰουλίττα ἐκ Καισαρείας μάρτυς 64 305^ν
- Ἰουλίττα ὁσία 64 248, 95 86
- Ἰουστίνη ἱερομάρτυς, βλ. Κυπριανὸς καὶ Ἰουστίνη ἱερομάρτυρες
- Ἰουστίνος φιλόσοφος: κανὼν (εἰς) 68 1^ν
- Ἰουστίνος φιλόσοφος, Ἰουστίνος ἕτερος καὶ οἱ σὺν αὐτῷ 68 1
- Ἰούστος ἀπόστολος, βλ. Τέρτιος, Μάρκος, Ἰούστος, Ἄρτεμᾶς ἐκ τῶν ὀ ἀποστόλων
- ΙΠΠΟΚΡΑΤΗΣ: Κεφάλαια 23 1· βλ. ΓΑΛΗΝΟΣ, ΙΠΠΟΚΡΑΤΗΣ, ΜΕΛΕΤΙΟΣ Διαθήκαι
- ΙΠΠΟΛΥΤΟΣ ΡΩΜΗΣ (ΨΕΥΔΟ-): περὶ τῆς συντελείας τοῦ κόσμου καὶ περὶ τοῦ Ἀντιχρίστου καὶ εἰς τὴν δευτέραν παρουσίαν (ΒΗΓ 812z: CPG 1910) 72 43
- ΙΣΑΑΚ ΚΑΘΟΛΙΚΟΣ: ἀποσπάσματα ἀπὸ λόγους 77 73
- Ἰσαάκιος καὶ Μελέτιος ἐπ. Κύπρου: συναξάρι 39 32
- Ἰσαάκιος μάρτυς, βλ. Βαχθισόη, Ἰσαάκιος καὶ Συμεὼν
- Ἰσαάκιος ὁμολογητῆς ὅσιος πατήρ (ΒΗΓ^α 956b) 95 70
- Ἰσαάκιος Κομνηνός, βλ. ΜΙΧΑΗΛ ΨΕΛΛΟΣ

- Ἰσαυρος καὶ οἱ σὺν αὐτῷ Βασίλειος, Ἰννοκέντιος, Φίληξ, Ἑρμείας, Περεγρίνος (BHGⁿ 2208m) **64** 277^v, **95** 110
- Ἰσίδωρος ἱερομόναχος, βλ. ΜΑΡΚΟΣ ΕΥΓΕΝΙΚΟΣ ΕΠ. ΕΦΕΣΟΥ ἐπιστολὴ πρὸς Ἰσίδωρον ἱερομόναχον
- ΙΣΙΔΩΡΟΣ ΠΗΛΟΥΣΙΩΤΗΣ: ἐπιστολαὶ (83) με ψυχαγωγία καὶ σχόλια (CPG 5557) **59** 1· ἐπιστολὴ I, τμη' περὶ τοῦ πρεσβυτέρου **89** 149· ἐπιστολὴ III, τμη' παραινετικὴ εἰς μεταβολὴν βίου **89** 148. Ἀπόσπασμα **12** 14
- Ἰσμαὴλ μάρτυς, βλ. Μανουήλ, Σαβέλ, Ἰσμαὴλ μάρτυρες
- Ἰωακείμ καὶ Ἄννα, σύναξις: συναξάρι **95** 182^v
- Ἰωάννης **51** 195^v, **79** 63· μονοκονδυλιὰ **58** 82^v. βλ. παῖδες ἐπτά ἐν Ἐφέσῳ
- Ἰωάννης ἀναγνώστης, γραφέας **44**
- Ἰωάννης ἀνάργυρος, βλ. Κύρος καὶ Ἰωάννης ἀνάργυροι
- ΙΩΑΝΝΗΣ ΒΑΜΒΑΚΙΟΣ, βλ. ΒΑΜΒΑΚΙΟΣ ΙΩΑΝΝΗΣ
- Ἰωάννης Γαλεάζ Βισκόντι, κόμης **20** 309^v (σημ.)
- Ἰωάννης (γιὸς Μαρίνας Παμπακιᾶ) **23** σὲ λυτὸ φύλλο (σημ.)
- ΙΩΑΝΝΗΣ ΓΛΥΚΥΣ ΠΑΤΡ. ΚΩΝΣΤΑΝΤΙΝΟΥΠΟΛΕΩΣ, μελογράφος (1316-1320): χερουβικόν, ἤχ. πλ. β' **55** 5^v
- ΙΩΑΝΝΗΣ ΔΑΜΑΣΚΗΝΟΣ: ἔκδοσις ἀκριβῆς τῆς ὀρθοδόξου πίστεως **45** 49, **53** 215, ἀποσπάσματα **23** 237· κανὼν εἰς τὴν Γέννησιν τοῦ Χριστοῦ με ψυχαγωγία καὶ σχόλια **75** 187^v. κανὼν εἰς τὰ Θεοφάνεια με ψυχαγωγία καὶ σχόλια **75** 199^v. κανὼν τοῦ μεγάλου σχήματος **37** 124· κεφάλαια φιλοσοφικά (CPG 8042) **45** 36· εἰς τὴν Κοίμησιν τῆς Θεοτόκου ὁμιλία α' (BHG^a 1114) **66** 104, ὁμιλία β' (BHG^a 1097) **66** 112, ὁμιλία γ' (BHG^a 1089) **66** 123^v
- Ἰωάννης ἐπ. Γοθθίας: συναξάρι (BHGⁿ 891b) **95** 71^v
- ΙΩΑΝΝΗΣ ΕΠ. ΚΙΤΡΟΥΣ: ἀποκρίσεις πρὸς Καβάσιλαν ἐπ. Δυρραχίου **37** 89^v. περὶ καταλύσεως τῆς νηστείας **101** 141
- Ἰωάννης ἐπ. Κολωνίας ὁ ἡσυχαστής: συναξάρι (BHGⁿ 898c) **39** 200
- Ἰωάννης εὐαγγελιστῆς καὶ ἀπόστολος, μεταστασις: συναξάρι (BHG 919e) **39** 37, **95** 197
- ΙΩΑΝΝΗΣ ΖΩΝΑΡΑΣ, βλ. ΑΘΑΝΑΣΙΟΣ ΑΛΕΞΑΝΔΡΕΙΑΣ· ΒΑΣΙΛΕΙΟΣ ΚΑΙΣΑΡΕΙΑΣ· ΓΡΗΓΟΡΙΟΣ ΘΑΥΜΑΤΟΥΡΓΟΣ· ΓΡΗΓΟΡΙΟΣ ΝΥΣΣΗΣ· ΔΙΟΝΥΣΙΟΣ ΑΛΕΞΑΝΔΡΕΙΑΣ· ΠΕΤΡΟΣ ΑΛΕΞΑΝΔΡΕΙΑΣ· ΤΑΡΑΣΙΟΣ ΚΩΝΣΤΑΝΤΙΝΟΥΠΟΛΕΩΣ· κανόνες· Σύνοδοι
- ΙΩΑΝΝΗΣ ΗΓΟΥΜΕΝΟΣ ΤΗΣ ΡΑΪΘΟΥ, βλ. ΙΩΑΝΝΗΣ ΣΧΟΛΑΣΤΙΚΟΣ Ο ΤΗΣ ΚΛΙΜΑΚΟΣ
- ΙΩΑΝΝΗΣ ΘΕΣΣΑΛΟΝΙΚΗΣ: ὁμιλία εἰς τὴν Κοίμησιν τῆς Θεοτόκου (BHG 1144d) **66** 66
- Ἰωάννης Θρακίας: μονοκονδυλιὰ **53** 294
- Ἰωάννης Καλισπιού, βλ. Καλισπιού Ἰωάννης
- Ἰωάννης Καλυβίτης, βλ. Παῦλος Θηβαῖος, Ἰωάννης Καλυβίτης· ΣΥΜΕΩΝ ΜΕΤΑΦΡΑΣΤΗΣ βίος καὶ πολιτεία Ἰωάννου τοῦ Καλυβίτου
- ΙΩΑΝΝΗΣ Ζ' ΚΑΝΤΑΚΟΥΖΗΝΟΣ: Ἀντιρρητικά I **8** 12· Ἀντιρρητικά II **8** 60· ἐπιστολὴ πρὸς πατρ. Παῦλον **8** 89
- ΙΩΑΝΝΗΣ ΚΑΡΥΟΦΥΛΛΗΣ, ΒΥΖΑΝΤΙΟΣ, βλ. ΚΑΡΥΟΦΥΛΛΗΣ ΙΩΑΝΝΗΣ ΒΥΖΑΝΤΙΟΣ
- ΙΩΑΝΝΗΣ ΚΟΥΚΟΥΖΕΛΗΣ, μελογράφος (ἀρχὲς 14ου αἰ.): θεοτοκίον, ἤχ. β' **55** 44^v
- Ἰωάννης Λαζός, βλ. Λαζός Ἰωάννης
- ΙΩΑΝΝΗΣ ΛΑΜΠΑΔΑΡΙΟΣ Ο ΚΛΑΔΑΣ, μελογράφος (γύρω στὸ 1400): λειτουργία τῶν προηγιασμένων με τὸ Γεῦσασθε καὶ ἴδετε, ἤχ. α' **55** 28^v
- ΙΩΑΝΝΗΣ ΛΑΞΧΑΡΙΣ, βλ. ΛΑΞΧΑΡΙΣ ΙΩΑΝΝΗΣ
- Ἰωάννης Λικινιδῆς πατριαρχικὸς ἔξαρχος, γραφέας καὶ κτήτωρ **87**
- Ἰωάννης μαθητῆς Γρηγορίου τοῦ Δεκαπολίτου: συναξάρι **95** 12
- Ἰωάννης Μαρκανόπουλος, γραφέας, κτήτωρ(;): γραφέας τοῦ **21** 154^{r-v}. κτήτωρ(;) **21**
- ΙΩΑΝΝΗΣ ΜΑΥΡΟΠΟΥΣ ΕΠ. ΕΥΧΑΪΤΩΝ: ἐγκώμιον εἰς τοὺς τρεῖς Ἱεράρχας (BHG^a 747) **72** 369, **74** 275· εἰς τὴν Κοίμησιν τῆς Θεοτόκου λόγος (BHG^a 1094) **72** 396· βλ. ΜΙΧΑΗΛ ΨΕΛΛΟΣ ἐπιστολὴ τῷ μητρ. Εὐχαΐτων
- Ἰωάννης μοναχός, γραφέας τοῦ κτητορικῶ σημειώματος **81** 170^v
- Ἰωάννης Νερός, βλ. Νερός Ἰωάννης
- ΙΩΑΝΝΗΣ ΝΗΣΤΕΥΤΗΣ **2** 76^v ἐκ τοῦ Κανονικοῦ, ἀπόσπασμα **37** 70, **101** 24
- Ἰωάννης Νηστευτής: συναξάρι (BHGⁿ 893e) **39** 2, **95** 172
- Ἰωάννης Ξανθόπουλος **32** 1

- ΙΩΑΝΝΗΣ ΕΙΦΙΛΙΝΟΣ ΚΩΝΣΤΑΝΤΙΝΟΥΠΟΛΕΩΣ: μαρτύριον Εὐγενίου, Κανδιδίου, Ακύλα (BHG 609z) 74 176· βλ. ΜΙΧΑΗΛ ΨΕΛΛΟΣ
- Ἰωάννης Παλαιολαυρίτης ὄσιος πατήρ: συναξάρι 95 22^v
- Ἰωάννης Ζ΄ Παλαιολόγος 20 309^v (σημ.)
- Ἰωάννης πατρ. Κωνσταντινουπόλεως, βλ. Ἀλέξανδρος, Ἰωάννης, Παῦλος ὁ νέος πατρ. Κωνσταντινουπόλεως
- ΙΩΑΝΝΗΣ ΠΕΔΙΑΣΙΜΟΣ: περὶ τῶν δώδεκα ἄθλων τοῦ Ἡρακλέους μετὰ ψυχαγωγία καὶ σχόλια 75 126
- Ἰωάννης Πητλῆς, βλ. Πητλῆς Ἰωάννης
- Ἰωάννης προφήτης πρόδρομος καὶ βαπτιστής: Ἀποτομὴ τῆς κεφαλῆς 43 287, 64 218, 98 217· Γέννησις 68 73^v, 105 149· Εὐρεσις τῆς κεφαλῆς 36 5, 32 351^v, 65 225, 94 64*, 105 144· Σύλληψις 39 33, 95 194· βλ. ἈΝΔΡΕΑΣ ΚΡΗΤΗΣ· ΙΩΑΝΝΗΣ ΧΡΥΣΟΣΤΟΜΟΣ (ΨΕΥΔΟ-)
- Ἰωάννης πρωτοκαλανάρκος τῆς Σηλυβρίας 58 207^v (σημ.)
- Ἰωάννης, Συμεὼν ὁ διὰ Χριστὸν σαλῶς, Ἰεζεκιὴλ προφήτης ὄσιοι πατέρες 68 171
- ΙΩΑΝΝΗΣ ΣΧΟΛΑΣΤΙΚΟΣ Ο ΤΗΣ ΚΛΙΜΑΚΟΣ: ἐπιστολαὶ Ἰωάννου ἡγουμένου τῆς Ραϊθοῦ καὶ Ἰωάννου Σχολαστικοῦ (BHGⁿ 883d· CPG 7850) 52 10^v· Κλίμαξ μετὰ σχόλια (CPG 7852) 52 16· λόγος πρὸς τὸν Ποιμένα μετὰ σχόλια (CPG 7853) 52 316
- Ἰωάννης Σχολαστικὸς ὁ τῆς Κλίμακος: βίος ἐν ἐπιτομῇ (BHG 882c) 52 5
- Ἰωάννης τοῦ Ἀναστάση ἀπὸ τὸ Σηργέτζι 58 210^v (σημ.)
- Ἰωάννης τοῦ Κομνηνοῦ Κολόνη 23 330 (σημ.)
- ΙΩΑΝΝΗΣ ΤΣΙΜΙΣΚΗΣ: νεαρὰ 12 386^v
- ΙΩΑΝΝΗΣ ΦΙΛΟΠΟΝΟΣ: περὶ τοῦ Πάσχα, ἀπόσπασμα (CPG 7267) 46 51
- ΙΩΑΝΝΗΣ ΧΑΛΚΗΔΟΝΟΣ: ὁμιλίαι σὲ κινήτες καὶ ἀκίνητες ἐορτές 84
- ΙΩΑΝΝΗΣ ΧΕΙΛΑΣ ΜΗΤΡ. ΕΦΕΣΟΥ: λόγος κατὰ σχισματικῶν 30 3
- Ἰωάννης Χοζεβίτης ἐπ. Καισαρείας: συναξάρι (BHG^a 2186) 39 57, 95 212^v
- ΙΩΑΝΝΗΣ ΧΡΥΣΟΣΤΟΜΟΣ: εἰς τὸν Βαβύλαν καὶ κατὰ Ἰουλιανοῦ καὶ Ἑλλήνων (BHG 208· CPG 4348) 7 236^v· ἐπιστολὴ (BHG^a 877d, 881y· CPG 4405) 39 308· εἰς τὴν πρὸς Ἐφρεσίους Ἐπιστολὴν, ὁμιλία ι'-κδ' (CPG 4431) 85 1· εἰς τὴν πρὸς Θεσσαλονικεῖς Α' ἐπιστολὴν, ὁμιλία α'-ια' (CPG 4434) 85 102· εἰς τὴν πρὸς Θεσσαλονικεῖς Β' ἐπιστολὴν, ὁμιλία α'-ε' (CPG 4435) 85 186^v· εἰς τὴν προδοσίαν τοῦ Ἰούδα καὶ εἰς τὸ Πάσχα καὶ εἰς τὴν παράδοσιν τῶν μυστηρίων καὶ περὶ τοῦ μνησικακεῖν (CPG 4336) 110 50^v· κεφάλαια ἐκ διαφόρων βιβλίων (CPG 4754) 53 57^v, 59^v· εἰς τὸν τετραήμερον Λάζαρον (BHG^a 2224· CPG 4322) 110 1· εἰς τὰς δέκα παρθένους καὶ περὶ ἐλεημοσύνης (CPG 4333) 104 159, 110 36^v
- Ἰωάννης Χρυσόστομος: συναξάρι (BHGⁿ 874bz) 95 290^v· ἀνακομιδὴ (BHG^a 877d) 39 308· βλ. Λειτουργία· ΣΥΜΕΩΝ ΜΕΤΑΦΡΑΣΤΗΣ ὑπόμνημα ἐπὶ τῇ ἀνακομιδῇ
- ΙΩΑΝΝΗΣ ΧΡΥΣΟΣΤΟΜΟΣ(;): εἰς τὴν τριήμερον Ἀνάστασιν (CPG 4408) 110 108· εἰς τὴν καινὴν Κυριακὴν καὶ εἰς τὸν Θωμᾶν καὶ περὶ πίστεως (BHG^a 1837b· CPG 5058) 110 118^v· εἰς τὸ Πάσχα (CPG 4996) 110 106
- ΙΩΑΝΝΗΣ ΧΡΥΣΟΣΤΟΜΟΣ (ΨΕΥΔΟ-): εἰς τὴν Ἀνάληψιν λόγος δ' (CPG 4534) 110 147^v· εἰς τὴν Ἀνάστασιν (CPG 4605) 51 192^v· εἰς τὴν ἀποτομὴν Ἰωάννου καὶ περὶ ἀγαθῶν καὶ πονηρῶν γυναικῶν (BHG^a 859c· CPG 4570) 66 241^v· εἰς τὸν ἄσωτον υἱὸν (CPG 4577) 72 237^v· εἰς τὰ Βαΐα (BHGⁿ 2216a· CPG 4643)· εἰς τὸν Εὐαγγελισμὸν (BHG^a 1128i· CPG 4519) 72 112^v· εἰς τὸν Ἰωσήφ καὶ περὶ σωφροσύνης καὶ εἰς τὴν Αἴγυπτιαν (BHG^a 2201· CPG 4566) 110 30^v· εἰς τὰς δέκα παρθένους (CPG 4580) 104 154, 110 33^v· εἰς τὸ Πάσχα λόγος α' (CPG 4606) 87 86^v· εἰς τὸ Πάσχα λόγος δ' (CPG 4673) 110 112· εἰς τὸ «πάτερ εἰ δυνατὸν» (BHGⁿ 427^v· CPG 4654) 110 59^v· εἰς τὴν πόρνην (CPG 4733) 110 42· εἰς τὴν Σαμαρείτιδα (CPG 4581) 110 134· εἰς τὸν σταυρόν, ἐλέγχῃ τῇ ἁγ. Παρασκευῇ (BHG^a 415η· CPG 4872) 110 67· εἰς τὴν προσκύνῃσιν τοῦ σταυροῦ καὶ περὶ ἐλεημοσύνης (BHG^a 419d· CPG 4539) 72 290^v· εἰς τὴν Ὑψωσιν τοῦ σταυροῦ (BHG^a 446· CPG 4525) 72 311· εἰς τὴν ξηραθειῶσαν συκὴν (CPG 4588) 110 25· εἰς τὸ «συνήγαγον οἱ Ἰουδαῖοι συνέδριον» (CPG 4579) 110 56· εἰς τὸν φαρισαῖον καὶ τὸν τελώνην (CPG 4716) 72 232^v· Ἀπόσπασμα 89 160^v
- Ἰωάννης Ψυχᾶτης ὄσιος πατήρ καὶ ὁμολογητῆς 95 63

- Ἰωαννίκιος 57 2^v (σημ.)
- Ἰωαννίκιος ἀρχιεπ. Βερροίας, βλ. ἐπιστολὴ πρὸς Ἰωαννίκο ἀρχιεπ. Βερροίας
- Ἰωαννίνων (μητροπόλις), βλ. Μιχαήλ Φιλανθρωπῆνός
- Ἰωαννίνων (νησίον) 26 στὸ ἐσωτερικὸ τῆς ἐπάνου πινακίδας (σημ.)
- Ἰωάννου θεολόγου (μονή) 82 196 (σημ.)
- Ἰωάσαφ, γραφέας 61
- ΙΩΑΣΑΦ Ο ΝΕΟΣ ΚΟΥΚΟΥΖΕΛΗΣ, μελογράφος (ἀκμὴ ἀρχὸς 17ου αἰ.): λειτουργία τῶν προηγουμένων μετὰ τὸ «Νῦν αἱ δυνάμεις», ἤχ. πλ. β' 55 28^v
- ΙΩΑΣΑΦ ΠΑΤΡ. ΚΩΝΣΤΑΝΤΙΝΟΥΠΟΛΕΩΣ: ἐρωταποκρίσεις περὶ γάμων κεκωλυμένων 77 50
- Ἰωᾶς ὁ Σαββαΐτης ὅσιος πατήρ: συναξάρι 95 193
- Ἰωσήφ 44 1 (σημ.)
- ΙΩΣΗΦ ΒΡΥΕΝΝΙΟΣ: περὶ τῆς ἀγίας τριάδος, λόγοι α'-κα' 1 23· περὶ τῆς τοῦ ἀγίου πνεύματος ἐκπορεύσεως, διαλέξεις α'-γ' 1 167^v· δημιουργία περὶ τοῦ τῆς πόλεως ἀνακτίσματος 1 278· περὶ τῆς θείας ἐνεργείας 1 227^v· περὶ τῆς ἐνσάρκου οἰκονομίας 1 221· περὶ τῆς ἐνώσεως τῶν ἐκκλησιῶν 1 328· ἐπιστολὴ τῷ Ἰταλῷ ἀδελφῷ Μαξίμῳ 93 103· ἐπιστολὴ τῷ μεγάλῳ σακελλαρίῳ 93 103^v· εἰς τὸν Εὐαγγελισμὸν λόγος α' (BHG 1092i) 1 205^v, λόγος β' (BHG 1116s) 1 236^v, λόγος γ' (BHG 1099k) 1 263· εἰς τὴν θεοτόκον (BHG 1102q) 1 319^v· εἰς τὰ Θεοφάνεια (BHG 1936i) 1 299^v· περὶ καρτερίας 1 322· μελέτη περὶ τῆς τῶν Κυπρίων ἐκκλησίας ἐνώσεως 1 188· περὶ τῆς μελλούσης κρίσεως, λόγος α' 1 305, λόγος β' 13 13^v· παραμυθία πρὸς τὸν αὐτοκράτορα 1 284· περὶ τῆς ἡμῶν πίστεως 1 197^v· εἰς τὴν Σταύρωσιν λόγος α' (BHG 1099y) 1 212, λόγος β' 1 242^v, λόγος γ' 1 268^v, λόγος δ' (BHGⁿ 444n) 1 286· περὶ συντελείας, λόγος α' 1 251^v, λόγος β' 1 257^v· ὑπόμνημα περὶ νοῦς 1 293^v· ὑπόμνησις περὶ ματαιότητος 1 281· Ἀπόσπασμα 11 230
- Ἰωσήφ ἐν Θεσσαλονίκῃ, βλ. ΓΕΝΝΑΔΙΟΣ ΣΧΟΛΑΡΙΟΣ περὶ προορισμοῦ πρὸς τὸν Ἰωσήφ
- Ἰωσηφίδης, κτήτωρ 19
- ΙΩΣΗΦ ΓΥΜΝΟΓΡΑΦΟΣ, κανόνες: Ἀκαθίστου 38 90^v· εἰς ἀπόστολον Βαρθολομαῖον 68 32^v· εἰς Θεόδωρον στρατηλάτην 94 12, 114 78· εἰς Ὀλυμπιάδα καὶ Εὐπραξίαν 68 188^v· εἰς ὅσιον Ὀνούφριον 68 188^v· εἰς προεόρτια Εὐαγγελισμοῦ 94 143
- Καβάσιλας Δημήτριος, βλ. ΝΙΚΗΦΟΡΟΣ ΓΡΗΓΟΡΑΣ
- ΚΑΒΑΣΙΛΑΣ ΝΙΚΟΛΑΟΣ: περὶ στολῆς ἱερωμένων, ἀπόσπασμα 50 65^v
- Καθολικοὶ κριταί, βλ. ἀπολογία τῶν καταδικασθέντων καθολικῶν κριτῶν
- Καινὴ Διαθήκη, βλ. Ἁγία Γραφή, Καινὴ Διαθήκη
- Καيسάρεια: προέλευση τοῦ 52, 109
- Καيسαρείας (σχολεῖο), κτήτωρ 91
- Καيسάριος, Δάσιος καὶ ἕτεροι μάρτυρες: συναξάρι 95 266^v
- Κακαβέλας Ἱερεμίας, κτήτωρ 81
- Καλανδολόγιον 23 288
- Καλισπιῦ Ἰωάννης, κτήτωρ 58
- Καλλὴ Κοντονιάκαινα, βλ. Κοντονιάκαινα Καλλὴ
- Καλλίδης μάρτυς, βλ. Λεωνίδης, Χαρίεσσα, Νίκη κτλ.
- Καλλίνικος κατηγοούμενος 114 117^v (σημ.)
- Καλλίνικος μάρτυς, βλ. ΣΥΜΕΩΝ ΜΕΤΑΦΡΑΣΤΗΣ μαρτύριον Θύρσου, Λευκίου, Καλλίνικου κτλ.
- Καλλιπόλη Θράκης: προέλευση τοῦ 74, 107 (ναὸς ἀγίου Νικολάου)
- Καλλίστρατος, Ἐπίχαρις καὶ ἡ συνοδία αὐτῶν 65 200^v
- Καλλονᾶς Ἀμβρόσιος, βλ. ΜΑΡΓΟΥΝΙΟΣ ΜΑΞΙΜΟΣ ἐπιστολὴ Ἀμβροσίῳ Καλλονᾶ
- Καλογερήτζης, βλ. Θεόδουλος τοῦ Καλογερήτζη τοῦ Πετροπούλου
- Καλογερίδης Νικόλαος Π., ἀρτοποιὸς ἐν Ἐρζιγγιᾶν 111 8 (βραχὺ χρονικὸ)
- καλοφωνικοὶ εἰρμῶν 55 105^v
- Κανδίδης μάρτυς, βλ. Εὐγένιος, Κανδίδης, Οὐαλλερειανὸς κτλ.· ΙΩΑΝΝΗΣ ΞΙΦΙΛΙΝΟΣ μαρτύριον, Εὐγενίου Κανδίδου καὶ Ἀκύλα Κανονάριον 37 70, 49 3, 101 24, 126^v, 103 1
- Κανόνες ἐκκλησιαστικοί: Ἀποστόλων 103 31, μετὰ πρόλογον καὶ ἐρμηνεῖα Ζωναρᾶ 12 27, κανῶν νθ' μετὰ ἐρμηνεῖα Ζωναρᾶ 37 263· πατέρων καὶ πατριαρχῶν 12 15, 158^v· συνόδων μετὰ πρόλογον καὶ ἐρμηνεῖα Ζωναρᾶ 12 39· συνόδων καὶ πατέρων 29 57^v· βλ.

- ΑΘΑΝΑΣΙΟΣ ΑΛΕΞΑΝΔΡΕΙΑΣ· ΑΜΦΙΛΟΧΙΟΣ ΙΚΟΝΙΟΥ· ΒΑΣΙΛΕΙΟΣ ΚΑΙΣΑΡΕΙΑΣ· ΓΕΝΝΑΔΙΟΣ Α' ΚΩΝΣΤΑΝΤΙΝΟΥΠΟΛΕΩΣ· ΓΡΗΓΟΡΙΟΣ ΘΑΥΜΑΤΟΥΡΓΟΣ· ΓΡΗΓΟΡΙΟΣ ΝΑΖΙΑΝΖΗΝΟΣ· ΓΡΗΓΟΡΙΟΣ ΝΥΣΣΗΣ· ΔΙΟΝΥΣΙΟΣ ΑΛΕΞΑΝΔΡΕΙΑΣ· ΘΕΟΦΙΛΟΣ ΑΛΕΞΑΝΔΡΕΙΑΣ· ΚΥΡΙΑΛΛΟΣ ΑΛΕΞΑΝΔΡΕΙΑΣ· ΙΩΑΝΝΗΣ ΕΠ. ΚΙΤΡΟΥΣ· ΙΩΑΝΝΗΣ ΝΗΣΤΕΥΤΗΣ· ΙΩΑΝΝΗΣ ΧΡΥΣΟΣΤΟΜΟΣ· ΜΑΝΟΥΗΛ ΞΑΝΘΗΝΟΣ· ΜΕΘΟΔΙΟΣ ΚΩΝΣΤΑΝΤΙΝΟΥΠΟΛΕΩΣ· ΝΙΚΗΤΑΣ ΗΡΑΚΛΕΙΑΣ· ΝΙΚΗΦΟΡΟΣ Α' ΚΩΝΣΤΑΝΤΙΝΟΥΠΟΛΕΩΣ· ΝΙΚΟΛΑΟΣ ΓΓΡΑΜΜΑΤΙΚΟΣ· ΠΕΤΡΟΣ ΑΛΕΞΑΝΔΡΕΙΑΣ· ΣΙΣΙΝΙΟΣ Β' ΚΩΝΣΤΑΝΤΙΝΟΥΠΟΛΕΩΣ· ΤΙΜΟΘΕΟΣ ΑΛΕΞΑΝΔΡΕΙΑΣ· ΦΩΤΙΟΣ ΚΩΝΣΤΑΝΤΙΝΟΥΠΟΛΕΩΣ (ΨΕΥΔΟ-)· Ἐξομολογητάριον Κανονάριον· Κανονικόν· Νομοκάνων· Σύνοδοι
- Κανόνες Εὐαγγελίων **111** 12^v, **112** 4^v (στά ἀρμενικά)
- Κανόνες λειτουργικοί, βλ. Ἀκάκιος ὄσιος· Ἀλέξανδρος ἐν Πύδνῃ· Ἀναστάσιος ὁ Πέρσης· Ἀποστόλων (συναξίς)· Βησσαρίων ὄσιος· Βλάσιος ἱερομάρτυς· Βύριλλος ἐπ. Κατάνης· Γεράσιμος ἐν Ἰορδάνῃ· Ἐλισσαῖος προφήτης· Εὐγένιος Τραπεζούντιος· Εὐδοκία ἡ ἀπὸ Σαμαρειτῶν Εὐστάθιος Ἀντιοχείας· Εὐτρόπιος· Κλεόνικος καὶ Βασίλειος μάρτυρες· Εὐφημία μεγαλομάρτυς· Ἡλίας προφήτης· Ἰεζεκιὴλ προφήτης· Ἰησοῦς Χριστός· ἀχειροποίητος εἰκὼν ἐν Ἐδέσσει, –προεόρτια Ὑπαπαντῆς– Ἰουστίνος φιλόσοφος· Ἰωάννης προφήτης πρόδρομος καὶ βαπτιστής· Κοσμᾶς καὶ Δαμιανὸς ἀνάργυροι· Μανουὴλ, Σαβέλ, Ἰσμαὴλ μάρτυρες· Μάξιμος ὁμολογητής· Μαρία θεοτόκος· Εὐαγγελισμός, –προεόρτια Κοιμήσεως· Μαρκιανὸς πρεσβύτερος καὶ οἰκονόμος τῆς μεγάλης ἐκκλησίας· Μάρκος ἐπ. Ἀρεθουσίων καὶ Κύριλλος διάκονος· Μαρτινιανὸς ὄσιος· Μεθόδιος πατρ. Κωνσταντινουπόλεως· Μιχαὴλ ἀρχάγγελος· ἀνάμνησις θαύματος ἐν Κολοσσαίς τῆς Φρυγίας, –συναξίς· Παῦλος ὁ Θηβαῖος– Σταυρὸς τοῦ κυρίου· Ὑψωσις· Ταράσιος Κωνσταντινουπόλεως· Τρόφιμος, Θεόφιλος καὶ οἱ σὺν αὐτοῖς· Φωκάς ἱερομάρτυς· ΑΝΔΡΕΑΣ ΚΡΗΤΗΣ· ΓΕΡΜΑΝΟΣ Α' ΚΩΝΣΤΑΝΤΙΝΟΥΠΟΛΕΩΣ· ΓΕΡΜΑΝΟΣ Β' Ο ΝΕΟΣ ΚΩΝΣΤΑΝΤΙΝΟΥΠΟΛΕΩΣ· ΓΕΩΡΓΙΟΣ ὙΜΝΟΓΡΑΦΟΣ· ΘΕΟΔΩΡΟΣ Β' ΔΟΥΚΑΣ ΛΑΣΚΑΡΙΣ· ΙΩΑΝΝΗΣ ΔΑΜΑΣΚΗΝΟΣ· ΙΩΣΗΦ ὙΜΝΟΓΡΑΦΟΣ· ΜΑΝΟΥΗΛ ΚΟΡΙΝΘΙΟΣ ΜΕΓΑΣ ΡΗΤΩΡ
- Κανονικά **43** 196^v (σημ.)
- Κανονικὸν (συνοδικὸ καὶ ἀποστολικὸ κανόνες) **14** 31^v, **29** 14^v, **37** 11, **49** 75^v, **101** 65
- Κανονικὸν ἰδ' τίτλων (πρόλογοι εἰς) **12** 4· βλ. ΦΩΤΙΟΣ ΚΩΝΣΤΑΝΤΙΝΟΥΠΟΛΕΩΣ (ΨΕΥΔΟ-)
- Κανόνιον **29** 169^v
- Κάουβος Τρυφύης, βλ. Μελέτιος ἱερομόναχος Παργιανὸς Κάουβος Τρυφύης
- Καπίτων ἱερομάρτυς, βλ. Ἐφραΐμ, Βασιλεύς, Εὐγένιος κτλ.
- Καραβογιάννης Πέτρος, παπάς, κτήτωρ **37**
- Καραθεοδωρῆς Ἀλέξανδρος, κτήτωρ **11**
- Καραθεοδωρῆς Κ., κτήτωρ **12**
- Καραθεοδωρῆς Στέφανος, κτήτωρ **11**
- Καρακάλλης, χριστιανὸς Σηλυβρίας **58** 76^v (σημ.)
- ΚΑΡΑΤΖΑΣ, ΝΙΚΟΛΑΟΣ ΣΚΑΡΛΑΤΟΣ: σημειώματα ἱστορικά, συλλογὴ κειμένων πού ἀναφέρονται στὴ σύνοδο τῆς Φλωρεντίας **11** 1, 233, 396· γραφέας **11** 1-4^v, 233-260^v, 378-428· κτήτωρ **11**· βλ. ΚΟΡΥΔΑΛΛΕΥΣ ΘΕΟΦΙΛΟΣ
- Καργάνης Γιωργιτζής, βλ. Γιωργιτζής Καργάνης
- Καρέας, βλ. Νικολάου (μονὴ ἀγίου), Καρέας (= Καρυᾶς)
- Καρθαγένης (σύνοδος), βλ. Σύνοδοι τοπικαὶ
- Καρίνα **81** 169 (σημ.)
- καρκίνοι (3) **50** 51^v
- Καρλόβασι (τοπων.) **27** 69^v (σημ.)
- Καρτέριος μάρτυς, βλ. Εὐφύχιος, Νέαρχος, Καρτέριος μάρτυρες
- ΚΑΡΥΚΗΣ ΘΕΟΦΑΝΗΣ ΠΑΤΡ. ΕΞ ΑΘΗΝΩΝ, μελογράφος (πατρ. 1587): χερουβικά **55** 5^v
- ΚΑΡΥΟΦΥΛΛΗΣ ΙΩΑΝΝΗΣ, ΒΥΖΑΝΤΙΟΣ: ἀποδείξεις ἀπὸ τῶν θείων λογίων καὶ μαρτυρίαι τῶν διδασκάλων τῆς ἐκκλησίας συλλεγεῖσαι κατ' ἐπιταγὴν Θεοφίλου Κορυδαλλέως **93** 48· βλ. ΒΑΜΒΑΚΙΟΣ ΙΩΑΝΝΗΣ
- Καρχηδόνος (σύνοδος), βλ. Σύνοδοι τοπικαὶ
- Κασδὴ μάρτυς, βλ. Δάδας, Γοβδελαῆς, Κασδὴ μάρτυρες
- Κασιανὴ μοναχὴ **27** 18^v (σημ.)
- Κασιανὸς Ρωμαῖος ὄσιος πατῆρ **94** 83^v, **114** 241^v· συναξάρι **39** 363^v

- κάσσου (περί), βλ. ΓΕΩΡΓΙΟΣ ΦΟΒΗΝΟΣ ΔΙΚΑΙΟΦΥΛΑΞ ΘΕΣΣΑΛΟΝΙΚΗΣ
- Κασταμονή: προέλευση του **106**
- Καστελύτας, βλ. Παπαγεώργης Καστελύτας και Παπαγεώργης Φουκάς
- Καστίνος πρώτος ἐπ. Βυζαντίου ὄσιος πατήρ: συναξάρι **39 303**
- Καστούλος μάρτυς, βλ. ΣΥΜΕΩΝ ΜΕΤΑΦΡΑΣΤΗΣ μαρτύριον Σεβαστιανού και τῆς συνοδίας αὐτοῦ Ζωῆς, Τραχυλίνου κτλ.
- καστρενσίου και παγανικὸυ πεκουλίου (περὶ) **12 410**
- Κάστωρ μάρτυς, βλ. ΣΥΜΕΩΝ ΜΕΤΑΦΡΑΣΤΗΣ μαρτύριον Σεβαστιανού κτλ.
- Κάστωρ ὄσιος **64 320^v**
- καταβασία εἰς τὰς δεσποτικὰς ἑορτὰς **55 109^v**
- ΚΑΤΑΒΟΛΑΝΟΣ ΔΟΥΚΑΣ, βλ. ΔΟΥΚΑΣ ΚΑΤΑΒΟΛΑΝΟΣ
- Κατακουζένος ἐν Οὐλ... **23 I** (σημ.)
- Κατζαίτζη **111** στὸ ἐσωτερικὸ τῆς ἐπάνου πινακίδας (σημ.)
- κεκραγάρια κατ' ἤχον **55 76^v**
- Κέλσιος μάρτυς, βλ. Ναζάριος, Προτάσιος, Γερβάσιος, Κέλσιος μάρτυρες
- Κέρκος μάρτυς **39 73^v**
- κεφάλαια γεωγραφικὰ-ἀστρολογικὰ, βλ. Γεωγραφικὰ-ἀστρολογικὰ κεφάλαια
- κεφάλαια θεολογικὰ **53 66^v**: τῶν μαθητῶν τοῦ Εὐδαγρίου **53 193^v**: βλ. ΙΩΑΝΝΗΣ ΧΡΥΣΟΣΤΟΜΟΣ κεφάλαια ἐκ διαφόρων βιβλίων
- κεφάλαια ἱατρικὰ-ἀστρολογικὰ, βλ. Ἱατρικὰ-ἀστρολογικὰ κεφάλαια
- κεφαλαίων διαφόρων (περὶ), παράρτημα Β' τῆς Συνόψεως **12 426**
- Κιουρτζίπασης Ἀθανασάκης **12 23^v** (σημ.)
- Κίτζος Ψομάς, βλ. Ψομάς Κίτζος
- Κλαύδιος μάρτυς, βλ. Ἀστέριος, Κλαύδιος κτλ.: ΣΥΜΕΩΝ ΜΕΤΑΦΡΑΣΤΗΣ μαρτύριον Σεβαστιανού κτλ.
- ΚΛΑΥΔΙΟΣ ΠΤΟΛΕΜΑΙΟΣ: Ἀρμονικῶν πρώτον, περὶ τῶν ἁρμονικῶν κριτηρίων (μὲ σχήματα) **93 131**
- Κλαύδιος τριβούνος, Ἰλαρία ἡ γυνὴ αὐτοῦ και τὰ τέκνα Μαῦρος και Ἰάσων: συναξάρι **95 234^v**
- Κλαφάτης Θεοδώρης, χριστιανὸς Σηλυβρίας **58 76^v** (σημ.)
- Κλεόνικος μάρτυς, βλ. Εὐτρόπιος, Κλεόνικος και Βασίλειος μάρτυρες
- Κλήμης ἐπ. Ἀγκύρας, βλ. ΣΥΜΕΩΝ ΜΕΤΑΦΡΑΣΤΗΣ βίος και ἄθλησις Κλήμεντος
- Κλήμης ἐπ. Ἀγκύρας και Ἀγαθάγγελος **40 302^v**: συναξάρι **39 299**
- ΚΛΗΜΗΣ ΕΠ. ΡΩΜΗΣ: ἐπιτομή, ἀπόσπασμα (ΒΗΓ 345· CPG 1015(7)) 6 Π· συναξάρι **39 186, 95 308^v**
- Κοδράτος ἀπόστολος **39 31^v, 95 193**
- Κοδράτος και ἡ συνοδία αὐτοῦ ἐν Νικομηδείᾳ **95 49**
- Κοδράτος μάρτυς ὁ ἐν Κορίνθῳ **94 105**
- Κοῖντος μάρτυς: συναξάρι **64 273^v**
- Κοινωνικὰ κατ' ἤχον: ΜΑΝΟΥΗΛ ΤΟΥ ΧΡΥΣΑΦΗ, ΙΩΑΝΝΟΥ ΤΟΥ ΛΑΞΧΑΡΕΩΣ, ΔΑΒΙΑ ΤΟΥ ΡΑΙΔΕΣΤΗΝΟΥ **55 18**
- κοινωνικὸν τῆς Λαμπρᾶς, ἤχ. γ': ΜΑΝΟΥΗΛ ΤΟΥ ΧΡΥΣΑΦΗ **55 36**
- κοινωνικὸν τοῦ μεγάλου Σαββάτου, ἤχ. α' βαρὺς **55 35**
- κολοφῶν, βλ. κωδικογραφικὰ σημειώματα
- Κομνηνὸς (γιδὸς τοῦ Ἰωάννου Κομνηνοῦ Κολόνη και τῆς Μπίλλιας) **23 330** (σημ.)
- Κομνηνὸς Παπάκης, χριστιανὸς Σηλυβρίας **58 76^v** (σημ.)
- Κόμνος **58 211^v** (σημ.)
- Κοντονιάκαινα Καλλῆ **27 18** (σημ.)
- Κοντονιάκος Μιχαήλ **27 9^v** (σημ.)
- Κοντουμάς Δημ., κτήτωρ **14**
- Κόνων ὄσιος πατήρ **95 132**
- Κόπρης μάρτυς, βλ. Πατερομούθιος, Κόπρης, Ἀλέξανδρος μάρτυρες
- Κορέσιος Γεώργιος, βλ. ΚΟΥΥΔΑΛΛΕΥΣ ΘΕΟΦΙΛΟΣ
- Κορνήλιος ἑκατόνταρχος: συναξάρι **39 22, 95 186**
- ΚΟΥΥΔΑΛΛΕΥΣ ΘΕΟΦΙΛΟΣ: ἐπιστολὲς πρὸς: Γεώργιον Κορέσιον **93 105^v**, Κύριλλον Λούκαριν πατρ. **93 106**, ποστέλνικον Νικόλαον **93 120**, Σκαρλάτον Καρατζᾶν **93 8^v**: περὶ τῶν πρωτείων τοῦ πάπα **93 66^v**: σύνοψις γεωγραφίας και σφαιρικῆς θεωρίας **93 8^v**: συνταγματίον περὶ ζωδίων και προγνώσεων **93 120^v**: βλ. Ἐπιστολὲς πρὸς τὸν Θεόφιλο Κορυδαλλέα: ΚΑΡΥΟΦΥΛΛΗΣ ΙΩΑΝΝΗΣ ΒΥΖΑΝΤΙΟΣ· ΜΕΤΑΞΑΣ ΠΑΪΣΙΟΣ

ΚΟΡΩΝΗΣ ΞΕΝΟΣ, βλ. ΞΕΝΟΣ ΚΟΡΩΝΗΣ

Κοσμάς και Δαμιανός ανάργυροι: κανών (εις) 64 74· συναξάρι 64 272^ν

Κοσμάς και Δαμιανός, Λεόντιος, Ἄνθιμος, Εὐπρέπιος ἄγιοι ανάργυροι: συναξάρι 95 234

ΚΟΥΚΟΥΖΕΛΗΣ ΙΩΑΣΑΦ, μελογράφος, βλ. ΙΩΑΣΑΦ Ο ΝΕΟΣ ΚΟΥΚΟΥΖΕΛΗΣ

Κουλουμπής Ἀναστάσιος τοῦ Εὐαγγελικοῦ, κτήτωρ(;) 35

Κουλουμπής Ἀναστάσιος τοῦ Θωμά, κτήτωρ(;) 35

Κουμήτης 51 195^ν (σημ.)

Κουσελιάς ἀπὸ τὸ Φανάρι 58 211^ν (σημ.)

Κρονίδης, Λεόντιος, Σεραπίων, Στράτων, Σέλευκος μάρτυρες: συναξάρι 39 22, 95 186^ν

κρυπτογράφημα 85 101^ν, 86 97

κτίτορες καὶ δωρητές, βλ. Ἀδριανὸς Κυρ. ου...· Ἀδριανουπόλεως (μητρόπολις)· Ἀθανασιάδης Θεοδ. Ἀθανάσιος Ἀδριανουπόλεως· Ἀμβρόσιος ἱεροδιάκονος· Ἀναγνωστοπούλου Ἑλένη· Ἀναστασιάδης Χαράλαμπος· Γεώργιος Ἰβηρ Ἀδριανουπόλεως· Γεώργιος ρήτωρ τῆς μητροπόλεως Αἴνου· Γεώργιος υἱὸς κυρ Ἰγνατίου λογοθέτου Χαλδίας· Γεωργίου (ναὸς ἁγίου), Ἀργυρουπόλεως Πόντου· Δημήτριος ἀμόναχος· Δημητρίου (μονὴ ἁγίου), Ρεοντινοῦ· Ἐμμανουὴλ Αἰκατερίνη Ζουμπούλακης Δ.· Ἡλίας ἀναγνώστης Ἡνωτ... ἱερομόναχος· Θεόδοτος μοναχὸς καὶ διάκονος· Ἱερεμίας Κακαβέλας· Ἰωάννης Λικινίδης· Ἰωάννης Μαρκανόπουλος· Ἰωσηφίδης· Καλισπιοῦ Ἰωάννης· Καυβος Τρυφυης· Καραβογιάννης Πέτρος· Καραθεοδωρῆς Ἀλέξανδρος· Καραθεοδωρῆς Κ.· Καραθεοδωρῆς Στέφανος· Καρατζῆς Νικόλαος Σκαρλάτος· Κοντουμᾶς Δημ.· Κουλουμπής Ἀναστάσιος τοῦ Εὐαγγελικοῦ· Κουλουμπής Ἀναστάσιος τοῦ Θωμά· Κυριαζῆς Δ.· Κυριακὸς παπᾶς καὶ χαρτοφύλαξ ἁγίου Νικολάου Κωνσταντινουπόλεως· Κωνσταντῖνος Ἀρχίλας· Λαύρας (μονὴ ἁγίας)· Λούντρας Δ.· Μαγιάσης Σταῦρος· Μακάριος σύνκελος· Μαντζούνη Μανίνα· Μελέτιος ἱερομόναχος Παργιανός· Μισαὴλ μοναχός· Μπατζηκαῖος Μανώλης· Μπενάκης Μανώλης· Νεκτᾶριος πρῶν Φιλιππουπόλεως· Νικολάου (ναὸς ἁγίου), Καλλιπόλεως· Παναγιωτάκου Ἐλισάβετ· Παναμακαρίστου (μονὴ)

εἰς τὸ Νησί· Παντοκράτορος (μονὴ), Ἁγίου Ὅρους· Παπαβρανούσης Π.· Παπαγεώργης Φουκάς τοῦ Καστελύτα· πρωτονοτάριος Θεσσαλονίκης (μέγας)· Σαμοθράκης Ἀχιλλεύς· Σαμουὴλ ἱερομόναχος· Σαράφογλου Ἰγνάτιος Ἀδριανοπολίτης· Σεβαστὸς Κυμινήτης· Σεραφεῖμ ἀρχιδιάκονος· Σμάραγδος Μυριοφύτου καὶ Περιστάσεως· Σπανὸς βιβλιοπώλης· Σπανοῦδης Λουκάς· Συρίγος Γουλιέλμος· Σωφρόνιος Εὐστρατιάδης· Τριαντάφυλλος ἱερεὺς· Φιλάρης Πέτρος· Χατζηγεωργίου· Χοζοβιώτισσας (μονὴ)· Χρυσοστόμου (μονὴ), Κύπρου· Χωρέμη Ἀλεξάνδρα

κτητορικὰ σημειώματα 5 1, 66 14 1, 117· 20 1^ν, 309^ν· 21 52^ν, 155^ν· 23 356· 35 2, 2^ν· 45 1· 47 107^ν· 48 2· 50 4· 51 25^ν· 52 340· 55 137· 58 3· 64 229^ν· 69 30^ν, 111^ν· 74 295^ν· 75 7, 237^ν· 80 467^ν· 81 1, 169, 170^ν· 82 1^ν, 196· 87 97· 102 1^ν· 107 1^ν· 108 1· 110 1^ν· 114 1, 1^ν, 233, 241^ν

ΚΥΔΩΝΗΣ ΠΡΟΧΟΡΟΣ, βλ. ΠΡΟΧΟΡΟΣ ΚΥΔΩΝΗΣ

κύκλοι ἡλίου καὶ σελήνης 29 163 (σχήματα)· βλ. (περὶ τοῦ) Πάσχα

Κυμινήτης Σεβαστὸς, Τραπεζούντιος, κτήτωρ 92

Κυπριανὸς καὶ Ἰουστίνη ἱερομάρτυρες: συναξάρι 39 54, 95 210^ν

Κύπρος: πιθανὴ προέλευση τοῦ 21· βλ. Χρυσοστόμου (μονὴ), Κύπρου

Κυριαζῆς Δ., κτήτωρ 38

Κυριακὴ προσευχή, βλ. προσευχὴ Κυριακὴ

Κυριακὴ τοῦ τυφλοῦ 95 35^ν

Κυριακὴ τῶν προπατέρων 39 231^ν

Κυριακοδρόμιον 84

Κυριακὸς 81 169 (σημ.)

Κυριακὸς ὁ δημότης: συναξάρι 39 12^ν, 95 179^ν

Κυριακὸς, παπᾶς καὶ χαρτοφύλαξ ἁγ. Νικολάου Καλλιπόλεως, δωρητῆς 107 1^ν

Κυρ.ιήλος 23 1 (σημ.)

Κύριλλος 44 1 (σημ.)

ΚΥΡΙΑΛΛΟΣ ΑΛΕΞΑΝΔΡΕΙΑΣ: ἐπιστολὴ κανονικὴ πρὸς Δόμον (CPG 5378), με ἐρμηνεῖα Βαλσαμῶνος 12 199^ν· ἐπιστολὴ κανονικὴ τοῖς κατὰ Λιβύην καὶ Πεντάπολιν ἐπισκόποις (CPG 5379), με ἐρμηνεῖα Βαλσαμῶνος 12 20^ν· εἰς τὴν παραβολὴν τοῦ ἀμπελωνος

- ὀμιλία ιζ' (CPG 5261) **110** 41. Απόσπασμα **89** 161
- Κύριλλος διάκονος, βλ. Μάρκος ἐπ. Ἀρεθουσίων καὶ Κύριλλος διάκονος
- Κύριλλος Ἱεροσολύμων **94** 121
- Κύριλλος Λούκαρις πατρ. Κωνσταντινουπόλεως, βλ. ΙΕΡΕΜΙΑΣ πρώην ΜΑΪΝΗΣ· ἐπιστολὴ τῶν Ἐγκλέζων· ΚΟΡΥΔΑΛΛΕΥΣ ΘΕΟΦΙΛΟΣ
- Κύριλλος πατρ. Κωνσταντινουπόλεως· μονοκονδυλιὰ **93** 118^v
- ΚΥΡΙΤΖΗΣ ΚΡΙΤΗΣ ΕΠΙ ΤΩΝ ΙΠΠΟΔΡΟΜΙΩΝ· ἐπιστολὴ **93** 37^v
- Κῦρος καὶ Ἰωάννης ἀνάργυροι, ἀνακομιδὴ **68** 92· βλ. ΣΥΜΕΩΝ ΜΕΤΑΦΡΑΣΤΗΣ βίος καὶ μαρτύριον
- Κύρου καὶ Ἰωάννου· ΓΕΡΜΑΝΟΣ Α' ΚΩΝΣΤΑΝΤΙΝΟΥΠΟΛΕΩΣ
- κωδικογραφικὰ σημειώματα (κολοφῶνες) **11** 229^v (ἔτ. 1753), 377^v (ἔτ. 1731)· **14** 116^v (ἔτ. 1580)· **21** 155^v· **34** 269^v (ἔτ. 1244)· **38** 262^v (ἔτ. 1551)· **41** 52^v (ἔτ. 1560)· **44** 198^v· **53** 285^v· **55** 137· **58** 212 (ἔτ. 1422), 215^v (ἔτ. 1415)· **61** 259^v· **62** 178 (ἔτ. 1268)· **64** 229 (ἔτ. 1373)· **79** 201· **87** 97· **90** 57^v· **94** 10^v· **98** 251^v (ἔτ. 1544)· **101** 203^v (ἔτ. 1563)· **105** 159^v (ἔτ. 1127)· **109** 337 (ἔτ. 1300)· **111** 216· **112** 234^v (στὰ ἀρμενικὰ)
- Κωνσταντίνος **55** 86^v (σημ.), **57** 2^v (σημ.)· βλ. παιδεὶς ἐπτὰ ἐν Ἐφέσῳ
- Κωνσταντίνος Ἀρχιδιάκ· ἐκ Τραπεζοῦντος, κτήτωρ **55**
- Κωνσταντίνος ἱερεὺς καὶ ἐκκλησιάρχης ἀγίου Νικολάου Καλλιπόλεως, σταχωτῆς **107** Γ
- Κωνσταντίνος Λειχοῦδης πατρ. Κωνσταντινουπόλεως, βλ. ΜΙΧΑΗΛ ΨΕΛΛΟΣ
- ΚΩΝΣΤΑΝΤΙΝΟΣ Ζ' ΠΟΡΦΥΡΟΓΕΝΝΗΤΟΣ· νεαραὶ (7) **12** 377^v, 378^v, 380^v, 381, 381^v, 382^v, 399^v· περὶ τῆς ἐξ Ἐδέσσης εἰκόνας (ΒΗΘ 794) **66** 128
- Κωνσταντινουπόλεως (σύνοδος), βλ. Σύνοδοι οἰκουμενικαί, οἴκουμ. 2α, 5η, 6η· Σύνοδοι τοπικαὶ
- Κωνσταντινούπολις **23** 329 (σημ.), **95** 237 (σημ.)· προέλευση τοῦ **1**
- Λάζαρος ἅγιος, ἀνακομιδὴ **39** 86^v, **95** 234· βλ. ΑΝΔΡΕΑΣ ΚΡΗΤΗΣ
- Λάζαρος ζωγράφος ὄσιος πατήρ· συναξάρι **39** 170, **95** 297^v
- Λαζὸς Ἰωάννης **85** 85^v (σημ.)
- Λαμπαδὸς θαυματουργός, βλ. Ἀθανάσιος ἐν Ἄθῳ, Λαμπαδὸς θαυματουργός, Μάρθα μήτηρ Συμεὼν θαυματουργοῦ
- Λάμπης (μονή), βλ. Ἀποστόλων (μονὴ ἀγίων), Λάμπης
- Λαοδικείας (σύνοδος), βλ. Σύνοδοι τοπικαὶ
- ΛΑΣΧΑΡΙΣ ΙΩΑΝΝΗΣ, μελογράφος (α' μὸσ 15ου αἰ.): κοινωνικὸν **55** 18
- Λαύρας (μονὴ ἀγίας), Ἀγίου Ὁρους **58** 107^v (σημ.)· κτήτωρ **52**
- Λαυρέντιος διάκονος, βλ. Εὐστός πάπας Ρώμης, Λαυρέντιος διάκονος, Ἰππόλυτος μάρτυρες
- Λαυρέντιος ἱερομόναχος καὶ ἐφημέριος μητροπόλεως Ἀδριανουπόλεως **64** 188^v (σημ.)
- Λαῦρος μάρτυς, βλ. Φλόρος καὶ Λαῦρος μάρτυρες
- Λεβωένης Βασίλης **21** 112 (σημ.)
- Λειτουργία: ΒΑΣΙΛΕΙΟΥ ΤΟΥ ΜΕΓΑΛΟΥ (CPG 2905) **10** 33, **27** 1, **57** 1, **79** 71, **90** 32· ΙΩΑΝΝΟΥ ΧΡΥΣΟΣΤΟΜΟΥ (CPG 4686) **10** 1, **27** 9, **79** 90, **90** 16· τῶν προηγουσμένων **10** 81, **27** 53, **57** 6^v, **79** 84^v, **90** 56
- λειτουργικὰ, βλ. Ἀκάθιστος ὕμνος· Ἀκολουθία· Ἀνθολογία τῆς Παπαδικῆς Ἀποστολευάγγελα· Εὐαγγέλια εἰς διαφόρους μνήμας· Εὐαγγέλια ἐωθινὰ· Εὐαγγελιστάριον εὐχῆς· Εὐχολόγιον· κανόνες λειτουργικοί· Κυριακοδρόμιον· Λειτουργία· Μηναῖα· Μηνολόγιον· Μηνολόγιον αὐτοκρατορικόν· Μηνολόγιον (σύντομο)· Ὁμιλιάριον Πανηγυρικόν· Παρακλητικὴ· Πραξαπόστολος· στιχηρὰ· Συναξάρι· Συναξάριον (σύντομο)· Τριῶδιον ὕμνοι
- Λειχοῦδης Κωνσταντίνος, βλ. Κωνσταντίνος Λειχοῦδης
- λέξεις κατ' ἐκλογὴν νομικῶν βιβλίων **12** 413^v
- λεξικόν· κατὰ στοιχεῖον **124** 10^v· λατινοελληνικὸ **88** 2
- Λεόντιος **57** 2^v (σημ.) ἴσως γραφέας τοῦ **68**
- Λεόντιος μάρτυς **68** 56^v· βλ. Κοσμάς καὶ Δαμιανός, Κρονίδης, Λεόντιος κτλ.
- Λεόντιος Πατρῶν, πατριάρχης, βλ. ΜΙΧΑΗΛ ΨΕΛΛΟΣ
- ΛΕΟΝΤΙΟΣ ΠΡΕΣΒΥΤΕΡΟΣ ΚΩΝΣΤΑΝΤΙΝΟΥ-

- ΠΟΛΕΩΣ: εἰς τὸν Ἰὼβ τῇ μεγ. Δευτέρα (BHGⁿ 939i· CPG 7894) **110 28^v**· εἰς τὴν Μεσπονητροστὴν καὶ εἰς τὸν ἐκ γεννητῆς τυφλὸν καὶ εἰς τὸ «μὴ κρίνετε κατ' ὄψιν» (CPG 7888) **110 129**
- Λέος **51 195^v** (σημ.)
- Λεύκιος μάρτυς, βλ. ΣΥΜΕΩΝ ΜΕΤΑΦΡΑΣΤΗΣ μαρτύριον Θύρσου, Λευκίου κτλ.
- Λέων βασιλεὺς(·), βλ. ΜΙΧΑΗΛ ΨΕΛΛΟΣ
- Λέων ἐπ. Κατάνης **94 50^v**· βίος καὶ πολιτεία, ἀπόσπασμα (BHG^a 981e) **36 3^v**
- Λεωνίδης, Χαρίεσσα, Νίκη, Γαλήνη, Καλλίδης, Νουνεχία, Βασίλισσα, Θεοδώρα μάρτυρες **95 16^v**
- Λέων πάπας Ρώμης **94 47^v**
- ΛΕΩΝ Ϛ' ΣΟΦΟΣ: νεαροὶ (110) **12 391^v**· πρόλογος στὰ Βασιλικά **12 399^v**· χρησιμοί **23 304^v**· ὠδῶριον κατασκευτικὸν κατὰ ἀλφάβητον **48 66^v**
- Λέων τοῦ Μάρκου **21 112** (σημ.)
- Λέων φιλόσοφος ὄσιος πατήρ **39 94^v**
- Λητόιος, βλ. ΓΡΗΓΟΡΙΟΣ ΝΥΣΣΗΣ ἐπιστολὴ πρὸς Λητόιον
- Ληχ...ας (τοπων.) **21 112** (σημ.)
- ΛΙΒΑΝΙΟΣ ΣΟΦΙΣΤΗΣ: ἐπιστολαὶ 50 μὲ φυλαχωνία καὶ σχολία **59 51^v**· βλ. στίχοι στὸν Λιβάνιο σοφιστῆ
- Λιγυστική, βλ. Μεδιόλανον μητρόπολις Λιγυστικῆς· Τικίνιον Λιγυστικῆς
- Λίνος μάρτυς, βλ. Πατρώβας, Ἐρμῆς, Λίνος κτλ.
- Λογγίνος ὁ ἑκατόνταρχος: συναξάρι (BHGⁿ 990e) **39 84^v**, **95 232^v**
- Λογική: ἀποσπάσματα μὲ διάγραμμα **93 129^v**· σημείωση λογικῆς **41 54**
- Λογικὴ πραγματεία **44 36**
- Λούκαρις Κύριλλος, βλ. Κύριλλος Λούκαρις
- Λουκάς ἀπόστολος καὶ εὐαγγελιστής: συναξάρι **95 235^v**
- Λουκάς διάκονος, βλ. Σιλουανὸς ἐπ., Λουκάς διάκονος, Μώκιος ἀναγνώστης
- Λουκάς ἐν τῷ Στειρίῳ, βλ. Παρθένιος ἐπ. Λαμφάκου καὶ Λουκάς ἐν τῷ Στειρίῳ
- Λουκάς ὁ Τρυγλινὸς ὄσιος **39 239**
- Λουκία παρθένος, Ρῆξος βικάριος καὶ ἔτεροι ἐν Καμπανίᾳ μαρτυρήσαντες **64 276^v**, **95 109^v**
- Λουκιανὸς καὶ Ζωτικὸς μάρτυρες **39 20^v**
- Λουκιανὸς μάρτυς, βλ. Περεγρίνος, Λουκιανός, Πομπηίνος κτλ.
- Λουκιανὸς πρεσβύτερος Ἀντιοχείας τῆς μεγάλης: συναξάρι **39 82^v**, **95 231**
- Λουκίος ὁ βουλευτὴς μάρτυς **64 334**, **95 157^v**
- Λούντρας Δ., κτήτωρ **15**
- Λυχνικοῦ ὕμνου (περὶ τοῦ) **12 13**
- Λὼτ δίκαιος **39 77^v**
- Λὼτ καὶ Πετρόνιος ὄσιοι **39 188^v**
- Μαγιάσης Σταυρός, κτήτωρ **27**
- Μαθέης **12 23^v** (σημ.)
- ΜΑΚΑΡΙΟΣ ΑἴΓΥΠΤΙΟΣ: περὶ ἀποταγῆς βίου καὶ περὶ τῶν αἰώνιων ἀγαθῶν **53 90^v**· εὐχὴ **38 124^v**· περὶ τοῦ ματαίου βίου καὶ περὶ συντελείας καὶ κρίσεως **53 89**, βλ. Ἀποφθέγματα πατέρων, περὶ τοῦ ἄββᾶ Μακαρίου
- Μακάριος ἡγούμενος τῆς Πελληγητῆς **95 2**
- Μακάριος ἱερομόναχος: ὑπογραφή 18ου/19ου αἰ. **2 90^v**
- Μακάριος μάρτυς, βλ. Εὐγένιος, Ζήνων, Ρωμύλος, Μακάριος μάρτυρες
- Μακάριος ὄσιος πατήρ, βλ. Εὐγένιος καὶ Μακάριος ὄσιοι πατέρες
- ΜΑΚΑΡΙΟΣ/ΣΥΜΕΩΝ (ΨΕΥΔΟ-): λόγος Β' 1.1-2 (CPG 2410) **93 66**
- Μακάριος σύνκελος, κτήτωρ **14**
- ΜΑΚΑΡΙΟΣ ΦΙΛΑΔΕΛΦΕΙΑΣ, ΓΕΩΡΓΙΟΣ ΒΥΖΑΣ, ΓΡΗΓΟΡΙΟΣ ΒΥΖΑΝΤΙΟΣ: Ἀκολουθία Μάρκου Εὐγενικοῦ **11 353**
- Μακεδόνιος ὄσιος πατήρ: συναξάρι **39 303^v**
- Μακκαβαῖοι μάρτυρες: μαρτύριον (BHG^a 1006) **66 8^v**· βλ. ΓΡΗΓΟΡΙΟΣ ΝΑΖΙΑΝΖΗΝΟΣ εἰς τοὺς Μακκαβαίους
- Μακρίνα, βλ. ΓΡΗΓΟΡΙΟΣ ΝΥΣΣΗΣ
- Μακρόβιος μάρτυς, βλ. Γορδιανὸς καὶ Μακρόβιος μάρτυρες
- Μαλαχίας μοναχός, γραφέας **64**
- Μαλὸς ὄσιος πατήρ: συναξάρι **39 85^v**
- Μαλφέθα μάρτυς **39 65**
- Μάμας μάρτυς **2 76^v** (σημ.)
- Μαμέλχθη μάρτυς **39 60^v**
- Μανουηλῆτζης Νταρζήνας, μισήρ **35 184^v** (σημ.)
- Μανουὴλ ἱερεὺς **27 41** (σημ.)

- ΜΑΝΟΥΗΛ Α΄ ΚΟΜΝΗΝΟΣ: νεαράι (3) **12 400^v**, 403, 405· χρυσόβουλλον **12 409^v**· βλ. ΘΕΟΔΩΡΟΣ ΠΡΟΔΡΟΜΟΣ στίχοι πρὸς τὸν βασιλέα κύρ Μανουήλ· ΜΙΧΑΗΛ ΑΓΧΙΛΛΟΥ διάλογος πρὸς Μανουήλ Α΄
- ΜΑΝΟΥΗΛ ΚΟΡΙΝΘΙΟΣ ΜΕΓΑΣ ΡΗΤΩΡ: εὐχή **101 149^v**· κανόνες (2) στὴ θεοτόκο **48 77^v**· κανὼν εἰς τὸν Εὐαγγελισμὸν **48 74^v**· προσόμοια καὶ κανὼν εἰς Μάρκον Εὐγενικὸν **11 372**
- ΜΑΝΟΥΗΛ ΜΟΣΧΟΠΟΥΛΟΣ: καθολικοὶ κανόνες περὶ πνευμάτων **102 61^v**· ὀνομάτων ἀττικῶν συλλογὴ **50 4**
- ΜΑΝΟΥΗΛ ΞΑΝΘΗΝΟΣ ΜΕΓΑΣ ΧΑΡΤΟΦΥΛΑΞ: διαίρεσις τῶν συγγενειῶν καὶ δῆλωσις γάμων γινομένων καὶ κωλυομένων **37 51^v**, **77 25^v**, **101 167**
- Μανουήλ, Σαβέλ καὶ Ἰσμαήλ μάρτυρες: κανὼν (εἰς) **68 54^v**
- Μανουήλ Συρόπουλος, βλ. Συρόπουλος Μανουήλ
- Μανουήλ Χουμελάς, βλ. Χουμελάς Μανουήλ
- ΜΑΝΟΥΗΛ ΧΡΥΣΑΦΗΣ, βλ. ΧΡΥΣΑΦΗΣ ΜΑΝΟΥΗΛ
- Μανούτιος Ἄλδος **85 Α**
- Μάν Ρικάρδος, βλ. ΔΗΜΗΤΡΙΟΣ ΚΥΔΩΝΗΣ ἀνατροπὴ τοῦ νόμου Μωάμεθ
- Μαντζούνη Μανίνα, κτήτωρ **30**
- Μανώλης Μπατζηκαῖος, βλ. Μπατζηκαῖος Μανώλης
- Μανώλης, παπὰς καὶ σακελλάριος **95 26** (σημ.)
- Μανώλης Ποστάτζης, βλ. Ποστάτζης Μανώλης
- Μαξιμιλιανός, βλ. παῖδες ἑπτὰ ἐν Ἐφέσῳ
- Μάξιμος ἱερομόναχος: ὑπογραφή 18ου/19ου αἰ. **2 90^v**
- ΜΑΞΙΜΟΣ ΜΑΡΓΟΥΝΙΟΣ, βλ. ΜΑΡΓΟΥΝΙΟΣ ΜΑΞΙΜΟΣ
- Μάξιμος μάρτυς, βλ. Μαρτίνος πάπας Ρώμης, Μάξιμος καὶ οἱ σὺν αὐτοῖς· Παῦλος, Τάττη καὶ οἱ παῖδες Σαβινιανός, Μάξιμος κτλ.
- ΜΑΞΙΜΟΣ ΟΜΟΛΟΓΗΤΗΣ: κεφάλαια (400) περὶ ἀγάπης (CPG 7693) **89 9^v**· κεφάλαια (200) περὶ θεολογίας καὶ ἐνσάρκου οἰκονομίας (CPG 7694) **89 83^v**· κεφάλαια (15) θεολογικά καὶ οἰκονομικά καὶ περὶ ἀρετῆς καὶ κακίας (CPG 7695) **89 136**
- Μάξιμος ὁμολογητής: ἄθλησις (BHG 1236) **66 44^v**· κανὼν (εἰς) **98 80^v**
- Μάξιμος ὁμολογητής, Νεόφυτος μάρτυς, Εὐγένιος Τραπεζούντιος καὶ ἡ συνοδία αὐτοῦ **56 171**
- ΜΑΡΓΟΥΝΙΟΣ ΜΑΞΙΜΟΣ: ἐπικήδειος λόγος ἐπὶ τῇ κοιμήσει τοῦ πατρ. Ἀλεξανδρείας Μελετίου Ἐμμανουήλ Πηγά **46 134^v**· ἐπιστολὴ Ἀμβροσίῳ Καλλονᾷ **93 30^v**· ἐπιτάφιος λόγος ἐπὶ τῇ κηδεῖα τοῦ πατρ. Ἀλεξανδρείας Μελετίου Ἐμμανουήλ Πηγά **46 136^v**
- Μαρδάριος μεγαλομάρτυς, βλ. Εὐστράτιος, Αὐξέντιος, Εὐγένιος κτλ.
- Μαρδόνιος μάρτυς, βλ. ΣΥΜΕΩΝ ΜΕΤΑΦΡΑΣΤΗΣ μαρτύριον Δωροθέου, Γλυκερίου, Μαροδονίου κτλ.
- Μάρης ὄσιος **39 345**
- Μάρης ὄσιος πατήρ: συναξάρι **39 306**
- Μάρθα καὶ Μαρία ἄγια ἀδελφαὶ **39 328**
- Μάρθα μήτηρ Συμεών, βλ. Ἀθανάσιος ἐν Ἄθῳ, Λαμπαδὸς θαυματουργός, Μάρθα μήτηρ Συμεών
- Μαρία **12 23^v** (σημ.), **23 330** (σημ.), **27 18** (σημ.), **37** στὴν κάτω πινακίδα (σημ.), **51 195^v** (σημ.), **79 63** (σημ.)
- Μαρία Αἰγυπτία, βλ. ΣΩΦΡΟΝΙΟΣ ΠΑΤΡ. ΙΕΡΟΣΟΛΥΜΩΝ (ΨΕΥΔΟ-) βίος καὶ πολιτεία Μαρίας τῆς Αἰγυπτίας
- Μαρία ἀνεψιὰ Ἀβραμίου, βλ. Ἀβράμιος καὶ Μαρία ἡ ἀνεψιὰ αὐτοῦ
- Μαρία θεοτόκος: διήγησις... καὶ ἀνάμνησις τοῦ θαύματος (BHG 1060) **72 302^v**· περὶ τῆς ἐλευσεως... (BHC^a 1063f) **66 145^v**· Εἴσοδος ἐν τῷ ναῷ: συναξάρι **39 179**, **95 303^v**· Εὐαγγελισμὸς **94 146^v**, **105 145^v**, κανὼν (εἰς) **79 163^v**· Κατάθεσις τῆς τιμίας ζώνης **43 293**, **64 229**, **98 251^v**· Κοίμησις **79 191**, **95 149^v**, **98 98^v**· Μιασηνῶν **43 1**, **95 170^v**· προεόρτια Εὐαγγελισμοῦ **94 142^v**· προεόρτια Κοιμήσεως: κανὼν (εἰς) **98 92^v**· προεόρτια Κοιμήσεως καὶ Μιχαῖος προφήτης **98 90^v**· φυγὴ εἰς Αἴγυπτον: συναξάρι **39 254^v**· βλ. ΑΝΔΡΕΑΣ ΚΡΗΤΗΣ· ΓΕΡΜΑΝΟΣ Α΄ ΚΩΝΣΤΑΝΤΙΝΟΥΠΟΛΕΩΣ· ΓΕΩΡΓΙΟΣ ΝΙΚΟΜΗΔΕΙΑΣ· ΘΕΟΔΩΡΟΣ ΔΟΥΚΑΣ ΛΑΣΚΑΡΙΣ· ΙΩΣΗΦ ἸΜΝΟΓΡΑΦΟΣ· ΜΑΝΟΥΗΛ ΚΟΡΙΝΘΙΟΣ· ΣΥΜΕΩΝ ΜΕΤΑΦΡΑΣΤΗΣ· ἐπιγράμματα εὐχές· στὴ θεοτόκο· στίχοι στὴ θεοτόκο
- Μαρία Μαγδαληνὴ καὶ Φωκάς ὄσιος ἱερομάρτυς **68 175^v**
- Μαριάμνη ἀδελφὴ Φιλίππου: συναξάρι **39 338^v**

- Μαριανός, βλ. Θεότεκνος, Εὐγένιος κτλ.: παῖδες ἐπτὰ ἐν Ἐφέσῳ
- Μαρία Παλαιολογίνα αὐτοκράτειρα, σύζυγος Ἀνδρονίκου Δ΄ Παλαιολόγου **20** 309^v (σημ.)
- Μαρίνα Παμπακιᾶ, βλ. Παμπακιᾶ Μαρίνα
- Μαρκανόπουλος Ἰωάννης, βλ. Ἰωάννης Μαρκανόπουλος
- Μαρκελλίνος μάρτυς, βλ. ΣΥΜΕΩΝ ΜΕΤΑΦΡΑΣΤΗΣ μαρτύριον Σεβαστιανού καὶ τῆς συν-οδίας αὐτοῦ Ζωῆς κτλ.
- Μαρκέλλος ἐπ. Ἀπαμείας τῆς Συρίας: μαρτύριον (BHG 1026) **66** 46^v
- Μαρκέλλος μάρτυς, βλ. Ἐλπίδιος, Μαρκέλλος, Εὐστόχιος μάρτυρες
- Μαρκέλλος μονῆς τῶν Ἀκοιμήτων, βλ. ΣΥΜΕΩΝ ΜΕΤΑΦΡΑΣΤΗΣ βίος καὶ πολιτεία Μαρκέλλου
- Μαρκιανός ἐν τῇ Κύρῳ ὄσιος πατῆρ: συναξάρι **39** 131^v, **95** 268
- Μαρκιανός ἐπ. Συρακούσης: συναξάρι **39** 124, **95** 262^v
- Μαρκιανός καθηγούμενος τῆς μονῆς τοῦ Σωτήρος Χριστοῦ ἐν Οὐλάδῃ, χορηγός **62** 178
- Μαρκιανός καὶ Μαρτύριος νοτάριοι **65** 202: συναξάρι **39** 104
- Μαρκιανός μάρτυς, βλ. Νίκανδρος καὶ Μαρκιανός μάρτυρες
- Μαρκιανός πρεσβύτερος καὶ οἰκονόμος τῆς μεγάλης ἐκκλησίας: κανὼν (εἰς) **56** 28: συναξάρι **39** 279^v. βλ. Γρηγόριος Νύσσης, Δομετιανός ἐπ. Μελιτηνῆς, Μαρκιανός πρεσβύτερος
- Μάρκος, βλ. Λέων τοῦ Μάρκου· Μάρκος, Στέφανος καὶ Μάρκος, ΣΥΜΕΩΝ ΜΕΤΑΦΡΑΣΤΗΣ μαρτύριον Σεβαστιανού καὶ τῆς συν-οδίας αὐτοῦ Ζωῆς κτλ.: Τέρτιος, Μάρκος, Ἰούστος κτλ.
- Μάρκος Ἀλεξανδρείας, βλ. ΘΕΟΔΩΡΟΣ ΒΑΣΙΛΙΑΝΩΝ ἀπόκρισις περὶ νηστειῶν
- Μάρκος, Ἀρίσταρχος, Ζήνων ἀπόστολοι: συναξάρι **39** 45^v
- Μάρκος ἐπ. Ἀρεθουσίων καὶ Κύριλλος διάκονος: κανὼν (εἰς) **94** 156^v
- ΜΑΡΚΟΣ ΕΥΓΕΝΙΚΟΣ ΕΠ. ΕΦΕΣΟΥ: ἔχθεσις... τίνι τρόπῳ ἐδέξατο τὸ τῆς ἀρχιερωσύνης ἀξίωμα καὶ δήλωσις τῆς ἐν Φλωρεντίᾳ συν-όδου **11** 414: ἐπιστολῆς (2) πρὸς Γεννάδιον Σχολάριον **46** 98^v, 100^v: ἐπιστολὴ πρὸς Ἰσίδωρον ἱερομόναχον **46** 94: ὁμολογία τῆς ὀρθῆς πίστεως ἐκτεθεῖσα ἐν Φλωρεντίᾳ **11** 408: βλ. ΓΕΝΝΑΔΙΟΣ ΣΧΟΛΑΡΙΟΣ μονωδία ἐπὶ τῇ κοιμῆσει Μάρκου Εὐγενικοῦ· ΜΑΚΑΡΙΟΣ ΦΙΛΑΔΕΛΦΕΙΑΣ, ΓΕΩΡΓΙΟΣ ΒΥΖΑΣ, ΓΡΗΓΟΡΙΟΣ ΒΥΖΑΝΤΙΟΣ Ἀκολουθία Μάρκου Εὐγενικοῦ· ΜΑΝΟΥΗΛ ΚΟΡΙΝΘΙΟΣ ΜΕΓΑΣ ΡΗΤΩΡ προσόμοια καὶ κανὼν εἰς Μάρκον Εὐγενικόν· ΣΕΡΑΦΕΙΜ ΚΩΝΣΤΑΝΤΙΝΟΥΠΟΛΕΩΣ ἴσον πατριαρχικοῦ γράμματος περὶ Μάρκου· ΣΙΛΒΕΣΤΡΟΣ ΒΥΖΑΝΤΙΟΣ ἔλεγχος καὶ ἀπολογία πρὸς Μάρκον
- Μάρκος Εὐγενικός ἐπ. Ἐφέσου: συναξάρι **11** 359: τροπάριον **11** 365
- Μάρκος, Στέφανος καὶ Μάρκος μάρτυρες: συναξάρι **39** 180
- Μαρούδας **27** 41 (σημ.)
- Μαρούλα **114** 8^v (σημ.)
- Μαρτινιανός, βλ. παῖδες ἐπτὰ ἐν Ἐφέσῳ
- Μαρτινιανός ὄσιος πατῆρ: κανὼν (εἰς) **94** 31, **114** 119^v
- Μαρτίνος πάπας Ρώμης, Μάξιμος καὶ οἱ σὺν αὐτοῖς: συναξάρι **39** 30, **95** 192
- μάρτυρες ἄγιοι Πάντες **95** 60^v
- μάρτυρες ἀσκηταὶ μύριοι Θηβαῖοι **95** 140^v
- μάρτυρες ἀσκηταὶ τέσσαρες **64** 290, **95** 121
- μάρτυρες δέκα ἐν Κρήτῃ, βλ. ΣΥΜΕΩΝ ΜΕΤΑΦΡΑΣΤΗΣ μαρτύριον
- μάρτυρες δεκαεὶς Θηβαῖοι **95** 167^v
- μάρτυρες δέκα ἢ δεκατρεῖς ἐν Κωνσταντινουπόλει ἐπὶ Λέοντος Ἰσαύρου: μαρτύριον (BHG 1195) **66** 2
- μάρτυρες ἐβδομήκοντα, βλ. Μαυρίκιος καὶ οἱ σὺν αὐτῷ ἐβδομήκοντα
- μάρτυρες εἴκοσι πέντε ἐκ Νικομηδείας **64** 273
- μάρτυρες ἑκατὸν εἴκοσι ἐν Περσίδι, βλ. Σαδῶδ καὶ ἑκατὸν εἴκοσι μάρτυρες ἐν Περσίδι
- μάρτυρες ἐν Βουλγαρίᾳ ἐπὶ Νικηφόρου (BHGⁿ 2263b) **64** 296^v
- μάρτυρες ἕξ ἐν Λιβύῃ **64** 317^v
- μάρτυρες ἕξ ἐν Μελιτηνῇ **95** 167
- μάρτυρες Μακκαβαῖοι, βλ. Μακκαβαῖοι μάρτυρες
- μάρτυρες μύριοι ἐν Ἀντιοχείᾳ, βλ. Ἔρασμος καὶ μύριοι μάρτυρες ἐν Ἀντιοχείᾳ
- μάρτυρες νήπια ἐν Βηθλεέμ, βλ. νήπια ἐν Βηθλεέμ δεκατέσσαρες χιλιάδες

- μάρτυρες τεσσαράκοντα ἑνέα ἐν Ρώμῃ: συναξάρι **39 44^v, 95 203**
- μάρτυρες τεσσαράκοντα ἐν Σεβαστείᾳ **65 227^v, 94 99^v**. βλ. ΒΑΣΙΛΕΙΟΣ ΚΑΙΣΑΡΕΙΑΣ λόγος ἐγκωμιαστικὸς εἰς τοὺς ἁγίους τεσσαράκοντα
- μάρτυρες τεσσαράκοντα ἕξ ἐν Παλαιστίνῃ: συναξάρι **39 27^v**
- μάρτυρες τεσσαράκοντα Ρωμαῖοι **64 249^v, 95 87^v**
- μάρτυρες τριάκοντα ἑπτὰ ἐν Βιζύῃ τῆς Θράκης: συναξάρι **64 333^v, 95 157**
- μάρτυρες τριακόσιοι ἑβδομήκοντα, βλ. Παράμνος καὶ τριακόσιοι ἑβδομήκοντα μάρτυρες
- Μαρτύριος νοτάριος, βλ. Μαρκιανὸς καὶ Μαρτύριος νοτάριοι
- Μάστρακας Σταμάτιος Σπ. ἱεροσπουδαστῆς **23 I, 330 (σημ.)**
- Ματθαῖος ἀπόστολος καὶ εὐαγγελιστῆς: συναξάρι (BHG^a 1225m) **39 167, 95 295^v**
- ΜΑΤΘΑΙΟΣ ΒΛΑΣΤΑΡΗΣ: περὶ ὄφρικίων καὶ περὶ ματαίας ζωῆς, ἀποσπάσματα **48 23^v**. σύνταγμα κανόνων, ἀποσπάσματα: στοιχεῖον Β', κεφ. ιγ' **93 156^v**, στοιχεῖον Β', κεφ. η' **77 10^v, 42^v, 51**, κεφ. ιγ' **93 156^v**, στοιχεῖον Γ', κεφ. ιε' **77 17**, στοιχεῖον Δ', κεφ. ζ' **77 20**, στοιχεῖον Ε', κεφ. ια', ιβ', ιγ', κη' **77 1, 8^v, 9^v, 24**, στοιχεῖον Π', κεφ. ζ' **93 152**, κεφ. η' **77 19**
- Ματθαῖος ἀπόστολος, βλ. ΝΙΚΗΤΑΣ ΔΑΒΙΔ ΠΑΦΛΑΓΩΝ ἐγκώμιον εἰς τὸν ἀπόστολον Ματθαῖον
- Ματρώνη Χιοπολίτισσα ὁσία **69 30^v (σημ.)**
- Μαύρης θάλασσας (πύργος) **58 135 (σημ.)**
- Μαυρίκιος καὶ οἱ σὺν αὐτῷ ἑβδομήκοντα μάρτυρες **39 349**
- Μαυρομάτης Ἀντώνιος, βλ. Ἀντώνιος Μαυρομάτης
- Μαῦρος καὶ Ἰάσων μάρτυρες: συναξάρι **39 87^v**. βλ. Κλαύδιος τριβούνος, Ἰλαρία ἡ γυνὴ αὐτοῦ καὶ τὰ τέκνα Μαῦρος καὶ Ἰάσων
- Μαῖσιμᾶς Σύρος ὄσιος πατήρ: συναξάρι **39 300^v**
- μεγαλυνάρια εἰς τὰς δεσποτικὰς ἑορτὰς **55 102**
- Μεδιόλανον μητρόπολις Λιγυστικῆς **20 309^v (σημ.)**
- Μεεμέτης σουλτάν (Μωάμεθ Γ' 1595-1603): βραχὺ χρονικὸ (ἔτ. 1614) **23 329**
- ΜΕΘΟΔΙΟΣ ΕΠ. ΟΛΥΜΠΟΥ (ΨΕΥΔΟ-): λόγος εἰς τὰ Βάβια **110 13^v**
- Μεθόδιος ἐπ. Πατάρων **64 35**
- ΜΕΘΟΔΙΟΣ ΚΩΝΣΤΑΝΤΙΝΟΥΠΟΛΕΩΣ: διάταξις περὶ τῶν ἐπιστρεφόντων εἰς τὴν Χριστοῦ πίστιν **37 249^v, 101 187**. κανὼν (εἰς) **68 44**. βλ. Ἐλισσαῖος προφήτης καὶ Μεθόδιος πατρ. Κωνσταντινουπόλεως
- μέθοδος Λέοντος τοῦ Σοφοῦ, βλ. ΛΕΩΝ Σ' ΣΟΦΟΣ
- Μελάνη ἡ Ρωμαία, βλ. ΣΥΜΕΩΝ ΜΕΤΑΦΡΑΣΤΗΣ βίος καὶ πολιτεία Μελάνης
- ΜΕΛΕΤΙΟΣ ΑΘΗΝΩΝ: ἐκ τῆς Ἐκκλησιαστικῆς Ἱστορίας περὶ Ἰωάννου Χαλκηδόνος καὶ Θεοφυλάκτου Βουλγαρίας **84 1^v**
- Μελέτιος ἐπ. Κύπρου, βλ. Ἰσαάκιος καὶ Μελέτιος ἐπ. Κύπρου
- Μελέτιος ἱερομόναχος Παργιανὸς Ἰακώβος Τρυφύης, κτήτωρ **23**
- ΜΕΛΕΤΙΟΣ ΜΟΝΑΧΟΣ ΣΟΦΟΣ ΙΑΤΡΟΣ **93 175**. βλ. ΓΑΛΗΝΟΣ, ΙΠΠΟΚΡΑΤΗΣ, ΜΕΛΕΤΙΟΣ Διαθήκαι
- Μελιτηνὴ μάρτυς (Σεπτ. 16): συναξάρι **39 25, 95 189**
- Μελιτηνὴ μάρτυς (Ὀκτ. 29, 30): συναξάρι **39 123^v, 95 262**
- Μελίτων ἅγιος **64 272^v**
- μελογράφοι, βλ. ΑΝΘΙΜΟΣ ΙΕΡΟΜΟΝΑΧΟΣ· ΔΑΒΙΔ ΡΑΙΔΕΣΤΗΝΟΣ ΜΟΝΑΧΟΣ ΜΟΝΗΣ ΠΑΝΤΟΚΡΑΤΟΡΟΣ· ΙΩΑΝΝΗΣ ΓΛΥΚΥΣ· ΙΩΑΝΝΗΣ ΛΑΜΠΑΔΑΡΙΟΣ Ο ΚΛΑΔΑΣ· ΙΩΑΣΑΦ Ο ΝΕΟΣ ΚΟΥΚΟΥΖΕΛΗΣ· ΚΑΡΥΚΗΣ ΘΕΟΦΑΝΗΣ ΠΑΤΡ. ΕΞ ΑΘΗΝΩΝ· ΛΑΣΧΑΡΙΣ ΙΩΑΝΝΗΣ· ΞΕΝΟΣ ΚΟΡΩΝΗΣ· ΣΥΡΟΠΟΥΛΟΣ ΔΟΥΚΑΣ· ΧΡΥΣΑΦΗΣ ΜΑΝΟΥΗΛ
- Μεμέτης σουλτάν (Μωάμεθ Β' 1451-1481): βραχὺ χρονικὸ (ἔτ. 1614) **23 329**
- Μελέτιος Ἐμμανουὴλ Πηγᾶς πατρ. Ἀλεξανδρείας, βλ. ΜΑΡΓΟΥΝΙΟΣ ΜΑΞΙΜΟΣ
- Μέλος ἐπ., βλ. Μίλος ἐπ.
- Μέμων ὁ κεντυρίων, βλ. Σεβήρος καὶ Μέμων ὁ κεντυρίων
- Μέμων ὄσιος πατήρ: συναξάρι **95 34**
- ΜΕΝΑΝΔΡΟΣ: γνώμαι κατὰ στοιχεῖον **58 213**
- μετάθεσις ἀρχιερέως **37 259^v, 260**

- ΜΕΤΑΞΕΑΣ ΝΙΚΟΔΗΜΟΣ: ἐπιστολή πρὸς τὸν Πατελλάριον **93** 105
- ΜΕΤΑΞΕΑΣ ΠΑΪΣΙΟΣ: ἐπιστολή Θεοφίλω τῷ Κορδαλλεῖ **93** 47^v
- Μέτριος γεωργός: συναξάρι **95** 72^v
μέτρων (περὶ) **12** 215^v
- Μήλης ὁ ὕμνοποιὸς ὄσιος **95** 46^v
- Μηναῖα: 2-30 Αὐγούστου **15** 1· 1-27 Ἰανουαρίου **40** 1· 1 Σεπτεμβρίου - 31 Αὐγούστου **43** 1· 6-11 Ὀκτωβρίου **54** 1· 8-30 Ἰανουαρίου **56** 1· 9-11 Ἰουλίου **58** 216· 5 Ἰουνίου - 31 Αὐγούστου **64** 1· 1 Ἰουνίου - 30 Ἰουλίου **68** 1· ἐκλογὴ ἀπὸ τὰ Μηναῖα **79** 159· 7 Φεβρουαρίου - 28 Μαρτίου **94** 1· 5-31 Αὐγούστου **98** 1· 1-14 Δεκεμβρίου **100** 1· 1-29 Φεβρουαρίου **114** 1
- Μηνάς, Ἐρμογένης, Εὐγραφοῦ μεγαλομάρτυρες: συναξάρι **39** 213
- Μηνάς Κωνσταντινουπόλεως: βίος καὶ πολιτεία (BHG 1272) **66** 225^v
- Μηνάς μεγαλομάρτυς: συναξάρι καὶ θαύματα (BHG^a 1269m) **39** 154, **95** 286^v
- Μηνάς, Φαῦστος, Ἀνδρέας, Ἡράκλειος μάρτυρες **95** 170
- Μηνοδώρα, Νυμφοδώρα, Μητροδώρα μάρτυρες: συναξάρι **39** 17^v, **95** 183
- Μηνολόγιον: 14-31 Δεκεμβρίου **13** 1· 1-29 Αὐγούστου **66** 3· 13-31 Ἰανουαρίου **74** 1
- Μηνολόγιον αὐτοκρατορικόν, ἀποσπάσματα: 21 Δεκεμβρίου, 16-17, 20-25 Φεβρουαρίου **36** 1
- Μηνολόγιον (σύντομο) **19** 299^v, **20** 19^v, **22** 153, **26** 90, **51** 148^v, **61** 261, **63** 94, **65** 188, **69** 112, **91** 172α, **98** 257^v, **105** 47^v, **106** 1, **107** 236, **108** 183, **109** 249, **111** 7^v, **113** 177^v, 207
- Μητροδώρα μάρτυς, βλ. Μηνοδώρα, Νυμφοδώρα, Μητροδώρα μάρτυρες
- ΜΗΤΡΟΦΑΝΗΣ: στίχοι εἰς τὸν Θηρακᾶν **38** 262
- μικρογραφίες: Ἀνάσταση Λαζάρου **108** 147· Ἰησοῦς καὶ 4 εὐαγγελιστῆς **34** 127^v. Ἰωάννης εὐαγγελιστῆς **111** 173^v, **112** 179^v. Ἰωάννης καὶ Πρόδρομος **34** 210· Ἰωάννης Σχολαστικὸς ὁ τῆς Κλίμακος **52** 15^v. Ἰωάνης **31** 1· Λουκᾶς εὐαγγελιστῆς **111** 114^v, **112** 111^v. Μάρκος εὐαγγελιστῆς **111** 73^v, **112** 71^v. Μάρκος Εὐγενικὸς **11** 350^v. Ματθαῖος εὐαγγελιστῆς **112** 12^v. παῖδες τρεῖς ἐν καμίνῳ **31** 1^v. προσευχὴ Ἰησοῦ **108** 161· διάφορες **17** 7^v-8^v, **87**, **112**, **147^v**, **281^v**, **308**· **18** 1, **141^v**, **142**, **234**, **291**· **19** 1^v, **83**, **136^v**, **226^v**. **21** 19^v, **56^v**, **112^v**. **22** 45^v, **67**, **138^v**, **152^v**. **24** 1, **2**· **33** 175^v, **176^v**, **177**· **35** 3^v, **57^v**, **9^v**, **145^v**. **36** 1, **2^v**, **3^v**, **4^v**, **5^v**
- Μίλος (Μέλος) ἐπ. καὶ δύο μαθηταί: συναξάρι (BHG 2276) **39** 152, **95** 285
- Μισαήλ μοναχός, κτήτωρ **5**
- Μισαήλ **27** 41, **51** 195^v
- ΜΙΧΑΗΛ ΑΓΧΙΑΛΟΥ ΠΑΤΡ. ΚΩΝΣΤΑΝΤΙΝΟΥΠΟΛΕΩΣ: διάλογος πρὸς Μανουήλ Α΄ Κομνηνὸν **78** 457
- Μισαήλ ἀρχάγγελος: ἀνάμνησις θαύματος ἐν Κολοσσαῖς τῆς Φρυγίας: κανὼν (εἰς) **79** 159, συναξάρι **39** 11, **95** 178^v. ἐν τῷ Ἀδδᾶ, βλ. Θεότεκνος, Εὐγένιος κτλ. ἐν τῷ Φόρφω **64** 251^v. Συναξίς: κανὼν (εἰς) **79** 172, **90** 132· βλ. ΘΕΟΔΩΡΟΣ ΣΤΟΥΔΙΤΗΣ ὁμιλία εἰς τὸν ἀρχιστράτηγον Μισαήλ
- Μισαήλ ἀρχιστράτηγον (μονῆ), κτήτωρ **79**
- ΜΙΧΑΗΛ ΓΑΥΚΑΣ: εἰς τὰς ἀπορίας τῆς θείας Γραφῆς λόγοι **36** 37, **46** 55
- Μισαήλ ἱερομόναχος καὶ διάκονος **22** 2
- Μισαήλ Κηρουλάριος πατρ. Κωνσταντινουπόλεως, βλ. ΜΙΧΑΗΛ ΨΕΛΛΟΣ
- Μισαήλ Κοντολιάκος, βλ. Κοντολιάκος Μισαήλ
- Μισαήλ Η΄ Παλαιολόγος καὶ Θεοδώρα **62** 178
- Μισαήλ III Ρωμανῶφ, βλ. Ρωμανῶφ Μισαήλ III
- Μισαήλ Φιλανθρωπηνός, ἱερεὺς καὶ μέγας οἰκονόμος τῆς μητρ. Ἰωαννίνων: **26** σὺν ἐσωτερικῷ τῆς ἐπάνω πινακίδας
- ΜΙΧΑΗΛ ΧΟΥΜΝΟΣ: περὶ τῶν βαθμῶν τῆς συγγενείας **12** 23^v
- ΜΙΧΑΗΛ ΨΕΛΛΟΣ: ἐπιστολὲς πρὸς: ἀνεπιὸ τοῦ πατριάρχου **93** 46^v, βασιλέα Κομνηνὸ **93** 47^v, βασιλέα Λέοντα **93** 40^v, κριτὴ βουκελλαρίων **93** 46^v, κριτὴ Θράκης καὶ Μακεδονίας **93** 44^v, κριτὴ Ὀφικίου **93** 42, κριτὴ Παφλαγονίας **93** 45, κριτὴ Χαρσιανοῦ **93** 45, μάλιστατρο Ξωφιλίνο **93** 45^v, μητροπολίτη Εὐχαΐτων **93** 41^v, μοναχὸ Ὀλυμπίτη **93** 45^v, μυστολέκτη καὶ κριτὴ Καππαδόκων **93** 43^v, πατριάρχου Ἀντιοχείας **93** 40^v, πατριάρχου Μισαήλ Κηρουλάριου **93** 44^v, πατριάρχου Μισαήλ Κηρουλάριου περὶ χυμικῆς ἤτοι χρυσοποιίας **93** 111^v, πατρίκιον Ἀριστηνὸ

- 93 45^v, πατρίκιο Λεόντιο 93 44, πατρίκιο Νικόλαο 93 42^v, πρόεδρος και πρωτοβεστιάρη Λειχούδη 93 46^v, πρωτοσύγκελλο 93 44, σακελλάριο 93 44, 47, σακελλάριο και μάγιστρο 93 45^v, στρατηγὸ Ἀβύδου 93 46, χωρὶς παραλήπτη 93 40, Ἀντίρρησις 93 38 περὶ δόγμα-τος 44 189^v, περὶ μετεωρολογιῶν 45 30^v
- Μιχαῖος προφήτης, βλ. ΘΕΟΔΩΡΗΤΟΣ ΚΥΡΟΥ εἰς τὴν προφητείαν Μιχαίου· Μαρία θεοτόκος, προεόρτια Κοιμήσεως καὶ Μιχαῖος προφήτης
- Μιχαλάκης Κυριακούλης: μονοκονδυλιὰ 93 124^v, 160
- Μιχαλάκης, χριστιανὸς Σηλυβρίας 58 76^v (σημ.)
- Μιχαλβοδᾶς 12 23^v (σημ.)
- Μιχαλβοδᾶ Σουλτάνα καὶ Μαρία 12 23^v (σημ.)
- Μιχάλης 57 2^v (σημ.), 58 64 (σημ.)
- Μιχάλης ὁ γραμμάτικας 82 1^v (σημ.)
- Μιχάλης τοῦ Χαλουτζή 21 112 (σημ.)
- Μιχαλικά 12 23^v (σημ.)
- Μόδεστος Ἱεροσολύμων: συναξάρι· 39 241^v μοναστήρια, βλ. Ἀποστόλων (μονὴ ἁγίων), Λάμπης· Βατοπεδίου (μονὴ), Ἁγίου Ὁρους· Γρηγορίου (μονὴ), Ἁγίου Ὁρους· Δημητρίου (μονὴ ἁγίου), Ρεοντινοῦ· Ἰβήρων (μονὴ), Ἁγίου Ὁρους· Ἰωάννου θεολόγου (μονὴ)· Λαύρας (μονὴ ἁγίας), Ἁγίου Ὁρους· Μιχαὴλ ἀρχιστρατήγου (μονὴ)· Νικολάου (μονὴ ἁγίου), ἐν τῷ Νησίῳ· Νικολάου (μονὴ ἁγίου), Καρέας· Πανμακαρίστου (μονὴ), εἰς τὸ νησί εἰς τὸ Πλαγιάρι· Παντοκράτορος (μονὴ), Ἁγίου Ὁρους· Παύλου (μονὴ), Ἁγίου Ὁρους· Σάββα (μονὴ ἁγίου)· Σωτήρος Χριστοῦ (μονὴ), ἐν Οὐλάδῃ· Χοζοβιώτισσας (μονὴ), Ἀμοργοῦ· Χορταίτου (μονὴ)· Χρυσοστόμου (μονὴ), Κύπρου
- μονοκονδυλιὰ, βλ. Ἀθανάσιος· Ἀθανάσιος ἱερομόναχος· Ἀμβρόσιος ἱεροδιάκονος· Ἄνθιμος ἱερομόναχος· Ἀντώνιος Μαυρομάτης· Γεώργιος· Γεώργιος σκευοφύλαξ· Δανιὴλ Ἀδριανουπόλεως· Δημήτριος· Θεόδουλος· Θεοφάνης· Ἱερόθεος ἀρχιδιάκονος· Ἰωάννης· Ἰωάννης Θρακίας· Κύριλλος πατρ. Κωνσταντινουπόλεως· Μιχαλάκης Κυριακούλης· Νεόφυτος ἱεροδιάκονος· πρωτονοτάριος Θεσσαλονίκης (μέγας)· Φιλῆμος ἱερομόναχος Κύπρου
- μοσχοθυμιάματος (κατασκευὴ τοῦ) 76 273^v ΜΟΣΧΟΠΟΥΛΟΣ, βλ. ΜΑΝΟΥΗΛ ΜΟΣΧΟΠΟΥΛΟΣ
- Μουράτης 17 308^v (σημ.)
- Μουράτης Ἀσλάνης 81 169 (σημ.)
- Μουράτης σουλτάν (Μουράτ Γ΄ 1574-1595) 23 329 (σημ.)
- Μουράτ Τζελέπης, βλ. Τζελέπης Μουράτ
- Μουσικά χειρόγραφα, βλ. Ἀνθολογία τῆς Παπαδικῆς· μελογράφοι
- Μουσταφᾶς σουλτάν (Μουσταφᾶς Α΄ 1617-1618) 23 329
- Μπαγιαζήτης σουλτάν (Βαγιαζιτ Β΄ 1481-1512) 23
- Μπατζηκαῖος Μανώλης, κτήτωρ 114
- Μπαλαπάνης 62 179^v (σημ.)
- Μπεῖτι Μουχάσεν 44 199^v (σημ.)
- Μπενάκης Μανώλης, κτήτωρ 29
- Μπίλλια σύζυγος Ἰωάννου Κομνηνοῦ Κολώνη 23 330 (σημ.)
- μῦθοι μετὰ σχόλια: 75 33, 35^v, 53· βλ. ΑἰΣΩΠΟΣ
- Μυριοφύτου καὶ Περιστάσεως, Σμάραγδος, βλ. Σμάραγδος Μυριοφύτου καὶ Περιστάσεως
- Μύρων ἱερομάρτυς: μαρτύριον (BHG 1312y) 66 147
- Μωάμεθ 23 329 (σημ.)
- Μώκιος ἀναγνώστης, βλ. Σιλουανὸς ἐπ., Λουκάς διάκονος, Μώκιος ἀναγνώστης
- Μωράτης Στέφανος ἄρχων, χορηγὸς 79
- Μωσεὺς οἰκονόμος 39 201^v
- Μωσῆς μάρτυς, βλ. Ζεβινᾶς, Πολυχρόνιος, Μωσῆς, Δαμιανὸς
- Μωϋσῆς Αἰθίοφ ἐρημίτης ἐν Λιβύῃ 64 217^v· βίος (βλ. BHG 1309) 66 228
- Μωϋσῆς προφήτης: συναξάρι· 95 176^v
- Ναζάριος, Προτάσιος, Γερβάσιος, Κέλσιος μάρτυρες: συναξάρι· 39 81^v
- Ναζαρούλης Γεώργιος Π. 55 1^v (σημ.)
- ναοί, βλ. Ἀγαθονίκου (ναὸς ἁγίου)· Γεωργίου (ναὸς ἁγίου), Ἀργυρουπόλεως Πόντου· Θεοστόκου (ἐκκλησία), εἰς ληχ...δας· Νικολάου (ναὸς ἁγίου), Καλλιπόλεως· Παναγίας (οἶκος)· Σουρνησιᾶν (ἐκκλησία)· Τριάδος (ναὸς ἁγίας)

- Ναούμ προφήτης **100 1**
- Νάρκισσος άπόστολος, βλ. Στάχυς, Άμπλίας, Ούρβανός, Νάρκισσος άπόστολοι
- Ναταλία μάρτυς, βλ. Άδριανός και Ναταλία μάρτυρες
- Ναύπακτος **64 188^v** (σημ.)
- νεανίσκος άνώνυμος, μάρτυς: συναξάρι (BHGⁿ 2485) **64 243^v, 95 83**
- νεαράι, βλ. ΒΑΣΙΛΕΙΟΣ Β΄· ΙΩΑΝΝΗΣ ΤΣΙΜΙΣΚΗΣ· ΚΩΝΣΤΑΝΤΙΝΟΣ Ζ΄· ΠΟΡΦΥΡΟΓΕΝΝΗΤΟΣ· ΛΕΩΝ Σ΄· ΣΟΦΟΣ· ΜΑΝΟΥΗΛ Α΄· ΚΟΜΝΗΝΟΣ· ΝΙΚΗΦΟΡΟΣ ΦΩΚΑΣ· ΡΩΜΑΝΟΣ Α΄· Ο ΠΡΕΣΒΥΤΗΣ· ΡΩΜΑΝΟΣ Β΄· Ο ΝΕΟΣ
- Νέαρχος, βλ. Εὐφύχιος, Νέαρχος κτλ.
- ΝΕΙΛΟΣ ΑΒΒΑΣ: εις τήν ανάίρεσιν τῶν ἐν τῷ ὄρει Σινᾶ καὶ Ραϊθού μοναχῶν (BHG^a 1307b) **74 6**
- ΝΕΙΛΟΣ ΑΒΒΑΣ (ΨΕΥΔΟ-): περὶ τῶν ὀκτώ λογισμῶν (BHG 2451) **53 173**
- ΝΕΚΤΑΡΙΟΣ ΚΩΝΣΤΑΝΤΙΝΟΥΠΟΛΕΩΣ (ΨΕΥΔΟ-): διήγησις περὶ τοῦ θαύματος Θεοδώρου τοῦ Τήρωνος (BHG^a 1768· CPG 4300) **72 264^v**
- Νεκτάριος πρῶην Φιλιππουπόλεως καὶ ἡγούμενος τοῦ μοναστηρίου τῶν ἁγίων Ἀποστόλων Λάμπης, κτήτωρ **51**
- Νέμης μάρτυς **39 266^v**
- Νένου (τοῦ), Δημήτρης, βλ. Δημήτρης τοῦ Νένου
- Νένου (τοῦ), Θόδωρος, βλ. Θόδωρος τοῦ Νένου
- Νεοκαισαρείας (σύνοδος), βλ. Σύνοδοι τοπικαὶ
- Νεονίλα μάρτυς, βλ. Ἀστέριος, Κλαύδιος, Νέων κτλ· Τερέντιος, Νεονίλα κτλ.
- Νεόφυτος ἐφημέριος τῆς μητροπόλεως Ἀδριανουπόλεως **64 188^v** (σημ.)
- Νεόφυτος ἱεροδιάκονος: μονοκονδυλιὰ **66 246**
- Νεόφυτος μάρτυς, βλ. Μάξιμος ὁμολογητῆς, Νεόφυτος μάρτυς κτλ.
- ΝΕΟΦΥΤΟΣ Β΄· ΚΩΝΣΤΑΝΤΙΝΟΥΠΟΛΕΩΣ: Τόμος συνοδικὸς περὶ γάμου (ἔτ. 1611) **12 203**
- ΝΕΟΦΥΤΟΣ Ζ΄· ΚΩΝΣΤΑΝΤΙΝΟΥΠΟΛΕΩΣ: Τόμος συνοδικὸς περὶ γάμου (ἔτ. 1800) **12 205**
- ΝΕΟΧΩΡΙΤΟΣ ΓΡΑΜΜΑΤΙΚΟΣ: στίχοι εἰς τὸν Θηκαράν **38 261^v**
- Νέρδων μάρτυς **95 247^v**
- Νε.ρος Ἰωάννης, χριστιανὸς Σηλυβρίας **58 76^v** (σημ.)
- Νέστωρ μεγαλομάρτυς: συναξάρι **95 256^v**
- Νέων μάρτυς, βλ. Ἀστέριος, Κλαύδιος κτλ.
- νήπια ἐν Βηθλεὲμ δεκατέσσερες χιλιάδες: συναξάρι **39 259^v**
- νησίον Ἰωαννίνων **26** στὸ ἐσωτερικὸ τῆς ἐπάνω πινακίδας (σημ.)
- Νίκανδρος καὶ Μαρκιανὸς μάρτυρες: συναξάρι **95 67**
- Νίκανδρος μάρτυς **39 145^v**
- Νίκανδρος μοναχὸς ἀπὸ τὸ μοναστήρι Ἰωάννου τοῦ Θεολόγου **82 196** (σημ.)
- Νικάνωρ άπόστολος, βλ. Πρόχορος, Νικάνωρ, Παρμενᾶς άπόστολοι
- Νίκη μάρτυς, βλ. Λεωνίδης, Χαρίεσσα κτλ.
- ΝΙΚΗΤΑΣ ΔΑΒΙΔ ΠΑΦΛΑΓΩΝ: ἐγκώμιον εἰς τὸν άπόστολον Ματθαῖον (BHG 1229) **66 26· ἐγκώμιον εἰς τὸν μάρτυρα Διομήδην (BHG^a 551) 66 138^v**
- ΝΙΚΗΤΑΣ ΜΗΤΡ. ΗΡΑΚΛΕΙΑΣ: ἀποκρίσεις πρὸς Κωνσταντῖνον ἐπ. **37 83, 101 40**
- Νικήτας πατρίκιος καὶ ὁμολογητῆς: συναξάρι (BHGⁿ 1342e) **39 79^v, 95 229**
- ΝΙΚΗΤΑΣ ΧΩΝΙΑΤΗΣ: Θησαυρός, βιβλ. **20 77 68^v**
- Νικηφόρος ἀρχιεπ. Κύπρου (ἔτ. 1640), βλ. ἐπιστολὴ πρὸς Νικηφόρο
- ΝΙΚΗΦΟΡΟΣ ΒΛΕΜΜΙΔΗΣ: ἐπιτομὴ λογικῆς μὲ σχόλια, κεφ ζ΄-ι΄, ιθ΄-κα΄, κε΄-μ΄ **41 25· εὐχὴ 38 137^v· περὶ αἰμάτων, ἤχ. β΄ 48 64^v· περὶ οὐρων, ἤχ. α΄ 48 60^v· ὕμνος 38 24^v**
- ΝΙΚΗΦΟΡΟΣ ΒΟΤΑΝΕΙΑΤΗΣ: χρυσόβουλλον **12 407**
- ΝΙΚΗΦΟΡΟΣ ΓΡΗΓΟΡΑΣ: τῷ Καβάσιλα Δημητρίῳ περὶ τοῦ Πάσχα ἀπόδειξις **93 22**
- ΝΙΚΗΦΟΡΟΣ Α΄· ΚΩΝΣΤΑΝΤΙΝΟΥΠΟΛΕΩΣ: κανόνες ἐκ τῶν ἐκκλησιαστικῶν συντάξεων **12 18, 37 85, 101 41**
- Νικηφόρος μάρτυς **95 30^v**
- Νικηφόρος μεγαλομάρτυς **94 20**
- Νικηφόρος ὄσιος πατὴρ μονῆς τοῦ Μηδίου: συναξάρι **95 42**
- ΝΙΚΗΦΟΡΟΣ ΦΩΚΑΣ: νεαράι (3) **12 380, 386, 389^v**
- ΝΙΚΟΔΗΜΟΣ ΜΕΤΑΞΑΣ, βλ. ΜΕΤΑΞΑΣ ΝΙΚΟΔΗΜΟΣ
- Νικόλαος **27 18** (σημ.), **55 86^v** (σημ.)
- Νικόλαος ἅγιος(ι): **58 107^v** (σημ.)
- Νικόλαος ἀρχιεράρχης Μύρων τῆς Λυκίας:

- συναξάρι· και θαύματα (BHG 1349s) **39**
204^v
- ΝΙΚΟΛΑΟΣ Γ' ΓΡΑΜΜΑΤΙΚΟΣ: αποκρίσεις κα-
νονικά **12** 17
- Νικόλαος διάκονος αγίου Νικολάου Καλλι-
πόλεως **107** 235^v (σημ.)
- ΝΙΚΟΛΑΟΣ ΚΑΒΑΣΙΛΑΣ, βλ. ΚΑΒΑΣΙΛΑΣ ΝΙ-
ΚΟΛΑΟΣ
- Νικόλαος πατρίκιος, βλ. ΜΙΧΑΗΛ ΨΕΛΛΟΣ
- Νικόλαος ποστέλνικος, βλ. ΚΟΡΥΔΑΛΛΕΥΣ
ΘΕΟΦΙΛΟΣ επιστολή πρὸς ποστέλνικον Νι-
κόλαον
- Νικόλαος πρεσβύτερος Θεολογίτης, γραφέας
101
- Νικόλαος Ραιδεστηνός, γραφέας: ἔγραψε τὸ
κτητορικὸ σημείωμα στὸ **69** 30^v, 111^v
- ΝΙΚΟΛΑΟΣ ΣΚΑΡΛΑΤΟΣ ΚΑΡΑΤΖΑΣ, βλ. ΚΑ-
ΡΑΤΖΑΣ ΝΙΚΟΛΑΟΣ ΣΚΑΡΛΑΤΟΣ
- Νικολάου (μονὴ αγίου), ἐν τῷ νησίῳ Ἰωαννί-
νων **26** στὸ ἐσωτερικὸ τῆς ἐπάνω πινακί-
δας (σημ.)
- Νικολάου (μονὴ αγίου), Καρέας (= Καρυαῖς)
114 128 (σημ.)
- Νικολάου (ναὸς αγίου), Καλλιπόλεως, κτή-
τωρ **107**
- Νικόλας **51** 195^v (σημ.)
- Νικόλας Τζολάνης, βλ. Τζολάνης Νικόλας
- Νικολός **114** 114^v, 167, 192^v (σημ.)
- Νικολὸς Γρηγόρης, βλ. Γρηγόρης Νικολός
- Νικόστρατος μάρτυς, βλ. ΣΥΜΕΩΝ ΜΕΤΑΦΡΑ-
ΣΤΗΣ μαρτύριον Σεβαστιανοῦ καὶ τῆς συν-
οδίας αὐτοῦ Ζωῆς κτλ.
- Νιτᾶς μάρτυς, βλ. Τερέντιος, Νεονίλα κτλ.
- Νοβαρία ἐπισκοπὴ **20** 309^v (σημ.)
- Νομοκάνων (Ἐξομολογητᾶριον - Κανονικὸν)
14 12 (προηγεῖται πίνακας κεφαλαίων φ.
1), **29** 1, **37** 6 (προηγεῖται πίνακας κεφαλαί-
ων φ. 1), **49** 61, **101** 47· βλ. ἐπίσης Ἐξομολο-
γητᾶριον Κανονικὸν
- νόμος καὶ τύπος τοῦ Ἁγίου Ὁρους καὶ τοῦ
Πρωτάτου **48** 34^v
- NONNOS ABBAS (ΨΕΥΔΟ-): συναγωγὴ καὶ
ἐξήγησις ἱστοριῶν ὧν ἐμνήσθη Γρηγόριος
ὁ Θεολόγος: ἐν τῷ πρώτῳ κατὰ Ἰουλιανῶ
λόγῳ (CPG 3011 (1)) **45** 56^v· ἐν τῷ δευτέρῳ
κατὰ Ἰουλιανῶ λόγῳ (CPG 3011 (2)) **45** 81·
ἐν τῷ τοῦ μεγάλου Βασιλείου ἐπιταφίῳ
λόγῳ (CPG 3011 (3)) **45** 56^v· ἐν τῷ εἰς τὰ
Φῶτα λόγῳ (CPG 3011 (4)) **45** 52
- Νὸρ Ἄτη **17** 308^v (σημ.)
- Νουνεχία μάρτυς, βλ. Λεωνίδης, Χαρίεσσα
κτλ.
- Νταρζήνας Μανουηλήτσης, βλ. Μανουηλήτσης
Νταρζήνας
- Νυμφοδώρα μάρτυς, βλ. Μηνοδώρα, Νυμφο-
δώρα, Μητροδώρα μάρτυρες
- Ξανθή, βλ. Στάνακας Μιχάλης καὶ Ξανθή
- ΞΑΝΘΗΝΟΣ ΜΑΝΟΥΗΛ, βλ. ΜΑΝΟΥΗΛ ΞΑΝΘΗ-
ΝΟΣ
- Ξανθόπουλος Ἰωάννης, βλ. Ἰωάννης Ξανθό-
πουλος
- ΞΕΝΟΣ ΚΟΡΩΝΗΣ ΠΡΩΤΟΨΑΛΤΗΣ ΑΓ. ΣΟΦΙΑΣ
(1320-1350 περίπου), μελογράφος: λει-
τουργία μεγ. Βασιλείου μετ' τὸ «Τὴν γὰρ σὴν
μήτραν», ἤχ. πλ. δ' **55** 25^v· τρισάγια τῶν
Κυριακῶν, Δύναμις, ἤχ. β' **55** 1
- Ξενοφῶν ὄσιος καὶ ἡ συνοδία αὐτοῦ **40** 310·
βλ. ΣΥΜΕΩΝ ΜΕΤΑΦΡΑΣΤΗΣ βίος καὶ πολι-
τεία Ξενοφῶντος
- Ξιφιλίνος Ἰωάννης, βλ. Ἰωάννης Ξιφιλίνος
- Ξύστος πάπας Ρώμης, Λαυρέντιος διάκονος
καὶ Ἰππόλυτος μάρτυρες: ἄθλησις (BHG^a
976-7) **66** 32
- Ὀδηγῶν (γραφή μονῆς) **60**, **83**
- οἴκοι Ἀκαθίστου ἀκολουθίας **38** 97
- Ὀλυμπιάς αγία, βλ. Ἄννα μήτηρ θεοτόκου,
Κοίμησις, Ὀλυμπιάς καὶ Εὐπραξία
- Ὀλυμπιάς καὶ Εὐπραξία, βλ. ΙΩΣΗΦ ΓΥΜΝΟ-
ΓΡΑΦΟΣ
- Ὀλύμπιος ἀσκητής, βλ. ΓΡΗΓΟΡΙΟΣ ΝΥΣΣΗΣ
- Ὀλυμπίτης μοναχός, βλ. ΜΙΧΑΗΛ ΨΕΛΛΟΣ
- Ὀμιλιάριον: Τεσσαρακοστὴ - Κυριακὴ τοῦ
Θωμᾶ **87** 1· Σάββατο Λαζάρου - Ἀναλήψε-
ως **110** 1· βλ. Πανηγυρικὸν - Ὀμιλιάριον
- ὀμιλίες θεολογικές: περὶ ἐκπορεύσεως τοῦ
αγίου πνεύματος **89** 154^v· περὶ ἐνσαρκώ-
σεως(;)· ἀπόσπασμα **72** 376· περὶ πίστεως
(μετάφραση ἀπὸ λατινικὸ κείμενο) **104**
169· περὶ τριάδος, ἀπόσπασμα **53** 192^v
- ὀμιλίες λειτουργικές: σὲ κινήτεις καὶ ἀκινήτεις
ἐορτῆς **84**
- Ὀνήσιμος ἀπόστολος **94** 36

- Ὁνήσιμος ἐπ. Ἐφέσου, βλ. Ἀντώνιος ὁ νέος καὶ Ὁνήσιμος ἐπ. Ἐφέσου
- Ὁνήσιφορος καὶ Πορφύριος μάρτυρες: συναξάρι **39** 151, **95** 284
- Ὁνούφριος ὄσιος πατήρ **68** 37^v. βλ. ΙΩΣΗΦ ΓΥΜΝΟΓΡΑΦΟΣ
- Ὁρέστης μεγαλομάρτυς, βλ. Εὐστράτιος, Αὐξέντιος, Εὐγένιος κτλ.
- Ὁρέσιος μάρτυς, βλ. Εἰρηναῖος, Ὡρ, Ὁρέσιος μάρτυρες
- Ὁρθοδοξίας (Κυριακὴ τῆς): διήγησις περὶ τῶν ἁγίων εἰκόνων (BHG^a 1734) **72** 276
- ὀρισμός, ἀργυρόβουλλος, βλ. ἀργυρόβουλλος ὀρισμὸς
- ὀρισμός, βασιλικός, βλ. βασιλικὸς ὀρισμὸς ὄρκος ἀνωτάτων ὑπαλλήλων **12** 409^v
- Ὁρτίσιος ὄσιος **64** 248^v, **95** 87
- Ὅσιος ἐπ. Κουδρουβής: βίος (BHG^a 2182) **66** 227
- Ὅσουμάνης σουλτάν (Ὅσμάν Β' 1618-1622) **23** 329 (σημ.)
- Οὐαλεντίνη μάρτυς, βλ. Παῦλος, Οὐαλεντίνη, Θεῆ μάρτυρες
- Οὐάλης μάρτυς, βλ. Πάμφιλος, Οὐάλης κτλ.
- Οὐαλλεριανὸς μάρτυς, βλ. Εὐγένιος, Κανδίδης κτλ.
- Οὐλάδη (ἐν), βλ. Σωτήρος Χριστοῦ (μονή), ἐν Οὐλάδη οὐράναια δυνάμεις **37** 263^v
- Οὐρβανὸς ἀπόστολος, βλ. Στάχυς, Ἀμπλίας κτλ.
- Οὐρσικίνος μάρτυς: μαρτύριον (BHG 1861) **66** 36
- ὄφρικια τῆς μεγάλης ἐκκλησίας **12** 1, **37** 261^v
- Παγκράτιος ἐπ. Ταυρομενίου **58** 216
- παῖδες δύο **64** 264^v, **95** 98 βλ. Ρωμανὸς ἐπ. Μακεδονίας, Ἀκάκιος μάρτυς καὶ δύο παῖδες
- παῖδες ἑπτὰ ἐν Ἐφέσῳ Μαξιμιλιανός, Ἰάμβλιχος, Μαρτινιανός, Ἀντωνῖνος, Ἰωάννης, Διονύσιος, Κωνσταντῖνος: συναξάρι (BHG^a 1599c) **39** 95^v
- παῖδες ἑπτὰ ἐν Ἐφέσῳ Μαξιμιλιανός, Ἰάμβλιχος, Μαρτινιανός, Διονύσιος, Ἐξακουστοδιανός, Κωνσταντῖνος: συναξάρι (BHG^a 1599c) **95** 241
- παῖδες τεσσαράκοντα **39** 89
- ΠΑΪΣΙΟΣ ΜΕΤΑΞΑΣ, βλ. ΜΕΤΑΞΑΣ ΠΑΪΣΙΟΣ
- Παλαιὰ Διαθήκη, βλ. Ἁγία Γραφή, Παλαιὰ Διαθήκη
- ΠΑΛΑΙΟΛΟΓΟΣ ΔΗΜΗΤΡΙΟΣ, βλ. ΔΗΜΗΤΡΙΟΣ ΠΑΛΑΙΟΛΟΓΟΣ
- Παλαπᾶν ὀγλοῦ **45** Π^v (σημ.)
- παλίμψηστα χειρόγραφα **22** I, 200, **26**, **72** 1...111, 112-307
- Παμπακιᾶ Μαρίνα **23** 360, λυτὸ φύλλο (σημ.)
- Πάμφιλος, Οὐάλης, Παῦλος, Πορφύριος μάρτυρες: ἄθλησις, ἀπόσπασμα (BHG^a 1407e) **36** 2
- Παναγίας (οἶκος), εἰς χωρίον Πλάτανος **90** 119^v (σημ.)
- Παναγιωτάκου Ἐλισάβετ, κτήτωρ **114**
- πανηγύρι **58** 128 (σημ.)
- Πανηγυρικὸν **84** 335^v
- Πανηγυρικὸν - Ὁμιλίαιον **72**, **97**
- Παναμακρίστου (μονή), εἰς τὸ νησί εἰς τὸ Πλαγιάρι, κτήτωρ **74**
- Παντελεήμων μάρτυς **68** 196
- Παντοκράτορος (μονή), Ἁγίου Ὁρους **55** 137^v (σημ.): κτήτωρ **31**
- Παντοκράτορος σωτήρος Χριστοῦ (μονή), ἐν Κωνσταντινουπόλει, ἐγκαινία: συναξάρι σὲ στίχους (BHG^a 809h) **64** 310
- Παντολέων ἀναγνώστης **11** λυτὸ φύλλο (σημ.)
- Παπαβασίλης **21** 112 (σημ.)
- Παπαβρανούσης Π., κτήτωρ **13**
- Παπαγεώργης Καστελύτας υἱὸς τοῦ Φουκά **21** 53, 157^v (σημ.)
- Παπαγεώργης Φουκάς τοῦ Καστελύτα, πρωτοπαπᾶς, κτήτωρ **21**
- Παπαγρηγόρης **108** I (σημ.)
- Παπάκης Κομνηνός, βλ. Κομνηνὸς Παπάκης
- Πάπας ἱερομάρτυς καὶ Ρηγῖνος ἐπ. Σκοπέλου **39** 89
- Παπίας μάρτυς, βλ. Περεγρίνος, Λουκιανὸς κτλ.
- Παπυλῖνος ἅγιος **95** 57
- Παρακλητικὴ **60**, **83**: ἀποσπάσματα σὲ παλίμψηστο φύλλο **22** 1
- Παράμονος καὶ τριακόσιοι ἑβδομήντα μάρτυρες: συναξάρι **39** 191^v
- παράρτημα Β' τῆς Συνόψεως, βλ. Βασιλικὰ Παρθένιος, γραφέας **94**
- Παρθένιος ἐπ. Λαμφάκου **94** 3· βλ. ΓΕΩΡΓΙΟΣ ΓΥΜΝΟΓΡΑΦΟΣ

- Παρθένιος ἐπ. Λαμφάκου καὶ Λουκάς ἐν τῷ Στειρίῳ **94 1, 114 62**
- Παρμαξήζογλος, χριστιανὸς Σηλυβρίας **58 76^v** (σημ.)
- Παρμενᾶς ἀπόστολος, βλ. Πρόχορος, Νικάνωρ καὶ Παρμενᾶς ἀπόστολοι παροιμίες **76 277^v**
- Πάρως **23 357** (σημ.)
- πασαπνοάρια εἰς τοὺς Αἴνους **55 100**
- πασαπνοάριον, ἴχ. πλ. δ' **55 109**
- Πασαρίων ὄσιος **64 319^v**
- Πάσχα (περὶ τοῦ) **93 159**
- Πατάπιος ὄσιος πατήρ, βλ. ΣΥΜΕΩΝ ΜΕΤΑΦΡΑΣΤΗΣ βίος καὶ πολιτεία
- πατέρες τιῆ ἐν Νικαίᾳ **95 68**
- πατέρες τριάκοντα τρεῖς ἐν τῇ Ραϊθῶ: συναξάρι **39 284**
- πατέρες χλ' ἐν Χαλκηδόνι, τιῆ ἐν Νικαίᾳ... κτλ. **64 298, 68 150^v, 95 119^v**. βλ. ΓΕΡΜΑΝΟΣ Β' Ο ΝΕΟΣ ΚΩΝΣΤΑΝΤΙΝΟΥΠΟΛΕΩΣ
- Πατερμούθιος, Κόπρης καὶ Ἀλέξανδρος μάρτυρες **58 216· συναξάρι (BHGⁿ 1429c) 64 281^v, 95 113^v**
- Πατρώβας, Ἐρμῆς, Λίνος, Γάιος, Φιλόλογος ἐκ τῶν ὀ ἀποστόλων: συναξάρι **39 142**
- Παῦλος **23 1** (σημ.)
- Παῦλος Θηβαῖος ὄσιος πατήρ: κανὼν (εἰς) **56 91^v· συναξάρι 39 271^v**
- Παῦλος Θηβαῖος, Ἰωάννης Καλυβίτης ὄσιοι πατέρες **56 89^v**
- Παῦλος μάρτυς, βλ. Πάμφιλος, Οὐάλης κτλ.
- Παῦλος ὁμολογητῆς ἅγιος πατήρ: συναξάρι **39 144, 95 278**
- Παῦλος ὁ νέος πατρ. Κωνσταντινουπόλεως, βλ. Ἀλέξανδρος, Ἰωάννης καὶ Παῦλος ὁ νέος πατρ. Κωνσταντινουπόλεως
- Παῦλος, Οὐαλεντίνη καὶ Θεῆ μάρτυρες **64 288**
- Παύλου (μονῆ ἁγίου), Ἁγίου Ὅρους **90 119^v** (σημ.)
- Παφνούτιος, πάπας **37 69^v** (σημ.)
- Παχατούρης, βλ. Σπανὸς γαμπρὸς τοῦ Παχατούρη
- Παχώμιος μητροπολίτης **44 199^v** (σημ.)
- πεκουλίου, βλ. (περὶ) καστρενσίου καὶ παγαυικοῦ πεκουλίου
- Πελαγία ἀπὸ ἐταιριδίων: συναξάρι σὲ στίχους **39 70^v**
- Πελαγία μάρτυς **39 71**
- Πελαγία παρθένος **39 70^v**
- Πεντηκοστῆς (Σάββατο) **95 53· (Κυριακῆ) 95 54**
- περγαμηνῆ (χειρόγραφα ἀπὸ) **2, 5, 7, 9, 13, 16, 17, 18, 19, 20, 21, 22, 24, 25, 26, 27, 28, 31, 32, 33, 34, 35, 36, 52, 57, 60, 61, 62, 63, 65, 66, 67, 68, 69, 70, 71, 72 1-307, 73, 81, 83, 91, 105, 106, 107, 108, 109, 110, 111, 113**
- Περεγρίνος μάρτυς, βλ. Ἰσαυρος καὶ οἱ σὺν αὐτῷ Βασίλειος, Ἰννοκέντιος κτλ.
- Περεγρίνος, Λουκιανὸς, Πομπηῖνος, Ἡσύχιος, Παπίας, Σατορνίνος, Γερμανὸς μάρτυρες (BHGⁿ 1429c) **64 278**
- Περέκος Δημήτρης, χριστιανὸς Σηλυβρίας **58 76^v** (σημ.)
- Περούλγης **58 210^v** (σημ.)
- Περπετούα καὶ οἱ σὺν αὐτῇ Σάτυρος, Ρευκάτος, Σατορνίκος, Σεκοῦνδος, Φιλικηγάτη μάρτυρες **39 318^v**
- Περσιάνος (ἡ τοῦ Περσίου) Ἀλέξανδρος **23 357**, στὸ ἐσωτερικὸ τῆς κάτω πινακίδας (σημ.)
- Περτόπουλος, βλ. Θεόδουλος τοῦ Καλογεργήτζη τοῦ Περτοπούλου
- Πέτρος **23 1, 55 86^v, 58 210^v 81 169** (σημ.)
- ΠΕΤΡΟΣ ΑΛΕΞΑΝΔΡΕΙΑΣ: ἐπιστολὴ κανονικῆ (CPG 1639) μὲ ἐρμηνεῖα Ζωναρά **12 160· συναξάρι 95 309**
- ΠΕΤΡΟΣ ΑΝΤΙΟΧΕΙΑΣ: ἐπιστολὴ πρὸς Δομνίκον Γραδένην ἐπ. Βενετίας **46 41**
- Πέτρος κλειδοφύλαξ, βλ. Ἀνανίας πρεσβύτερος, Πέτρος κλειδοφύλαξ κτλ.
- Πέτρος ὁ καὶ Αὐσελάμος **39 82**
- Πέτρος Φιλάργης, βλ. Φιλάργης Πέτρος
- Πετρωνίη μάρτυς **39 73^v**
- Πετρώνιος ὄσιος, βλ. Λὼτ καὶ Πετρώνιος
- Πητλῆς Ἰωάννης, χριστιανὸς Σηλυβρίας **58 76^v** (σημ.)
- Πιέριος πρεσβύτερος Ἀντιοχείας μάρτυς **64 264**
- πιττάκιον περὶ ἐλευθερίας τοῦ Ἁγίου Ὅρους **48 48· βλ. ΑΛΕΞΙΟΣ Α' ΚΟΜΝΗΝΟΣ**
- Πίωρ ὄσιος **64 250^v, 95 88^v**

- Πλάτανος χωρίων (τοπων.) **90** 119^v (σημ.)
 Ποιμὴν ὄσιος πατῆρ **43** 286^v. βλ. Ἀποφθέγματα πατέρων· βλ. ΙΩΑΝΝΗΣ ΣΧΟΛΑΣΤΙΚΟΣ
 ΠΟΛΥΔΕΥΚΗΣ ΙΟΥΛΙΟΣ, βλ. ΙΟΥΛΙΟΣ ΠΟΛΥΔΕΥΚΗΣ
 Πολύευκτος ἄρχιεπ. Κωνσταντινουπόλεως **39** 326
 Πολύκαρπος ἐπ. Σμύρνης **65** 224^v. ἄθλησις, ἀπόσπασμα (BHG^a 1562) **36** 4^v
 Πολύκαρπος, παπᾶς **114** 68 (σημ.)
 Πολυχρόνιος μάρτυς, βλ. Ζεβινᾶς, Πολυχρόνιος κτλ.
 Πομπηίνος, βλ. Περεγρίνος, Λουκιανὸς κτλ.
 ΠΟΡΦΥΡΙΟΣ: περὶ τῶν πέντε φωνῶν **44** 45^v
 Πορφύριος Γάζης **94** 73^v, **114** 219· βλ. ΓΕΩΡΓΙΟΣ ΥΜΝΟΓΡΑΦΟΣ
 Πορφύριος μάρτυς, βλ. Ὀνησίφορος καὶ Πορφύριος· Πάμφιλος, Οὐάλης κτλ.
 Πορφύριος ὁ ἀπὸ μίμων μάρτυς: συναξάρι **39** 24^v
 Ποστάτζης Ἀλέξης, χριστιανὸς Σηλυβρίας **58** 76^v (σημ.)
 Ποστάτζης Μανώλης, χριστιανὸς Σηλυβρίας **58** 76^v (σημ.)
 Πουλχερία καὶ Εἰρήνη **64** 312^v
 Πραξαπόστολος **91** 4, **99** 1
 πράξη ἐκλογῆς δημογερόντων στὴν Ἀθήνα **93** 114
 Πραστοῦ, βλ. Ρέοντος καὶ Πραστοῦ (ἐπισκοπή)
 Πρίγκηψ ὁ συγκλητικὸς μάρτυς, βλ. Ἀγαθόνικος, Ζωτικὸς, Ζήνων κτλ.
 Πρόβος, Τάραχος, Ἀνδρόνικος μάρτυρες **39** 77^v
 Πρόδρομος **55** 86^v (σημ.)
 Πρόκλος, Ἰλάριος μάρτυρες: **64** 91
 ΠΡΟΚΛΟΣ ΚΩΝΣΤΑΝΤΙΝΟΥΠΟΛΕΩΣ: εἰς τὸ πάθος τοῦ κυρίου λόγος ια' (BHGⁿ 450e· CPG 5810) **110** 65
 ΠΡΟΚΟΠΙΟΣ ΚΑΙΣΑΡΕΥΣ: περὶ κτισμάτων **3** 1
 Προκόπιος μεγαλομάρτυς **64** 86^v
 Πρόκουλος μάρτυς, βλ. Ἰαννουάριος ἐπ., Πρόκουλος κτλ.
 πρόλογοι στὰ Εὐαγγέλια: ΑΝΩΝΥΜΟΙ **20** 3^v. βλ. ΙΕΡΩΝΥΜΟΣ (ΨΕΥΔΟ-) πρόλογοι στὰ Εὐαγγέλια
 προσευχή. Κυριακή (μεταφρασμένη στὰ ἁρχαῖα ἑλληνικά) **76** 272^v
 Προτάσιος μάρτυς, βλ. Ναζάριος, Προτάσιος κτλ.
 Προτέριος ἄρχιεπ. Ἀλεξανδρείας: ἄθλησις, ἀπόσπασμα **36** 4
 προφητεία τῶν σοφῶν Ἑλλήνων περὶ τοῦ Χριστοῦ **101** 161^v
 Πρόχειρος νόμος, τίτλ. η', περὶ κεκωλυμένων γάμων **14** 101, **77** 53
 ΠΡΟΧΟΡΟΣ ΚΥΔΩΝΗΣ: περὶ οὐσίας καὶ ἐνεργείας **8**
 Πρόχορος, Νικάνωρ, Παρμενᾶς ἀπόστολοι: συναξάρι **64** 302, **95** 131^v
 πρωτονοτάριος Θεσσαλονίκης (μέγας), κτήτωρ: μονοκονδυλιὰ **1** 1
 πρωτοσύγκελλος τοῦ Ἀμασειᾶς **43** 196^v (σημ.)
 Πύρρος ἐπ. ὁ παρθένος **95** 73
 Ραιδεστός: προέλευση τοῦ **70**
 Ραιδεστοῦ (μητρόπολις), κτήτωρ **69**
 Ράλης, χριστιανὸς Σηλυβρίας **58** 64 (σημ.)
 Ράλης Ταμπάκης, χριστιανὸς Σηλυβρίας **58** 76^v (σημ.)
 Ρεοντινοῦ (μονὴ ἁγίου Δημητρίου), βλ. Δημητρίου (μονὴ ἁγίου), Ρεοντινοῦ
 Ρέοντος καὶ Πραστοῦ (ἐπισκοπή) **114** 105^v, **175**, **181**^v (σημ.)
 Ρευκάτος, βλ. Περπετούα, Σάτυρος κτλ.
 Ρηγίνος ἐπ. Σκοπέλου, βλ. Πάπας ἱερομάρτυς καὶ Ρηγίνος ἐπ. Σκοπέλου
 Ρῆξος βικάριος, βλ. Λουκία παρθένος, Ρῆξος βικάριος κτλ.
 Ρητορικὴ, ἀποσπάσματα **93** 128
 Ρητορικὴ καὶ Γραμματικὴ, ἀποσπάσματα **93** 106, 107
 Ριψιμία, Γαϊανὴ καὶ ἡ συνοδία αὐτῶν: συναξάρι **39** 52^v, **95** 208^v
 ροπῆς (περὶ) **12** 416^v
 ρουμπιέδες 15 στὸ ἐσωτερικὸ τῆς ἐπάνω πινακίδας (σημ.)
 Ρουφινιανὸς ἐπ., βλ. ΑΘΑΝΑΣΙΟΣ ΑΛΕΞΑΝΔΡΕΙΑΣ
 Ροῦφος ὄσιος **39** 184^v
 ΡΩΜΑΝΟΣ Α' ΑΥΤΟΚΡΑΤΩΡ: νεαράι (2) **12** 375^v, **383**^v

- ΡΩΜΑΝΟΣ Β΄ ΑΥΤΟΚΡΑΤΩΡ: νεαροί (2) **12 384^v, 385^v**
- Ρωμανός διάκονος Παλαιστίνιος μάρτυς: συναξάρι **95 299^v**
- Ρωμανός έπ. Μακεδονίας, Άκάκιος μάρτυς και δύο παῖδες **39 191^v**
- Ρωμανός θαυματουργός όσιος: συναξάρι **39 189^v, 95 311**
- Ρωμανός όσιος ποιητής τών κοντακίων: συναξάρι **95 210**
- Ρωμανός Μιχαήλ ΙΙΙ, αὐτοκράτωρ τής Ρωσίας (1613-1645), βλ. έπιστολή πρὸς Μιχαήλ Ρωμανός
- Ρωμύλος μάρτυς, βλ. Εὐδόξιος, Ζήνων κτλ.
- Σάβα (μονή αγίου) **81 170** (σημ.)
- Σάβας Γότθος **95 18**
- Σάβας ιερομόναχος και κλητικός τοῦ μοναστηρίου τοῦ αγίου Σάβα **81 170** (σημ.)
- Σαββάτιος μάρτυς, βλ. Τρόφιμος, Σαββάτιος, Δορυμέδων μάρτυρες
- Σαβέλ μάρτυς, βλ. Μανουήλ, Σαβέλ, Ίσμαήλ μάρτυρες
- Σαδῶθ και έκατὸν εἴκοσι μάρτυρες ἐν Περσίδι: συναξάρι **39 90^v, 95 237**
- Σάης ὁ Πέρσης άγιος: συναξάρι **39 171**
- Σαλαμάνος ήσυχαστής όσιος πατήρ: συναξάρι **39 300^v**
- Σαμαρνά Ματάλλας **44 1, 199^v** (σημ.)
- Σαμοθράκης Άχιλλεύς, κτήτωρ **25**
- Σαμουήλ ιερομόναχος, κτήτωρ **14**
- Σαμουήλ προφήτης **15 118· βίος και θαύματα** (BHG 2393) **66 164, 98 253**
- Σαμωνᾶς μάρτυς, βλ. Γουρίας, Σαμωνᾶς κτλ.
- Σαντανάγια **44 1** (σημ.)
- Σαράφογλου Ίγνάτιος Άδριανουπολίτης, μητρο. Καισαρείας, γραφέας και κτήτωρ: γραφέας **46 2^{v-v}, 94-101^v, 133· κτήτωρ 45, 46, 48, 50, 75, 82, 102**
- Σάρβηλος και Βεβαία μάρτυρες: συναξάρι **39 84**
- Σάρβηλος και Βεβαία μάρτυρες ἐν Έδεσση **39 313^v**
- Σάρβιλος και Βαβία μάρτυρες: συναξάρι **95 232^v**
- Σάρβιλος μάρτυς, βλ. Τερέντιος, Νεονίλα κτλ.
- Σαρδικής (σύνοδος), βλ. Σύνοδοι τοπικαί
- Σαρματᾶς όσιος πατήρ και Βρουαίνη **95 167^v**
- Σατορνίκος μάρτυς, βλ. Περπετούα, Σάτυρος κτλ.
- Σατορνίνος μάρτυς, βλ. Περεγρίνος, Λουκιανός κτλ.
- Σάτυρος μάρτυς, βλ. Περπετούα, Σάτυρος κτλ.
- Σεβαστιανή μάρτυς: συναξάρι (BHGⁿ 1619e) **39 103, 95 246^v**
- Σεβαστιανός μάρτυς, βλ. ΣΥΜΕΩΝ ΜΕΤΑΦΡΑΣΤΗΣ μαρτύριον Σεβαστιανού και τής συνοδίας αὐτοῦ Ζωής κτλ.
- Σεβαστὸς Κυμινήτης, βλ. Κυμινήτης Σεβαστὸς
- ΣΕΒΕΡΙΑΝΟΣ ΕΠ. ΓΑΒΑΛΩΝ: λόγος ὅτε ὁ σωτήρ ἐνίψε τοὺς πόδας τών μαθητῶν (CPG 4216) **110 57^v**
- Σεβηριανός μάρτυς: συναξάρι **39 16^v**
- Σεβήρος και Μέμνων ὁ κεντυρίων μάρτυρες: συναξάρι **64 334, 95 157**
- Σεισμολόγιον: τοῦ ὅλου ἐνιαυτοῦ **23 281· σχετικὸ μὲ τὰ ζῶδια 93 199^v**. βλ. Βροντοσεισμολόγιον
- σεισμός: βραχὺ χρονικὸ (ἔτ. 1343) **95 237· σημ. (ἔτ. 1676) 52 129^v** σεισμοῦ (μνήμη) **39 115, 206^v, 95 196^v**
- Σεκοῦνδος μάρτυς **39 261· βλ. Περπετούα, Σάτυρος κτλ.**
- Σέλευκος μάρτυς, βλ. Κρονίδης, Λεόντιος κτλ.
- Σελήμης σουλτάν (Σελίμ Β΄ 1566-1574): βραχὺ χρονικὸ (ἔτ. 1614) **23 329**
- Σεουηριανός μάρτυς, βλ. Άγαθόνικος, Ζωτικός, Ζήνων κτλ.
- Σεραπίων μάρτυς, βλ. Κρονίδης, Λεόντιος κτλ.
- Σεραφεῖμ ἀρχιδιάκονος, κτήτωρ **81**
- ΣΕΡΑΦΕΙΜ ΚΩΝΣΤΑΝΤΙΝΟΥΠΟΛΕΩΣ: ἴσον πατριαρχικοῦ γράμματος περὶ Μάρκου Εὐγενοῦ **11 390**
- Σηλυβρίας (κάτοικοι) **58 64, 76^v**. (κοινότης): προέλευση τοῦ **58**
- σημειώματα, κτητορικά, βλ. κτητορικά σημειώματα
- σημειώματα, κωδικογραφικά, βλ. κωδικογραφικά σημειώματα
- σημειώματα, χρονολογημένα, βλ. χρονολογημένα σημειώματα
- Σηργεῖτι (τοπων.) **58 210^v** (σημ.)

- Σίβαστος Γιωργάκης, χριστιανός Σηλυβρίας 58 76^v (σημ.)
- Σίβαστος Σπαντονής, βλ. Σπαντονής Σίβαστος
- ΣΙΒΥΛΛΑ Η ΕΡΥΘΡΑΙΑ: στίχοι περὶ τοῦ Χριστοῦ 48 72^v· χρησιμὸς 76 12
- Σιδέρης Θανάσης, χριστιανός Σηλυβρίας 58 76^v
- Σίλας καὶ Σιλουανὸς ἀπόστολοι: κανὼν (εἰς) 68 205^v· συναξάρι 64 304, 95 133
- ΣΙΑΒΕΣΤΡΟΣ ΒΥΖΑΝΤΙΟΣ ΙΕΡΟΜΟΝΑΧΟΣ ΕΚ ΚΕΦΑΛΛΗΝΙΑΣ: ἔλεγχος καὶ ἀπολογία πρὸς Μάρκον τῆς Ἐφέσου 11 365^v· γραφέας 11 351-377^v
- Σίλβεστρος πάπας Ρώμης: βίος καὶ πολιτεία (BHG^a 1631, BHG^a 1632, BHG 1630) 72 20
- Σιλβιανὸς ἐπ. ἱερομάρτυς 95 40
- Σιλουανός, βλ. Βιάνωρ καὶ Σιλουανὸς μάρτυρες· Σίλας καὶ Σιλουανὸς ἀπόστολοι
- Σιλουανός ἐπ., Λουκάς διάκονος, Μώκιος ἀναγνώστης μάρτυρες: συναξάρι 39 313
- ΣΙΣΙΝΝΙΟΣ Β' ΚΩΝΣΤΑΝΤΙΝΟΥΠΟΛΕΩΣ: κανόνες μὲ σχεδιάγραμμα 12 20^v
- ΣΚΑΡΑΑΤΟΣ, βλ. ΚΑΡΑΤΖΑΣ ΝΙΚΟΛΑΟΣ ΣΚΑΡΑΑΤΟΣ
- Σκέπερης 51 195^v (σημ.)
- Σμαράγδα, βλ. Δόμνα Σμαράγδα
- Σμάρραγδος μητροπολίτης Μυριοφύτου καὶ Περιστάσεως 80 467^v, 99 322^v
- Σουλουτζιάρης Γεωργάκης 12 23^v (σημ.)
- Σόσσος μάρτυς, βλ. Ἰαννουάριος ἐπ., Πρόκουλος κτλ.
- Σουλεϊμάν σουλτάν (Σουλεϊμάν Β' ὁ Μεγαλοπρεπῆς 1520-1566) 21 53 (σημ.)
- Σουλῆμης σουλτάν (Σελίμ Α' 1512-1520): βραχὺ χρονικὸ (ἔτ. 1614) 23 329
- Σουλμανιὸς σουλτάν, βλ. Σουλεϊμάν σουλτάν
- Σουλτάνα 12 23^v (σημ.)
- Σουρνησιὰν (ἐκκλησία): βραχὺ χρονικὸ (ἔτ. 1924) 11 28
- Σοφία μάρτυς 105 128
- Σπανὸς βιβλιοπώλης, κτήτωρ 14
- Σπανὸς γαμπρὸς τοῦ Παχατούρη 58 210^v (σημ.)
- Σπανοῦδης Λουκάς Χ.Δ., κτήτωρ 108
- Σπαντονής Σίβαστος, χριστιανός Σηλυβρίας 58 76^v (σημ.)
- Σπυρίδων ἐπ. Τριμιθοῦντος 39 220^v· βλ. ΘΕΟΔΩΡΟΣ ΕΠ. ΠΑΦΟΥ
- Σταματινὴ 51 195^v (σημ.)
- Σταμάτης Γεώργιος ..ρώνης, βλ. Γεώργιος Σταμάτης ..ρώνης
- Σταμάτιος Σπ. Μάστρακας, ἱεροσπουδαστής, βλ. Μάστρακας Σταμάτιος Σπ.
- Σταμάτου 114 8^v (σημ.)
- Στάνακας Μιχάλης καὶ Ξανθὴ 51 195^v (σημ.)
- Σταυρὸς τοῦ κυρίου: προσέορτια καὶ Εὐδοκίμου τοῦ δικαίου 64 134^v· Ὑψώσεις: λόγος καὶ διήγησις ἐκ τοῦ χρονικοῦ περὶ τῆς Ὑψώσεως (BHGⁿ 422w) 72 355, κανὼν (εἰς) 64 135, συναξάρι (BHG 369d) 39 23, 95 187
- ΣΤΑΦΙΔΑΚΗΣ: στίχοι εἰς τὸν Θηκαράν 38 262
- Στάχωση 9, 10, 12, 13, 15, 17, 18, 19, 20, 23, 29, 34, 35, 37, 75, 81, 105, 107, 108, 109, 110, 111, 112, 113, 114
- Στάχως, Ἀμπλίας, Οὐρβανός, Νάρκισσος ἐκ τῶν ὁ ἀποστόλων: συναξάρι 39 127
- Στεγιανός, χριστιανός Σηλυβρίας 58 76^v (σημ.)
- Στεφανιὸς μάρτυς 39 157
- Στέφανος 79 63 (σημ.)
- Στέφανος μάρτυς, βλ. Μάρκος, Στέφανος καὶ Μάρκος
- Στέφανος Μωράτης, ἄρχων, βλ. Μωράτης Στέφανος
- Στέφανος ὁ νέος: συναξάρι 39 190, 95 311^v· βλ. ΣΥΜΕΩΝ ΜΕΤΑΦΡΑΣΤΗΣ βίος καὶ πολιτεία Στεφάνου τοῦ νέου
- Στέφανος πάπας Ρώμης 64 309, 95 137^v
- Στέφανος πρωτομάρτυς 15 1^v· βλ. ΓΡΗΓΟΡΙΟΣ ΝΥΣΣΗΣ ἐγκώμιον
- στιχηρὰ 38 190^v, 43 251^v· στὴν ἁγία Παρασκευὴ 26 273
- στίχοι 5 293^v, 17 1, 33 174^v, 38 261^v, 59 50^v, 75 140^v, 76 11, 16 276^v, 89 10^v· βλ. ΓΑΛΑΚΤΙΩΝ ΜΟΝΑΧΟΣ· ΘΕΟΔΟΣΙΟΣ ΜΟΝΑΧΟΣ· ΜΗΤΡΟΦΑΝΗΣ· ΝΕΟΧΩΡΙΤΟΣ ΓΡΑΜΜΑΤΙΚΟΣ· ΣΤΑΦΙΔΑΚΗΣ-ΦΙΛΗΣ· ΧΑΡΣΙΑΝΙΤΟΣ· ΧΙΟΝΗΣ
- στρατιῶται εἴκοσι ὀκτὼ μάρτυρες 39 131^v
- στρατιῶται ἐν Θράκῃ μάρτυρες 39 337
- στρατιῶται ἑπτὰ μάρτυρες, βλ. Ἀνανίας πρεσβύτερος, Πέτρος κλειδοφύλαξ καὶ ἑπτὰ στρατιῶται
- Στρατόνικος μάρτυς, βλ. ΣΥΜΕΩΝ ΜΕΤΑΦΡΑ-

ΣΤΗΣ μαρτύριον Ἐρμούλου καὶ Στρατονί-
κου
Στράτων μάρτυς, βλ. Κρονίδης, Λεόντιος κτλ.
Στυλιανὸς ὁ Παφλαγῶν: συναξάρι 95 310^v
συγγενείας πνευματικῆς (περὶ) 37 264
Συγκλητικὴ ὁσία 39 269^v
Συμεὼν ἐπ. Ἱεροσολύμων: συναξάρι 39 28^v,
95 191
ΣΥΜΕΩΝ ΘΑΥΜΑΣΤΟΡΙΤΗΣ: εὐχὴ 38 114
ΣΥΜΕΩΝ ΘΕΣΣΑΛΟΝΙΚΗΣ: ἀποκρίσεις πγ' 42
209, 80 386^v. περὶ γάμου 42 2^v, 80 235· δι-
άλογος κατὰ πασῶν τῶν αἰρέσεων 80 15,
92 1· ἔκθεσις περὶ τῶν τοῦ ἱεροῦ συμβόλου
ρῆσεων 42 196, 80 376^v. ἐρμηνεία εἰς τὸ
ἱερὸν σύμβολον 42 160, 80 349· ἐρμηνεία
περὶ τοῦ ναοῦ 42 128, 80 326· περὶ ἱερωσύ-
νης 42 287, 80 445· κεφάλαια δώδεκα περὶ
τῆς πίστεως 42 203, 80 381^v. περὶ λειτουρ-
γίας 80 121^v, 92 152· περὶ μετανοίας 42 1,
80 219, 92 283^v. περὶ ναοῦ 80 146, 92 186^v.
περὶ προσευχῆς 42 23, 80 249· περὶ τελε-
τῆς τοῦ ἁγίου ἑλαίου 42 9^v, 80 240· περὶ
τελετῆς τοῦ ἁγίου μύρου 80 114^v, 92 142·
περὶ τελετῶν 80 85, 92 100· περὶ τέλους
ἡμῶν 42 110^v, 80 312^v. περὶ χειροτονιῶν 80
170, 92 219
Συμεὼν μάρτυς, βλ. Βαχθισόη, Ἰσαάκιος, Συ-
μεὼν μάρτυρες
ΣΥΜΕΩΝ ΜΕΤΑΦΡΑΣΤΗΣ: βίος καὶ ἄθλησις
Κλήμεντος Ἀγχύρας (BHG 353) 74 212· βίος
καὶ μαρτύριον Κύρου καὶ Ἰωάννου (BHG^a
471) 74 287· βίος καὶ πολιτεία: Ἀθανασίου
(BHG^a 183) 74 91, Ἀμβροσίου (BHG^a 69) 72
328^v, Εὐθυμίου (BHG 649) 74 118, Εὐσεβίου
(BHG^a 634) 74 240, Ἐφραίμ Σύρου (BHG^a
584) 74 268, Ἰωάννου Καλυβίτου (BHG^a
869) 72 81, 74 33, Μαρκέλλου (BHG 1028)
13 150^v, Μελάνης τῆς Ρωμαίας (BHG 1242)
13 160, Ξενοφῶντος καὶ τῶν τέκνων Ἰωάν-
νου καὶ Ἀρακιδίου (BHG 1878) 74 248, Πα-
ταπίου (BHG^a 1424) 72 337, Στεφάνου τοῦ
νεοῦ (BHG^a 1667) 72 139^v. Εὐχὴ εἰς τὴν θε-
στοκον 38 104· μαρτύριον: Ἀναστασίας τῆς
Ρωμαίας (BHG 82) 13 77^v, Ἀναστασίου τοῦ
Πέρσου (BHG 85) 74 197, Βαρβάρας (BHG^a
216) 72 322, Βονιφατίου (BHG 281-2) 13
46, Δημητρίου τοῦ μυροβλήτου (BHG 498)
72 315^v, Δωροθέου, Γλυκερίου, Μαρδονίου,
Ἰνδῆ καὶ Δόμνας καὶ τῆς συνοδείας αὐτῶν
(BHG 823) 13 132^v, Ἐλευθερίου (BHG 571)

13 23, Ἐρμούλου καὶ Στρατονίου (BHG^a
745) 74 1, Εὐγενίας καὶ τῆς συνοδείας αὐτῆς
(BHG 608) 13 96, Θεοδώρου καὶ Θεοφάνους
τῶν Γραπτῶν (BHG 1746) 13 122^v, Θύρσου,
Λευκίου, Καλλινίκου, Φιλήμονος καὶ Ἀπολ-
λωνίου (BHG 1845/1846) 13 1, Ἰγνατίου τοῦ
θεοφόρου (BHG 815) 13 64, Ἰουλιανῆς τῆς
ἐν Νικομηδείᾳ (BHG 963) 13 71^v, μαρτύρων
δέκα ἐν Κρήτῃ (BHG 1197) 13 93, Σεβαστια-
νοῦ καὶ τῆς συνοδείας αὐτοῦ Ζωῆς, Τραγυ-
λίου, Νικοστράτου, Κλαυδίου, Κάστορος,
Τιβουρτίου, Καστοῦλου, Μαρχελλίνου καὶ
Μάρκου (BHG 1620) 13 53, εἰς τὴν προσκί-
νησιν τῆς ἀλύσεως τοῦ ἀποστόλου Πέτρου
(BHG^a 1486) 74 2^v. ὑπόμνημα: εἰς τὴν ἀνα-
κομιδὴν Ἰωάννου Χρυσοστόμου (BHG^a 877)
72 199, 74 261, εἰς τὸν ἀπόστολον Τιμόθεον
(BHG 1848) 74 192, εἰς τὸν προφήτην Δανιὴλ
καὶ τοὺς τρεῖς παῖδας (BHG 485) 13 34
Συμεὼν ὁ διὰ Χριστὸν σαλός, βλ. Ἰωάννης,
Συμεὼν κτλ.
ΣΥΜΕΩΝ Ο ΝΕΟΣ ΘΕΟΛΟΓΟΣ: εὐχὴ 38 116
ΣΥΜΕΩΝ ΣΗΘ: περὶ τροφῶν δυνάμεως κατὰ
στοιχείων 78 1· σύνοψις καὶ ἀπανθίσματα
φυσικῶν τῶν καὶ φιλοσόφων δογμάτων 45 10
Συμεὼν στυλιτῆς ὄσιος πατήρ 43 1· συναξάρι
95 171
Συναξάρι: Σεπτεμβρίου-Φεβρουαρίου 39 1·
Ἰουνίου-Αὐγούστου 64 230· Ἀπριλίου-Νο-
εμβρίου 95 2· Ἀπόσπασμα 2 76^v
Συναξάριον (σύντομο) 18 1^v, 19 295, 20 16^v,
21 155, 61 260, 111 2
συνηθειῶν (περὶ), ἤτοι ἐνθρονιαστικῶ ἐκκλη-
σίας 77 20
συνοδικὴ ἀπόφασις ἔτ. 1622 (ἀνακίρηξις Γε-
ρασίμου Κεφαλληνίας σὲ ἄγιον) 93 106^v
Σύνοδοι οἰκουμενικαί, κανόνες: Νικαίας Α',
οἰκουμ. 1η (CPG 8513) μὲ πρόλογο καὶ ἐρ-
μηνεία Ζωναρᾶ 12 39· Κωνσταντινουπό-
λεως Α', οἰκουμ. 2α (CPG 8600, 8603) μὲ
πρόλογο καὶ ἐρμηνεία Ζωναρᾶ 12 44^v.
Ἐφέσου, οἰκουμ. 3η (CPG 8800) μὲ πρόλο-
γο καὶ ἐρμηνεία Ζωναρᾶ 12 48· Χαλκηδό-
νος, οἰκουμ. 4η (CPG 9008, 9003 nota, 9004
nota) μὲ πρόλογο καὶ ἐρμηνεία Ζωναρᾶ 12
52· Κωνσταντινουπόλεως Β', οἰκουμ. 5η
12 60^v. Κωνσταντινουπόλεως ἐν Τρούλλω,
οἰκουμ. 6η (CPG 9444) μὲ πρόλογο καὶ ἐρ-
μηνεία Ζωναρᾶ 12 61, μὲ ἐρμηνεία Ζωναρᾶ
καὶ Βαλσαμώνος 73 3· Νικαίας Β', οἰκουμ.

- 7η με πρόλογο και έρμηνεία Ζωναρά **12 84**, με έρμηνεία Ζωναρά και Βαλασαμῶνος **73 13**. Αποσπάσματα συνόδων **29 57^v**
- Σύνοδοι τοπικάι, κανόνες: Αγκύρας (CPG 8501) με πρόλογο και έρμηνεία Ζωναρά **12 99**, με έρμηνεία Ζωναρά και Βαλασαμῶνος **73 59**. Αντιοχείας (CPG 8536) με πρόλογο και έρμηνεία Ζωναρά **12 107^v**, με έρμηνεία Ζωναρά και Βαλασαμῶνος **73 79^v**. Γάγγρας (CPG 8554) με πρόλογο και έρμηνεία Ζωναρά **12 105**, με έρμηνεία Ζωναρά και Βαλασαμῶνος **73 75**. Καρθαγένης με πρόλογο και έρμηνεία Ζωναρά **12 122^v**. Καρχηδόνος με πρόλογο και έρμηνεία Ζωναρά **12 154**, με έρμηνεία Ζωναρά και Βαλασαμῶνος **73 54**. Κωνσταντινουπόλεως Α', Β' ἐν τῷ ναῶ τῶν ἁγ. Ἀποστόλων με πρόλογο και έρμηνεία Ζωναρά **12 93**, με έρμηνεία Ζωναρά και Βαλασαμῶνος **73 37**. Κωνσταντινουπόλεως ἐν τῷ ναῶ τῆς ἁγ. Σοφίας με πρόλογο και έρμηνεία Ζωναρά **12 98^v**, με έρμηνεία Ζωναρά και Βαλασαμῶνος **73 52**. Λαοδικείας (CPG 8607) με πρόλογο και έρμηνεία Ζωναρά **12 111^v**. Νεοκαισαρείας (CPG 8504) με πρόλογο και έρμηνεία Ζωναρά **12 103**, με έρμηνεία Ζωναρά και Βαλασαμῶνος **73 70**. Σαρδικῆς (CPG 8570) με πρόλογο και έρμηνεία Ζωναρά **12 117**. Ὑπόμνημα περὶ Ἀγαπίου και Βαγαδίου **12 157^v**. Φλωρεντίας «Ἱστορικόν» (ἀποθησαυρισμένα κείμενα ἀπὸ Νικόλαο Σκαρλάτο Καρατζᾶ) **11 233**
- Σύνοψις Βασιλικῶν, βλ. Βασιλικά, Σύνοψις συνταγῆ: ἀλατίου **5 293**: ιατρεία τῆς θέρμης **23** σὲ λυτὸ φύλλο· περὶ γυναικῶν ὅπου δὲν κάμνει παιδὶ **93 194**: περὶ λεβίνθας **93 194**: περὶ οἰνάνθης **93 209**: περὶ πεντονίκας **93 209^v**
- Συρίγος Γουλιέλμος, κτήτωρ **23**
- ΣΥΡΟΠΟΥΛΟΣ ΔΟΥΚΑΣ, μελογράφος (β' μισὸ 15ου αἰ.): χειρουβικόν, ἤχ. πλ. δ' **55 5^v**
- Συρόπουλος Μανουήλ **63 33** (σημ.)
- Σχεδογραφία: **59, 75**
- σχίσμα: περὶ τῆς ἀρχῆς τοῦ σχίσματος **89 143**
- ΣΧΟΛΑΡΙΟΣ ΓΕΩΡΓΙΟΣ ΓΕΝΝΑΔΙΟΣ, βλ. ΓΕΝΝΑΔΙΟΣ ΣΧΟΛΑΡΙΟΣ ΚΩΝΣΤΑΝΤΙΝΟΥΠΟΛΕΩΣ σχόλια στὸ κείμενο τῆς Κλίμακος Ἰωάννου Σχολαστικῶ **88 12**
- Σώζων μάρτυς: συναξάρι **39 12^v, 95 179^v**
- Σωκράτης πρεσβύτερος, βλ. Θεοδότῃ και Σωκράτῃ
- Σωσάννη ὀσιομάρτυς: συναξάρι σὲ στίχους (BHGⁿ 1673i) **39 29, 95 191^v**
- Σωτήρος Χριστοῦ (μονῆ), ἐν Οὐλάδῃ **62 178** (κῶδ. σημ.)
- Σωφρόνιος γέρων **64 199^v** (σημ.)
- Σωφρόνιος Εὐστρατιάδης, Λεοντοπόλεως, κτήτωρ **4, 20**
- Σωφρόνιος μοναχός, γραφέας **38**
- Ταμπάκης Δημητράκης, χριστιανὸς Σηλυβρίας **58 76^v** (σημ.)
- Ταμπάκης Ράλης, βλ. Ράλης Ταμπάκης τάξεις θρόνων **12 1, 23 344, 96 32^v**
- Ταπάκης Θανάσης, χριστιανὸς Σηλυβρίας **58 76^v** (σημ.)
- ΤΑΡΑΣΙΟΣ ΚΩΝΣΤΑΝΤΙΝΟΥΠΟΛΕΩΣ: ἐπιστολὴ πρὸς Ἀδριανὸν πάπαν Ρώμης, με έρμηνεία Ζωναρά **12 91**, με έρμηνεία Ζωναρά και Βαλασαμῶνος **73 34**: κανῶν (εις) **94 71, 114 214^v**
- Τάραχος μάρτυς, βλ. Πρόβος, Τάραχος, Ἄνδρόνικος
- Τερέντιος, Νεοίλα και ἐπτὰ τέκνα Σάρβιλος, Νιτάς, Ἰέραξ, Θεόδουλος, Φώτιος, Βήλη, Εὐνική μάρτυρες: συναξάρι **39 118^v**
- Τέρτιος, Μάρκος, Ἰουστός, Ἄρτεμας ἐκ τῶν ὀ ἀποστόλων: συναξάρι **39 126^v, 95 26^v**
- Τζάνης **114 12** (σημ.)
- Τζελέπης Ἀλῆ **111 216** (σημ.)
- Τζελέπης Μουράτ **111 216** (σημ.)
- Τζημοσκατζάγκη (τοπων.) **17 308^v** (σημ.)
- Τζολάνης Νικόλας, χριστιανὸς Σηλυβρίας **58 76^v** (σημ.)
- Τζοῦτζος Ψομάς, βλ. Ψομάς Τζοῦτζος
- Τιβούρτιος μάρτυς, βλ. ΣΥΜΕΩΝ ΜΕΤΑΦΡΑΣΤΗΣ μαρτύριον Σεβαστιανου και τῆς συνοδίας αὐτοῦ Ζωῆς κτλ.
- Τικίνιον Λιγυστικῆς **20 309^v** (κτῆτ. σημ.)
- τιμιώτερα, ἤχ. πλ. β' **55 49** εἰδήσις περὶ τοῦ πότε οὐ στιχολογεῖται **101 203**
- ΤΙΜΟΘΕΟΣ ΑΛΕΞΑΝΔΡΕΙΑΣ: ἀποκρίσεις Κανονικάι με έρμηνεία Βαλασαμῶνος (CPG 2520) **12 15, 195^v**
- Τιμόθεος ἀπόστολος, βλ. ΣΥΜΕΩΝ ΜΕΤΑΦΡΑΣΤΗΣ ὑπόμνημα εἰς τὸν Τιμόθεον
- Τιμόθεος ἀπόστολος και Ἀναστάσιος Πέρσης μάρτυς **40 301^v, 56 191^v**

- Τιμόθεος ἐν Καισαρείᾳ ὄσιος **39 345^v**
 Τιμόθεος ἐπ. Προύσης ἱερομάρτυς **68 29^v**· βλ. ΓΕΡΜΑΝΟΣ Α΄ ΚΩΝΣΤΑΝΤΙΝΟΥΠΟΛΕΩΣ
- Τιμόθεος ὁ ἐν Συμβόλοις καὶ Εὐστάθιος Ἄντιοχείας **94 51, 114 169**
- Τίτος ἀπόστολος· βίος καὶ πολιτεία (BHG^a 1850z) **66 205^v**· βλ. ΑΝΔΡΕΑΣ ΚΡΗΤΗΣ ἐγκώμιον εἰς τὸν ἀπόστολον Τίτον· Βαρθολομαῖος καὶ Τίτος ἀπόστολοι
- Τόμος συνοδικός, βλ. ΝΕΟΦΥΤΟΣ Β΄ ΚΩΝΣΤΑΝΤΙΝΟΥΠΟΛΕΩΣ καὶ ΝΕΟΦΥΤΟΣ Ζ΄ ΚΩΝΣΤΑΝΤΙΝΟΥΠΟΛΕΩΣ
- Τραγκυλῖνος μάρτυς, βλ. ΣΥΜΕΩΝ ΜΕΤΑΦΡΑΣΤΗΣ μαρτύριον Σεβαστιανοῦ καὶ τῆς συνοδίας αὐτοῦ Ζωῆς κτλ.
- Τραπεζοῦς **111 216^v**· προέλευση τοῦ **55**
- Τριάδος (ναὸς ἁγίας), κτήτωρ **82**
- Τριαντάφυλλος ἱερεὺς ἀπὸ χωρίον Ζαπάντι, κτήτωρ **37**
- τρισάγια **55 1, 75^v**
- Τριῶδιον ἀπὸ Κυριακῆ τῆς Ἀποκρέω μέχρι Σάββατο Λαζάρου πρωΐ **62 48**· Ἀποσπάσματα σὲ
- παλίμψηστο φύλλο **22 200**
- τροπάρια **38 262, 75 34^v, 83 65^v**· στὴν ἁγία Παρασκευὴ **76 277^v**
- Τρόφιμος, Θεόφιλος καὶ οἱ σὺν αὐτοῖς μάρτυρες· κανὼν (εἰς) **68 181**
- Τρόφιμος, Σαββάτιος, Δορυμέδων μάρτυρες· συναξάρι **95 191^v**
- Τρύφων μάρτυς, βλ. Ἰησοῦς Χριστός, προεόρτια Ἰπαπαντῆς καὶ Τρύφων μάρτυς
- ὕδατόσημα, βλ. χαρτὶ μὲ ὕδατόσημα
- ὕμνογράφοι, βλ. ΑΝΔΡΕΑΣ ΚΡΗΤΗΣ· ΒΑΣΙΛΕΙΟΣ ΚΑΙΣΑΡΕΙΑΣ· ΒΥΖΑΝΤΙΟΣ· ΓΕΡΜΑΝΟΣ Α΄ ΚΩΝΣΤΑΝΤΙΝΟΥΠΟΛΕΩΣ· ΓΕΡΜΑΝΟΣ Β΄ ΚΩΝΣΤΑΝΤΙΝΟΥΠΟΛΕΩΣ· ΓΕΩΡΓΙΟΣ ΥΜΝΟΓΡΑΦΟΣ· ΘΕΟΔΩΡΟΣ Β΄ ΔΟΥΚΑΣ ΛΑΣΚΑΡΙΣ· ΙΩΑΝΝΗΣ ΔΑΜΑΣΚΗΝΟΣ· ΙΩΣΗΦ ΥΜΝΟΓΡΑΦΟΣ· ΜΑΝΟΥΗΛ ΚΟΡΙΝΘΙΟΣ ΜΕΓΑΣ ΡΗΤΩΡ· ΝΙΚΗΦΟΡΟΣ ΒΛΕΜΜΙΔΗΣ
- ὕμνοι **38 108, 126^v, 141, 172^v, 155, 170, 182, 192^v, 193, 193^v**· ἐρμηνεῖα καὶ ἀποδείξεις τῶν πατέρων περὶ τῶν ὕμνων **38 250^v**· βλ. λυχνικός ὕμνος
- Ἰπάτιος ἐν Ρουφινιανοῖς· συναξάρι **95 69**
- Ἰπάτιος ἐπ. Γαγγρῶν· συναξάρι (BHG^a 659f) **39 352^v**
- ὕποβόλου (περὶ), βλ. ΕΥΣΤΑΘΙΟΣ ΡΩΜΑΙΟΣ
- ὕπόμνημα στὸ Ψαλτήρι **75 11^v**
- ΦΑΛΛΑΡΙΣ ΤΥΡΑΝΝΟΣ ΑΚΡΑΓΑΝΤΙΝΩΝ· ἐπιστολαὶ α΄-οῆ **86 1**
- Φαναριώτης Γεώργιος· δωρεὰ τριῶν λειτουργικῶν χειρογράφων **69 83^v** (σημ.)
- Φαντῖνος θαυματουργὸς ὄσιος πατήρ· συναξάρι (BHG^a 2367) **95 167**
- Φαράχ διάκος **44 199^v** (σημ.)
- Φαῦστος, Γάιος, Εὐσέβιος, Χαρίμων διάκονοι μάρτυρες· συναξάρι **39 60**
- Φαῦστος μάρτυς, βλ. Μηνᾶς, Φαῦστος κτλ.
- Φεῖλ πασάς **21 157^v** (σημ.)
- Φερούθα καὶ ἡ ἀδελφὴ αὐτῆς **95 5**
- Φέστος μάρτυς, βλ. Ἰαννουάριος ἐπ., Πρόκυλος κτλ.
- Φῆλιξ πρεσβύτερος καὶ Εὐσέβιος διάκονος **39 94^v**
- ΦΙΛΑΔΕΛΦΕΙΑΣ ΜΑΚΑΡΙΟΣ, βλ. ΜΑΚΑΡΙΟΣ ΦΙΛΑΔΕΛΦΕΙΑΣ
- Φιλάρης Πέτρος ἀρχιεπίσκοπος Μιλάνου **20 1^v, 309^v** (κτλητ. σημ.)
- Φιλάρετος ὁ ἐλεήμων **39 195^v**
- Φιλέταιρος μάρτυς· συναξάρι (BHG^a 1515e) **39 262^v**
- Φιλῆμος ἱερομόναχος Κύπρου· μονοκονδυλιὰ **101 1, 14**
- Φιλῆμων καὶ Ἀπολλώνιος μάρτυρες (BHG 1514e) **39 225^v**
- Φιλῆμων μάρτυς, βλ. Ἄρχιππος, Φιλῆμων κτλ.· ΣΥΜΕΩΝ ΜΕΤΑΦΡΑΣΤΗΣ μαρτύριον Θύρσου, Λευκίου κτλ.
- Φίληξ μάρτυς, βλ. Ἰσαυρος καὶ οἱ σὺν αὐτῶ Βασίλειος κτλ.
- ΦΙΛΗΣ· στίχοι εἰς τὸν Θηκαρᾶν **38 261^v**
- Φιλικητᾶτη μάρτυς, βλ. Περπετούα, Σάτυρος κτλ.
- Φίλιππος ἀπόστολος· συναξάρι (BHG 1528e), θαύματα (BHG^a 1528f) **39 161, 95 291**
- Φίλιππος ἀπόστολος εἰς τῶν ἑπτὰ διακόνων, Θεοφάνης ὁμολογητῆς μητρ. Νικαίας ὁ ποιητῆς καὶ Γραπτὸς **54 46^v**
- Φιλιπούπολη· πιθανὴ προέλευση τοῦ **51**
- Φιλόθεος ἱερομόναχος, γραφέας **79**

- Φιλόθεος ιερομόναχος **114** 105^v, 113, 175, 181^v (σημ.)
- Φιλόθεος, παπάς **114** 68, 167 (σημ.)
- Φιλολόγος μάρτυς, βλ. Πατρώβιας, Έρμης κτλ.
- Φιλονίλλα μάρτυς, βλ. Ζηναΐς και Φιλονίλλα μάρτυρες
- Φλορέντιος και Διοκλητιανός μάρτυρες: συναξάρι **39** 61
- Φλόρος και Λαύρος μάρτυρες: μαρτύριον (ΒΗC^a 662z) **66** 152
- Φλωρεντίας (σύνοδος), βλ. Σύνοδοι τοπικά
- Φουκάς, βλ. Παπαγεώργης Καστελύτας Παπαγεώργης Φουκάς
- ΦΡΑΝΤΖΗΣ ΓΕΩΡΓΙΟΣ, βλ. ΓΕΩΡΓΙΟΣ ΦΡΑΝΤΖΗΣ
- Φυσιολόγου (περι τοῦ), μερική διήγησις **23** 262
- Φωκάς ἐκ Σινώπης μάρτυς: συναξάρι **64** 293^v
- Φωκάς θαυματουργός ιερομάρτυς **64** 277, **95** 109^v
- Φωκάς ὁ νέος: συναξάρι **95** 124
- Φωκάς ὄσιος ιερομάρτυς: κανὼν (εἰς) **68** 175^v. βλ. Μαρία Μαγδαληνή και Φωκάς
- Φώτας ὄσιος **64** 239
- Φωτεινή μάρτυς **39** 363^v
- Φωτεινή Σαμαρεΐτις και οἱ σὺν αὐτῇ μαρτυρήσαντες: συναξάρι (ΒΗC^a 1541a) **39** 355^v
- Φώτιος μάρτυς, βλ. Ἀνίκητος και Φώτιος μάρτυρες· Τερέντιος, Νεονίλα κτλ.
- ΦΩΤΙΟΣ ΚΩΝΣΤΑΝΤΙΝΟΥΠΟΛΕΩΣ (ΨΕΥΔΟ-): Κανονικὸν σύνταγμα (ἢ Νομοκάνων) ἰδ' τίτλων **12** 7, τίτλ. Α', κεφ. 2 **37** 103, τίτλ. Θ', κεφ. 27, 29, 30, **73** 1
- Φωτὸ μάρτυς **39** 363^v
- Χαβαζά Ἰσμαῖλ **44** 1 (σημ.)
- Χαβαζά Ναστραντίν **44** 199^v (σημ.)
- Χαβιαρτζώγλους, χριστιανὸς Σηλυβρίας **58** 64, 76^v (σημ.)
- Χαζὶ Ἰσμαῖλ Ἐμπνι Ἀλεϊντίν **44** 199^v (σημ.)
- Χαζὶ Χαλίλ **44** 1, 199^v (σημ.)
- χαηλέδες **15** στὸ ἐσωτερικὸ τῆς ἐπάνω πινακίδας (σημ.)
- χαηρολὲν **15** στὸ ἐσωτερικὸ τῆς ἐπάνω πινακίδας (σημ.)
- Χαλδίας και Χερριάνων (ἀρχιεπισκοπή) **111** 172^v (σημ.)
- Χαλέπι (τοπων.) **44** 1, 199^v (σημ.)
- Χαλουτζής, βλ. Μιχάλης τοῦ Χαλουτζή
- Χαμὰ **44** 1 (σημ.)
- χαράξεις:
- | | | |
|--------------|--------------|---------------------------------|
| Lake I, 2b | Leroy 20D1 | 68 |
| Lake I, 2c | Leroy 20C1 | 4, 7, 57 |
| Lake I, 2e | Leroy 20A1 | 9 |
| Lake I, 3a | Leroy 10C1n | 63 |
| Lake I, 7d | Leroy 30C1 | 62 |
| Lake I, 24a | Leroy 22C1 | 72 |
| Lake I, 25b | Leroy 31C1b | 5 |
| Lake I, 26c | Leroy 32C1 | 27, 33, 34, 35, 36 |
| Lake I, 33a | Leroy 42C1 | 2 |
| Lake I, 34a | Leroy 34C1 | 111 |
| Lake I, 40a | Leroy 44D1 | 21 |
| Lake I, 46a | Leroy 54D1q | 17 |
| Lake II, 1f | Leroy 00C2 | 70, 72 |
| Lake II, 4b | Leroy 20C2 | 105 |
| Lake II, 19b | Leroy 32D2 | 109 |
| Lake II, 19c | Leroy 32C2 | 70 |
| Lake II, 19d | Leroy 32C2 | 13, 108 |
| Lake II, 22b | Leroy 33C2d | 91 |
| Lake II, 24b | Leroy 34C2 | 16, 24, 25, 65, 106, 107 |
| Lake II, 34e | Leroy 44C2 | 66, 67, 71 |
| | Leroy 10A1n | 73 |
| | Leroy 20A2 | 113 |
| | Leroy V10A1n | 31 |
- χαράξεις ἀταύτιστες, βλ. σχετικὸ πῖνακα
- Χαρίεσσα μάρτυς, βλ. Λεωνίδης, Χαρίεσσα κτλ.
- Χαρίμων διάκονος, βλ. Φαῦστος, Γάιος κτλ.
- Χαριτίνη μάρτυς: συναξάρι **39** 60^v, **95** 215^v
- Χαριτων μάρτυς **95** 183^v
- ΧΑΡΣΙΑΝΙΤΟΣ: στίχοι εἰς τὸν Θηκαράν **38** 262
- χαρτὶ με ὕδατόσημα, βλ. εὐρετήριο ὕδατοσήμων
- χαρτὶ χωρὶς ὕδατόσημα **4, 53, 89**
- Χατζάρογλου **55** 86^v (σημ.)
- Χατζήαννα Ἄννα **21** 112 (σημ.)
- Χατζηγεωργίου, κτήτωρ **18**
- Χατζηδῆμος **98** 33 (σημ.)
- Χατζηθεοδώρου **111** στὸ ἐσωτερικὸ τῆς ἐπάνω πινακίδας (σημ.)
- Χατζηπαναγιώτου **111** στὸ ἐσωτερικὸ τῆς ἐπάνω πινακίδας (σημ.)
- Χατζής Ἠλίας **44** 1 (σημ.)
- Χατζής Σκαλτέρης **81** 50 (σημ.)

Χειρόγραφα αναφερόμενα:

- ΑΓΙΟ ΟΡΟΣ: Βατοπεδίου 13: **12** 13· Ἰβήρων 535: **23** 1· Ἰβήρων 731: **46** 118· Κουτλουμουσίου 220: **89** 142^v. Μ. Λαύρας Α 59: **38** 262· Παντοκράτορος 49 (= Οὐάσιγκτον, Dumbraton Oaks 3): **31** 1.
- ΑΘΗΝΑ: Ἐθν. Βιβλ. 1350: **44** 23^v, Ἐθν. Βιβλ. 1499: **44** 11^v.
- ΒÂLE: Bibl. Univ. gr. 29 (A. III, 6): **12** 6.
- BATIKANO: Ottobon. gr. 213: **46** 3, Ottobon. gr. 225: **46** 3, Vat. gr. 633: **75** 185^v, Vat. gr. 670: **87** 1 κ.έ., Vat. gr. 743: **75** 10, Vat. gr. 1891: **75** 186.
- BENETIA: Marcianus gr., app. II, 146: **38** 27 κ.έ.
- ΒΕΡΟΛΙΝΟ: Berolinensis gr. 26: **96** 7^v.
- BIENNH: Bibl. nat., Hist. gr. 34: **50** 65^v, Med. gr. 32: **101** 161^v, 162^v, Med. gr. 53: **23** 145, 226, Phil. gr. 108: **96** 7^v, Phil. gr. 169: **75** 62^v, Phil. gr. 183: **75** 187^v, 199^v, Phil. gr. 184: **50** 4, Phil. gr. 216: **75** 54, Phil. gr. 330: **96** 9^v
- ΛΕΝΙΝΓΚΡΑΝΤ: Bibl. Acad. scient. gr. 173: **44** 10.
- ΛΟΝΔΙΝΟ: British Museum, Addit. 34060: **4418**, 28, Harl. 6295: **44** 24^v.
- ΜΑΔΡΙΤΗ: Bibl. nat. 4616: **93** 28.
- ΜΙΛΑΝΟ: Bibl. Ambrosiana A 115 sup. (gr. 40): **75** 8^v.
- ΟΞΦΟΡΔΗ: Boldeian Library, Baroccianus 131: **93** 47.
- ΠΑΡΙΣΙ: Bibl. nat., gr. 1191: **44** 8^v, Bibl. nat., gr. 1582: **39** 1 κ.έ., Bibl. nat., gr. 2219: **44** 14, 28, Bibl. nat., Coisl. 223: **64** 230 κ.έ., **95** 2 κ.έ.
- ΣΙΝΑ: Βιβλ. άγ. Αἰκατερίνης 1117 (482): **12** 6. χειροτονίας ἱερωμένων (περι) **37** 260
- Χελιδοβούνιον, χωρίον **32** 1 (σημ.)
- Χερουβικά κατ' ἤχον: ΑΝΘΙΜΟΥ ΙΕΡΟΜΟΝΑΧΟΥ, ΔΟΥΚΑ ΣΥΡΟΠΟΥΛΟΥ, ΘΕΟΦΑΝΟΥΣ ΚΑΡΥΚΗ, ΙΩΑΝΝΟΥ ΓΑΥΚΕΟΣ, ΜΑΝΟΥΗΛ ΧΡΥΣΑΦΗ **55** 5^v
- χερουβικὸν καὶ κοινωνικὸν τῆς μεγ. Πέμπτης, ἤχ. πλ.β' **55** 31^v
- χερουβικὸν τοῦ μεγ. Σαββάτου, ἤχ. πλ. δ' **55** 33^v
- ΧΙΟΝΗΣ: στίχοι εἰς τὸν Θηγκαρᾶν **38** 262
- Χιονία μάρτυς, βλ. Ἀγάπη, Εἰρήνη, Χιονία μάρτυρες
- Χοζοβιώτισσας (μονή), Ἄμοργοῦ, κτήτωρ **34**
- Χορτάτου (μονή) **58** 215^v (σημ.)
- Χουμελᾶς Μανουήλ **35** 184^v (σημ.)
- Χούρι Ἰωσήφ Ἐμπνι **44** 199^v (σημ.)

χρησμοὶ **23** 302, **76** 12, **95** 14^v· βλ. ΛΕΩΝ Ϛ' ΣΟΦΟΣ· ΣΙΒΥΛΛΑ Η ΕΡΥΘΡΑΙΑ

Χριστόδουλος, γραφέας **105**

Χρονικά, βραχεία: έτ. 1343 **95** 237· έτ. 1415 **58** 215^v· έτ. 1471/72 **101** 262^v· έτ. 1614 **23** 329· έτ. 1680 **58** 208^v· έτ. 1924: **112** 8· χ. χρόν. **76** 274

χρονολογημένα σημειώματα: έτ. 1312 **5** 293^v, έτ. 1343 **95** 237, έτ. 1402 **20** 1^v, 309^v, έτ. 1415 **58** 215^v, έτ. 1464 **5** 200, έτ. 1504 **17** 308^v, έτ. 1505 **90** 147, έτ. 1526 **21** 157^v, έτ. 1538 **21** 53, 53^v, έτ. 1551 **38** 262^v, έτ. 1561 **107** Γ, έτ. 1591 **58** 101^v, έτ. 1610 **52** 340, έτ. 1614 **23** 329, έτ. 1615 **1** 71^v, έτ. 1628 **82** 1^v, έτ. 1640 **82** 196, έτ. 1648 **93** 154, έτ. 1657 **44** 200^v, έτ. 1676 **58** 128, έτ. 1683 **43** 196^v, έτ. 1684 **64** 188^v, έτ. 1717 **23** I, έτ. 1726 **23** I, έτ. 1728 **111** 172^v, έτ. 1731 **11** 377^v, έτ. 1732 **101** 23, έτ. 1736 **23** 356, έτ. 1741 **23** 357, έτ. 1752 **90** 119^v, έτ. 1753 **11** 229^v, έτ. 1754 **110** Γ, έτ. 1757 **96** 30^v, έτ. 1761 **81** 169, έτ. 1765 **82** 1^v, έτ. 1776 **47** 107^v, έτ. 1787 **111** 216, έτ. 1823 **23** 330, έτ. 1825 **23** 360, λυτὸ φύλλο, έτ. 1827 **23** 330, έτ. 1830 **35** 2, 2^v, έτ. 1874 **55** 1^v, έτ. 1876 **23** 330, έτ. 1876 **23** I, έτ. 1889 **55** 86^v, έτ. 1896 **107** Γ, έτ. 1900 **80** 467^v, έτ. 1922 **108** I

χρονολογία χειρογράφων: α) κατὰ έτος: έτ. 1060 **4**, έτ. 1127 **105**, έτ. 1244(;) **34**, έτ. 1268 **62**, έτ. 1300 **109**, έτ. 1373 **64** 1-229, έτ. 1422 **58**, έτ. 1456 **32**, έτ. 1544 **98**, έτ. 1551 **38**, έτ. 1560 **41**, έτ. 1563 **101**, έτ. 1580 **14**, έτ. 1581 **112**, έτ. 1731 **11** 351-377^v, έτ. 1733 **11** 6-229^v.

β) κατὰ αἰώνες: 10ος **7**, **110**·

10ος/11ος **18**, **63**, **67**, **71**·

11ος **9**, **16**, **21**, **24**, **27**, **31**, **36**, **52**, **57**, **66**, **106**, **107**, **108**·

11ος/12ος **13**, **22**, **25**, **35**, **65**, **69** 1-83, 113-141·

12ος **2**, **17**, **28**, **33**, **70**, **91**·

12ος/13ος **5**, **19**, **113**·

13ος **20**, **68**, **73**, **111**·

13ος/14ος **26**, **53**·

14ος **3**, **6**, **39**, **47**, **51**, **60**, **61**, **64** 230-341, **69** 83^v-112^v, **72**, **82**, **83**, **89**, **95**·

14ος/15ος **12**, **50**, **85**, **90**, **97**, **103** 1-30^v·

15ος **15**, **40**, **43**, **45**, **54**, **56**, **59**, **75**, **81**, **87** 90-96^v, 96 1-2^v, 5-9^v, **102**·

- 15ος/16ος **78, 100**·
- 16ος **1, 8, 10, 11** 265-345^v, **23, 29, 30, 37, 42, 44, 46** 3-53, 55-91^v, **48, 49, 74, 76, 77** 1-97^v, **79, 80, 84, 86, 87** 1-89^v, 97^v-103, **88, 92, 93** 152-155, **94, 99, 104, 114**·
- 16ος/17ος **55**·
- 17ος **46** 134-139, 77 98-150, **103** 31-36^v·
- 17ος/18ος **93** 2-151, 156-214·
- 18ος **11** 1-4^v, 230-260^v, 379-428, **46** 2-133, **96** 3, 10-37^v·
- 19ος **61** 1-30
- Χρυσάνθος καὶ Δαρεία μάρτυρες **94** 123^v· συναξάρι **39** 87, **95** 235
- ΧΡΥΣΑΦΗΣ ΜΑΝΟΥΗΛ, μελογράφος (ἀκμὴ 1440-1463): ἀλληλουάρια **55** 4^v· κοινωνικά **55** 18· κοινωνικὸν τῆς Λαμπρᾶς **55** 36^v· χερουβικά **55** 5^v
- χρυσόβουλλον, βλ. ΑΝΔΡΟΝΙΚΟΣ Β΄ ΠΑΛΑΙΟΛΟΓΟΣ· ΜΑΝΟΥΗΛ ΚΟΜΝΗΝΟΣ· ΝΙΚΗΦΟΡΟΣ ΒΟΤΑΝΕΙΑΤΗΣ
- Χρυσόγονος μάρτυς: συναξάρι **39** 247
- Χρυσοστόμου (μονή), Κύπρου, κτήτωρ **33**
- Χωρέμη Ἀλεξάνδρα, κτήτωρ **22, 24, 36**
- Ψαράς Βέργος, βλ. Βέργος Ψαράς
- Ψελλὸς Μιχαήλ, βλ. Μιχαήλ Ψελλὸς
- Ψόης ὄσιος **64** 314^v
- Ψομάς Κίτζος, χριστιανὸς Σηλυβρίας **58** 76^v (σημ.)
- Ψομάς Τζοῦτζος, χριστιανὸς Σηλυβρίας **58** 76^v (σημ.)
- Ἐμάλον Δημήτρης, παπὰς **54** 43, 44 (σημ.)
- Ἐμάλον Δούκας, παπὰς **54** 43, 44 (σημ.)
- Ἐραιοζήλη μάρτυς: συναξάρι (ΒΗΓⁿ 2179) **64** 297^v, **95** 127^v
- Ἔρ μάρτυς, βλ. Εἰρηναῖος, Ἔρ, Ἐρέψιος

Γ' Bibliotheca Hagiographica Graeca (BHG)

^a 27	66	214	345	6	II
^a 27a	66	214	353	74	212
^a 40	66	177	369d	39	23 ^v , 95 187
42	66	184	^a 415n	110	67
^a 69	22	328 ^v	416	84	335 ^v
82	13	77 ^v	418	84	129 ^v
85	74	197	^a 419d	72	290 ^v
ⁿ 112e	39	91 ^v , 95 238	422p	110	63
118	66	158	ⁿ 422w	72	355
^a 122b	13	29 ^v	ⁿ 427 ^v	110	59 ^v
125	72	341	^a 438	84	48
136	66	192 ^v	ⁿ 444n	1	286
^a 140	74	52	^a 446	72	311
ⁿ 148e	39	271	^a 450e	110	65
^a 174	39	93, 95 239	^a 471	74	287
182	66	192 ^v	480f	39	48, 95 205
^a 183	74	91	485	13	34
208	7	236 ^v	498	72	315 ^v
^a 216	72	322	^a 498h	39	105, 95 248
229	64	338 ^v	^a 551	66	138 ^v
247	72	1, 97 3 ^v	^a 558s	39	55, 95 211
247b	97	1	571	13	23
247c	97	3	^a 584	74	268
247d	97	3 ^v	608	13	96
248	72	1, 97 4 ^v	ⁿ 608e	39	249 ^v
249	72	1, 97 5	609z	74	176
250	72	1 ^v , 97 5	ⁿ 626n	39	36, 95 196 ^v
251	72	3, 97 6	630d	66	41
252	72	4, 97 6 ^v	^a 634	74	240
253	72	5, 97 7	^a 635t	110	150
254	72	9, 97 9 ^v	ⁿ 635ub	110	103
255	72	11	649	74	118
255b	97	10	ⁿ 662z	66	152
256	72	13, 97 11 ^v	663	66	152
257	72	14 ^v , 97 14 ^v	680e	95	25
258	72	16	681	110	152 ^v
258c	97	12 ^v	ⁿ 691d	95	26
258d	97	12 ^v	^a 691g	95	26
259	72	18, 97 13 ^v	730e	39	305
259d	97	13 ^v	740f	39	165 ^v , 95 294
260	72	18	^a 745	74	1
^a 269	66	175 ^v	^a 747	72	369, 74 275
281	13	46	^a 759f	39	352 ^v
282	13	46	781	44	192 ^v
299	66	192 ^v	782	44	192 ^v

794	66	128	^a 1104	72	210 ^v
795	66	135 ^v	^a 1108	72	348
796	66	135 ^v	^a 1109	66	93
ⁿ 796i	95	146	^a 1114	66	104
ⁿ 808e	97	46, 110 71	1115	66	84
^a 809h	64	310	1116s	1	236 ^v
812z	72	43	^a 1119	66	95
815	13	64	^a 1122	66	91
823	13	132 ^v	^a 1128f	72	112 ^v
^a 842a	36	5	^a 1135	66	97
^a 843y	84	413 ^v	^a 1142n	84	370
ⁿ 859e	66	241 ^v	1144d	66	66
^a 861	66	230	1144h	89	160 ^v
862	66	239	^a 1145g	84	397 ^v
^a 869	72	81, 74 33	^a 1155	66	99
ⁿ 874bz	95	290 ^v	^a 1161p	84	407 ^v
^a 877	72	199, 74 261	^a 1191h	84	124
^a 877d	39	308	1195	66	2
^a 881h	84	380	1197	13	93
^a 881y	39	308	^a 1205	72	130 ^v
882c	52	5	^a 1225m	39	167, 95 295 ^v
883d	52	10 ^v	1229	66	26
ⁿ 891b	95	71 ^v	1236	66	44
ⁿ 893e	39	2, 95 172	1242	13	160
ⁿ 898c	39	200	^a 1269m	39	154, 95 286 ^v
919e	39	37, 95 197	1272	66	225 ^v
ⁿ 919f	34	209	1281	66	51
ⁿ 919i	110	28 ^v	1281b	66	51
949	66	190 ^v	^a 1307b	74	6
^a 956b	95	70	1309	66	228
963	13	71 ^v	1312y	66	147
ⁿ 969e	39	89, 95 236	ⁿ 1322hi	101	163 ^v
976	66	32	ⁿ 1342e	39	79 ^v , 95 229
977	66	32	1349s	39	204 ^v
^a 981e	36	3 ^v	^a 1394h	84	33
ⁿ 990e	39	84 ^v , 95 232 ^v	^a 1407e	36	2
^a 1006	66	8 ^v	^a 1424	72	337
1007	66	3	ⁿ 1429c	64	281 ^v , 95 113 ^v
^a 1012	7	109	^a 1431c	84	109 ^v
1026	66	46 ^v	1444f	53	188
1028	13	150 ^v	ⁿ 1445vb	53	188 ^v
^a 1042	72	92	^a 1486	74	2 ^v
1060	72	302 ^v	ⁿ 1514e	39	225 ^v
^a 1063f	66	145	ⁿ 1515e	39	262 ^v
^a 1089	66	123 ^v	1528e	39	161, 95 291
1092i	1	205 ^v	^a 1528f	39	161 ^v , 95 291 ^v
^a 1093g	72	116 ^v	^a 1541a	39	355 ^v
^a 1094	72	396	1544	66	42
^a 1097	66	112	^a 1562	36	4 ^v
1099k	1	263	^a 1599c	39	95 ^v , 95 241
1099y	1	212	ⁿ 1619e	39	103, 95 246 ^v
1102q	1	319 ^v	1620	13	53

1630	72	21	^a 1945k	84	359
^a 1631	72	20 ^v	^a 1945p	84	353 ^v
^a 1632	72	21	^a 1962g	84	393
ⁿ 1648e	52	1	^a 1996	72	217 ^v
^a 1654	13	114 ^v	^a 1996m	84	400 ^v
^a 1667	72	139 ^v	2025	39	211 ^v
ⁿ 1673i	39	29, 95 191 ^v	^a 2040	36	3
1703	66	171 ^v	^a 2054	39	6 ^v , 95 175 ^v
ⁿ 1730c	39	18, 95 183 ^v	ⁿ 2058b	39	5, 95 174
^a 1734	72	276	ⁿ 2061m	39	81, 95 230
1746	13	122 ^v	^a 2070b	39	124 ^v , 95 263
1746a	39	257 ^v	^a 2179	64	297 ^v , 95 127 ^v
^a 1747a	95	20	^a 2182	66	227
^a 1763b	36	2 ^v	^a 2186	39	57, 95 212 ^v
^a 1768	72	264 ^v	^a 2201	110	30 ^v
1836	39	65, 95 219	ⁿ 2208m	64	277 ^v , 95 110
^a 1837b	110	118 ^v	ⁿ 2208mb	64	278
^a 1837d	84	75 ^v	ⁿ 2209k	64	252 ^v
1845	13	1	2211g	39	21, 95 185 ^v
1846	13	1	ⁿ 2216a	110	10 ^v
^a 1846f	39	224 ^v	2218	97	16, 110 3
1848	74	192	^a 2224	110	1
^a 1850z	66	205	2251	11	385
^a 1852	66	205 ^v	ⁿ 2263b	64	296 ^v
1861	66	36	2276	39	152, 95 285
1878	74	248	^a 2353i	84	340 ^v
^a 1906p	84	346 ^v	^a 2367	95	167
1914	84	292	ⁿ 2371d	39	8, 95 176 ^v
1921	72	358 ^v	2393	66	164
^a 1929k	84	363 ^v	^a 2418	36	1
^a 1932c	84	386 ^v	ⁿ 2424m	39	262 ^v
1935	72	72	ⁿ 2442e	39	323
1936i	1	299 ^v	ⁿ 2485	64	243 ^v , 95 83
1938	72	364			

Δ' Clavis Patrum Graecorum (CPG)

1015 (7)	6	II	3139	89	158 ^v
1569	12	158 ^v	3148	12	190 ^v
1639	12	160	3150	7	147
1765	12	164 ^v	3153	7	195
1910	72	43	3160	7	29
2106	12	166 ^v	3161	7	1
2107	12	168 ^v	3164	7	130
2237	87	89 ^v , 89 170	3165	7	63 ^v
2240	89	154 ^v	3166	7	109
2243	89	154 ^v	3174	110	93
2257	44	112	3186	13	114 ^v
2258	44	180	3192	7	226 ^v
2262	44	192 ^v	3222	89	156
2266	53	178 ^v	3230	12	201
2272	110	138 ^v	3231	12	14
2276	110	63	3234	110	43 ^v
2278	110	101	3236	110	125 ^v
2279	110	116	3465	18	10
2280	110	145	3640	47	1
2286	53	189	3642	6	2, 176 ^v , 47 1
2298	77	89 ^v	3700	76	13
2451	53	173	3744	89	160
2520	12	15, 195 ^v	3768	97	46, 110 71
2678	12	197 ^v	3905	53	85
2857	72	72	3906	104	120 ^v
2863	72	130 ^v	3909	104	63
2869	89	156 ^v	3912	104	146
2900	12	169 ^v , 175, 181, 184 ^v , 187, 188, 189, 202 ^v , 75 183 ^v , 89 157	3914	30	4
			3915	30	8 ^v
			3916	30	16
2901	12	169 ^v , 175, 181, 184 ^v , 187, 188, 189, 202 ^v	3919	30	32
			3925	104	7 ^v
2905	10	33, 27 1, 57 1, 79 71, 90 32	3933	104	1
2908	44	52	3935	30	41
2945	12	14	3940	30	22, 104 3 ^v
3010	66	3, 72 358 ^v , 364, 380, 381 ^v , 89 155 ^v , 156, 110 83 ^v , 113	3945	104	24 ^v
			3968	104	109, 127
3011 (1)	45	61 ^v	3990	104	12 ^v
3011 (2)	45	81	3997	104	16
3011 (3)	45	56 ^v	4003	30	1
3011 (4)	45	52	4007	30	34, 104 45
3034	12	201, 89 162	4047	95	35 ^v
3035	48	22 ^v	4078	38	197 ^v
3066	23	260	4216	110	57 ^v
3135	89	159	4300	72	264 ^v

4316	12	20	5379	12	200 ^v
4322	110	1	5527	110	103
4333	104	159, 110 36 ^v	5528	110	150
4336	110	50 ^v	5557	59	1, 89 148
4348	7 23	6 ^v	5810	110	65
4405	39	308	5977	12	201 ^v
4408	110	108	6034	89	154 ^v
4424	53	192 ^v	6200	5	1 ^v
4431	85	1, 95 1	6208	66	51
4434	85	102	6211	5	190
4519	72	112 ^v	6222	89	173
4525	72	311	7267	46	51
4534	110	147 ^v	7384	110	78 ^v
4539	72	290 ^v	7475	47	1
4566	110	30 ^v	7478	20	279
4570	66	241 ^v	7693	89	9
4577	72	237 ^v	7694	89	83
4579	110	56	7695	89	136
4580	104	154, 110 33 ^v	7751	72	247 ^v
4581	110	134	7834	1	1
4588	110	25	7850	52	10 ^v
4605	51	192 ^v	7852	52	16
4606	87	86 ^v	7853	52	316
4643	110	10 ^v	7888	110	129
4654	110	59 ^v	7894	110	28 ^v
4673	110	112	7987	52	1
4677	89	160 ^v	8042	45	36
4684	84	67 ^v , 205	8043	45	49, 53 215
4686	10	1, 27 9, 79 90, 90 16	8177	97	16, 110 3
4716	72	232 ^v	8178	97	26, 110 17
4733	110	42	8186	110	152 ^v
4754	53	57 ^v	8501	12	99, 73 59
4872	110	67	8504	12	103, 73 70
4940	84	82 ^v	8513	12	39
4953	84	109 ^v	8536	12	107 ^v , 73 79 ^v
4961	84	346 ^v	8554	12	105, 73 75
4996	110	106	8570	12	117
5002	84	292	8600	12	44 ^v
5011	84	275 ^v	8603	12	44 ^v
5014	84	88	8607	12	111 ^v
5053	84	115	8800	12	48
5058	110	118 ^v	9003 nota	12	52
5078	84	241 ^v	9004 nota	12	52
5261	110	41	9008	12	52
5378	12	199 ^v	944	12	61, 72 3

Ε' Πίνακας αντιστοιχίας τῶν ἀριθμῶν κατάταξης τῶν χειρογράφων
τοῦ Μουσείου μὲ τὸν ἀριθμὸ τους στὸν παρόντα κατάλογο

Μπ. 1:	1	ΤΑ 30:	46
Μπ. 2:	2	ΤΑ 34:	47
Μπ. 4:	3	ΤΑ 44:	48
Μπ. 5:	4	ΤΑ 56:	49
Μπ. 7:	5	ΤΑ 60:	50
Μπ. 8:	6	ΤΑ 63:	51
Μπ. 10:	7	ΤΑ 66:	52
Μπ. 11:	8	ΤΑ 72:	53
Μπ. 14:	9	ΤΑ 87:	54
Μπ. 16:	10	ΤΑ 109:	55
Μπ. 19:	11	ΤΑ 123:	56
Μπ. 20:	12	ΤΑ 127:	57
Μπ. 24:	13	ΤΑ 131:	58
Μπ. 29:	14	ΤΑ 133:	59
Μπ. 32:	15	ΤΑ 135:	60
Μπ. 42:	16	ΤΑ 136:	61
Μπ. 43:	17	ΤΑ 137:	62
Μπ. 44:	18	ΤΑ 138:	63
Μπ. 45:	19	ΤΑ 139:	64
Μπ. 46:	20	ΤΑ 140:	65
Μπ. 47:	21	ΤΑ 141:	66
Μπ. 48:	22	ΤΑ 142:	67
Μπ. 49:	23	ΤΑ 143:	68
Μπ. 51:	24	ΤΑ 144:	69
Μπ. 52:	25	ΤΑ 145:	70
Μπ. 53:	26	ΤΑ 146:	71
Μπ. 56:	27	ΤΑ 147:	72
Μπ. 63:	28	ΤΑ 148:	73
Μπ. 64:	29	ΤΑ 150:	74
Μπ. 65:	30	ΤΑ 152:	75
Μπ. 66 (Προθήκη 34, 1):	31	ΤΑ 153:	76
Μπ. 67 (Προθήκη 34, 2):	32	ΤΑ 175:	77
Μπ. 68 (Προθήκη 34, 3):	33	ΤΑ 176:	78
Μπ. 69 (Προθήκη 34, 4):	34	ΤΑ 177:	79
Μπ. 70 (Προθήκη 34, 5):	35	ΤΑ 186:	80
Μπ. 71 (Προθήκη 34, 6):	36	ΤΑ 190:	81
Μπ. 72:	37	ΤΑ 194:	82
Κυριαζή 13:	38	ΤΑ 197:	83
ΤΑ 1:	39	ΤΑ 198:	84
ΤΑ 3:	40	ΤΑ 221:	85
ΤΑ 10:	41	ΤΑ 222:	86
ΤΑ 13:	42	ΤΑ 226:	87
ΤΑ 14:	43	ΤΑ 232:	88
ΤΑ 15:	44	ΤΑ 239:	89
ΤΑ 16:	45	ΤΑ 246:	90

TA 247:	91	TA 306:	103
TA 248:	92	TA 310:	104
TA 250:	93	TA 314:	105
TA 251:	94	TA 315 (Προθήκη 30, 2):	106
TA 255:	95	TA 316 (Προθήκη 30, 3):	107
TA 263:	96	TA 317 (Προθήκη 30, 4):	108
TA 264:	97	TA 318 (Προθήκη 30, 5):	109
TA 268:	98	TA 319 (Προθήκη 30, 6):	110
TA 271:	99	TA 320 (Προθήκη 30, 7):	111
TA 278:	100	TA 321 (Προθήκη 30, 8):	112
TA 285:	101	TA 322:	113
TA 304:	102	Μπ 73:	114

ς' Εύρετήριο ύδατοσήμεων

Τὸ εὐρετήριο τῶν ύδατοσήμεων περιλαμβάνει τὰ ἐξής:

- 1) Ὑδατόσημα ποὺ παραπέμπουν σὲ συλλογές καὶ τὰ ὅποια παρουσιάζουν μεγάλη ὁμοιότητα μὲ τὰ ἀντίστοιχα τῆς παραπομπῆς. Τὰ ύδατόσημα αὐτὰ δὲν ἔχουν σχεδιαστεῖ.
- 2) Ὑδατόσημα ποὺ παραπέμπουν σὲ συλλογές καὶ τὰ ὅποια διαφέρουν αἰσθητὰ ἀπὸ τὰ ἀντίστοιχα τῆς παραπομπῆς. Αὐτὰ τὰ ύδατόσημα ἔχουν σχεδιαστεῖ.
- 3) Ὑδατόσημα τὰ ὅποια δὲν ταυτίζονται. Τὰ ύδατόσημα αὐτὰ ἔχουν ἐπίσης σχεδιαστεῖ.
- 4) Ἀταύτιστες χαράξεις.

Τὰ ύδατόσημα παρουσιάζονται μὲ ἀλφαβητικὴ σειρὰ στὰ γαλλικά. Ἡ ἑλληνικὴ μετάφραση δίνεται σὲ παρένθεση.

Κάθε σχεδιασμένο ύδατόσημο συνοδεύεται ἀπὸ δύο ἀριθμούς. Ὁ πρῶτος εἶναι ὁ ἀριθμὸς τοῦ χειρογράφου στὸ ὅποιο ἀνήκει. Ὁ δεῦτερος εἶναι ὁ αὐξων ἀριθμὸς τοῦ καταλόγου τῶν ύδατοσήμεων.

Συντομογραφίες ποὺ χρησιμοποιήθηκαν εἶναι οἱ ἐξής:

B: C.M. Briquet, *Les filigranes. Dictionnaire historique des marques du papier des leur apparition vers 1282 jusq' en 1600*, τ. I-IV, Λυψία 1923.

Hr.: D. und Johanna Harlfinger, *Wasserzeichen aus griechischen Handschriften*, τ. 1 Βερολίνο 1974, τ. 2, Βερολίνο 1980.

Piccard Anker: G. Piccard, *Wasserzeichen Anker*, τ. VI, Στουτγάρδη 1978.

Piccard, Lilie: G. Piccard, *Wasserzeichen Lilie*, τ. XIII, Στουτγάρδη 1983.

Piccard, Werkzeug und Waffen: G. Piccard, *Wasserzeichen, Werkzeug und Waffen*, τ. IX, 2, Στουτγάρδη 1980.

Z: Zonghis, *Watermarks (Monumenta chartae papyraceae historiam illustrantia 3)*, Hilversum 1953.

1. Ὑδατόσημα «ὄμοια» μὲ αὐτὰ τῆς ἀντίστοιχης παραπομπῆς

ancre (ἄγκυρα)	échelle (σκάλα)
B 486 77	B 5929 41
B 507 30, 98, 114	enclume (ἀμόνι)
B 511 30	B 5954 12
B 513 98	Z 1510 43, 45
B 517 77	équerre (γνώμων)
B 521 30	B 5974 95
B 523 76	étoile (ἀστέρι)
B 545 113	B 6024 85
B 548 46	B 6076 40
B 552 29, 42	Hr. étoile 10 40
B 553 77, 92	Z 1730 92
B 558 87	fer à cheval (πέταλο)
B 563 101	Hr. fer à cheval 5 15
B 568 1, 23	feuille (φύλλο)
Hr. ancre 41 30, 114	B 6212 82
Hr. ancre 67 92	fleche (βέλος)
arbalète (βαλλιστρις)	B 6282 41
B 733 1	B 6293 94
B 767 11	fleur (ἄνθος)
balance (ζυγαριὰ)	B 6687 90
B 2376 97	B 6689 43
B 2437 90	fleur de lis (χρίνο)
B 2551 78	B 7129 1
B 2584 58	hache (τσεκούρι)
Z 1084 45	B 7514 97
cercle (κύκλος)	homme (ἄνθρωπος)
B 3186 95	B 7582 42
chapeau (καπέλο)	huchet (κέρας)
Z 972 81	B 7680 12
ciseaux (ψαλίδι)	Z 402 12
B 3655 90	lettres (γράμματα)
B 3661 43	R: B 8935 75, 102
B 3668 56	R: Hr. lettre 43 75
B 3682 96	S: B 9013 3
cloche (καμπάνα)	lettres assemblées (σύμπλεγμα γραμμάτων)
B 3926 47	IOGI: B 9509 72
B 4062 49	lettres et monogrammes (γράμματα καὶ μονο- γράμματα)
B 4089 102	B 9854 76
colonne (κολόνα)	licorne (μονόκερω)
B 4412 81	Z 760 58
compas (διαβήτη)	lion (λιοντάρι)
B 4462 12, 45	B 10462 97
coutelas (μαχαίρια)	
B 5151 47	
croix (σταυρὸς)	
B 5460 58	

main (χέρι)	pot (στάμνα)
B 10736 76	B 12471 51
monts (δρη)	tête de boeuf (κεφάλι βοδιού)
B 11656 43, 45	B 14106 80
B 11684 58, 85	B 14524 37
B 11719 12	B 14738 99
B 11726 75, 97	B 14805 49
Hr. monts 18, 75	tour (πύργος)
Hr. monts 44, 75	B 15864 59
nom (όνομα)	B 15885 51
CONLINO: B 12013 6	B 15887 90
pomme de pin (κουκουνάρι)	triangle (τρίγωνο)
B 12440 46	Z 23 82

2. Υδατόσημα που παραλλάσσουν από αυτά της αντίστοιχης παραπομπής

aigle (άετός)	B 666 1 ύδ. 19
B 73 39 ύδ. 1	arbalète (βαλλιστορίς)
ancre (άγκυρα)	B 770 93 ύδ. 20
B 455 100 ύδ. 2	arc (τόξο)
B 464 54 ύδ. 3	B 788 85 ύδ. 21
B 470 48 ύδ. 4	B 789 85 ύδ. 21
B 481 8 ύδ. 5	B 794 85 ύδ. 21
B 485 99 ύδ. 6	Z 558 85 ύδ. 21
B 489 8 ύδ. 5	P Werkzeug und Waffen 1138 85 ύδ. 21
B 490 79 ύδ. 8	balance (ζυγαριά)
B 496 48 ύδ. 4	B 2400 96 ύδ. 22
B 523 38 ύδ. 9	B 2409 96 ύδ. 22
B 544 8 ύδ. 5	B 2531 58 ύδ. 23
B 558 48 ύδ. 4	B 2538 58 ύδ. 23
B 561 74 ύδ. 10	cercle (κύκλος)
B 563 80 ύδ. 11	B 3128 82 ύδ. 24
B 567 10 ύδ. 12, 46 ύδ. 13, 55 ύδ. 14	Z 1361 102 ύδ. 25
B 568 10 ύδ. 12, 66 ύδ. 15, 74 ύδ. 10, 80 ύδ. 11, 84 ύδ. 16	cerf (έλάφι)
B 569 80 ύδ. 11, 84 ύδ. 16, 104 ύδ. 17	B 3281 87 ύδ. 26
B 570 80 ύδ. 11	Z 882 87 ύδ. 26
B 571 80 ύδ. 11	chapeau (καπέλο)
B 577 8 ύδ. 5	B 3401 78 ύδ. 27
B 589 8 ύδ. 5	B 3404 78 ύδ. 28
Hr. ancre 31 8 ύδ. 5	B 3413 79 ύδ. 29
Hr. ancre 32 8 ύδ. 5	B 3461 79 ύδ. 29
P Anker V, 240 8 ύδ. 5	B 3501 48 ύδ. 30
P Anker V, 285 8 ύδ. 5	ciseaux (ψαλίδι)
P Anker V, 286 49 ύδ. 7	B 3756 100 ύδ. 31
ange (άγγελος)	cloche (καμπάνα)
B 599 64 ύδ. 18	B 4033 55 ύδ. 32
B 618 94 (δεν έχει άποτυπωθεί)	B 4034 50 ύδ. 32
B 664 1 ύδ. 19	

couronne (χορόνα)	lettres assemblées (σύμπλεγμα γραμμάτων)
B 4595 39 ύδ. 33	F B: B 8042 86 ύδ. 58
B 4833 44 ύδ. 34	main (χέρι)
B 4834 44 ύδ. 35	B 10736 48 ύδ. 65
B 4845 41 ύδ. 36	B 10750 99 ύδ. 66
croissants (ήμισέληνοι)	B 10755 37 ύδ. 67
B 5212 84 ύδ. 37	B 11268 93 ύδ. 68
étoile (άστέρι)	B 11279 104 ύδ. 69
B 6076 103 ύδ. 40	monts (όρη)
fleur de lis (κρίνο)	B 11844 59 ύδ. 70
B 7269 58 ύδ. 42	pot (στάμνα)
B 7271 58 ύδ. 42	B 12848 94 ύδ. 72
B 7306 29 ύδ. 43	raisin (σταφύλι)
Hr. fleur 141 100 ύδ. 44	B 13175 11 ύδ. 73
P Lilie 415 58 ύδ. 42	B 13178 11 ύδ. 73
Z. 334 58 ύδ. 42	sirène (σειρήνα)
fruit cèrises (φρούτο κεράσια)	B 13888 29 ύδ. 74
B 7412 39 ύδ. 46	tête de boeuf (κεφάλι βοδιού)
homme (άνθρωπος)	B 14735 98 ύδ. 75
B 7628 93 ύδ. 47	B 15126 92 ύδ. 76
huchet (κέρας)	B 15138 92 ύδ. 76
B 7683 58 ύδ. 48	B 15378 46 ύδ. 77, 86 ύδ. 78, 92 ύδ. 76
B 7754 90 ύδ. 49	B 15380 46 ύδ. 77, 77 ύδ. 79
lettres (γράμματα)	B 15396 77 ύδ. 80
R: B 8925 50 ύδ. 52	B 15490 90 ύδ. 81
R: B 8930 50 ύδ. 52	tête de licorne (κεφάλι μονόκερω)
R: B 8972 90 ύδ. 51	B 15756 90 ύδ. 82
T: B 9616 43 ύδ. 54	B 15779 64 ύδ. 83

3. Ύδατόσημα χωρίς παραπομπή

ange (άγγελος)	A S: 77 ύδ. 56
94 (δέν έχει άποτυπωθεί)	C A: 87 (δέν έχει άποτυπωθεί)
croissants (ήμισέληνοι)	E B: 104 ύδ. 57
96 ύδ. 38, 88 ύδ. 39	F Z: 1 ύδ. 59
étoile (άστέρι)	G T: 1 ύδ. 60
94 ύδ. 41	I B: 10 ύδ. 61
fleur de lis (κρίνο)	O B: 77 ύδ. 62
96 ύδ. 45	P B: 14 (δέν έχει άποτυπωθεί)
lanterne (φανάρι)	T F: 55 ύδ. 63
84 ύδ. 50	V A S: 103 ύδ. 64
lettres (γράμματα)	monts (όρη)
R: 77 ύδ. 53	46 ύδ. 71
lettres assemblées (σύμπλεγμα γραμμάτων)	
A C: 55 ύδ. 55	

AIGLE (ΑΕΤΟΣ)

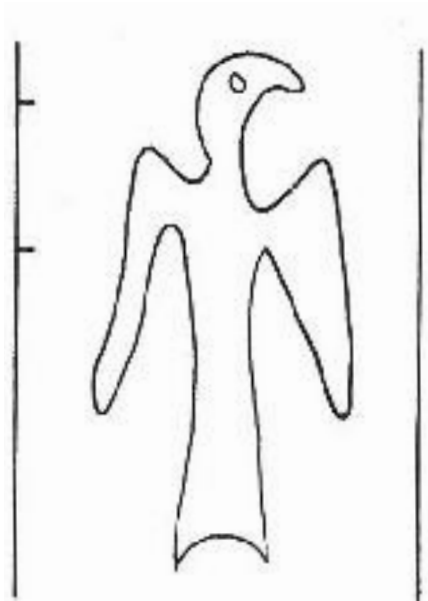

113 ύδ. 1

ANCRE (ΑΓΚΥΡΑ)



100 δδ. 2

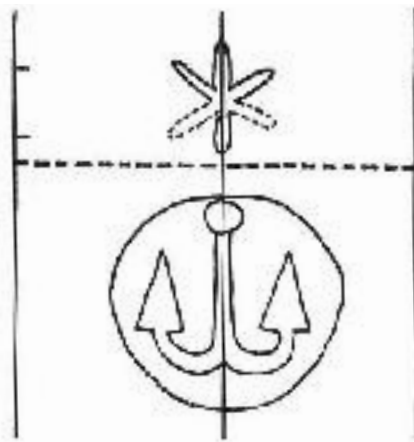

54 δδ. 3

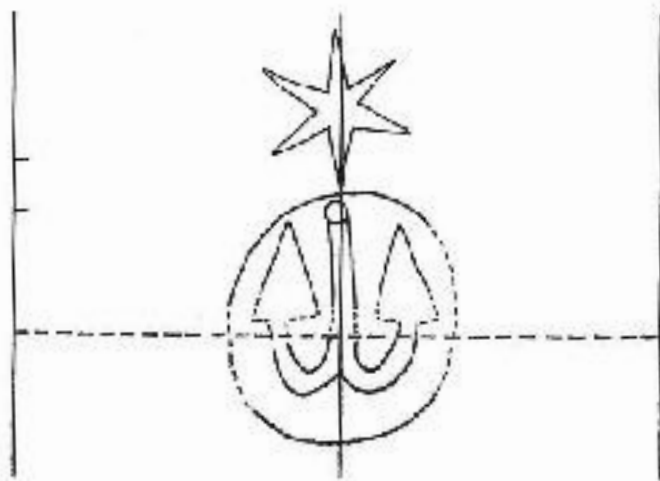

48 δδ. 4

ANCRE (ΑΓΚΥΡΑ)

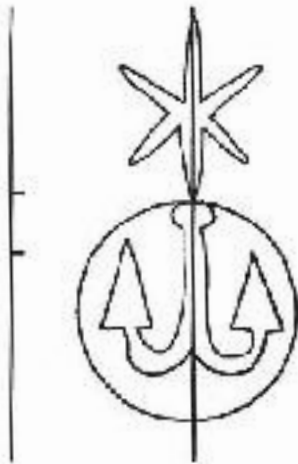

8 ύδ. 5

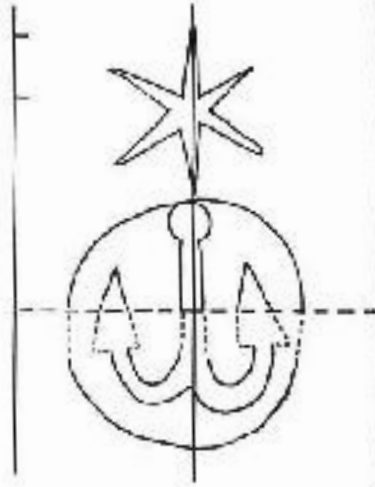

99 ύδ. 6

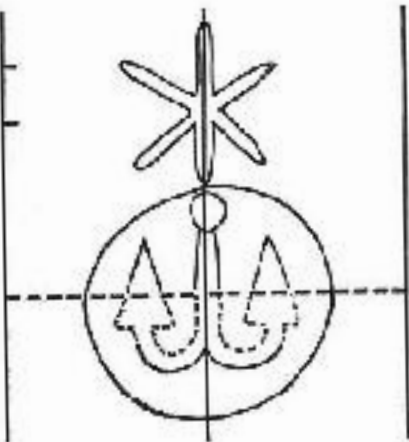

49 ύδ. 7

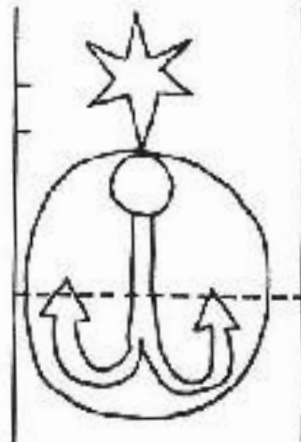

79 ύδ. 8

ANCRE (ΑΓΚΥΡΑ)

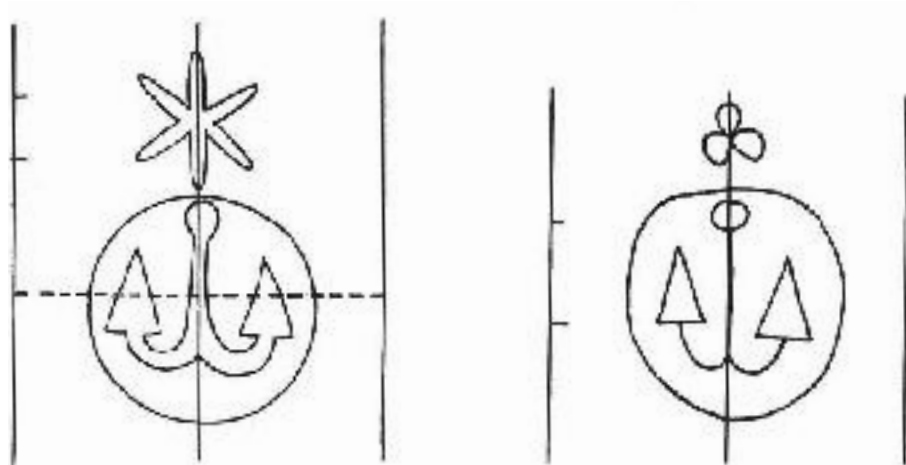

38 ὁδ. 9

74 ὁδ. 10

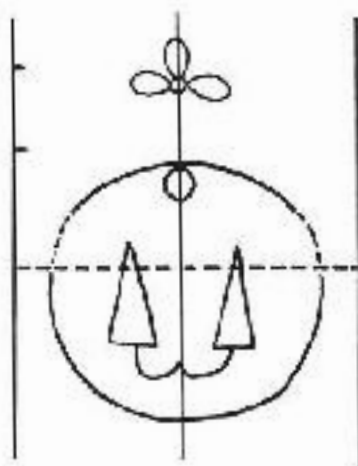

80 ὁδ. 11

ANCRE (ΑΓΚΥΡΑ)

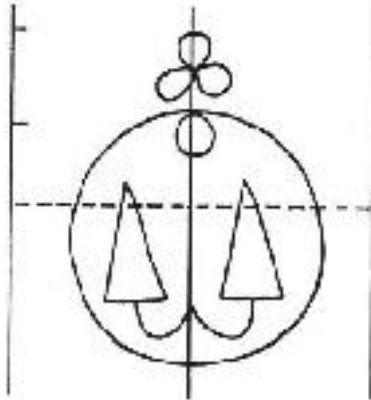

10 όδ. 12

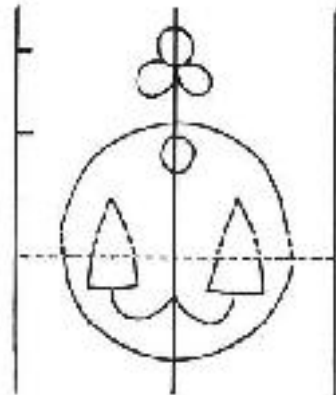

46 όδ. 13

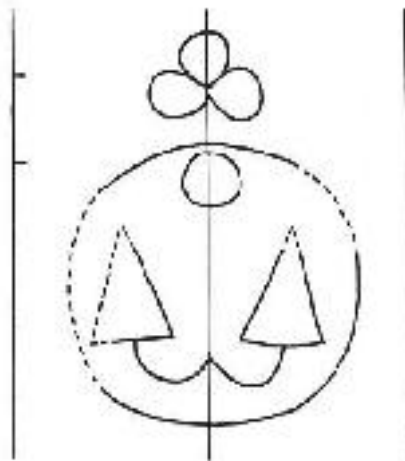

55 όδ. 14

ANCRE (ΑΓΚΥΡΑ)

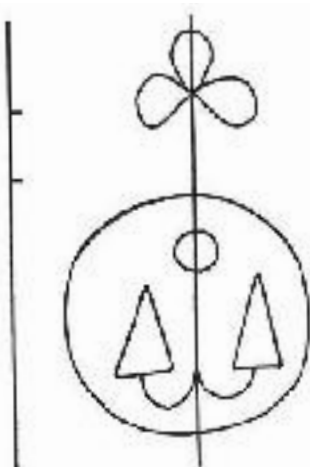

66 ὁδ. 15

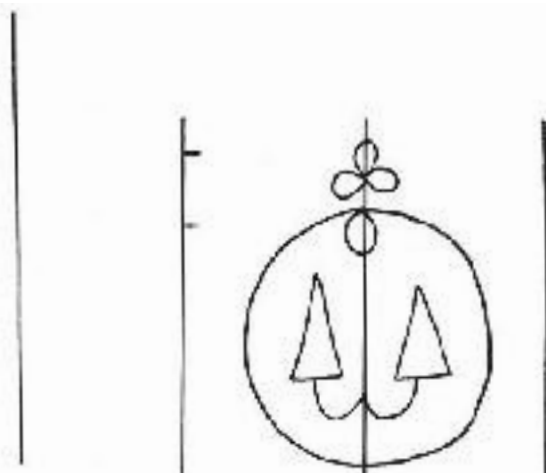

84 ὁδ. 16

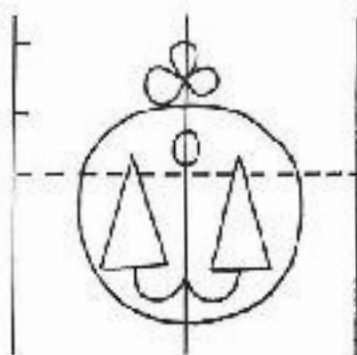

104 ὁδ. 17

ANGE (ΑΓΓΕΛΟΣ)

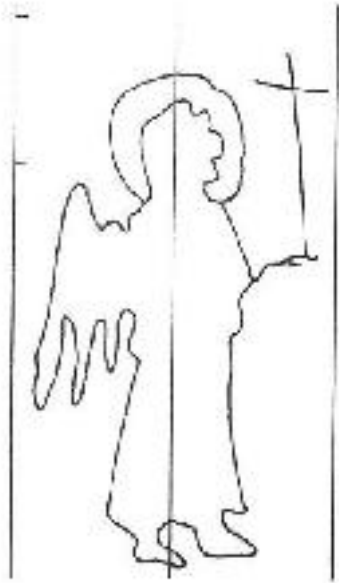

64 δδ. 18

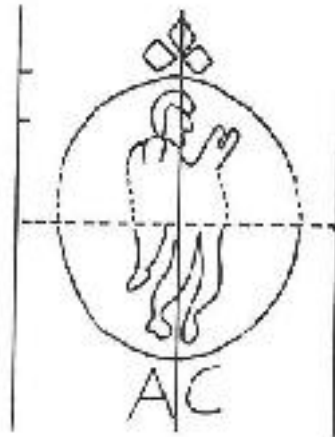

1 δδ. 19

ARBALÈTE (ΒΑΛΛΙΣΤΡΗΣ)

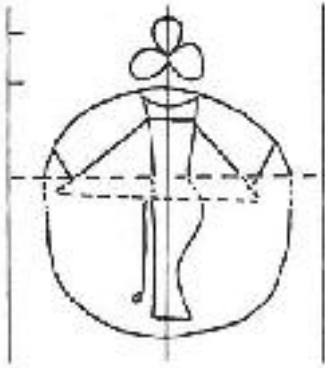

93 ὁδ. 20

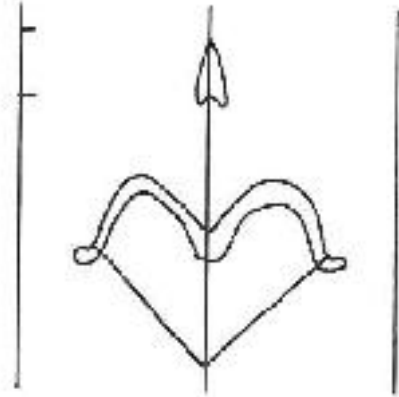

85 ὁδ. 21

BALANCE (ΖΥΓΑΡΙΑ)

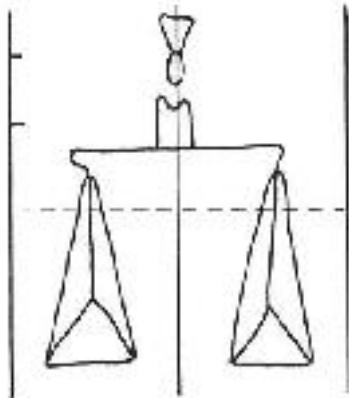

96 ὁδ. 22

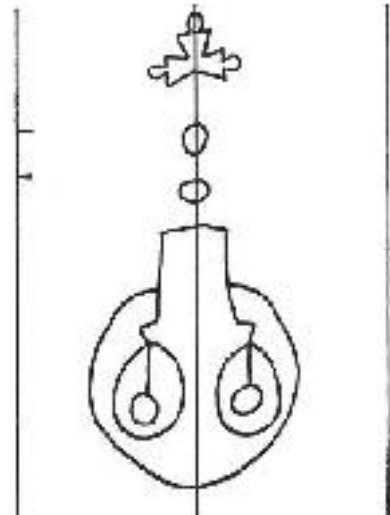

58 ὁδ. 23

CERCLE (ΚΥΚΛΟΣ)

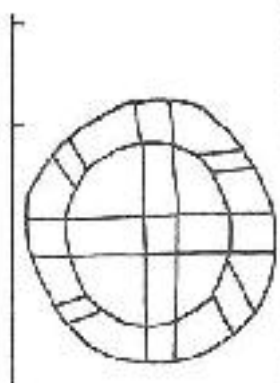

82 ύδ. 24

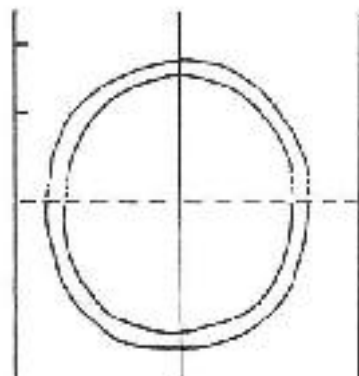

102 ύδ. 25

CERF (ΕΛΛΑΦΙ)

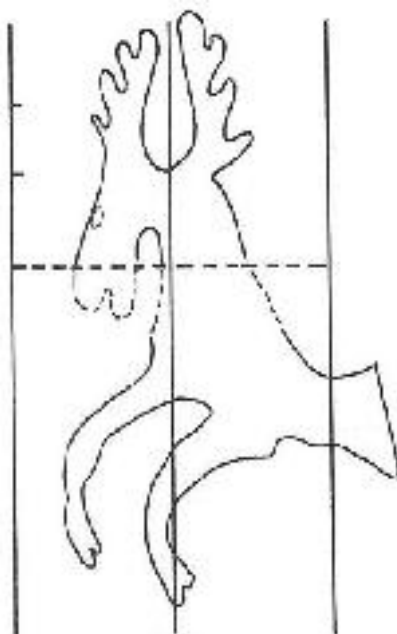

87 ύδ. 26

ΣΗΡΕΑΥ (ΚΑΠΕΛΟ)

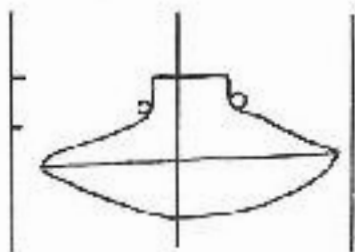

78 όδ. 27

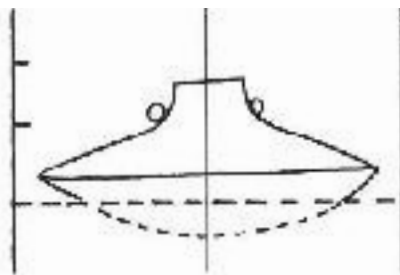

78 όδ. 28

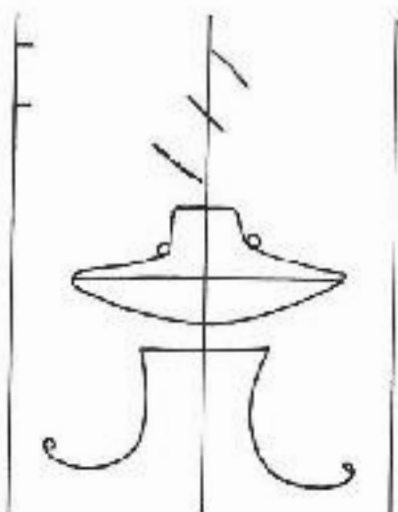

79 όδ. 29

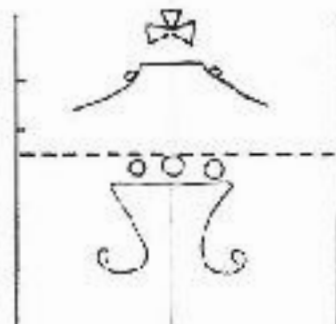

48 όδ. 30

CISEAUX (ΨΑΛΙΔΙ)

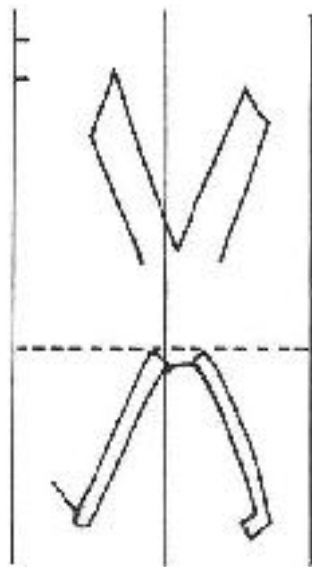

100 ὁδ. 31

CLOCHE (ΚΑΜΠΑΝΑ)

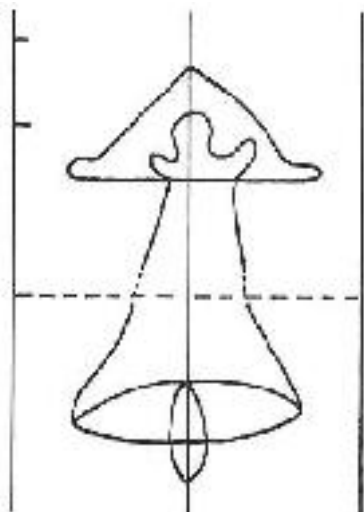

50 ὁδ. 32

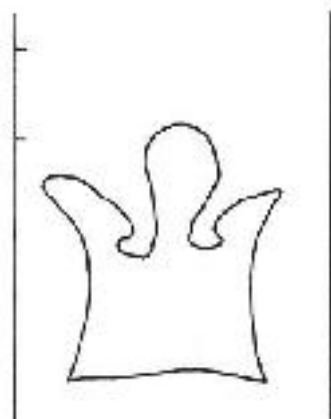

39 ὁδ. 33

COURONNE (KOPONA)

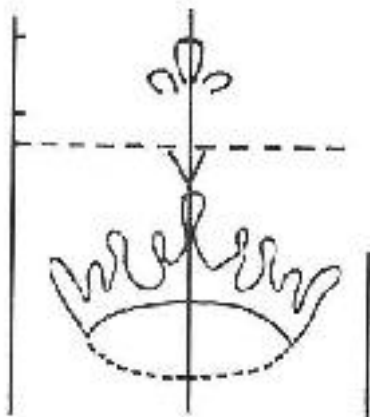

44 ὁδ. 34

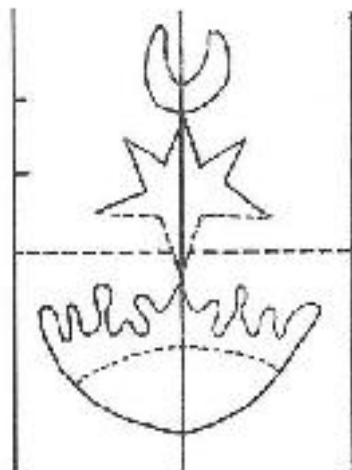

44 ὁδ. 35

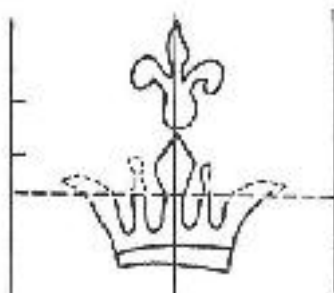

41 ὁδ. 36

CROISSANTS (ΗΜΙΣΕΛΗΝΟΙ)

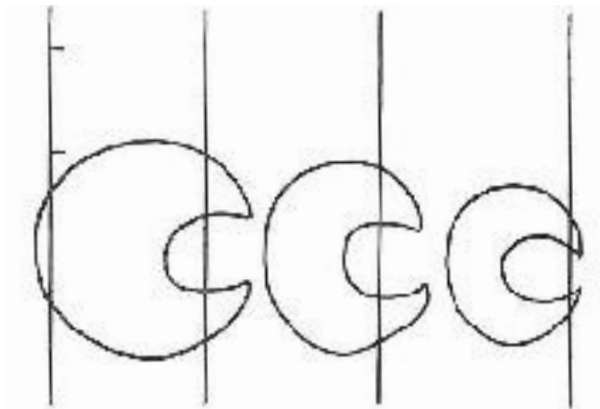

84 ύδ. 37

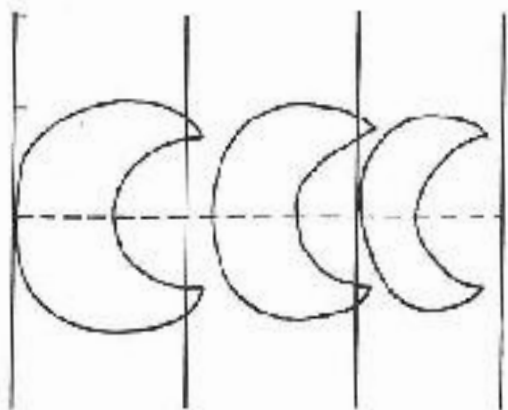

96 ύδ. 38



88 ύδ. 39

ÉTOILE (ΑΣΤΕΡΙ)

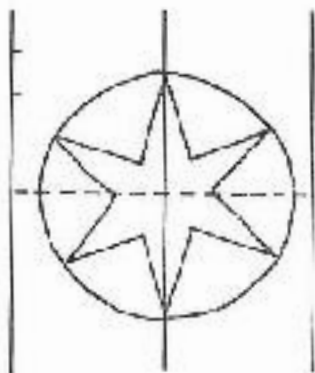

103 όδ. 40

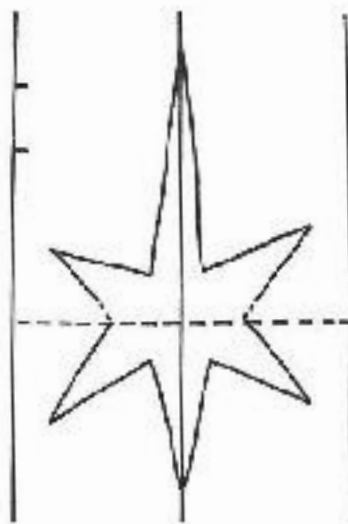

94 όδ. 41

FLEUR DE LIS (ΚΡΙΝΟ)

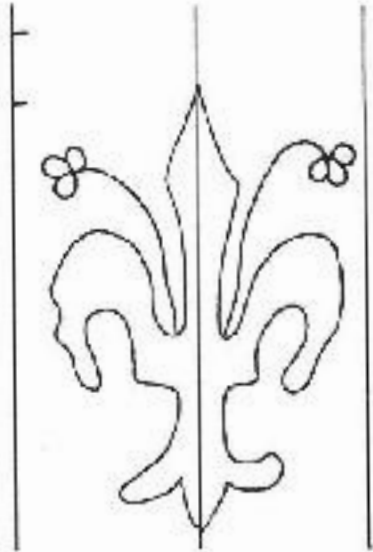

58 ύδ. 42

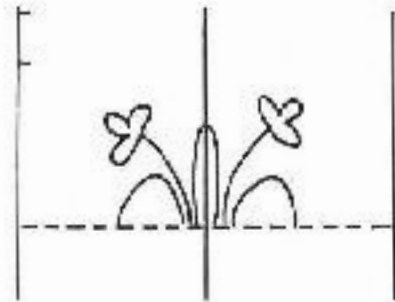

29 ύδ. 43

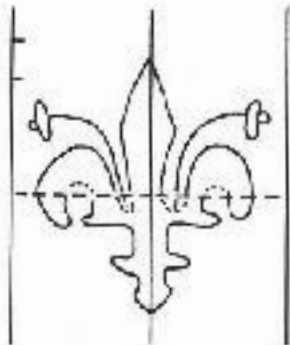

100 ύδ. 44

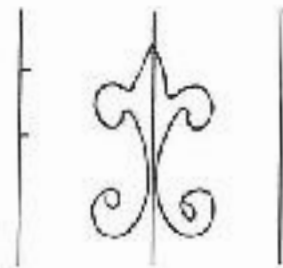

96 ύδ. 45

FRUIT CÉRISES (ΦΡΟΥΤΟ ΚΕΡΑΣΙΑ)

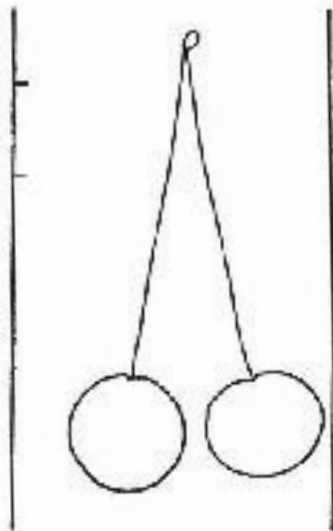

39 ὁδ. 46

HOMME (ΑΝΘΡΩΠΟΣ)

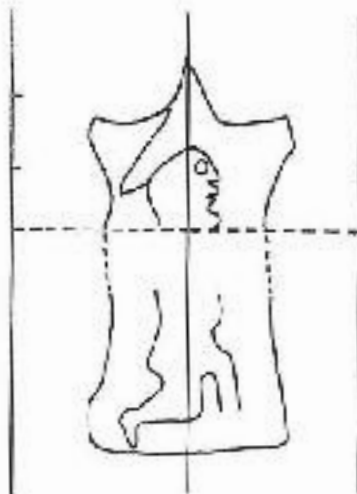

93 ὁδ. 47

HUCHET (ΚΕΡΑΣ)

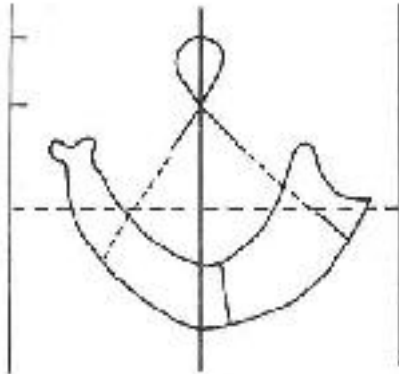

58 ὁδ. 48

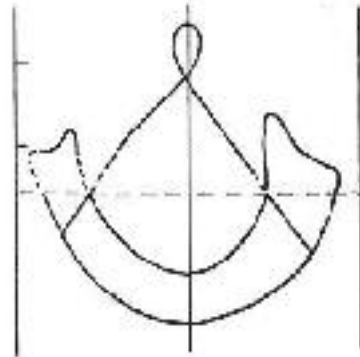

90 ὁδ. 49

LANTERNE (ΦΑΝΑΡΙ)

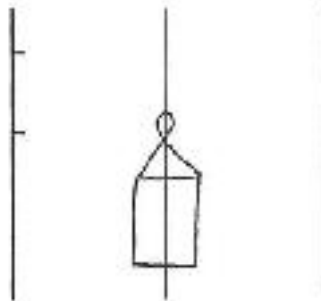

84 ὁδ. 50

LETTRES (ΓΡΑΜΜΑΤΑ)

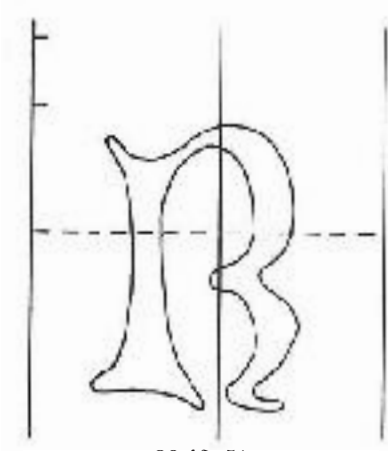

90 ὁδ. 51

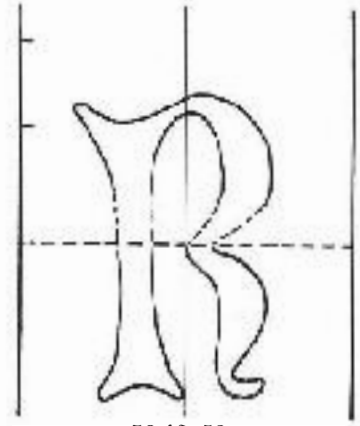

50 ὁδ. 52

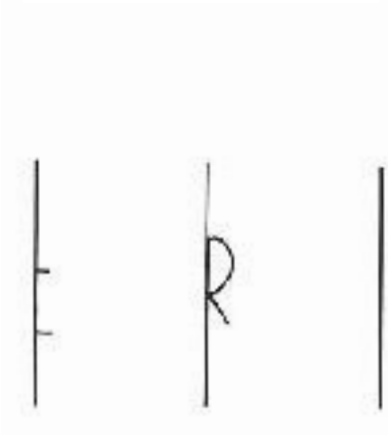

77 ὁδ. 53

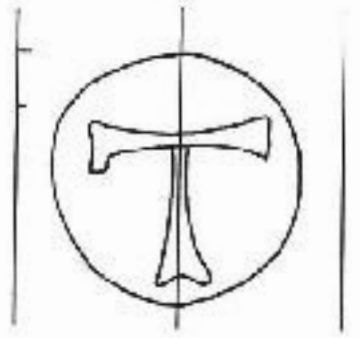

43 ὁδ. 54

LETTRES ASSEMBLÉES (ΣΥΜΠΛΕΓΜΑ ΓΡΑΜΜΑΤΩΝ)

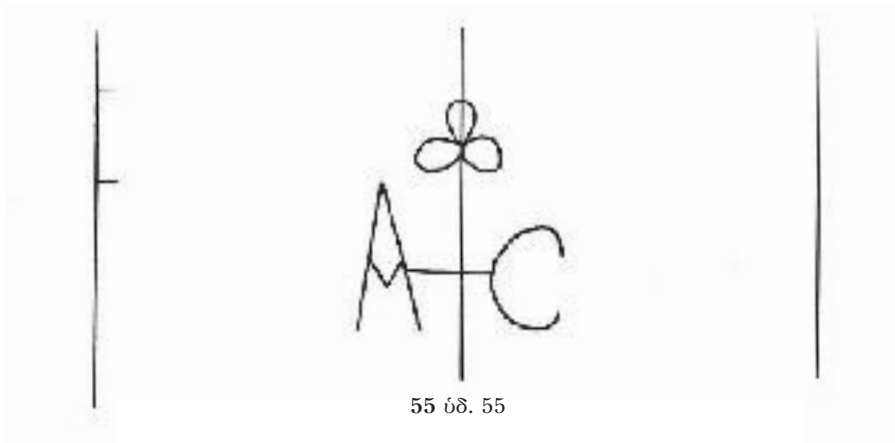

55 ὁδ. 55

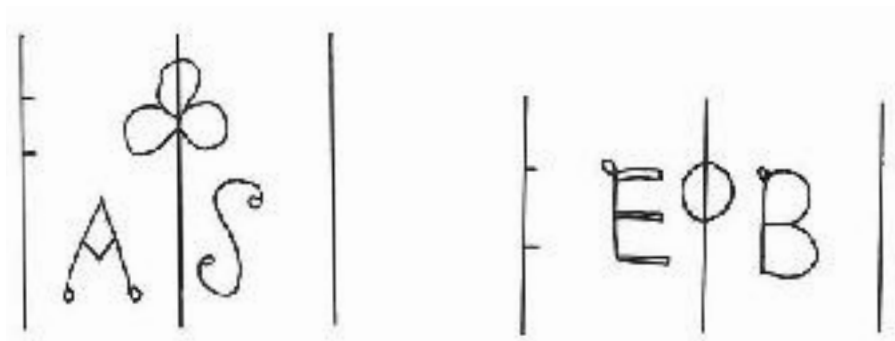

77 ὁδ. 56

104 ὁδ. 57

LETTRES ASSEMBLÉES (ΣΥΜΠΛΕΓΜΑ ΓΡΑΜΜΑΤΩΝ)

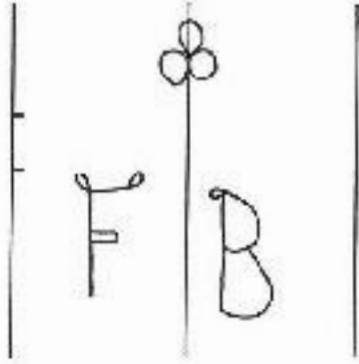

86 δδ. 58

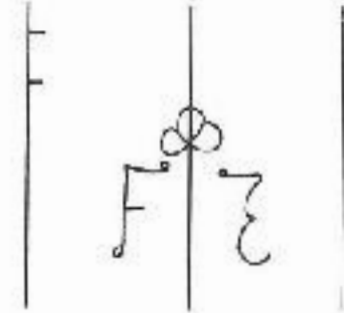

1 δδ. 59

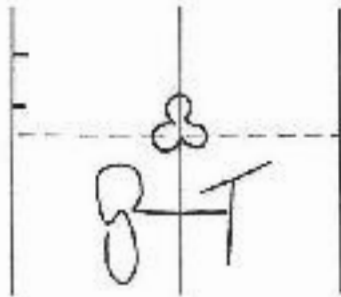

1 δδ. 60

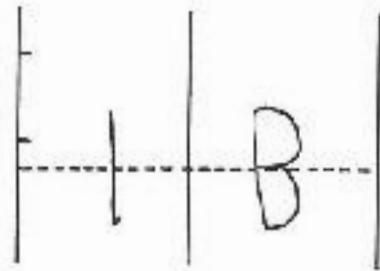

10 δδ. 61

LETTRES ASSEMBLÉES (ΣΥΜΠΛΕΓΜΑ ΓΡΑΜΜΑΤΩΝ)

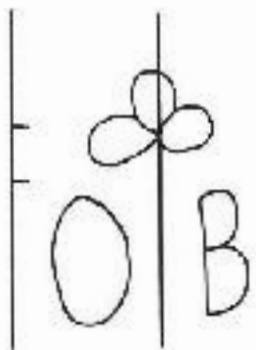

77 ὁδ. 62

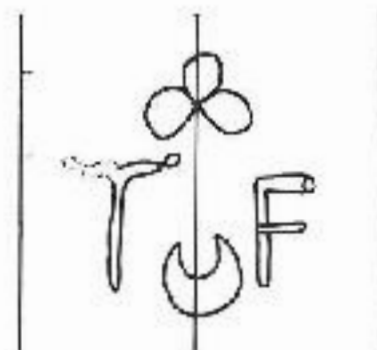

55 ὁδ. 63



103 ὁδ. 64

MAIN (XEPI)

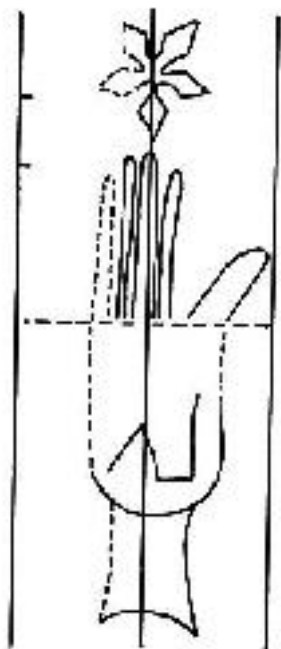

48 δδ. 65

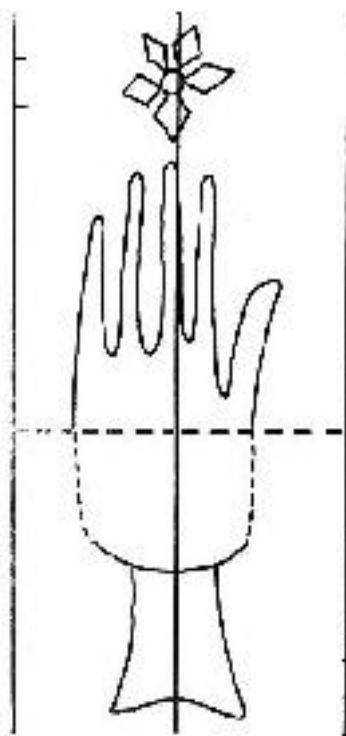

99 δδ. 66

MAIN (XEPI)



37 ὄδ. 67



93 ὄδ. 68

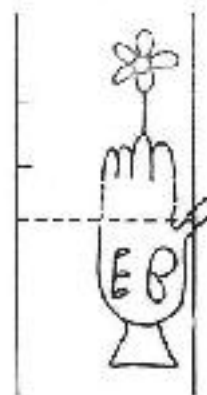

104 ὄδ. 69

MONTS (OPH)

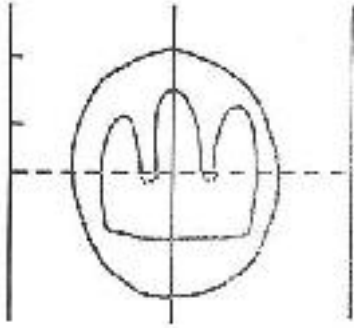

59 ὁδ. 70

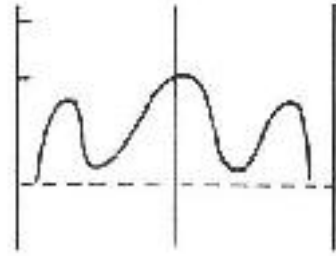

46 ὁδ. 71

POT (ΣΤΑΜΝΑ)

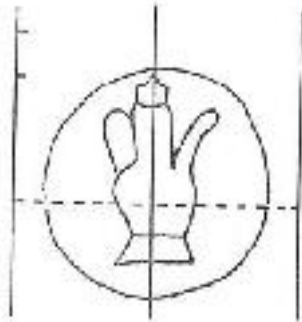

94 ὁδ. 72

RAISIN (ΣΤΑΦΥΛΙ)

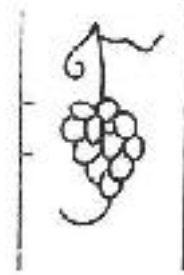

; ; ; ; ὁδ. 73

SIRÈNE (ΣΕΙΡΗΝΑ)

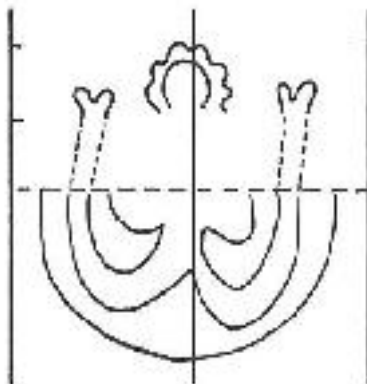

29 ὁδ. 74

ΤÉΤΕ DE BOEUF (ΚΕΦΑΛΙ ΒΟΔΙΟΥ)

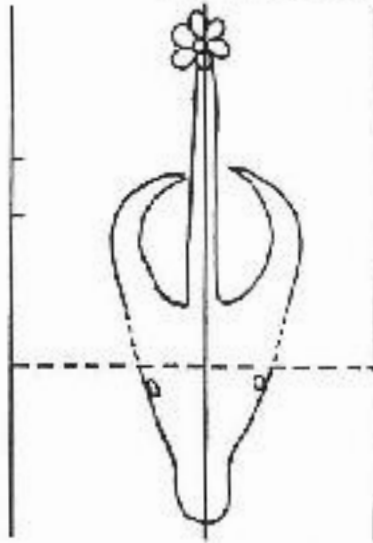

98 όδ. 75

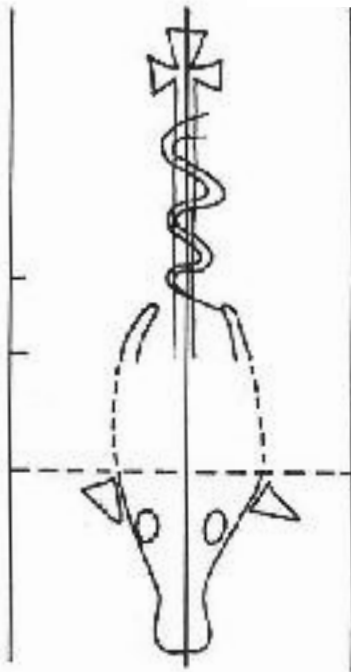

92 όδ. 76

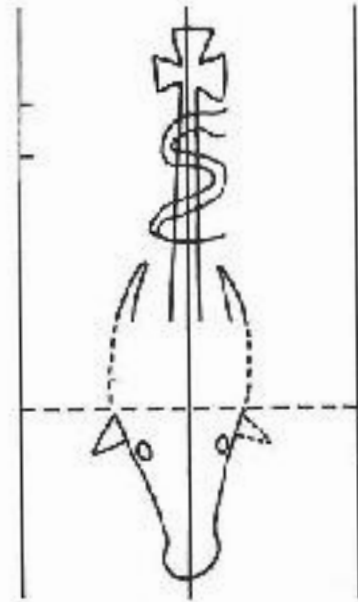

46 όδ. 77

ΤÉΤΕ DE BOEUF (ΚΕΦΑΛΙ ΒΟΔΙΟΥ)

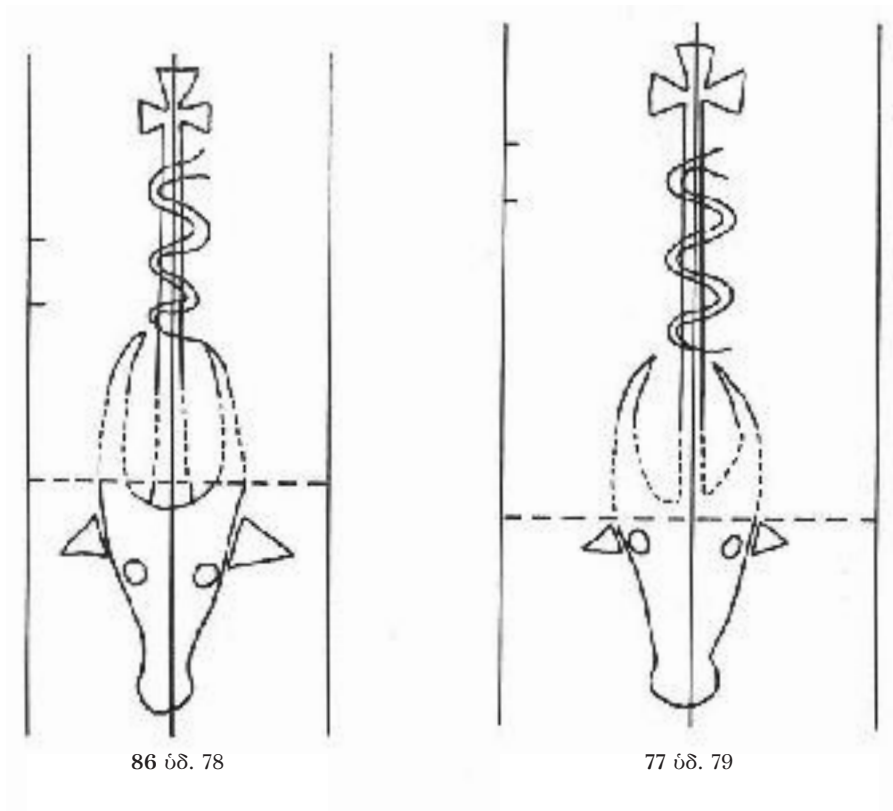

ΤÉΤΕ DE BOEUF (ΚΕΦΑΛΙ ΒΟΔΙΟΥ)

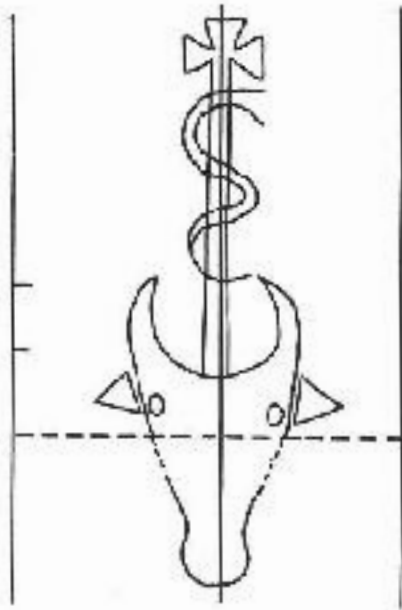

77 ὁδ. 80

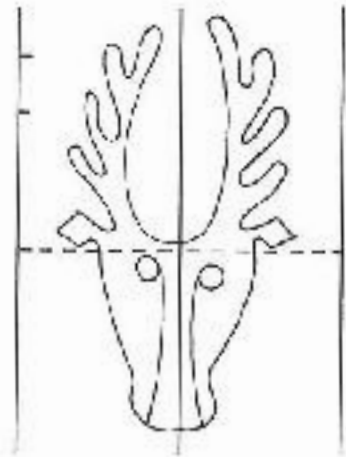

90 ὁδ. 81

ΤÉTE DE LICORNE (ΚΕΦΑΛΙ ΜΟΝΟΚΕΡΩ)

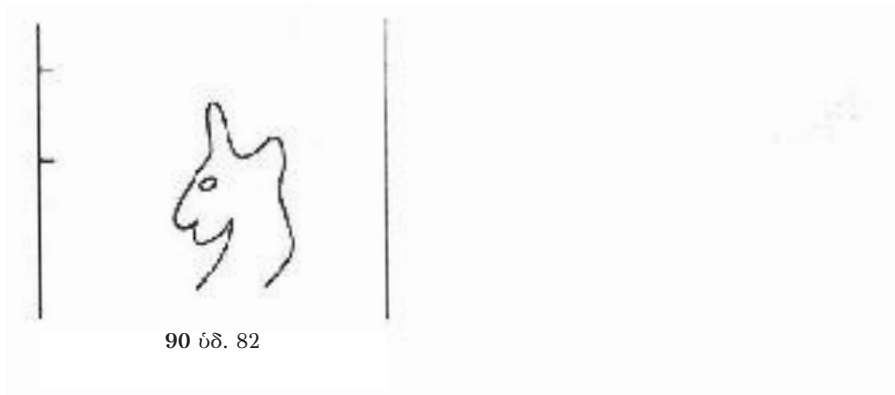

90 ύδ. 82

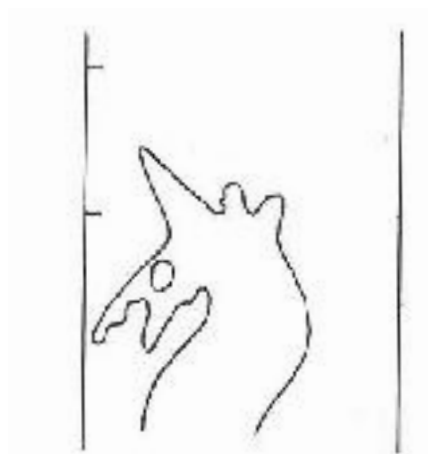

64 ύδ. 83

ΧΑΡΑΞΕΙΣ ΑΤΑΥΤΙΣΤΕΣ



18 I

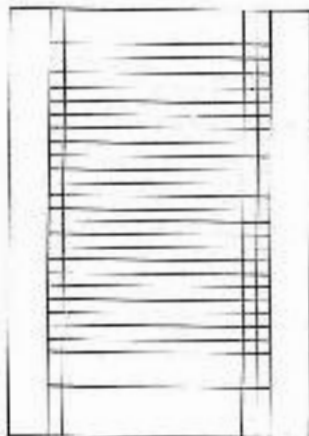

22 II

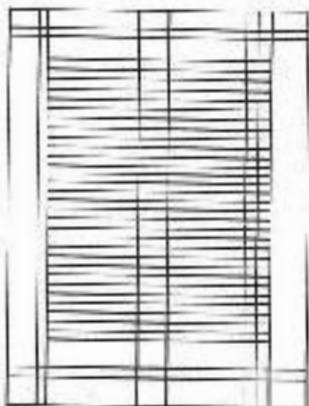

26 III

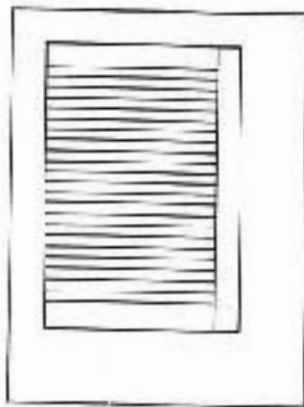

28 IV

ΧΑΡΑΞΕΙΣ ΑΤΑΥΤΙΣΤΕΣ

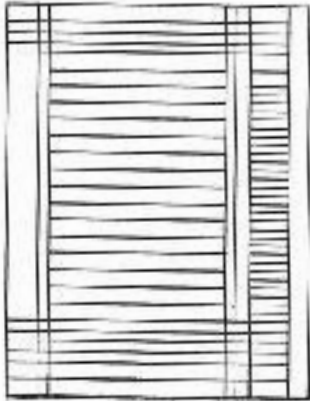

52 V

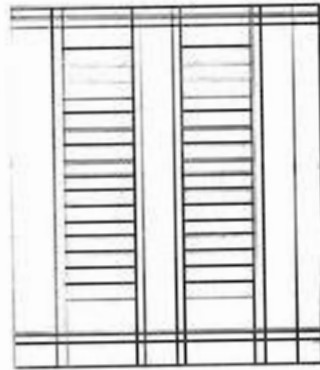

69 VI

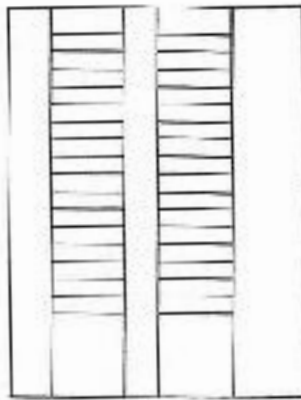

70 VII

ΤΑ ΕΙΚΟΝΟΓΡΑΦΗΜΕΝΑ ΒΥΖΑΝΤΙΝΑ ΧΕΙΡΟΓΡΑΦΑ ΤΟΥ ΜΟΥΣΕΙΟΥ ΜΠΕΝΑΚΗ

Ἡ συλλογή τῶν εἰκονογραφημένων βυζαντινῶν χειρογράφων τοῦ Μουσείου, καίτοι ὄχι ἰδι-
αίτερα πλούσια, μπορεῖ νὰ θεωρηθεῖ σημαντική, καθὼς περιλαμβάνει δείγματα εἰκονογρά-
φησης καὶ διακόσμησης κειμένων χρονολογούμενα ἀπὸ τὸν 11ο ἕως καὶ τὸν 14ο αἰῶνα σὲ
κειμένα κυρίως τῆς Παλαιᾶς καὶ Καινῆς Διαθήκης, ἀλλὰ καὶ ὀρισμένα ἀγιολογικοῦ καὶ
ἄλλου θεολογικοῦ περιεχομένου.

Τὸ πιὸ σημαντικό καὶ παλιότερο ἀπὸ αὐτὰ εἶναι οἱ πέντε μικρογραφίες σὲ ἰσάριθμα
σπαράγματα φύλλων περγαμνῆς, 36 Προθ. 34, 6, ἀπὸ Μηνολόγιο τοῦ μηνὸς Φεβρουαρίου
(εἰκ. 36α, 36β). Ὅλες προτάσσονται τοῦ κειμένου ποὺ εἰκονογραφοῦν, εἶναι ὀρθογώνιες μὲ
πλαίσιο ἀπὸ δύο λεπτές γραμμές, κυανὴ καὶ κόκκινη, καὶ ἔχουν χρυσοῦ βάθος. Ἀποδίδουν
σκηνὲς μαρτυρίου ἢ τὴν προσωπογραφία τοῦ ἐκάστοτε ἁγίου ἀνάλογα, σὲ ἓνα φυσικὸ τοπίο
ἀπὸ κυματιστοὺς λόφους μὲ χαμηλὴ συνήθως βλάστηση ἢ μὲ σκηνικὰ ἀρχιτεκτονήματα, ποὺ
μὲ τὴ θέση καὶ μορφή τους ὑπογραμμίζουν τὴν τρίτη διάσταση. Μὲ βάση τὰ χαρακτηριστικὰ
αὐτὰ καὶ ἀκόμη τὴν εἰκονογραφία τῶν ἐπιμέρους σκηνῶν οἱ μικρογραφίες παραπέμπουν στὸ
Μηνολόγιο τοῦ Βασιλείου Β', Vat. gr. 1613 (πρβλ. γιὰ παράδειγμα μαρτύριο ἁγίου Θεοδώ-
ρου Τήρωνος, χφ. Μπενάκη φ. 2^ν - χφ. Βατικανοῦ φ. 407).¹ Ὡστόσο ὀρισμένα τεχνοτροπικὰ
στοιχεῖα, ὅπως οἱ ραδινότερες ἀναλογίες καὶ ὁ χειρισμὸς τοῦ ὄγκου καὶ τῆς πτυχολογίας
στὶς μορφές, τίς συνδέουν ἄμεσα μὲ τὸ Μηνολόγιο Ἰανουαρίου τῆς Walters Art Gallery στὴ
Βαλτιμόρη, W 521,² καὶ ἐκεῖνο τοῦ Φεβρουαρίου-Μαρτίου τοῦ Ἱστορικοῦ Μουσείου τῆς
Μόσχας, gr. 18.³ Ἐπιπρόσθετο στοιχεῖο συσχετισμοῦ μὲ αὐτὰ ἀποτελεῖ ἡ ἀκροστιχίδα, ποὺ
τόσο στὸν κώδικα τῆς Βαλτιμόρης ὅσο καὶ στὰ φύλλα τοῦ Μουσείου ἐρμηνεύεται ὡς ἀναφε-
ρόμενη ἢ στὸν αὐτοκράτορα Μιχαὴλ Δ' τὸν Παφλαγόνα (1034-41)⁴ ἢ στὸν πατριάρχη Μιχαὴλ
Κηρουλάριο (1043-58).⁵

Σὲ ἐργαστήριο τῆς Κωνσταντινούπολης παραπέμπει καὶ ἡ εἰκονογράφηση τοῦ κώδικα
ἀρ. 3 τοῦ Dumbarton Oaks (ἀρχικὰ Παντοκράτορος 49) ἀπὸ τὸν ὁποῖο προέρχεται τὸ φύλλο
τοῦ χφ. 31 Προθ. 34.1 (φ. 78 τοῦ κώδικα),⁶ (εἰκ. 31α, 31β). Ὁ κώδικας, ποὺ περιέχει τοὺς
Ψαλμοὺς καὶ τὴν Καινὴ Διαθήκη, χρονολογεῖται μὲ βάση τοὺς πίνακες Πασχαλίων στὸ 1084,

1. *Il Menologio di Basilio II* (Codices e Vaticanis selecti, VIII), Τουρίνο 1907, φ. 407.

2. *Illuminated Greek Manuscripts from American Collections*. An Exhibition in Honor of Kurt Weitzmann, ed. G. Vikan, Princeton 1973, 79-81, εἰκ. 17-19 (μὲ βιβλιογραφία). Βλ. καὶ Io. Spatharakis, *Corpus of Dated Illuminated Greek Manuscripts to the Year 1453*, Leiden 1981, τ. I, 74-75, τ. II, εἰκ. 533-534. Ἐπιπρόσθετο ἴσως στοιχεῖο γιὰ τὴ σύνδεση τῶν δύο ἔργων ἀποτελεῖ καὶ ἡ προέλευσή τους. Τὸ χφ. Βαλτιμόρης βρισκό-
ταν ὡς λίγο πρὶν ἀπὸ τὸ 1914 στὸ ὀρθόδοξο Πατριαρχεῖο Ἀλεξάνδρειας, ὅπου ἴσως ἀποκτήθηκαν καὶ τὰ
φύλλα τοῦ Μουσείου ποὺ ἀποτελοῦν δωρεὰ τῆς Ἀλεξάνδρας Χωρέμη, τὸ γένος Μπενάκη.

3. D.K. Tréneff, *Miniatures du ménologe grec du XIe siècle No 183 de la Bibliothèque Synodale à Moscou*, Μόσχα 1911, 5-9, εἰκ. 1-57. Βλ. καὶ *Illuminated Greek Manuscripts*, ὁ.π., 80.

4. F. Halkin, «Le moine de janvier du "ménologe impérial" byzantin», *Anal. Boll.* 57 (1939), 228 κ.έ.

5. *Illuminated Greek Manuscripts*, ὁ.π., 80.

6. Ἀπὸ τὰ ἀλλὰ ἔξι φύλλα ποὺ ἔχουν ἀφαιρεθεῖ ἀπὸ τὸν κώδικα, μόνο δύο ἔχουν ἐντοπιστεῖ, τὸ ἓνα
στὸ Museum of Art τοῦ Cleveland (cod. acc. no. 50.154) καὶ τὸ ἄλλο στὴν Tretjakov Gallery τῆς Μόσχας,
ἀρ. 2580. Γιὰ τὸ τελευταῖο βλ. A. Cutler, «The Dumbarton Oaks Psalter and New Testament. The Ico-
nography of the Moscow Leaf», *Dumbarton Oaks Papers* 37 (1983), 35-45, εἰκ. 1-2. Γιὰ τὸ χφ. γενικὰ βλ.
Illuminated Greek Manuscripts, ὁ.π., 100-105, εἰκ. 33-36. Βλ. καὶ Spatharakis, ὁ.π., 33-34, εἰκ. 190-193.

χρονολογία που συμβαδίζει και με την τεχνοτροπία των μικρογραφιών του.⁷ Περιλαμβάνει μικρογραφίες όλοσέλιδες, σχεδόν όλοσέλιδες και επίτιτλες, όπως και ιστορημένα αρχικά και μορφές στο περιθώριο. Η εικονογράφηση του Ψαλτηρίου, από το οποίο προέρχεται και το φύλλο του Μουσείου, ανήκει στην κατηγορία των λεγόμενων άριστοκρατικών, κατά τη διάκριση Tikkanen,⁸ και σχετίζεται στενά με τον κώδικα 139 της Έθνικης Βιβλιοθήκης του Παρισιού. Η παρουσία ωστόσο σε αυτό εικονογραφικών στοιχείων, όπως για παράδειγμα ή προσωποποίηση του βυθού στην επίτιτλη μικρογραφία του Ίωνα στο φύλλο του Μουσείου (είκ. 31α), υποδεικνύουν ότι δεν πρόκειται για άμεσο αντίγραφο του παρισινού χειρογράφου.

Στην ίδια εποχή, και ακριβέστερα ίσως στο πρώτο μισό του 11ου αιώνα, ανήκει ή εικονογράφηση του Εὐαγγελισταρίου 108 Προθ. 30, 4. Περιλαμβάνει μια λιτή αλλά πυκνή και εξαιρετικά καλαίσθητη άνεικονική διακόσμηση από ταινιόσχημα επίτιτλα και αρχικά, από τα οποία μόνο ένα, το Α στο φ. 194 (είκ. 108γ), αποδίδεται με τη μορφή άρπακτικού πουλιού που κρατεί στα νύχια του ένα άλλο μικρότερο και στο ράμφος βλαστό. Από το σημείο αυτό και εξής παρατηρείται μια ελαφρά διαφοροποίηση στη χρωματική κλίμακα και στα μοτίβα, γεγονός που ίσως οφείλεται στη συνέχιση του έργου από άλλον καλλιτέχνη. Η εικονογράφηση του σύγκειται μόνο από δύο μικρογραφίες περιθωρίου –άββαιο αν στα φύλλα που έχουν εκπέσει υπήρχαν και άλλες. Και οι δύο εικονίζουν με εξαιρετικά συνεπυγμένο τρόπο, χωρίς βάθος και πλαίσιο, στο κάτω περιθώριο του φ. 147, ή πρώτη την Έγερση του Λαζάρου μόνο με το Χριστό στα άριστερά και το Λάζαρο σε θολωτό τάφο, και ή δεύτερη, στο φ. 161, την Προσευχή στη Γεσθημανή, με το Χριστό προσευχόμενο στο πάνω περιθώριο και την έπιπροφή του στούς καθεύδοντες μαθητές στο κάτω (είκ. 108α, 108β). Και στις δύο περιπτώσεις τα κατώτερα τμήματα των παραστάσεων που βρίσκονται στο κάτω περιθώριο έχουν καταστραφεί από το ξάκρυσμα του κώδικα. Η επιλογή των θεμάτων και το σύστημα εικονογράφησης παραπέμπουν σε πρότυπα ανάλογα με εκείνα του Εὐαγγελισταρίου άρ. 70 της Μονής Πάτμου, παρατήρηση που καιτοι δεν ισχύει για τη λοιπή διακόσμηση, συνδυαζόμενη με την προσέλευση του αθηναϊκού κώδικα από την Καππαδοκία, ένισχύει την πιθανότητα και τα δύο αυτά σύνολα μικρογραφιών να άναγονται σε ένα κοινό μικρασιατικής προέλευσης πρότυπο.⁹

Στον 11ο αιώνα ανήκει και ή διακόσμηση του χφ. 52 (TA 66) με την Κλίμακα του Ίωάννη (είκ. 52α, 52β, 52δ, 52ε). Συνίσταται από ένα μεγάλο άριθμό επίτιτλων και αρχικών με φυτικά μοτίβα και μια όλοσέλιδη μικρογραφία, ως προμετωπίδα, που εικονίζει το συγγραφέα καθισμένο κάτω από ένα τόξο που φέρουν δύο κίονες. Η παράσταση, μικρή σε διαστάσεις, βρίσκεται στο κέντρο ενός όρθογώνιου τάπητα με φυτικά κοσμήματα, γεωμετρικά συνθετικά, και χαρακτηρίζεται στο σύνολό της από λεπτή καλλιγραφική άπόδοση (είκ. 52α).¹⁰

Άπο τίς επίτιτλες μικρογραφίες με την παράσταση των εὐαγγελιστών που θά πρέπει να κοσμούσαν το Τετραεὐάγγελο 2 (Μπ. 2) του 12ου αιώνα σώζεται μόνο εκείνη του Λουκά (φ. 77) (είκ. 2). Ό εὐαγγελιστής εικονίζεται στηθαίος σε δίσκο που περιβάλλει το πλούσια κοσμημένο επίτιτλο. Στραμμένο ελαφρά πρὸς τα δεξιά εὐλογεί με το δεξί χέρι και στο άριστερό κρατεί κλειστό κώδικα. Έλάχιστα υπολείμματα από ένα κομμένο φύλλο στην άρχή του βιβλίου, όπου ίχνη από ένα επίτιτλο άνάλογων διαστάσεων πρὸς το προηγούμενο και από ένα αρχικό, και μαζί ή έκπτωση δύο φύλλων από την άρχή του εὐαγγελίου του Μάρκου έπιτρέπουν την ύπόθεση ότι στην άρχή όλων των εὐαγγελίων υπήρχε του ίδιου τύπου εισαγωγική διακόσμηση που άποτελεί συνεπυγμένη και οικονομικότερη λύση πιὸ σύνθετων συστημάτων του 11ου-12ου αιώνα.¹¹

7. S. Der Nersessian, «A Psalter and a New Testament Manuscript at Dumbarton Oaks», *Dumbarton Oaks Papers* 19 (1965), 153-183.

8. J.J. Tikkanen, *Die Psalterillustration im Mittelalter* (Acta Societatis Scientiarum Fennicae, XXXI, άρ. 5), Helsingfors 1933.

9. Βλ. Ντ. Μουρίκη – Ν. Sevčenko, *Οί Θεσσαυροί της Μονής Πάτμου*, Αθήνα 1988, 70-71, είκ. 9.

10. J. R. Martin, *The Illustration of the Heavenly Ladder of John Climacus*, Princeton University Press, Princeton 1954, 164, είκ. 24.

11. Προβλ. S. Tsujii, «The Headpiece Miniatures and Genealogy Pictures in Paris gr. 74», *Dumbarton Oaks*

Τὴν ἐκτενέστερη εἰκονογράφηση, ἂν καὶ ὀπωσδήποτε ὄχι τὴν ἐλκυστικότερη, ἀνάμεσα στὰ χειρόγραφα τῆς συλλογῆς περιέχει ὁ μικρὸς σὲ διαστάσεις κώδικας τοῦ Ψαλτηρίου 33 Προθ. 34, 3¹² (εἰκ. 33α, 33β). Οἱ 162 μικρογραφίες του, ποὺ ποικίλλουν σὲ διαστάσεις καὶ σχῆμα, ἔχουν ὅμως ὅλες πλαίσιο καὶ χρυσὸ βάθος, ἀποτελοῦν τὴν πληρέστερη γνωστὴ εἰκονογράφηση τοῦ Βιβλίου τῶν Ψαλμῶν. Μόνο τρεῖς ἀπὸ αὐτὲς ἀποτελοῦν μεταγενέστερη προσθήκη καὶ βρίσκονται σὲ παρένθετα φύλλα στὴν ἀρχὴ καὶ στὸ τέλος τῶν Ὡδῶν. Οἱ δύο πρῶτες (φφ. 176^v-177), ὀλοσέλιδες, ἀποδίδουν σὲ ἀντικριστὲς σελίδες, μὲ δύο παραστάσεις συνδεδεμένες μεταξύ τους κατὰ πρωτότυπο εἰκονογραφικὸ τρόπο, τὸν πιγμὸ τῶν Αἰγυπτίων στὴν Ἐρυθρὰ Θάλασσα καὶ χρονολογοῦνται στὸν 14ο αἰῶνα. Ἀκόμη νεότερη προσθήκη, ἴσως μεταβυζαντινὴ, ἀποτελεῖ ἡ τρίτη, στὸ φ. 194, ποὺ σχεδὸν ὀλοσέλιδη προτάσσεται δύο εὐχῶν πρὸς τὴ Θεοτόκο καὶ εἰκονίζει τὰ μέλη μιᾶς οἰκογένειας δεόμενα ἐμπρὸς σὲ μιὰ εἰκόνα τῆς Νικοποιοῦ, ποὺ στηριγμένη σὲ ὑψηλὸ στέλεχος προβάλλει πάνω ἀπὸ τὸν περίβολο κήπου ὅπου ἓνα διώροφο κτήριο, δεξιά, καὶ μιὰ σκηνή, στὰ ἀριστερά.

Τὸ κύριο σῶμα τῆς σύγχρονης μὲ τὸ κείμενο εἰκονογράφησης περιλαμβάνει μικρογραφίες στοὺς Ψαλμοὺς (φφ. 1-173^v), δύο ὑπερκεῖμενες ποὺ καλύπτουν σχεδὸν ὀλόκληρη τὴ σελίδα στὸ τέλος τοῦ 151 Ψαλμοῦ (φ. 174), μικρογραφίες εἰσαγωγικὲς στὶς Ὡδές (φφ. 179^v-193) καὶ μιὰ ὀλοσέλιδη ἀφιερωματικὴ (φ. 175^v). Ἡ τελευταία αὐτὴ ἔπεται ἐνὸς ποιήματος ποὺ ἐπέχει τὴ θέση βιβλιογραφικοῦ σημειώματος καὶ ἀναφέρει ὡς γραφέα καὶ ζωγράφο τὸ μοναχὸ Βαρνάβα, μέγιστο οἰκονόμο τῶν κτημάτων τοῦ Πατριαρχείου Ἱεροσολύμων στὴν Κύπρο.¹³

Δεδομένου ὅτι τὸ πρῶτο τοῦ Βαρνάβα δὲν μπορεῖ νὰ ταυτιστεῖ μὲ βεβαιότητα, τὰ στοιχεῖα αὐτὰ λίγο μποροῦν νὰ συμβάλουν στὸν προσδιορισμὸ τόσο τοῦ χρόνου, ὅσο καὶ τοῦ τόπου ἐκτέλεσης τῶν μικρογραφιῶν. Ὡστόσο σὲ πρόσφατες προσπάθειες ἔχουν χρησιμοποιηθεῖ ὡς πρόσθετες ἐνδείξεις γιὰ τὴν ἀπόδοση ἐνὸς ἀριθμοῦ χειρογράφων ἀπὸ τὴ λεγόμενη ὁμάδα Νικαίας ποὺ πολλαπλὰ συνδέονται μεταξύ τους, ἀνάμεσα στὰ ὅποια καὶ τὸ παρόν, στὴ δραστηριότητα ποὺ ἀναπτύχθηκε στὶς ἀνατολικὲς περιοχὲς μὲ ἐπίκεντρο τὴν Παλαιστίνη καὶ τὴν Κύπρο τὴν περίοδο 1150-1180.¹⁴ Τὰ κύρια διακριτικὰ χαρακτηριστικὰ τῆς ὁμάδας, ποὺ ὅσον ἀφορᾷ εἰδικότερα τὴν εἰκονογράφηση τοῦ Ψαλτηρίου μὲ εὐκρίνεια καὶ ἐνίοτε μὲ ἐπίταση ἀποτυπώνονται στὸ χφ. αὐτὸ τοῦ Μουσείου, εἶναι ἡ ἐπαύξηση τῶν εἰκονογραφικῶν θεμάτων ποὺ τείνει σὲ μιὰ πλήρη κάλυψη τοῦ κειμένου μὲ εἰκόνες, ἡ ἀντίληψη πρὸς τοῦτο θεμάτων ἀπὸ ὅλες τὶς διαθέσιμες παραδοσιακὲς «ἐκδόσεις» καὶ ἡ συμπλήρωση τοῦ εἰκονογραφικοῦ αὐτοῦ ἀποθεματικοῦ μὲ νέες μικρογραφίες, ποὺ ὅμως δὲν διακρίνονται ἀπὸ πρωτοτυπία καθὼς ἐπαναλαμβάνουν ἢ συντίθενται ἀπὸ στερεότυπα στοιχεῖα –γιὰ παράδειγμα περισσότερες ἀπὸ 70 εἰκονίζουν τὸν Δαβὶδ δεόμενος. Ἀνάλογη, χωρὶς ἰδιαίτερη καλλιτεχνικὴ ἔμπνευση, εἶναι καὶ ἡ ἀπόδοση: ἐπίπεδη, ἀπλοποιημένη, συμβατικὴ καὶ ὀλιγοπρόσωπη σύνθεση, ὅπου συχνὰ θέματα καὶ μορφὲς ἐξαίρονται μὲ τὸ νὰ εἰκονίζονται ἀπὸ τὴ μέση καὶ πάνω· συνοπτικὴ σχεδίαση, ἀδιαφορία στὸ πλάσιμο καὶ χρῆση ἀποκλειστικὰ τοῦ χρώματος ὡς ζωγραφικοῦ καὶ ἐκφραστικοῦ μέσου, σὲ ἰδιότυπους τόνους καὶ συνδυασμούς: θερμὰ κυρίως χρώματα ἀντιπαρατιθέμενα σὲ κυανὸ καὶ πράσινο.

Ἀπὸ τὴ μικρὴ ὁμάδα τῶν παλαιολόγειων χειρογράφων ξεχωρίζει τὸ Εὐαγγελιστάριο 109 Προθ. 30, 5 τοῦ 1300 γιὰ τὴν ποιότητα γραφῆς καὶ διακόσμησης (εἰκ. 109α, 109β), τὶς διαστάσεις καὶ τὴν ἀπειθὴ χρῆση τῆς περγαμνῆς, στοιχεῖα ποῦ, παρὰ τὴν ἀπουσία μικρογραφιῶν, ὀπωσδήποτε μαρτυροῦν τὴν πρόθεση γιὰ μιὰ ἰδιαίτερα ἐπιμελημένη καὶ ἐπιβλητικὴ ἔκδοση. Ἀξιολογότερο, καίτοι ποιοτικὰ ὑποδεέστερο, εἶναι τὸ Τετραεὺς-ἀγγελο 34 Προθ.

Papers 29 (1975), 171 κ.έ.

12. A. Cutler καὶ A. Weyl Carr, «The Psalter Benaki 34.3. An unpublished illuminated manuscript from the family 2400», *Revue des Études Byzantines* 34 (1976), 281-323.

13. Δημοσίευση τοῦ ποιήματος στὸ *ιδιο*, 313-314.

14. A. Weyl Carr, «A Group of Provincial Manuscripts from the Twelfth Century», *Dumbarton Oaks Papers* 36 (1982), 39-81, καὶ ἰδιαίτερα 43, 65, 67-69, ὅπου πλήρης κατάλογος τῶν μικρογραφιῶν. Βλ. ἐπίσης τῆς ἴδιας, *Byzantine Illumination 1150-1250. A Study of a Provincial Tradition*, The University of Chicago Press, Chicago and London 1987.

34, 4, γιατί διατηρεί τὸ ὄνομα τοῦ κατόχου του, Ἀντωνίου Μαλάκη, ἀρχιεπισκόπου Βεροίας (1285),¹⁵ ἀπὸ τῆ συλλογῆ τοῦ ὁποίου προέρχονται ἄλλα τέσσερα χειρόγραφα, τὰ δύο μὲ μικρογραφίες.¹⁶ Ἡ ἀρχικὴ διακόσμηση τοῦ κώδικα περιλαμβάνει στὶς ἀρχές τῶν εὐαγγελίων μεγάλα ἐπίτιτλα μὲ φυτικὸ κόσμημα (εἰκ. 46) ποὺ βρίσκουν τὸ παράλληλό τους στὶς Πράξεις τῶν Ἀποστόλων τῆς Πανεπιστημιακῆς Βιβλιοθήκῆς τοῦ Michingan (Ann Arbor Ms. 34), χειρόγραφο μὲ τὸ ὁποῖο διαπιστώνονται καὶ ἄλλες ὁμοιότητες καὶ ποὺ ἐπίσης ἀνήκε στὸν ἴδιο συλλέκτη. Ὁ τύπος τῶν κοσμημάτων αὐτῶν, ὅπως καὶ στοιχεῖα παλαιογραφικὰ καὶ ἄλλα, συνηγοροῦν μάλλον γιὰ μιὰ χρονολόγηση στὰ τέλη τοῦ 13ου αἰώνα.¹⁷ Οἱ μικρογραφίες στὰ φφ. 127^v καὶ 210 ἀποτελοῦν σχετικὰ πρόσφατη προσθήκη ἀπὸ τὸν Δημήτριο Πελεκάση. Τὸ χέρι τοῦ ἴδιου κιβδηλοποιοῦ ἔχει ἀλλοιώσει σοβαρὰ τὴ μορφή τεσσάρων ἀκόμη χειρογράφων τοῦ Μουσείου.¹⁸ Αὐτὰ εἶναι: τὸ Ψαλτήριο 17 (Μπ. 43), ὅπου ἔχουν προστεθεῖ ἑπτὰ μικρογραφίες (εἰκ. 17). Τὸ Τετραεὺάγγελο 18 (Μπ. 44) μὲ πέντε μικρογραφίες (εἰκ. 18). Τὸ Εὐαγγελιστάριο 22 (Μπ. 48), ὅπου ἔχουν προστεθεῖ τέσσερις μικρογραφίες, ἓνα ἀνεστραμμένο πιόμορφο κόσμημα στὸ φ. 66^v καὶ ἐπιπλέον ἔχουν ἐπιζωγραφηθεῖ καὶ προστεθεῖ κοσμήματα σὲ ἐπίτιτλα καὶ σὲ μεγάλο ἀριθμὸ ἀρχικῶν. Τὰ Τέσσερα Εὐαγγέλια 35 Προθ. 34, 5, ὅπου ἔχουν σοβαρὰ ἀλλοιωθεῖ ἀπὸ ἐπιζωγράφηση καὶ οἱ τέσσερις ὀλοσέλιδες μικρογραφίες τῶν εὐαγγελιστῶν (φφ. 3^v, 57^v, 91^v καὶ 145^v).

Ἀπὸ τὸν 14ο αἰώνα, τέλος, ἡ συλλογὴ τοῦ Μουσείου διαθέτει μόνον ἓνα εἰκονογραφημένο δείγμα, τὸ Εὐαγγελιστάριο 111 Προθ. 30, 7, ποὺ διατηρεῖ τρεῖς ἀπὸ τὶς ὀλοσέλιδες μικρογραφίες του μὲ τὶς προσωπογραφίες τῶν εὐαγγελιστῶν Μάρκου (φ. 73^v) (εἰκ. 111β), Λουκᾶ (φ. 114^v) καὶ Ἰωάννη (φ. 173^v) (εἰκ. 159). Στὶς διπλανές σελίδες τὴν ἀρχὴ τῶν εὐαγγελίων κοσμοῦν μεγάλα πρωτογράμματα καὶ ἐπίτιτλα ἀπὸ τὰ ὁποῖα τὰ δύο πρῶτα –στὴν ἀρχὴ τῶν κειμένων Ματθαίου καὶ Μάρκου– εἶναι σχεδὸν ὀλοσέλιδοι τάπητες (εἰκ. 158) καὶ τὰ ἄλλα δύο μικρότερα: ταινιόσχημο ἐκεῖνο στοῦ Λουκᾶ ποὺ ἔχει μείνει ἀτέλειωτο, καὶ ὀρθογώνιο στοῦ Ἰωάννη. Μὲ βάση τεχνολογικὰ κριτήρια οἱ μικρογραφίες, ποὺ βρίσκονται σὲ παρένθετα φύλλα ἀλλὰ εἶναι σύγχρονες μὲ τὸ κείμενο, μποροῦν νὰ χρονολογηθοῦν κατὰ τὰ μῆσα τοῦ 14ου αἰώνα.¹⁹

ΣΤΕΛΛΑ ΠΑΠΑΔΑΚΗ-OEKLAND

15. V. Laurent, «Les signataires du second synode des Blachernes», *Échos d'Orient* 26 (1927), 148. R.S. Nelson, «The Manuscripts of Antonios Malakes and the Collecting and Appreciation of Illuminated Books in the Early Paleologan Period», *Jahrbuch der Österreichischen Byzantinistik* 36 (1986), 229-247.

16. Τὸ Εὐαγγελιστάριο τοῦ Ἑλληνικοῦ Ἰνστιτούτου Βενετίας, ἀφ. 2, τοῦ τέλους 11ου - ἀρχῶν 12ου αἰώνα, καὶ τὸ Τετραεὺάγγελο τῆς Πανεπιστημιακῆς Βιβλιοθήκῆς τοῦ Göttingen, cod. Theol. 28. R.S. Nelson, *ὁ.π.*, κυρίως 232-237, εἰκ. 1-2, 5-7.

17. Ἡ χρονολογία ,α,σ,μ,δ' (1244) κρίνεται μεταγενέστερη ἴσως προσθήκη τοῦ ἴδιου Πελεκάση. Βλ. Nelson, *ὁ.π.*, 239-243, μὲ ἀναφορὰ σὲ παλαιότερες ἀπόψεις.

18. G. Vikan, «A Group of Forged Byzantine Miniatures», *Aachener Kunstblätter* 48 (1978-79), 54, 55, 63, 67, εἰκ. 3-4 καὶ 21-24.

19. Spatharakis, *Corpus*, *ὁ.π.*, 82, εἰκ. 603, 604. Τοῦ ἴδιου, *The Left-handed Evangelist. A Contribution to Palaeologan Iconography*, Λονδίνο 1988, 61, 64-65, εἰκ. 96.

ΦΩΤΟΓΡΑΦΙΕΣ ΧΕΙΡΟΓΡΑΦΩΝ



1 (Μπ. 1) φ. 1 16ος αι.



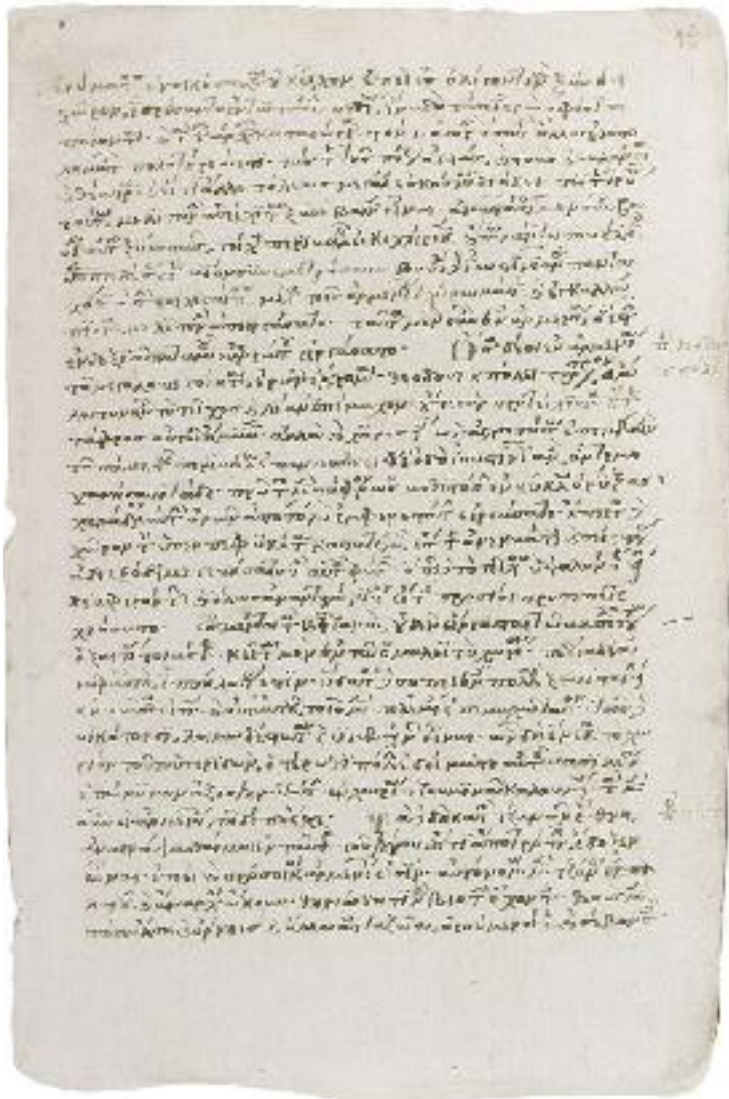

3 (Μπ. 4) φ. 18 14ος αι.

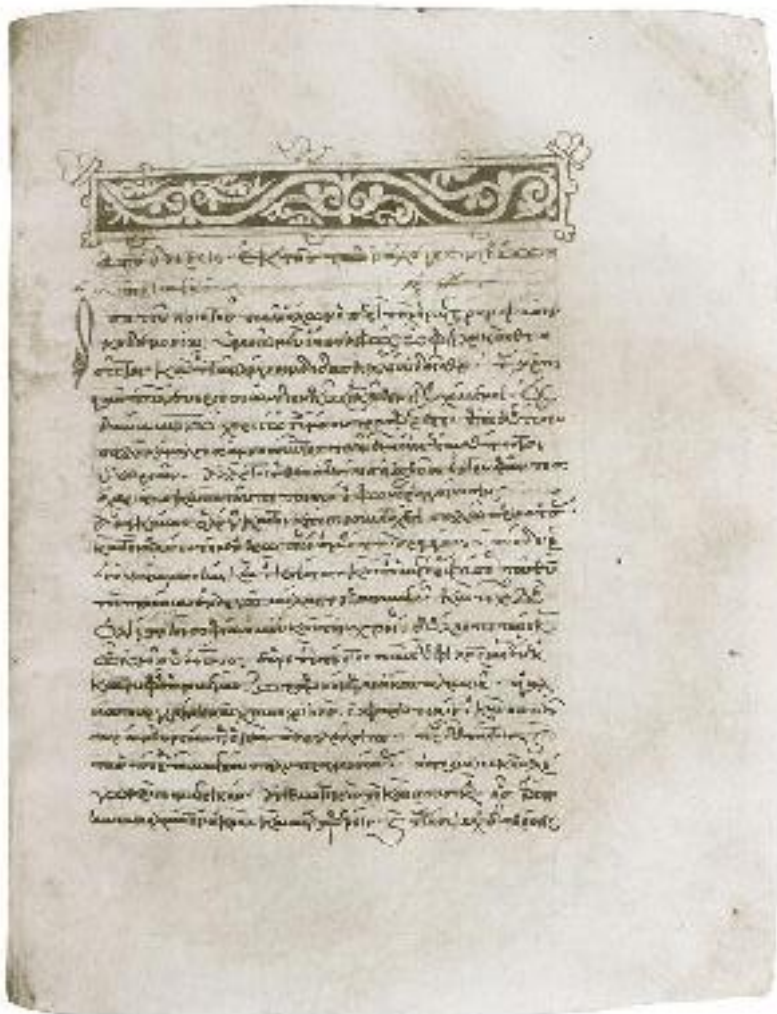

5 (Μπ. 7) φ. 222 12ος/13ος αι.

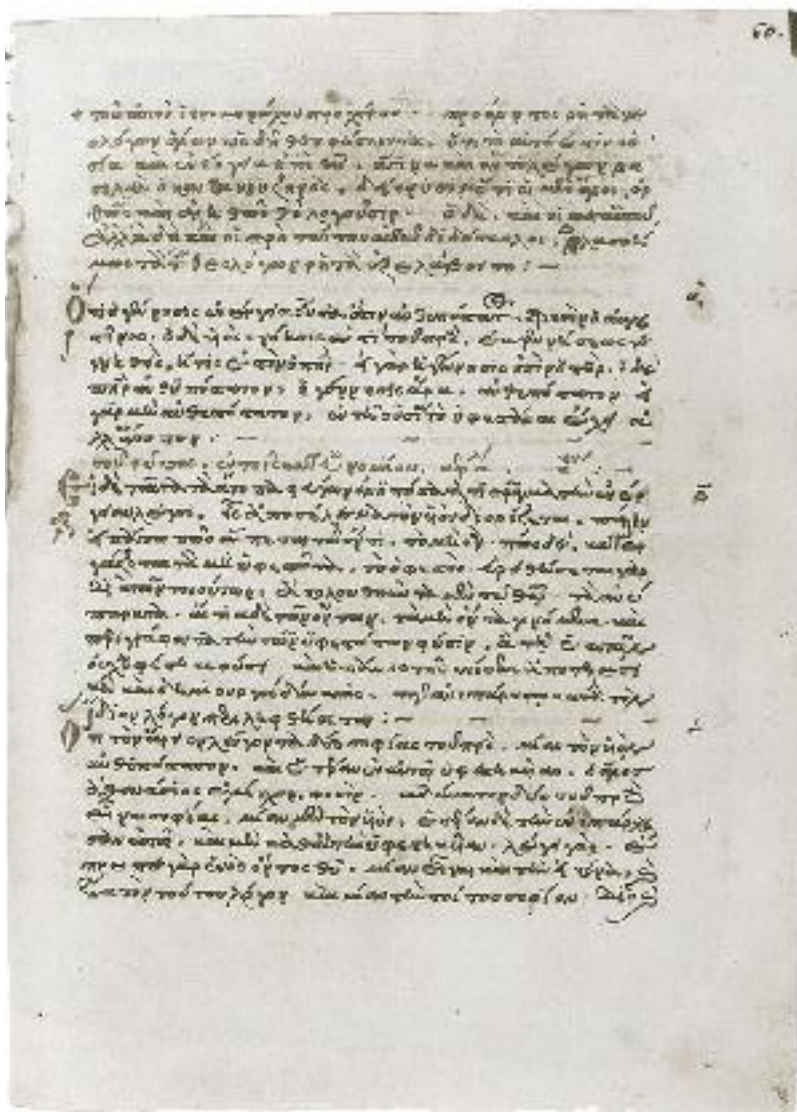

8 (Μπ. 11) φ. 60 16ος αι.







11 (Μπ. 19) φ. 265 Γραφείας Δούκας Καταβολάνος(;) 16ος αί.





13 (Μπ. 24) φ. 71^v 11ος/12ος αι.

ἀμφὶ πρῶτη φωνοῖς τῶν κ
 ἀδελφῶν ὧ
 ὡς ἀδελφῶν + κτ + βε + ὡς ἀδελφῶν
 ἰρ
 οὗτο τοῖς ἀρχαῖς ἀφ' ἑπι
 ὡς κλειδῶν τοῦ ἁγίου τοῦ πρῶ
 κλειδουῦ καὶ τῶν τε ἀρχιερ
 ὡς κλειδῶν κλειδῶν κλειδῶν
 ὅτι δι' ἡμῶν τίθηται τοῦ
 ὅτι τοῦ ἁγίου τοῦ πρῶ
 ψαί· ὡς ἀδελφῶν πᾶσι τῶ
 πρῶτοις κλειδῶν αὐτοῦ
 ἁγίου καὶ ὡς ἀδελφῶν
 ἁγίου τοῦ πρῶ
 ἁγίου τοῦ πρῶ

14 (Μπ. 29) φ. 116^ν Κωδικογραφικὸ σημεῖωμα Θεοδοῦλου μοναχοῦ ἔτ. 1580

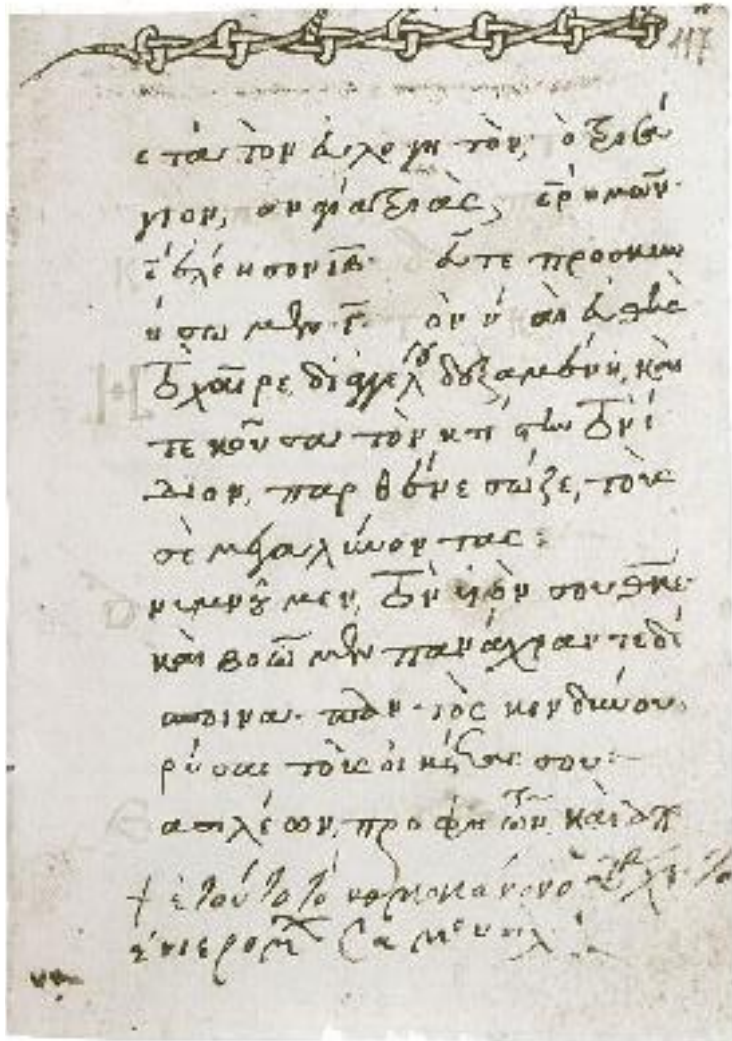

15 (Μπ. 32) φ. 99^v 15ος αι.



16 (Μπ. 42) φ. 1 11ος αι.



16 (Μτ. 42) φ. 4^v 11ος αί.



18 (Μπ. 44) φ. 141^ν 10ος/11ος αί.



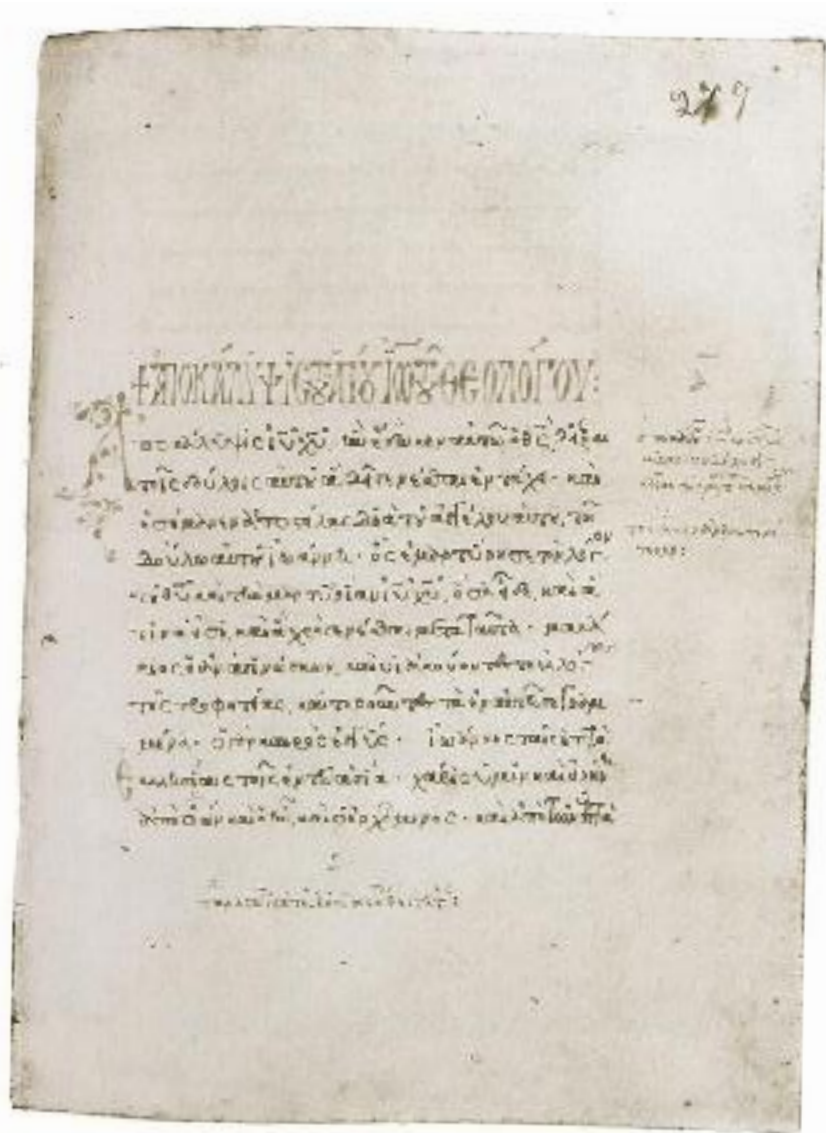

20 (Μπ. 46) φ. 279 13ος αί.



20 (Μπ. 46) φ. 309^ν Κτητορικά σημειώματα: α) 15ου αι., έτ. 1402
β) Πέτρου Φιλάργου



21 (Μπ. 47) φ. 18 11ος αἰ.

†††

† ἀνατίθηται καὶ ἡ ψυχὴ
 τοῦ δούλου αὐτοῦ ἀπὸ φωνῆ
 τοῦ κατελευταίου Ἰωάννου ἡπ.
 ριᾶ τοῦ πατρὸς τῆς μονᾶς αὐτοῦ
 τοῦ πατρὸς ὁ θεὸς τῆς ψυχῆς αὐ
 τοῦ ἐληθέστευτος

† τοῦ μοναχοῦ τοῦ ἱεροῦ πατρὸς
 στοῦ τε ἀνθρῶπινοῦ ἀγίου

† Ἐτοῦ ἀγίου ἡ ἐθελούσου
 βασιλέως
 σουλτάνου μου

21 (Μπ. 47) φ. 53 ἔτ. 1538



22 (Μπ. 48) φ. 44^ν 11ος/12ος αι.



24 (Μπ. 51) φ. 1 11ος αι.

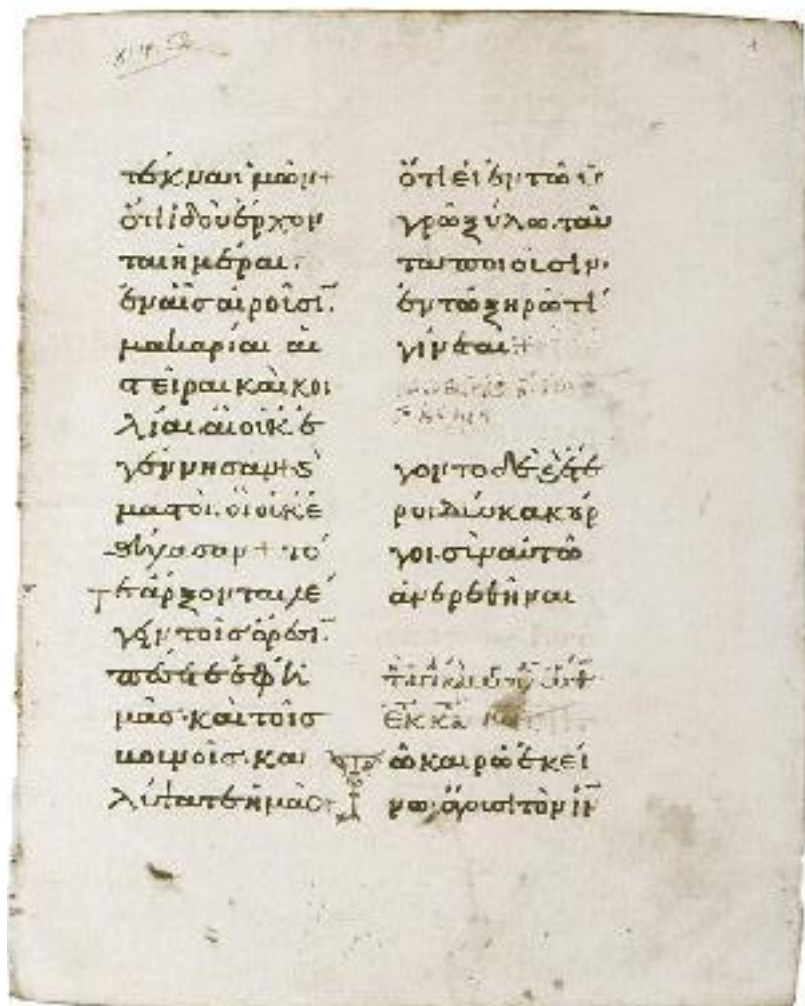



26 (Μπ. 53) φ. 27^ν 10ος/11ος, 13ος/14ος αι.

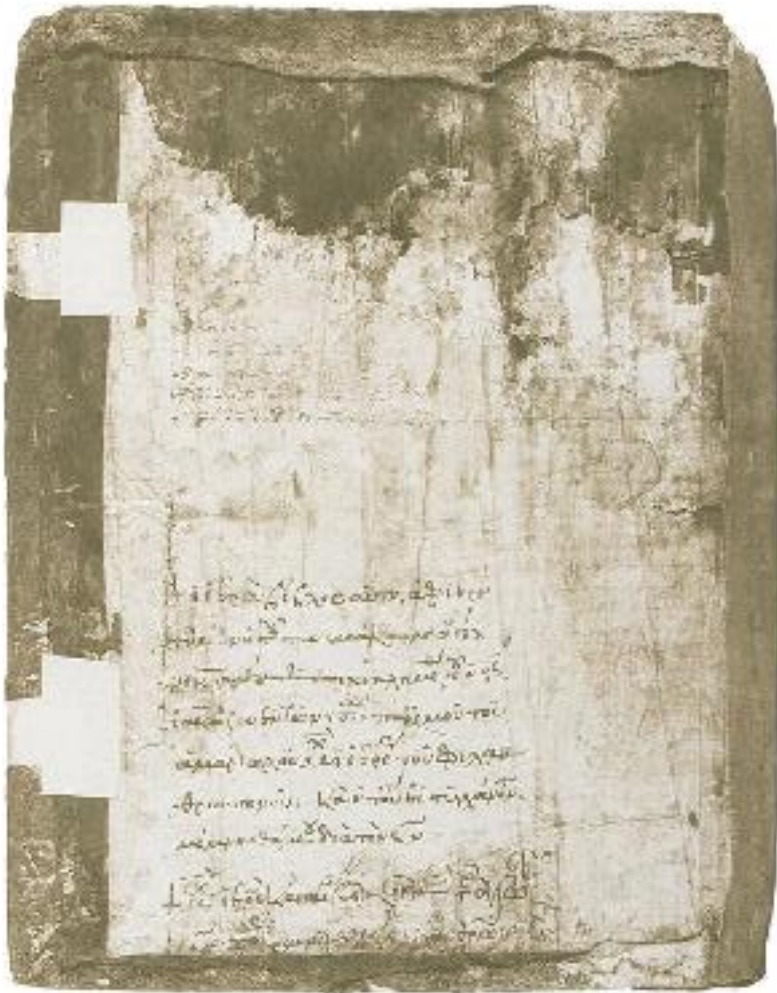

26 (Μπ. 53) έσωτερικό πινακίδας Σημείωμα Μιχαήλ Φιλανθρωπηνού 13ος/14ος αί.





28 (Μπ. 63) φ. 21^v 12ος αἰ.



31 (Μπ. 66) Προθήκη 34,1 φ. 1 11ος αι.

31 (Μπ. 66) Προθήκη 34.1 φ. 1^ν 11ος αί.



32 (Μπ. 67) Προθήκη 34.2 Άγκυρόβουλλος όρισμός Δημητρίου Παλαιολόγου έτ. 1456



33 (Μπ. 68) Προθήκη 34. 3 φ. 155^v Γραφέας Βαρνάβας μοναχός 12ος αἰ.



33 (Μπ. 68) Προθήκη 34, 3 φ. 156 Γραφέας Βαρνάβας μοναχὸς 12ος αἰ.

+ σίχα | αὐτὸν εἰς τὴν ἀβάρνα
 καὶ μετὰ τὸν
 Διπρὸς ἐπίσκοπος μοναχὸς ἀβάρνας
 ἐπίσκοπος ἐπίσκοπος ἡγίασεν
 καὶ τὸν πύχον οὐκ ἐπίσκοπον
 τοῦ προἰατοῦ τῆς ἰωνίας
 ὑπερβολικὸν τὸ πῶς κέκτηται
 τῶν ἀλλοτρίων ἐπιτοφῶν
 ἀλλοτρίων καὶ ἀλλοτρίων
 καὶ ἀλλοτρίων ἀλλοτρίων
 ἐπιτοφῶν ἐπιτοφῶν
 ἐπιτοφῶν ἐπιτοφῶν



34 (Μπ. 69) Προθήκη 34, 4 φ. 127^v Γραφέας Άντώνιος Μαλάκης έτ. 1244(;)



34 (Μπ. 69) Προθήκη 34, 4 φ. 128 Γραφέας Άντώνιος Μαλάκης έτ. 1244(;)

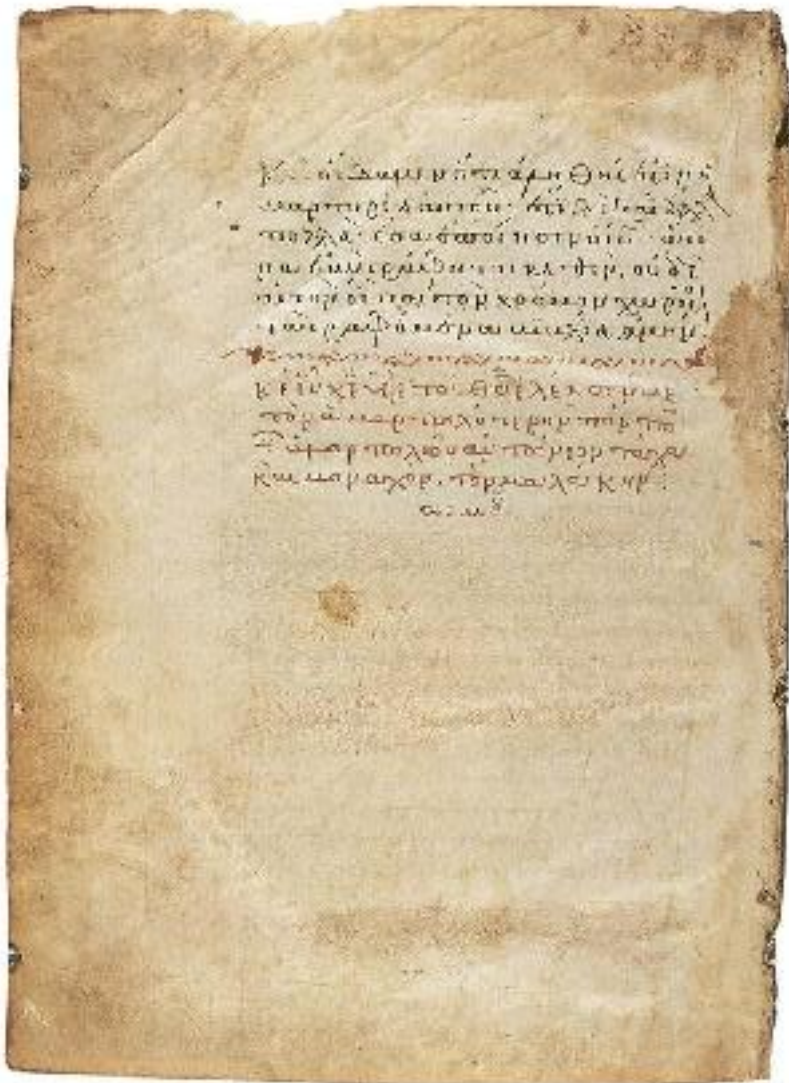

34 (Μπ. 69) Προθήκη 34, 4 φ. 269^v Κωδικογραφικό σημείωμα Ἀντωνίου Μαλάκη
ἔτ. 1244(;)



35 (Μπ. 70) Προθήκη 34, 5 φ. 92 11ος/12ος αι.



36 (Μπ. 71) Προθήκη 34, 6 φ. 1 11ος αί.



36 (Μπ. 71) Προθήκη 34, 6 φ. 4^ν 11ος αί.

Ο πατήρ Θεὸς πατέρα· υἱὸν υἱὸν ἑαυτοῦ
 τὸν ἀγαπᾷ· τὸν ἑαυτοῦ πατέρα·
 πατέρα· μαρία· ἰσὺ· ἀνελεῖ· ἡγία·
 τὸν υἱόν·
 Ο πατήρ· ἔχει τὸν υἱόν· καὶ υἱὸν ἑαυτοῦ
 τὸν ἀγαπᾷ· τὸν ἑαυτοῦ πατέρα· τὸν υἱόν
 ἔχει υἱὸν τὸν υἱόν·
 Β δ πατήρ· μαρία· θεοῦ· ἁγία·
 τὸν υἱόν·
 Ο πατήρ· ἔχει τὸν υἱόν· καὶ υἱόν
 αὐτοῦ ὡς καὶ πατέρα· ἔχει τὸν υἱόν
 τὸν ἑαυτοῦ πατέρα· ἡ ἁγία· τὸν
 προστάτην τοῦ υἱοῦ αὐτοῦ πατέρα·
 πατήρ· μαρία· ὡς καὶ πατέρα· ἡ ἁγία·
 τὸν υἱόν·
 Β γ πατήρ· ἔχει τὸν υἱόν· καὶ υἱόν
 αὐτοῦ ὡς καὶ πατέρα· ἔχει τὸν υἱόν
 τὸν ἑαυτοῦ πατέρα· ἡ ἁγία· τὸν
 πατέρα· μαρία· ἡ ἁγία· τὸν υἱόν
 ὡς καὶ πατέρα·

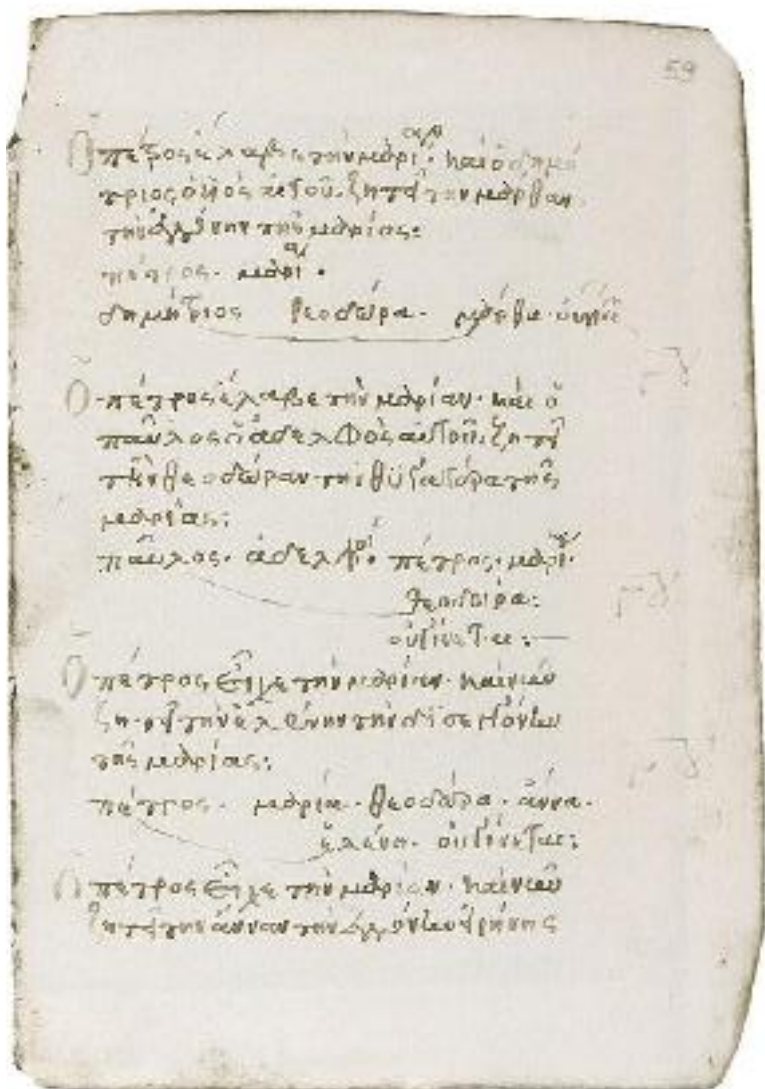

59
 Πατρις λαβὴ τὴν ^{αυτῆς}μαρίαν· καὶ ὁ πατρις
 πατρις αὐτῆς αὐτῆς· ἐστὶ τὴν μαρίαν
 τὴν ἀδελφὴν τῆς μαρίας·
 πατρις· ^{αυτῆς}μαρίαν·
 ἀδελφὸς Θεοδώρα· ἀδελφὸς αὐτῆς

Πατρις ἐλαβὴ τὴν μαρίαν· καὶ ὁ
 παύλος ἀδελφὸς αὐτῆς· ἐστὶ
 τὴν Θεοδώραν τὴν θυγατέρα τῆς
 μαρίας·
 παύλος· ἀδελφὸς πατρις· μαρίαν·
 Θεοδώρα·
 οὐκ ἔστι·

Πατρις εἶχε τὴν μαρίαν· καὶ αὐτὴν
 ἐστὶ τὴν ἀδελφὴν τῆς αὐτῆς
 τῆς μαρίας·
 πατρις· μαρίαν· Θεοδώρα· ἀδελφὴν·
 ἀδελφὸν· οὐκ ἔστι·

Πατρις εἶχε τὴν μαρίαν· καὶ αὐτὴν
 ἐστὶ τὴν ἀδελφὴν τῆς ἀδελφῆς αὐτῆς

37 (Μπ. 72) φ. 59 16ος αἰ.

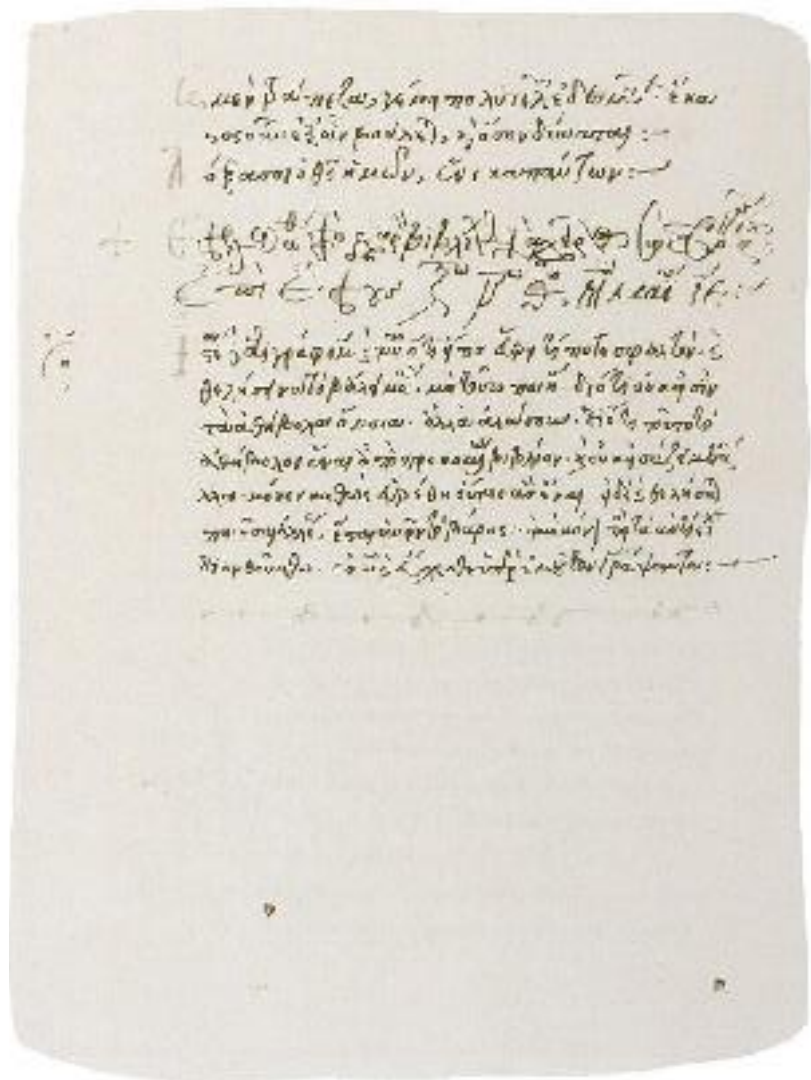

38 (Κυριαζή 13) φ. 262^ρ Κωδικογραφικό σημείωμα Σωφρονίου μοναχού έτ. 1551



41 (TA 10) φ. 17 έτ. 1560

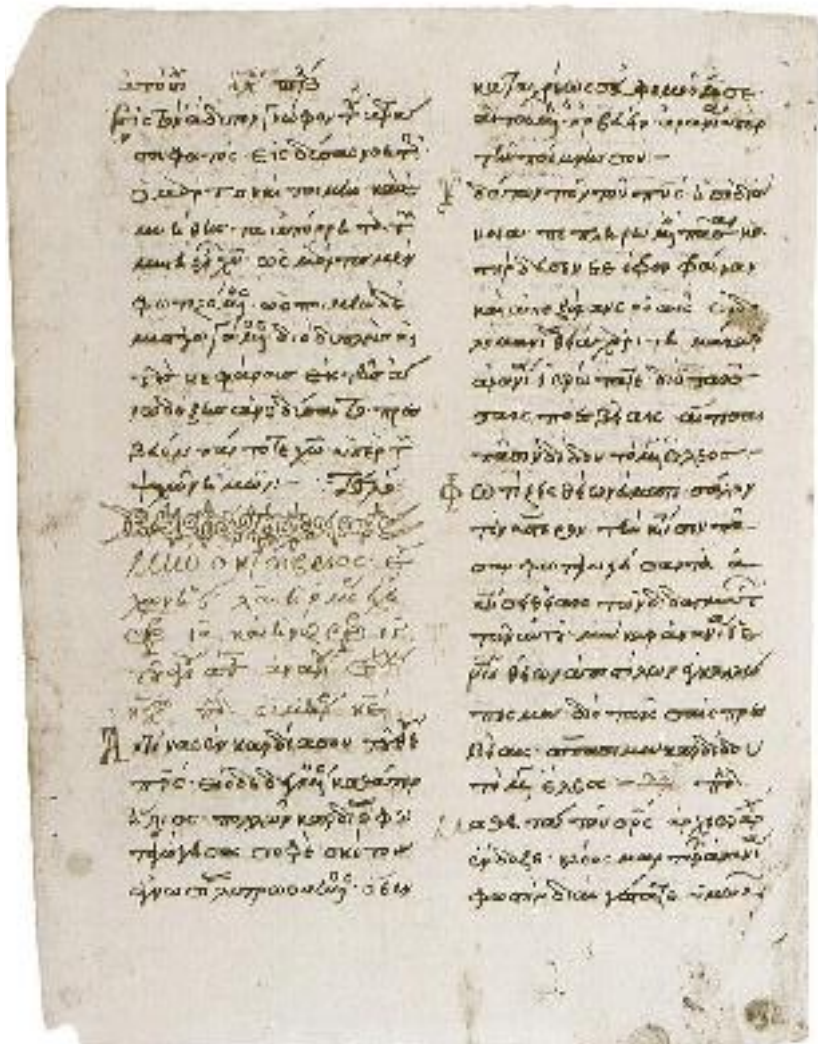

43 (TA 14) φ. 32^ο 15ος αι.

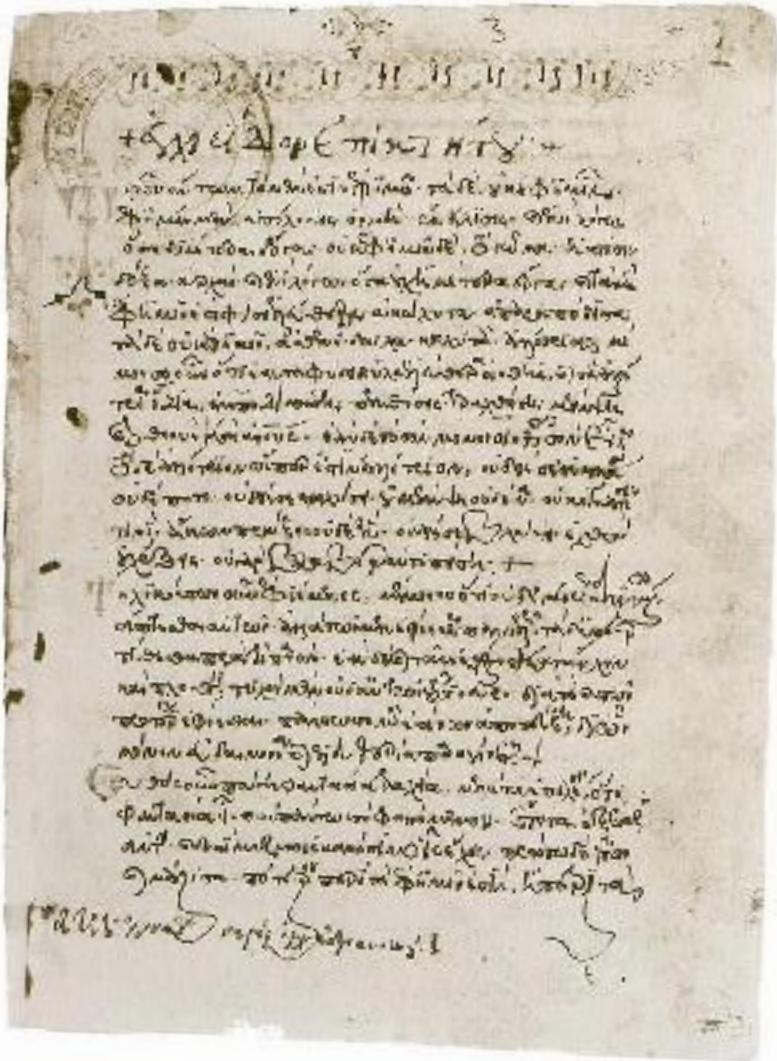

45 (TA 16) φ. 1 15ος αϊ.

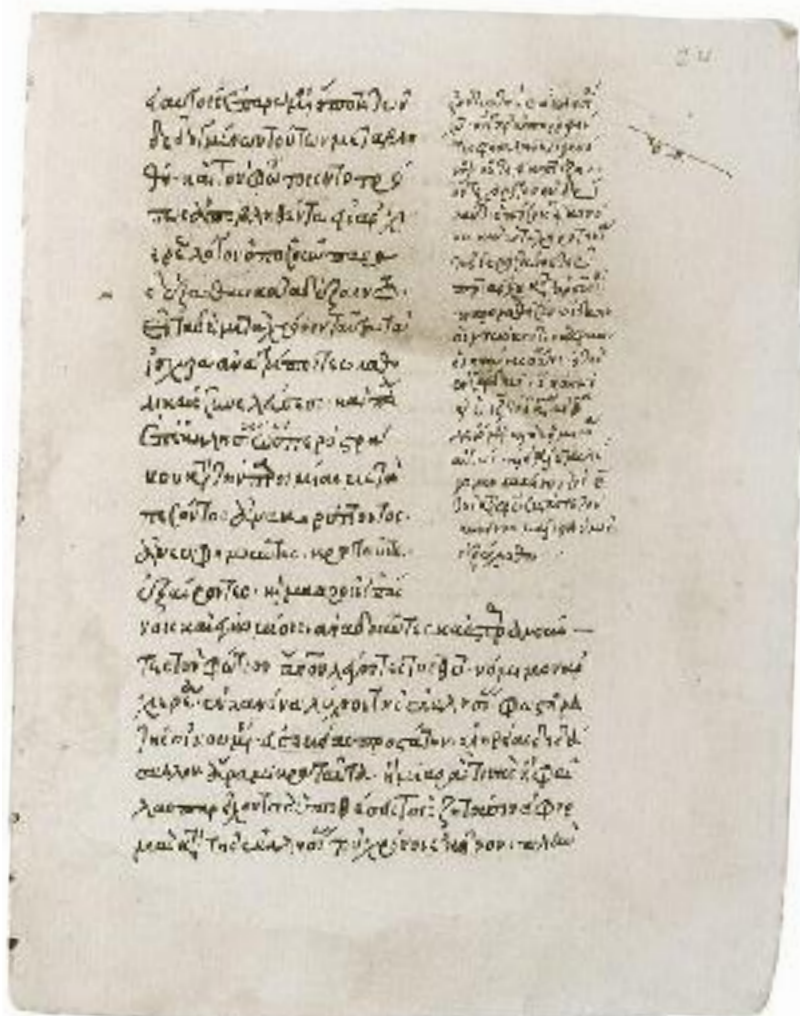

46 (TA 30) φ. 24 16ος αι.

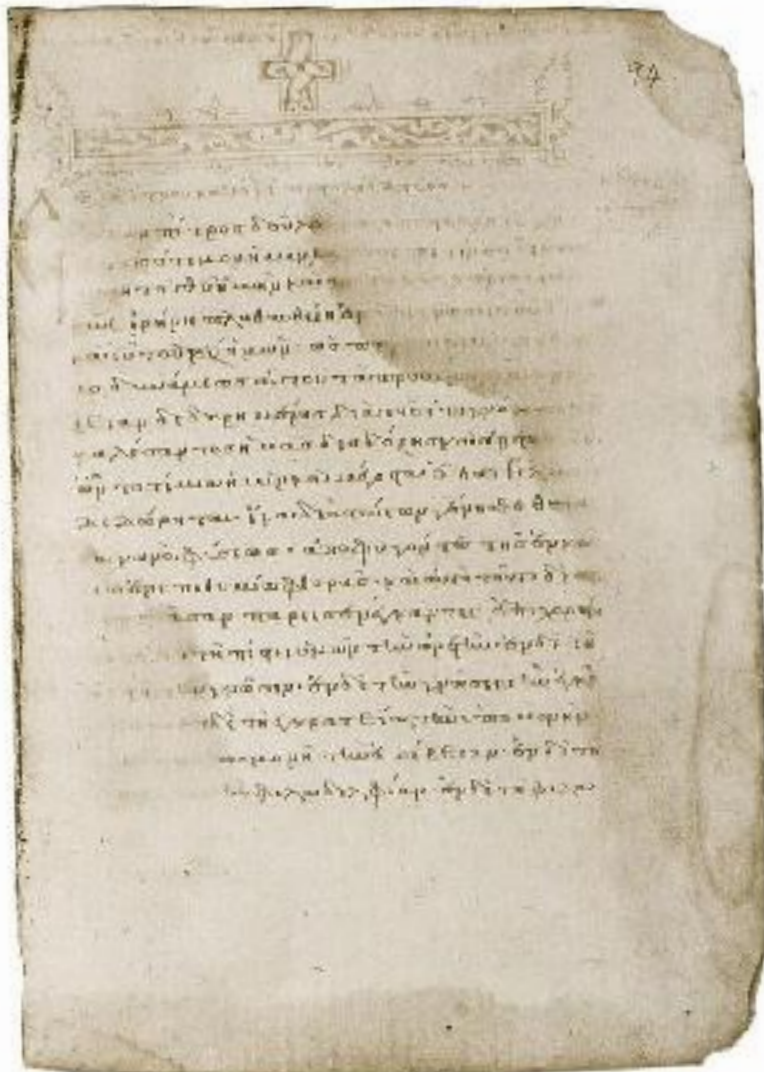

47 (TA 34) φ. 94 14ος αι.

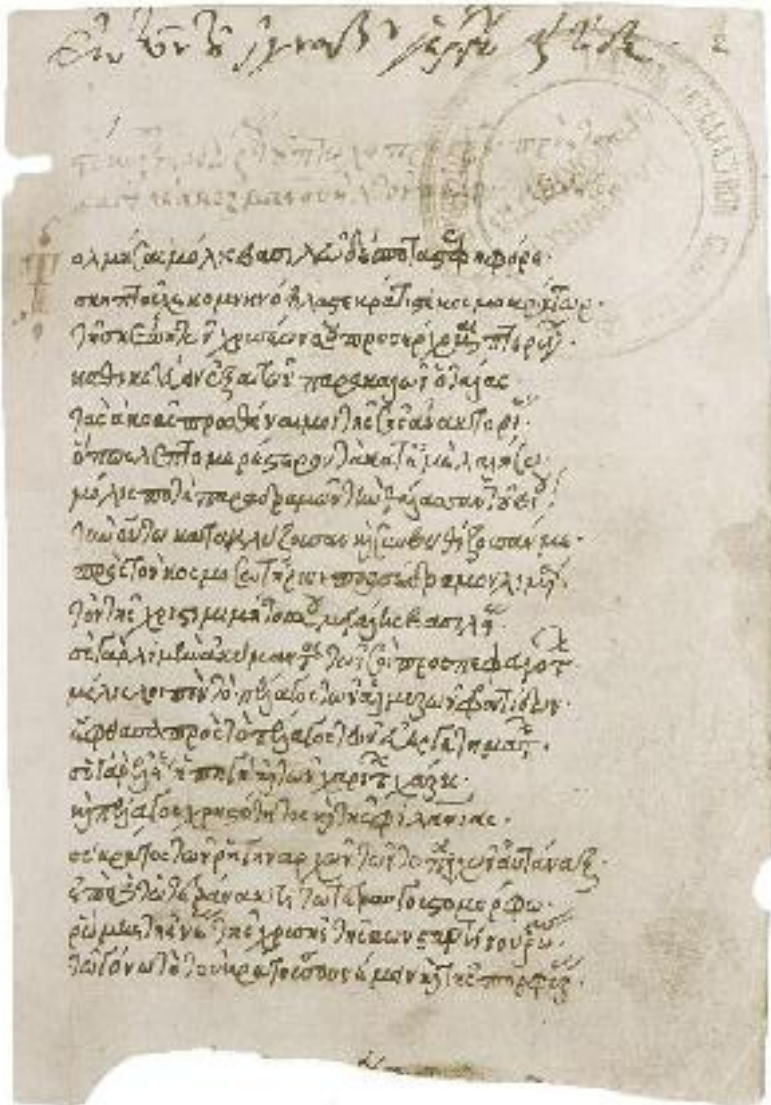

48 (TA 44) φ. 2 16ος αἰ.

41

ἡλδοχαίκοραφίβραίοχουβίβσθα
 βίασθτος(κ)κακάρφικα-οροι
 εἰςμοσῶραμφοτρίωβίςτῆσῆα
 λησῆρας. πραιτῆσῆμπροσῆρας ἡ
 αἰςτῆσῆτοῦπρκατιβουρῆσῆ. ὅστ
 ὑποδῶπτιμωρῆσῆσῆσῆσῆσῆσῆ

πραιτῆσῆσῆσῆσῆσῆσῆσῆσῆσῆ

(C) πραιτῆσῆσῆσῆσῆσῆσῆσῆσῆσῆ
 σακουκίλτῆσῆσῆσῆσῆσῆσῆσῆσῆ
 βουρῆσῆσῆσῆσῆσῆσῆσῆσῆσῆσῆ
 καβουρῆσῆσῆσῆσῆσῆσῆσῆσῆσῆ
 ἡμμορῆσῆσῆσῆσῆσῆσῆσῆσῆσῆ
 κατῆσῆσῆσῆσῆσῆσῆσῆσῆσῆσῆ
 ὅστῆσῆσῆσῆσῆσῆσῆσῆσῆσῆσῆ
 σῆσῆσῆσῆσῆσῆσῆσῆσῆσῆσῆσῆ
 ἡσῆσῆσῆσῆσῆσῆσῆσῆσῆσῆσῆ

48 (TA 44) φ. 41 16ος αἰ.

13

50

† Ἰεραμὲλ ἐὼ θῶ αἰχμητῶν ἐπὶ
 κωνσταντίνου πάλαι. μαρτυροῦν
 ἡσίου κωνσταντίνου πρὸς ἀρχιεπίσκοπον
Γρηγόριον ἡμῶν μαθητὸς πατρός
 τῆς ἐκκλησίας καὶ πρὸς ἀποστόλους καὶ
 πρὸς ἱεροσολίμους καὶ πρὸς ἰεροσολίμους
 ἐκ τῆς ἡμετέρας πόλεως ἀποστο-
 λου ἡσίου μαρτυροῦν, καὶ τῶν ἐ-
 κκλησιῶν καὶ τῶν ἐκκλησιῶν καὶ τῶν ἐκκλησιῶν.
 ἡσίου κωνσταντίνου καὶ τῶν ἐκκλησιῶν
 καὶ τῶν ἐκκλησιῶν καὶ τῶν ἐκκλησιῶν.
 ἡσίου κωνσταντίνου καὶ τῶν ἐκκλησιῶν
 καὶ τῶν ἐκκλησιῶν καὶ τῶν ἐκκλησιῶν.
 ἡσίου κωνσταντίνου καὶ τῶν ἐκκλησιῶν
 καὶ τῶν ἐκκλησιῶν καὶ τῶν ἐκκλησιῶν.

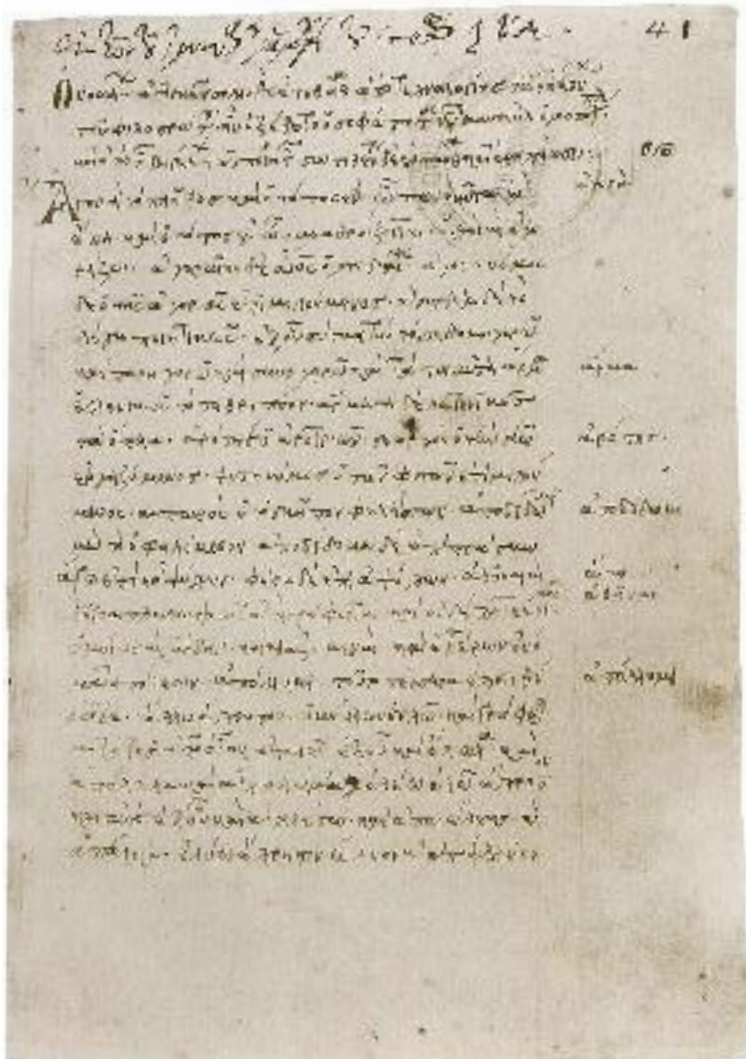

50 (TA 60) φ. 4 14ος/15ος αι.

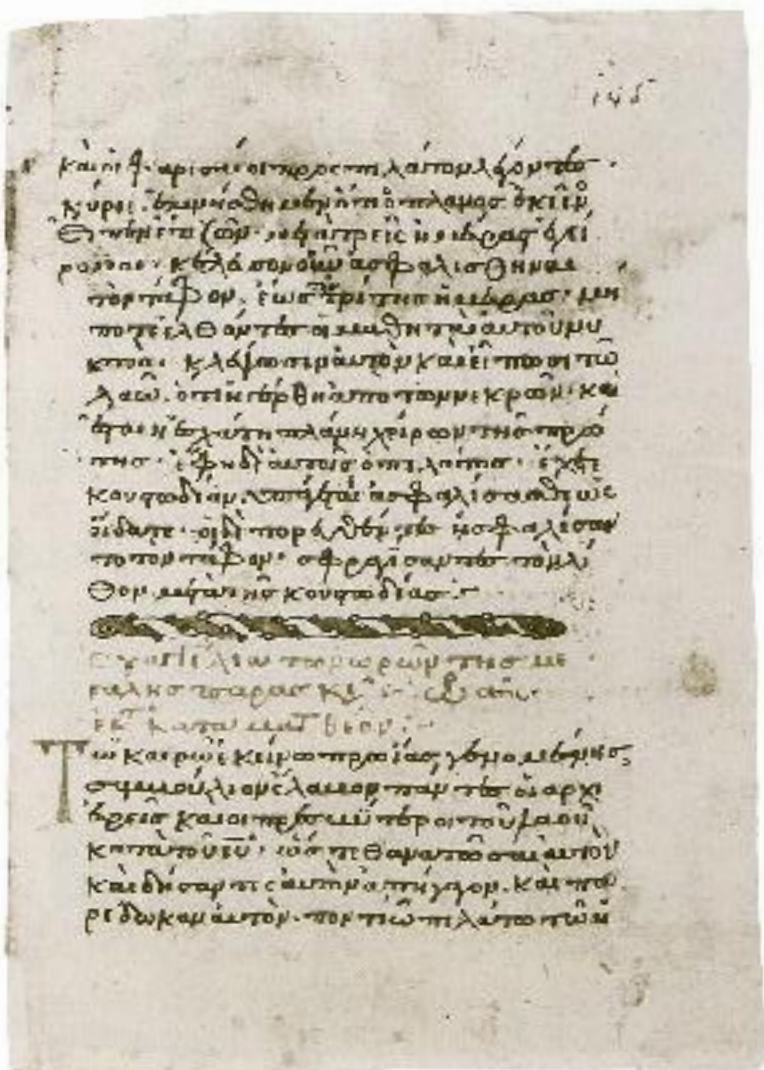

51 (TA 63) φ. 145 14ος αι.

52 (TA 66) φ. 15^ν 11ος αἰ.



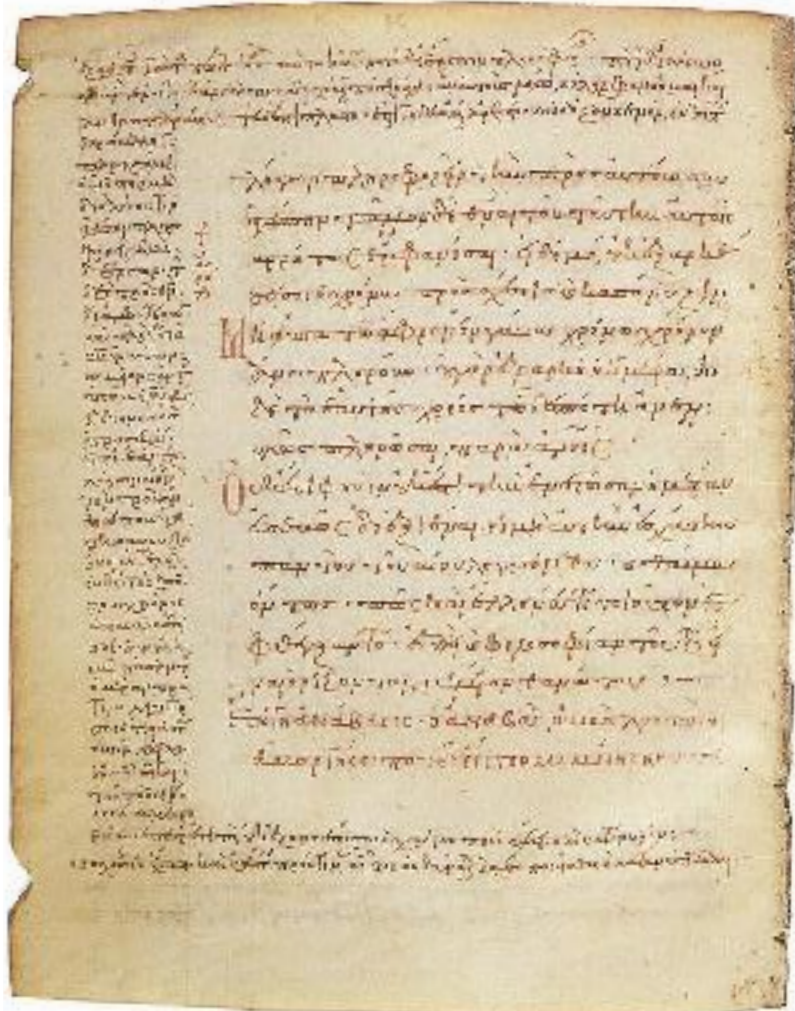

52 (TA 66) φ. 115^ν 11ος αλ.

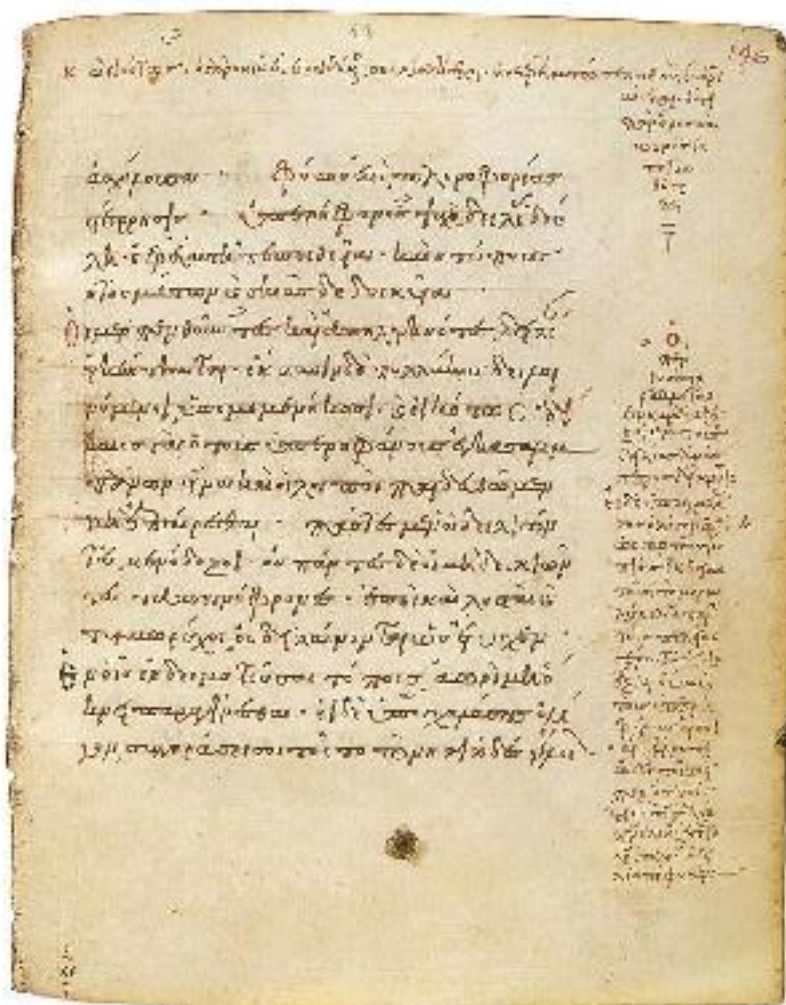

52 (TA 66) φ. 196 11ος αι.

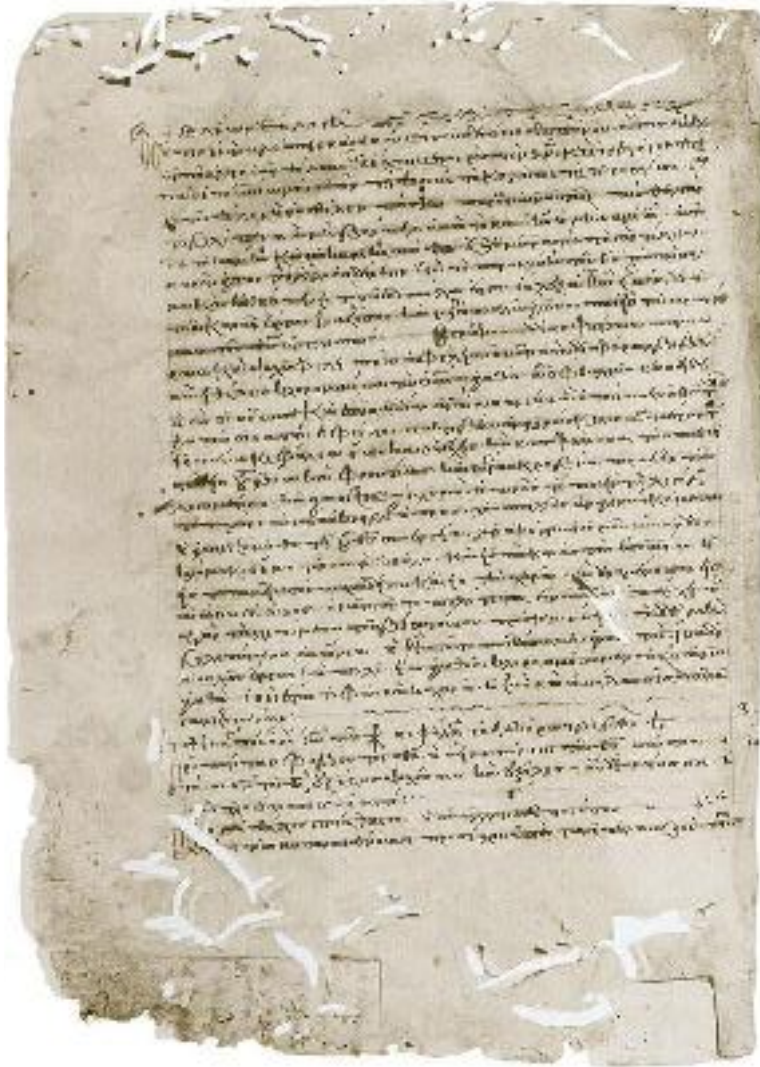
53 (TA 72) φ. 57^v Γραφείας Δαμιανός 13ος/14ος αι.



53 (TA 72) φ. 285 Κωδικογραφικό σημείωμα Δαμιανού 13ος/14ος αι.

Ὑπερβαλεσθημεν γαρ· πάλαι τοις τρι· —
 παιδας· μακάριον φλυζαδὰ καίμνος
 κόρη γη· και μαρτυρη κτωσ εδδζα
 ωυρ τις βεί τα τος· — ζαπτε· γωωι
 ε
 σωφης και απτοσλος· και υπερίτιος
 αρίστος· χυ του μαρουδε ισάτου· ίακω
 θεθιο κερυ· γυ του κή κί τή· τή φω
 σίλει τω τρω πια· και ίλαστωρ τω
 μεί φκω· αιμαρτίωρ τοίε τελουσι·
 τη η πω φη ία μου με κω· —
 (ε) αι προφη ται αίσωρ ης· πω θόνι προ
 κ γόρ σωμ· φάμφορ και ε κωδωρ και
 πλω κωμ· και αλα τω κ τω γόρος· και
 κί ε στωρ και τρω κ ζαρ· και λυ γή κω
 χρύσωρ κω σω· η κω ε ί σι θωρ· αί τω κ
 Δρεν ερ κω κω κω· — ε τω κω τω κω
 τω κω κω κω· τω κω κω κω κω κω
 κω κω κω κω κω κω κω κω κω κω
 Η λίου λω κω κω κω· λω κω κω κω κω
 κω κω κω κω κω· τω κω κω κω κω κω κω

54 (TA 87) φ. 28 15ος αι.

Handwritten musical notation on a parchment page, featuring several staves with neumes and Greek text. The text is written in a medieval Greek script. The page includes decorative flourishes on the left margin. The text is as follows:

ἡ ῥωμῶν σου ἄνθρωπε καὶ ἴσθι
ἐν τῇ πόλει σου καὶ ἐν τῇ πόλει σου
ὁ ὄν μου καὶ ἡ
ὕψις
ὕψις ἐκ
καὶ ἡ κρῆσα πρὸς
στα κλίσθ ο ὄν μου
ἐν τῇ πόλει σου καὶ ἐν τῇ πόλει σου
καὶ ἡ πόλις σου
καὶ ἡ πόλις σου

55 (TA 109) φ. 80^v 16ος/17ος αἰ.

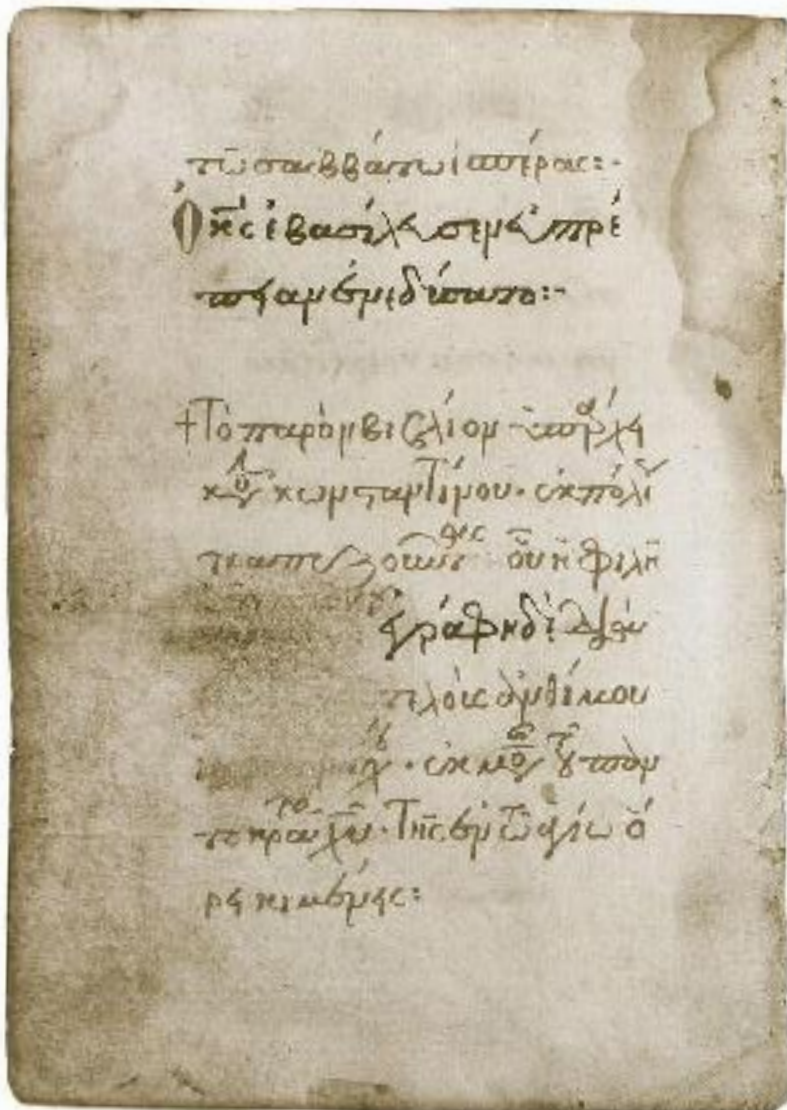

55 (TA 109) φ. 137^v Κωδικογραφικό σημείωμα Ανθίμου Ιερομονάχου 16ος/17ος αι.

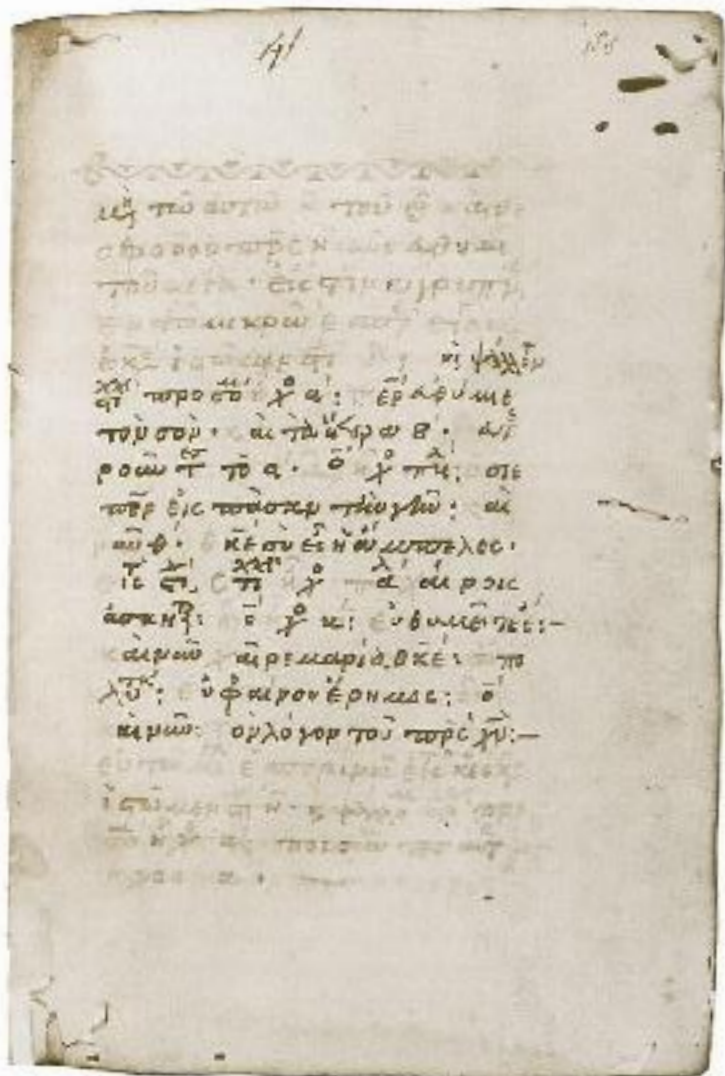

56 (TA 123) φ. 156 15ος αἰ.



57 (TA 127) φ. 6^v 11ος αϊ.



58 (TA 131) φ. 163 ἔτ. 1422

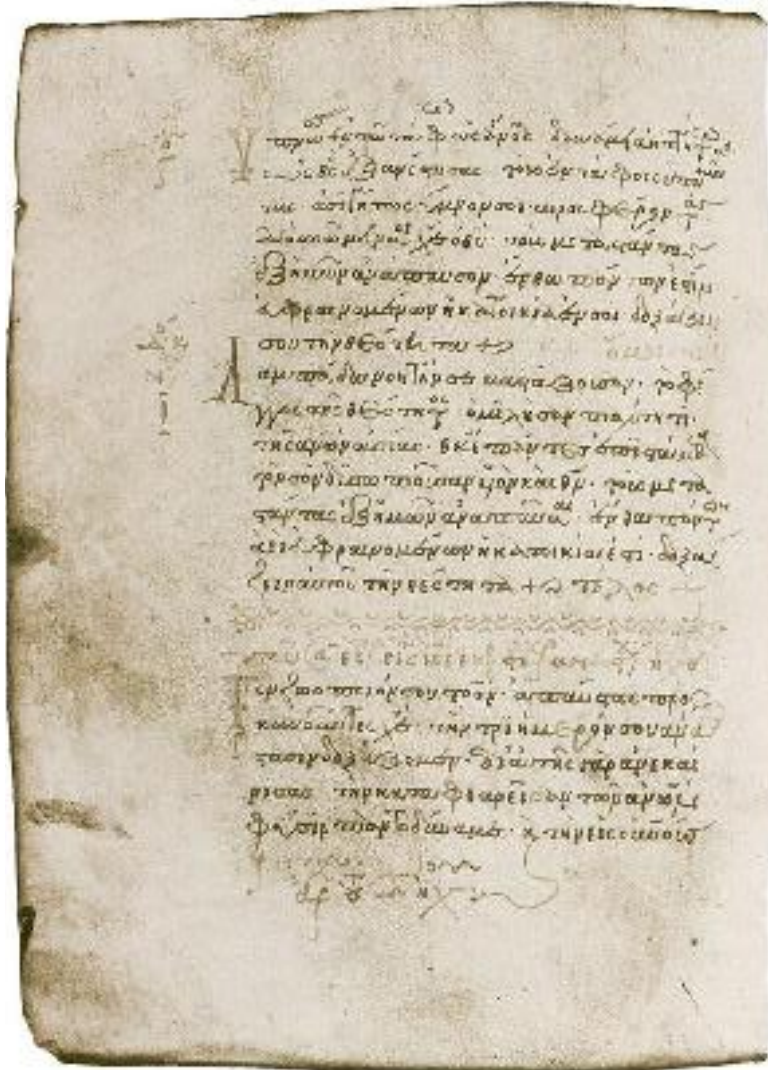

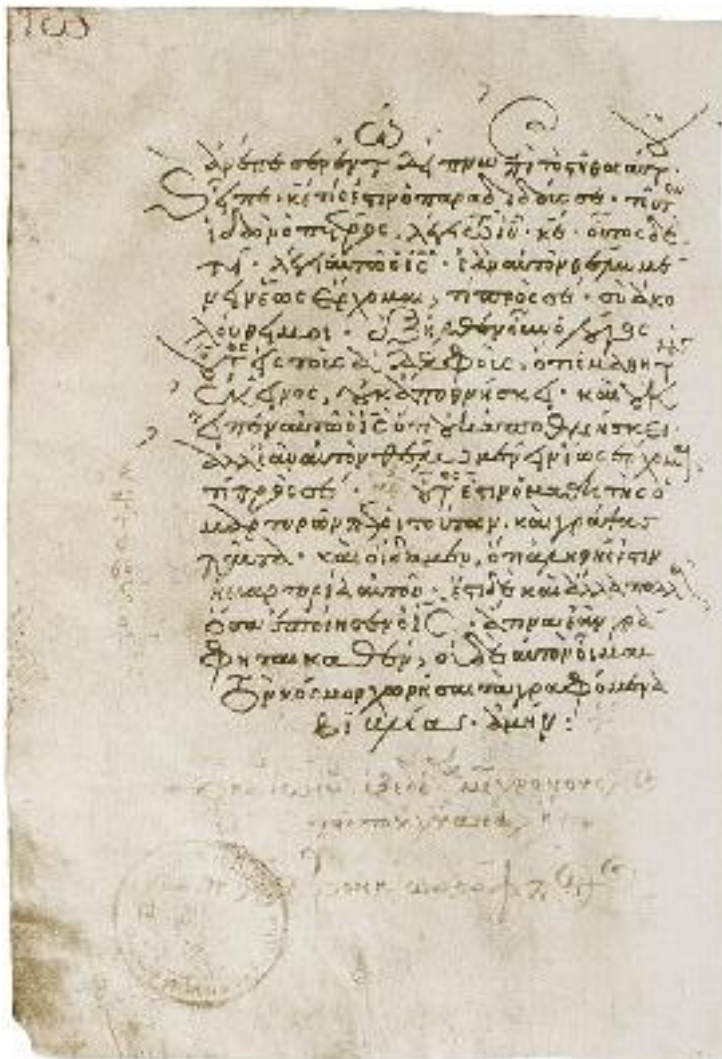

61 (TA 136) φ. 259^ρ Κωδικογραφικό σημείωμα Γιώσaph μοναχού 14ος αϊ.

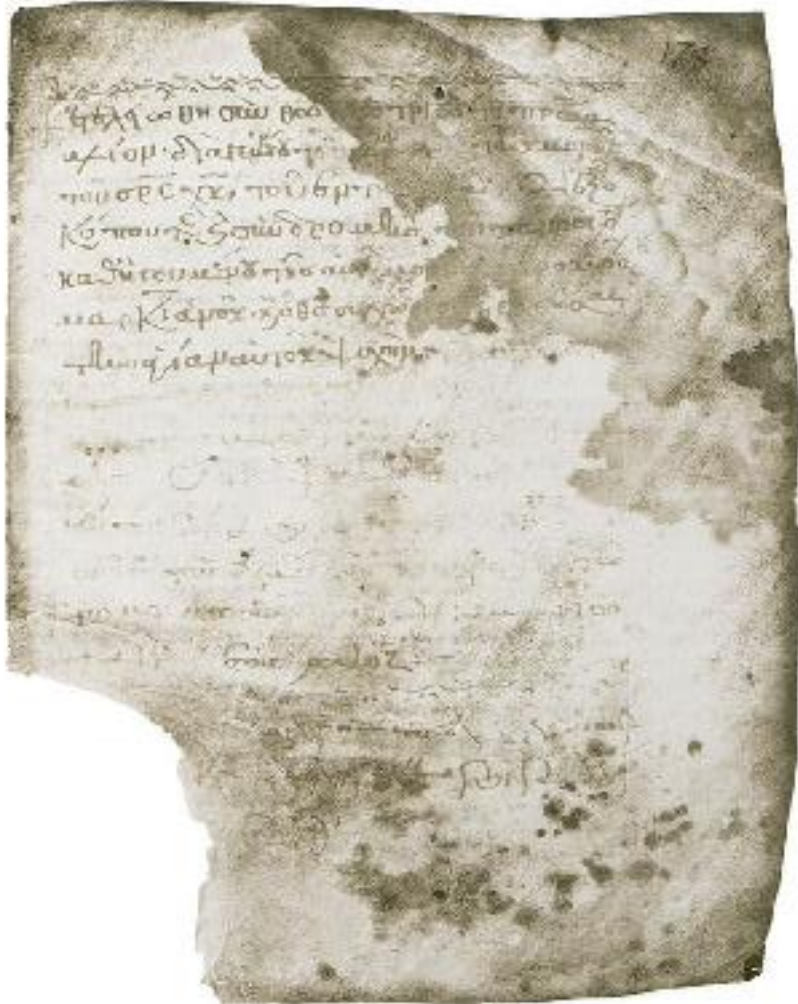

62 (TA 137) φ. 178 Κωδικογραφικό σημείωμα Γεωργίου του μορ.χ.ν έτ. 1268

+ ΕΥΑΓΓΕΛΙΟΝ ΠΡΩΤΟΝ ΙΕΡΑΧ. Θ. Α.
 Καὶ τοῦ καιροῦ ἐκείνου. ἦλθεν οὗτος
 Ἰησοῦς ἀπὸ τῆς γαλιλαίας. καὶ ἠρξάμενος αὐτοῖς
 ἐποίησε σημεῖα καὶ τέρατα ἐν τῇ συναγωγῇ
 αὐτῶν ἐν τῇ ἐκκλησίᾳ αὐτῶν. ὅτι ἐν τῷ
 οὐρανῷ ἔδρασε αὐτοῦ καὶ ἐτίθει σκηνὰς
 γῆρας αὐτοῦ. ἀπορροῦμαι δὲ μαρμαρινοῦ
 ἀλλοδαποῦ. καὶ ἔτι ἐπὶ τῷ εὐφρανῆ
 γαλιλαίου. τὴν ἡμέραν καὶ οὐρανὸν
 ῥηθὲν ἠμῶν ἀπολόσαι ἡμᾶς. οὐκ ἔδει
 σέ τίς ἐόφασεν τὸν θυμὸν ἐπιβαστήμη
 σεν αὐτῷ ὅτι ἐλάλησεν. φησὶ δὲ ἡγεῖται. καὶ
 ἐξέβη ἐξ αὐτοῦ. καὶ ῥηθὲν αὐτοῦ το
 διὰ μαρμαρινοῦ ἔσπεσον. ἐξήλθεν δὲ ἰακώβου.
 καὶ ἀνδρῶν μετὰ αὐτοῦ. καὶ ἔρβησαν ἐπι
 μμοσάσαι αὐτοῦ. καὶ ἐπιβαστήμη
 πρὸς ἀλλήλους ἐλάλησαν. ἵνα ὁλοθῆ
 αὐτοῦ. ὅτι ἐν τῷ οὐρανῷ καὶ διὰ σήμε
 ρας αὐτοῦ.

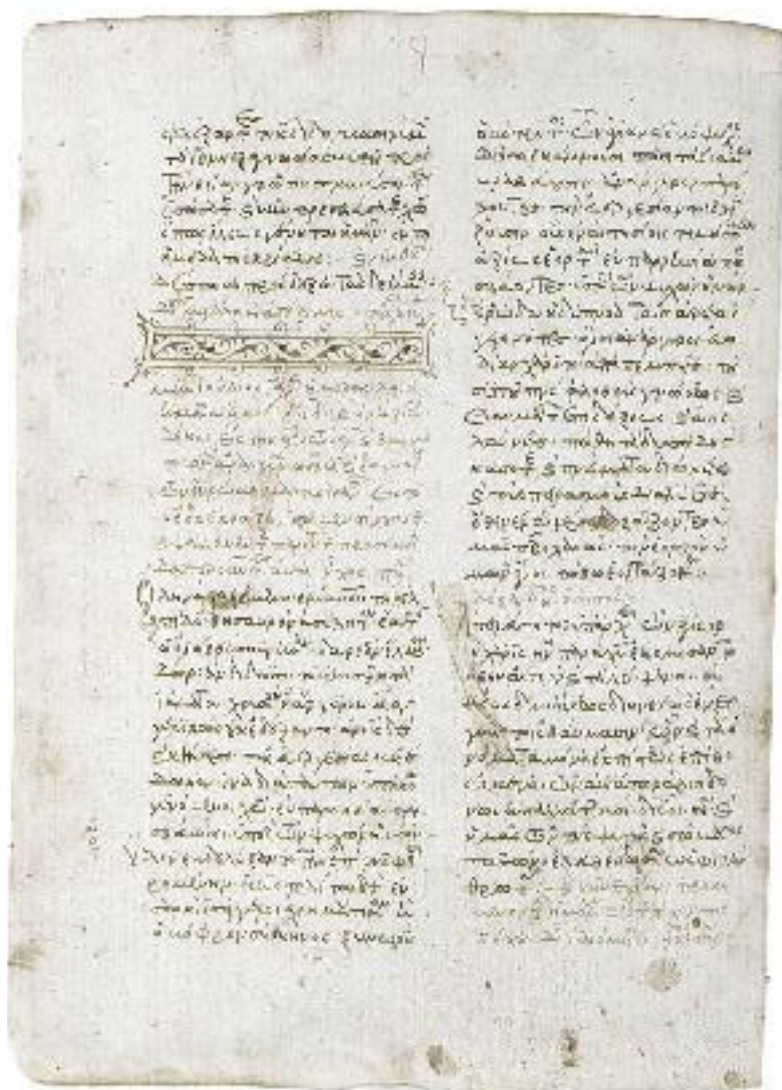

64 (TA 139) φ. 73^v Γραφείας Μαλαχίας μοναχός έτ. 1373



64 (TA 139) φ. 229 Κωδικογραφικό σημείωμα Μαλαχία μοναχού έτ. 1373

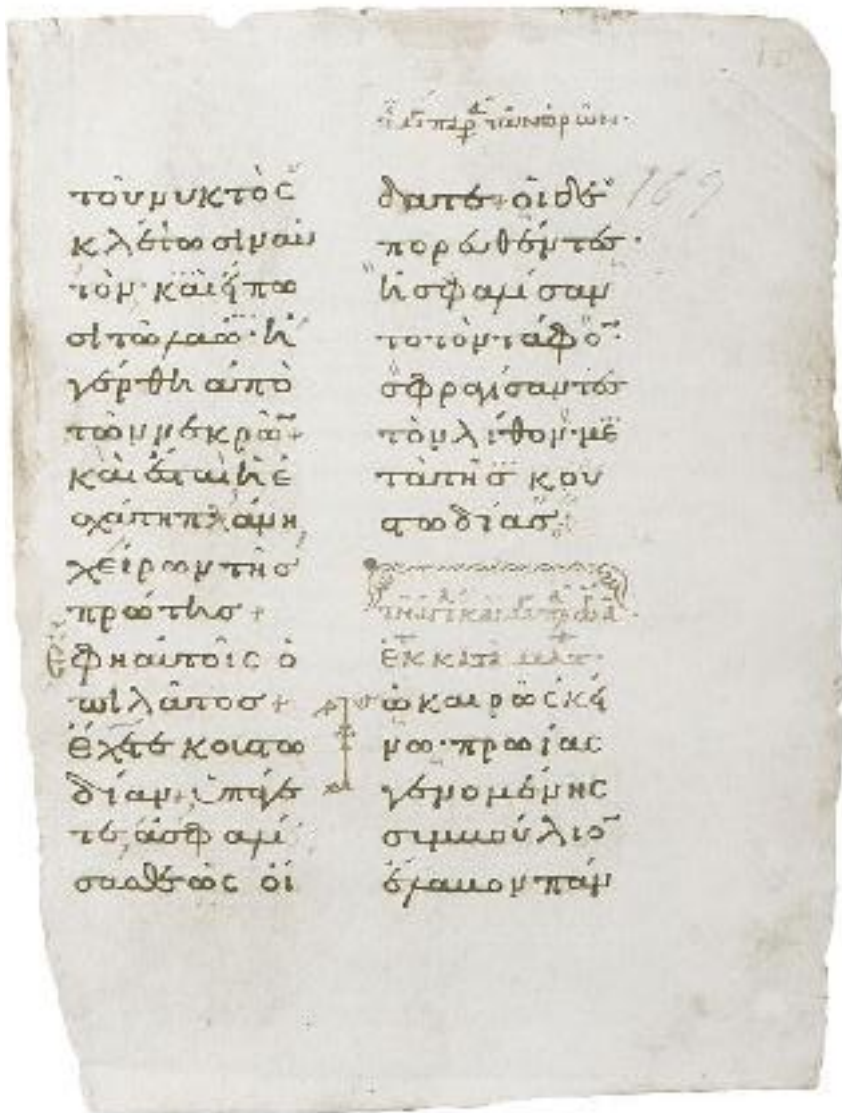

169

του μυκτος
 κλεις σιραι
 ιου και η πα
 σι τω ραω η
 γορθη απο
 των με κρω
 και αι αι η ε
 χειτη πλαμη
 χειρω τυησ
 πρωτησ
 φη αυτοις ο
 ωι λαποσ
 εχασ κοιωσ
 διαμ υπασ
 τωσ φαι
 σαδωσ οι

δαυτο οι οιδε
 πορωθιμτα
 ησφαισασ
 τοιουτ αφο
 σφραισαμτω
 του λιθοι με
 τατησ κον
 αωδιασ
 εκ κητε
 ωκαρωσκη
 μω προιασ
 γορωθιμης
 σιμουλιω
 εραμου παμ

65 (TA 140) φ. 171 11ος/12ος αι.



66 (TA 141) φ. 84 11ος αι.

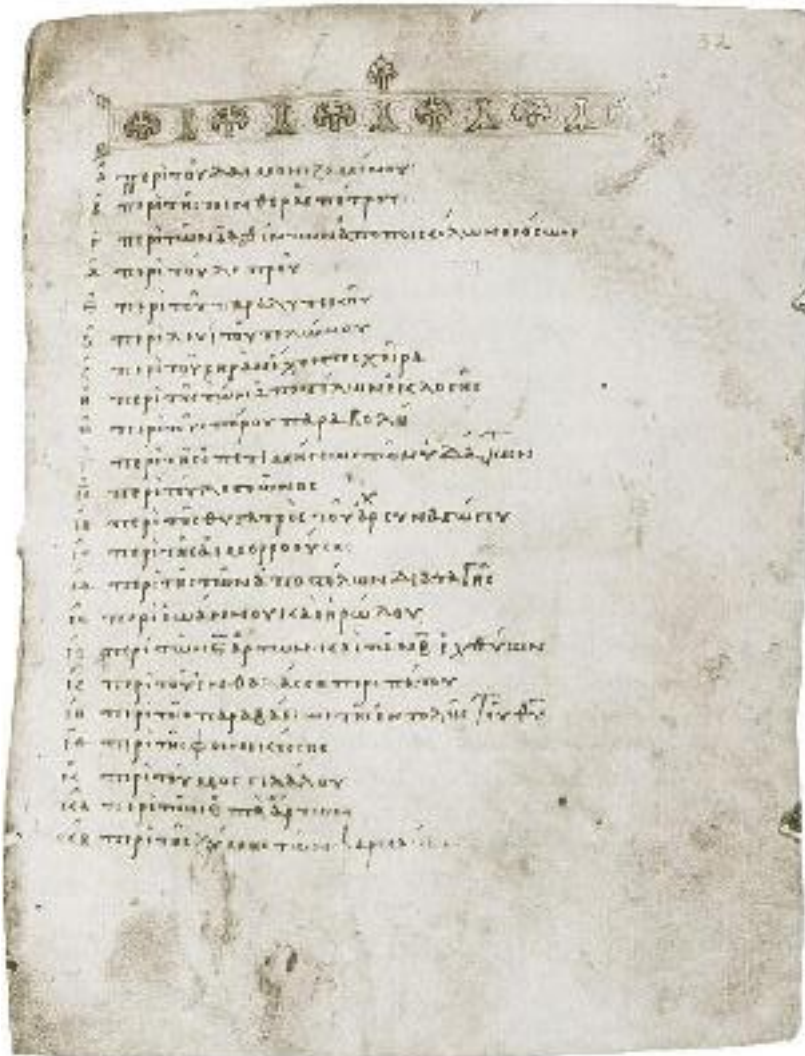

67 (TA 142) φ. 32 10ος/11ος αι.

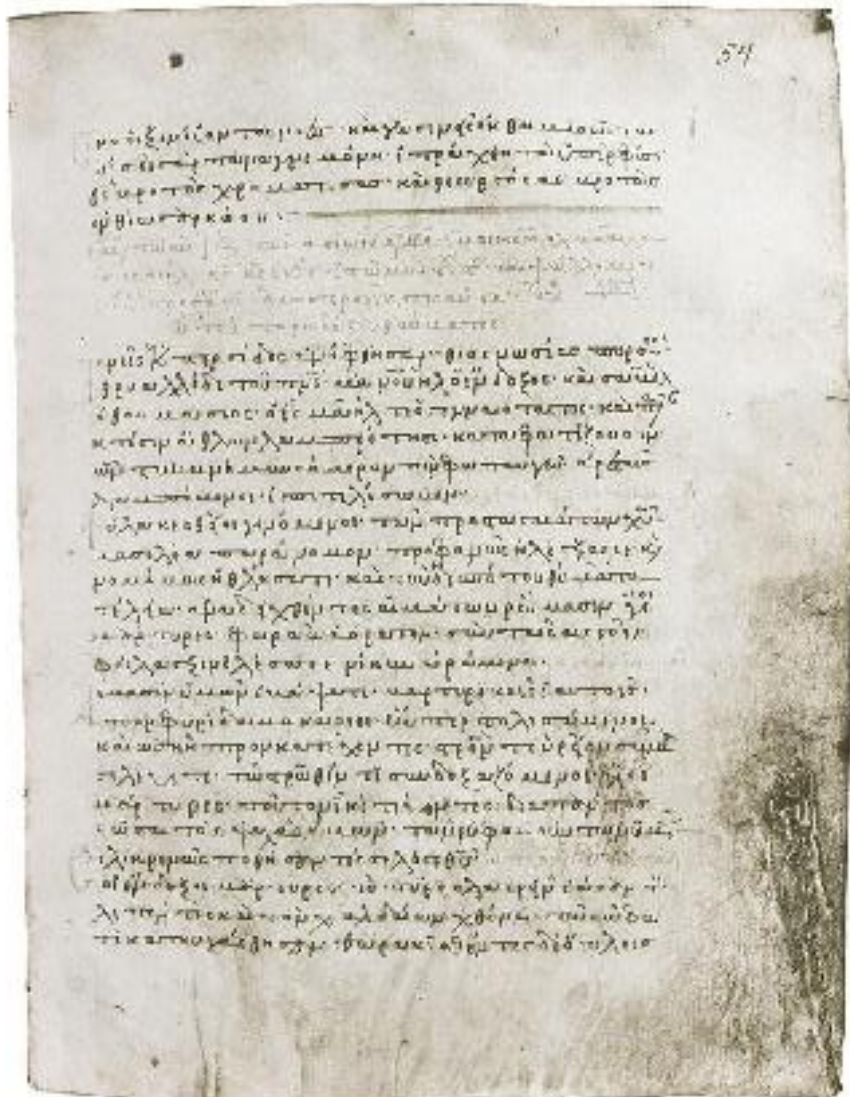

68 (TA 143) φ. 54 13ος αι.

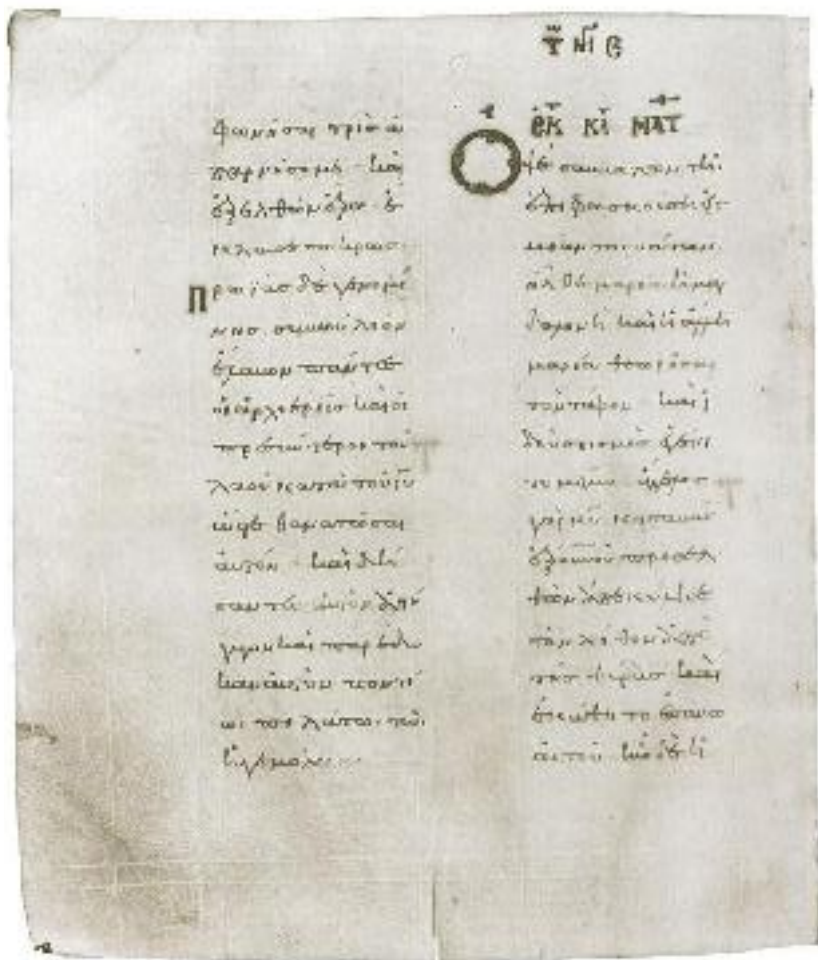

69 (TA 144) φ. 81^v 11ος/12ος αι.



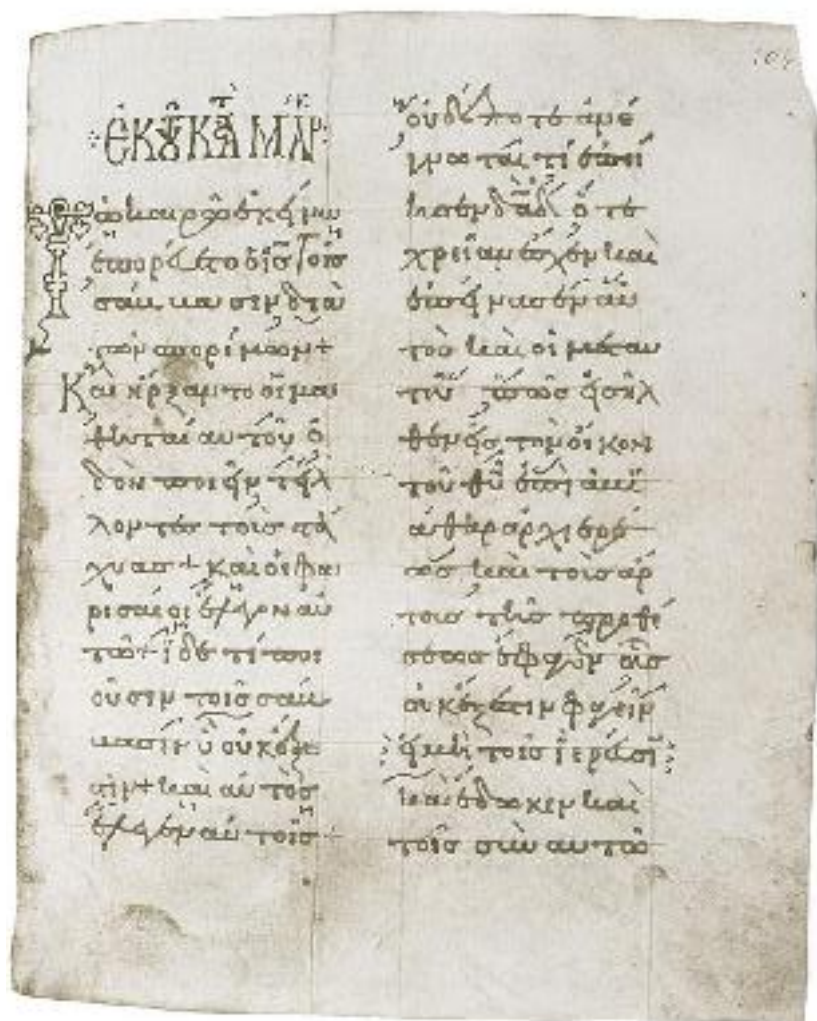

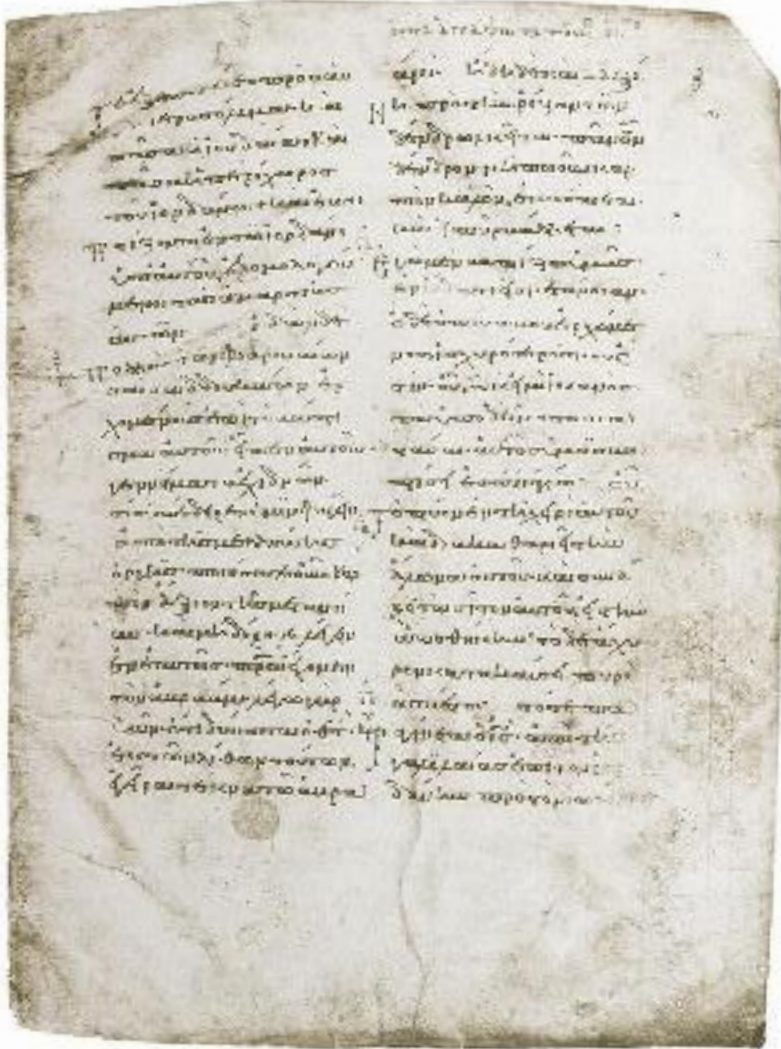

71 (TA 146) φ. 3 10ος/11ος αι.



72 (TA 147) φ. 150^v 10ος, 11ος/12ος, 14ος αι.



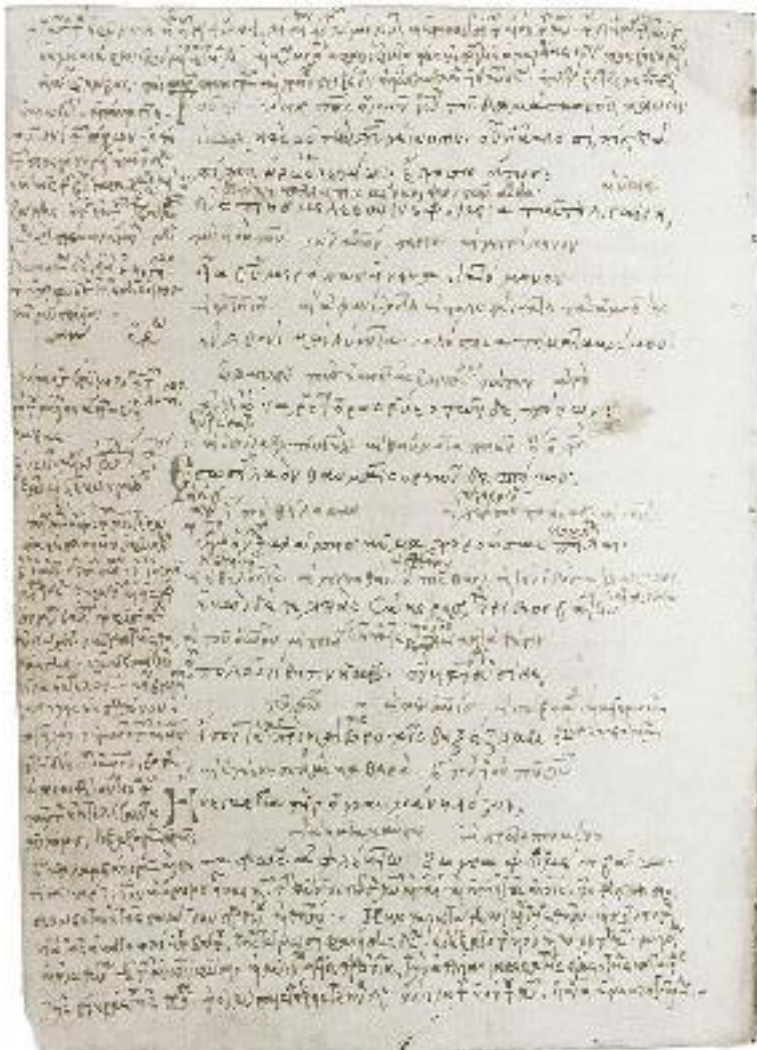



76 (TA 153) φ. 15^ν 16ος αι.

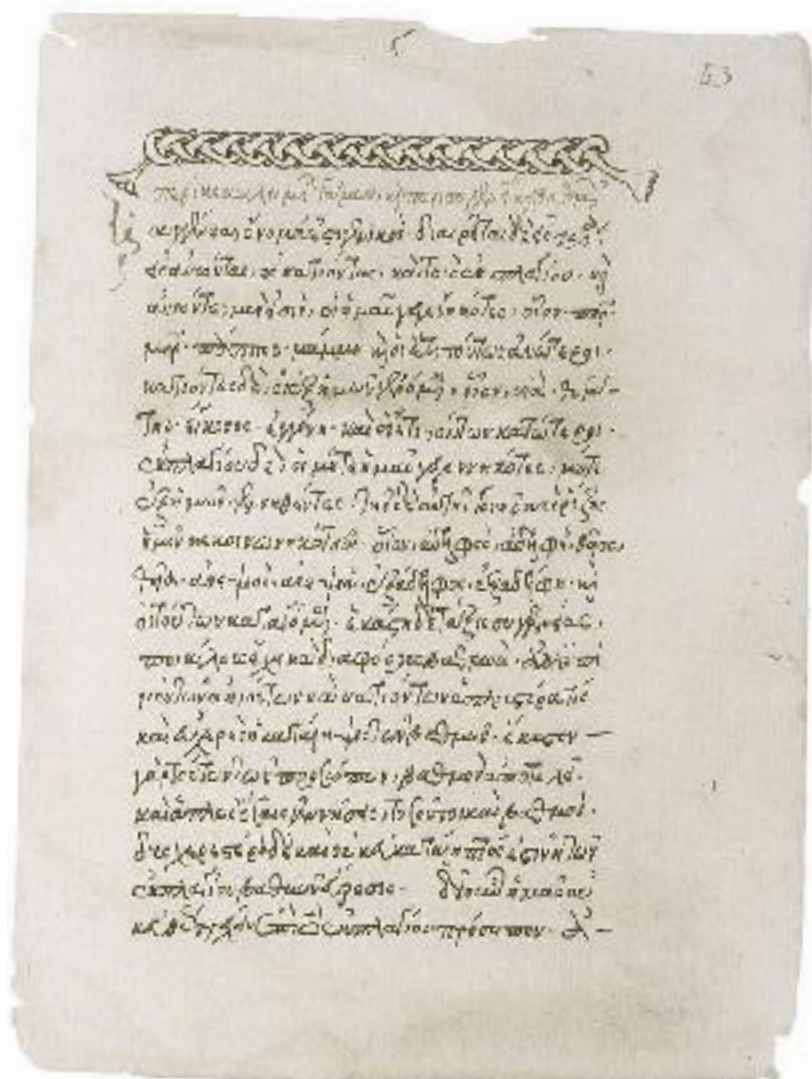

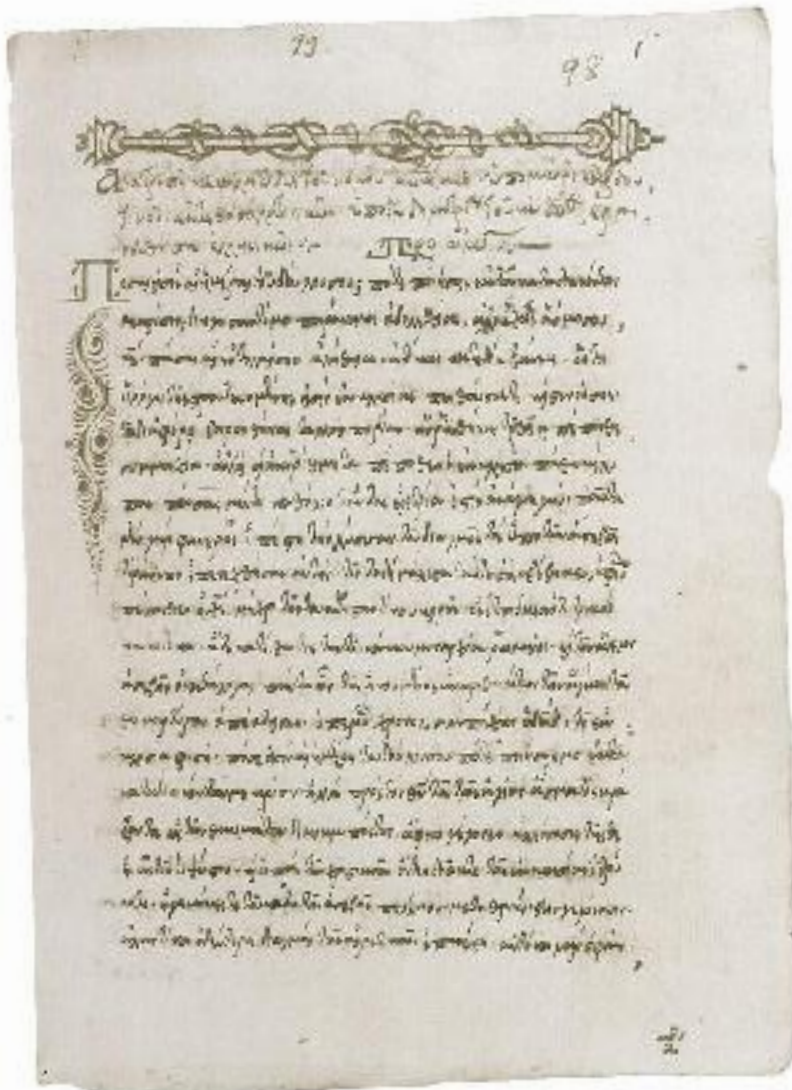



78 (TA 176) φ. 1 15ος/16ος αι.

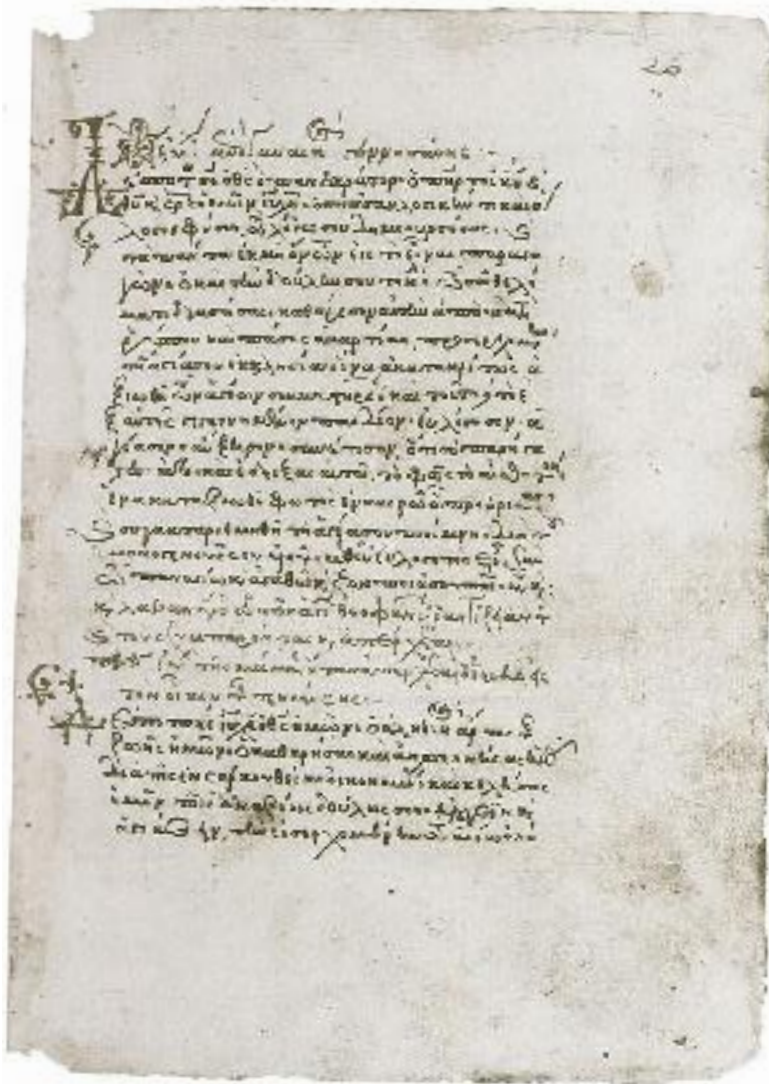

79 (TA 177) φ. 20 Γραφέας Φιλόθεος ιερομόναχος 16ος αί.

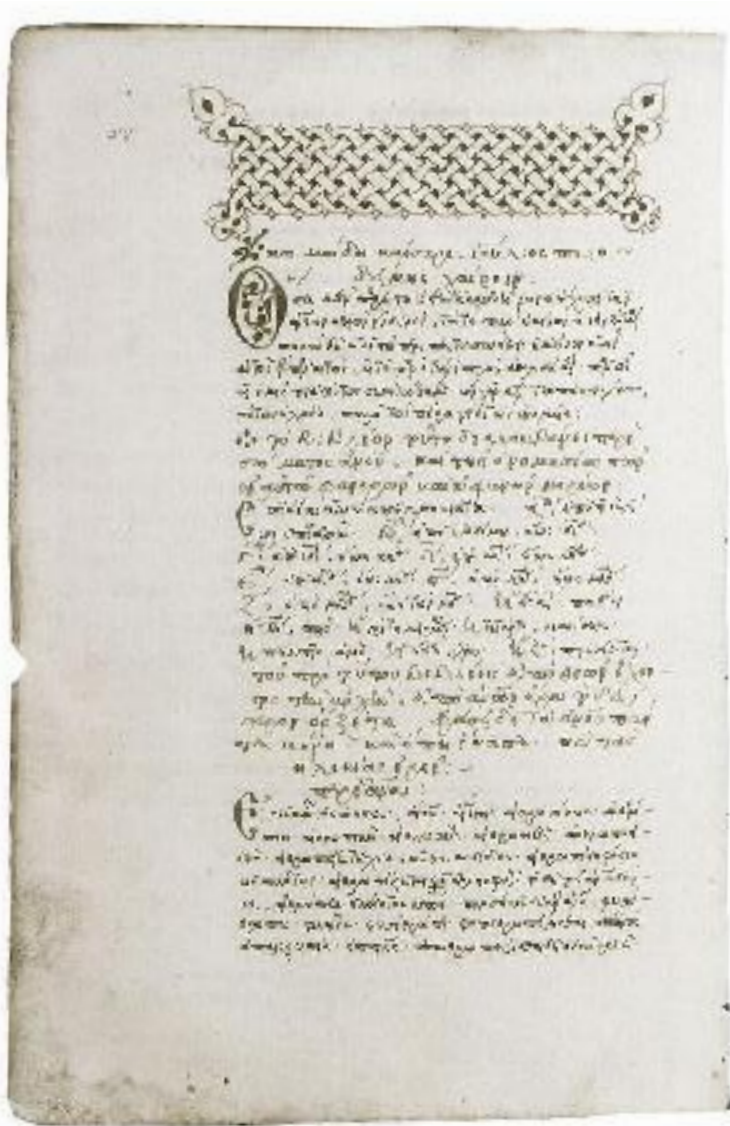

81 (TA 190) φ. 28° Γραφέας Γεώργιος Ἀλεξάνδρου 15ος αἰ.

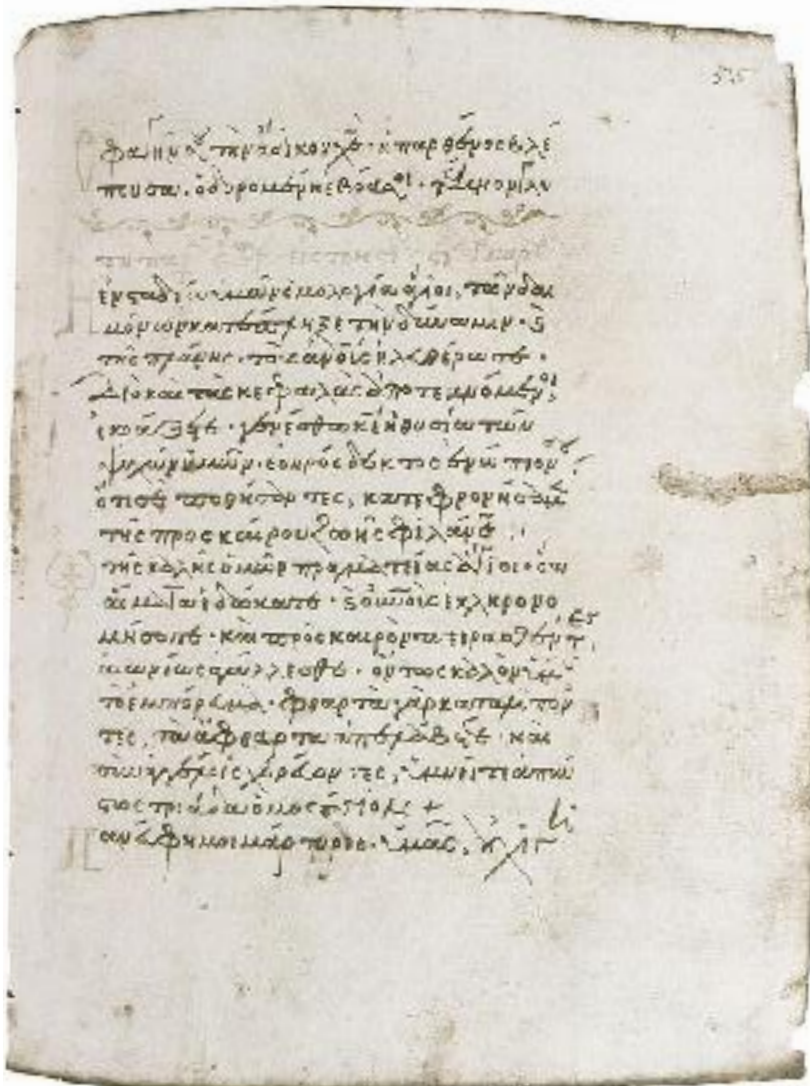



84 (TA 198) φ. 19 16ος αι.



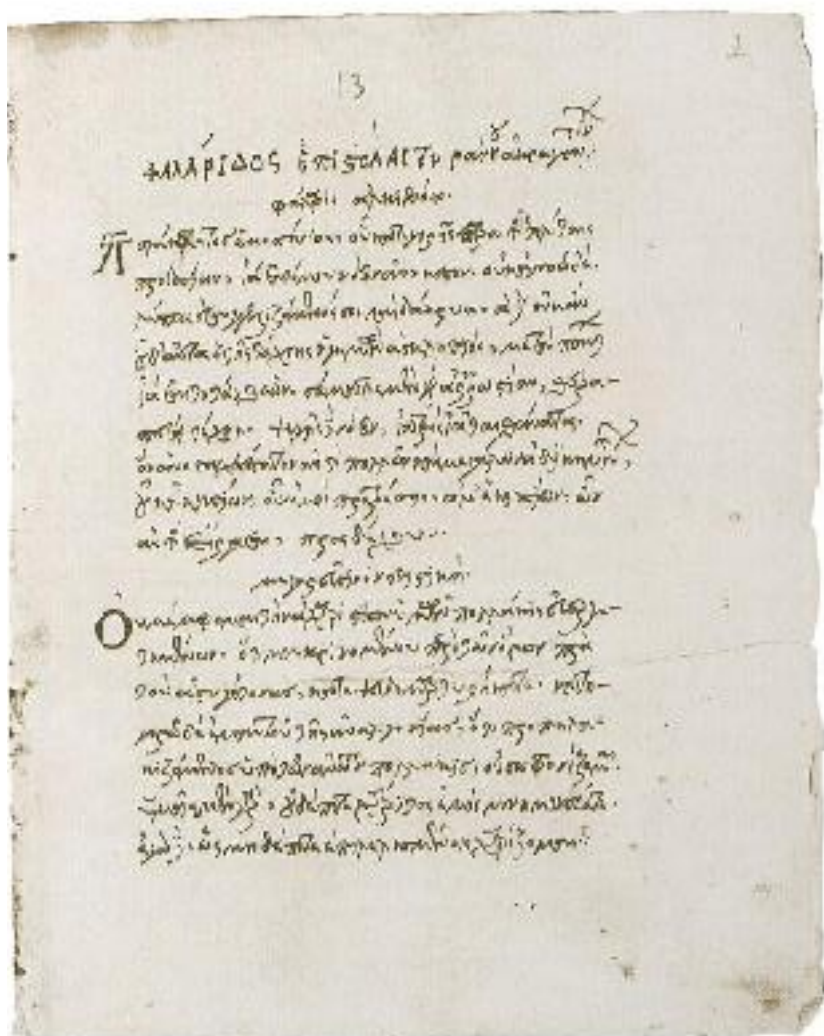

86 (TA 222) φ. 1 16ος αι.



87 (TA 226) φ. 90 15ος αι.

iuripauit. etrogisato
 cuiusquam. conuicti + a sebum. et
 consumatur. anapstus
 cūtere. aniamor + recorde. pto
 ptafate. atiesor + mansioe. mianis
 ino pot. an. p. r. + admonere. g. p. r. o. n. i. s.
 iustitiz. anapstus + demisio. aginle
 cōpūta. omēpib. + in hōstie. cūctole
 conuentionibus. cōpūta
 suspicabatur. r. o. g. h. e.
 coniectantes. g. o. x. a. o. i. p. l. e. s.
 immitif. man. aspūto + de hōstie. m. i. s. i. b.
 cum p. a. r. e. i. s. s. a. t. g. a. p. t. i. o. n. i. s.
 agit. b. i. s. o. p. l. i. a. r. + i. n. u. a. s. q. u. i. s.
 inuisa. afficiunt. L. a. d. h. u. a. s.
 in aciem irui. e. i. s. o. p. t. e. p. o. r. a. s. p. i. s. t. i. o. n.
 in quibus. a. x. a. p. i. s. a. s. + a. b. i. c. i. u. n. t. u. r. o. p. t. i. s.
 obedite. t. a. p. o. m. i. t. a. r. + p. a. n. a. m. b. r. o. s. i. u. r.
 ofendi potim. b. a. d. a. s. u. r. o. n.
 capta occasione. t. a. b. i. o. n. i. s.
 imperasat. m. i. s. t. a. o. n. i. s. g. o. g. a. s. a. n. b.
 machinatur. c. u. x. a. o. i. l. u. s.
 in sensatur. a. n. s. i. d. e. t. a.
 exiduum. g. e. n. t. i. a. + e. x. i. t. a. b. a. t. a. n. i. s. p. a.
 itarum. m. i. s. t. i. o. n. i. s. + c. o. n. u. e. n. t. i. o. n. e.
 in hōstie. g. i. a.

29

Καὶ κείτη κινῶν ἄνθρωπος καὶ τῶν πάντων καὶ
 κατὰ τὸ πλῆθος αὐτοῦ κινῶν, ἀλλὰ εἰς. Καὶ αὐτὸ
 τὸ πλῆθος ἐκείνου ἐπὶ τὸν ἴδιον ἐκείνου. ὅτι
 οἱ θεοὶ ἐκείνου ἐκείνου ἐκείνου ἐκείνου τε καὶ
 ἀπολύσασθαι.

Πλῆθος τὸ πρὸς τὴν ἐκείνου
 ἑκάστης ἀπολύσασθαι.

Γενεῖσθε τὸν θεὸν ἀπολύσασθαι, οὗτος καὶ ἀπολύσασθαι
 πᾶν τὸ πρὸς ἀπολύσασθαι. Καὶ ἀπολύσασθαι
 πρὸς ἀπολύσασθαι, οὗτος καὶ γενεῖσθε τὸν θεὸν ἀπολύσασθαι.
 οὗτος καὶ ἀπολύσασθαι ἀπολύσασθαι, ὅτι πρὸς
 πᾶν τὸ πρὸς ἀπολύσασθαι τὸν θεὸν ἀπολύσασθαι
 ἑκάστης ἀπολύσασθαι τὸν θεὸν ὅτι πρὸς ἀπολύσασθαι
 ἔχουσιν τὸν θεὸν ἀπολύσασθαι μὴ οὐκ.

οὗτος πρὸς ἀπολύσασθαι τὸν θεὸν ἀπολύσασθαι, πᾶν τὸ πρὸς
 ἑκάστης ἀπολύσασθαι, οὗτος πρὸς ἀπολύσασθαι, ἀπολύσασθαι
 οὗτος πρὸς ἀπολύσασθαι καὶ τὸ πρὸς ἀπολύσασθαι.

δ.

89 (TA 239) φ. 29 14ος αἰ.

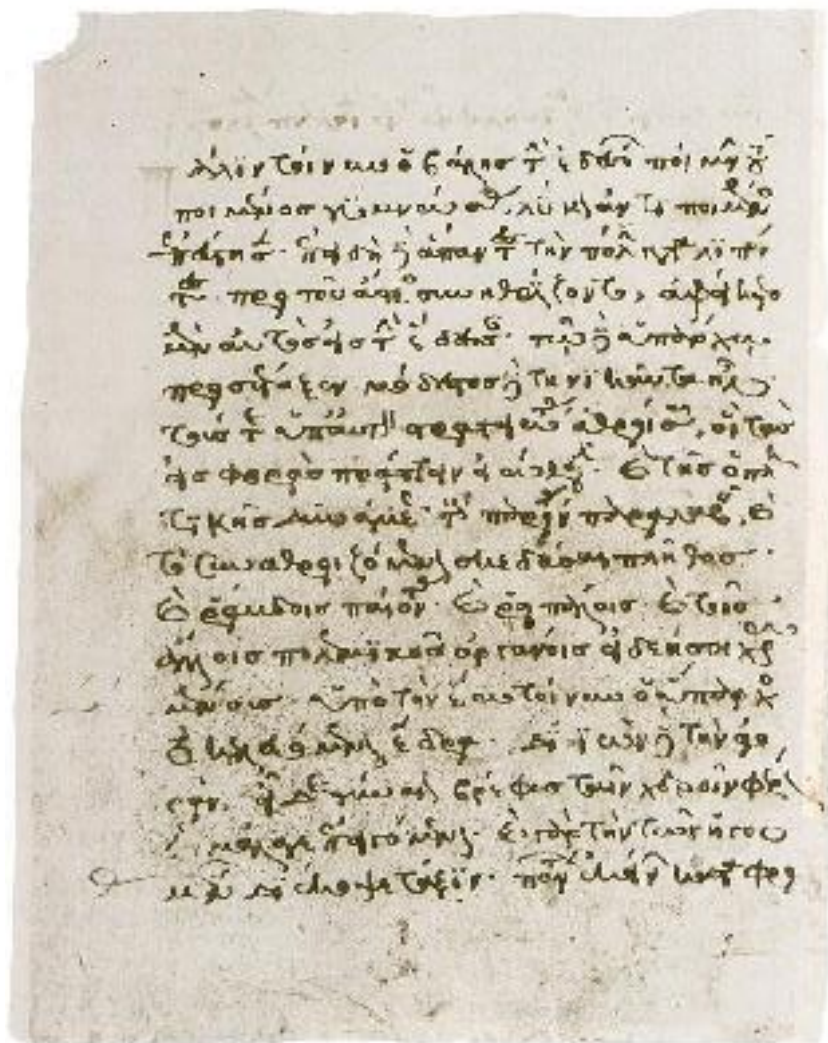

και του αρου και φανου και ρωμε
 ποιου σου τωρς· μηω και αει και
 ζε του αρωμασ τωρ αλων ρωμ·
 αμμεβ· Α· μεμρησ ο θεο
 δωρε του γε γε φωτος ουτα·
 εικτωρ τωρ κικαυ και θεϊκων
 κοχ πορκ βρασσα σι αλτον
 και ε· ο μω ωρ βωι τι· υνεκα
 τωρ βωρ και τωρ η κω βρα
 ολη ανθρωπι αν τωρ ο χα
 βολμυ οσ φησι και θιωρασ
 αλτηρ· μεβα δε ταυτησ ε· ομω
 αμθις αμτλ θωμ και βρδι ζιαι
 και θισασ του βω και τωρς· το
 τωρ θωρ και αλωρ και ρωσ ποι
 ορ και παμ το δωμ αμωρ και ο
 μωι πορκ και ο μω βρωμ και

90 (TA 246) φ. 57^v 14ος/15ος αλ.



91 (TA 247) φ. 34 12ος αϊ.

Handwritten text in Greek, likely a manuscript page. The text is written in a cursive hand and appears to be a list or a collection of short entries. The page number 142 is visible in the top right corner. The text is somewhat faded and difficult to read in many places.

142

Handwritten text in Greek, likely a manuscript page. The text is written in a cursive hand and appears to be a list or a collection of short entries. The page number 142 is visible in the top right corner. The text is somewhat faded and difficult to read in many places.

92 (TA 248) φ. 142 16ος αι.

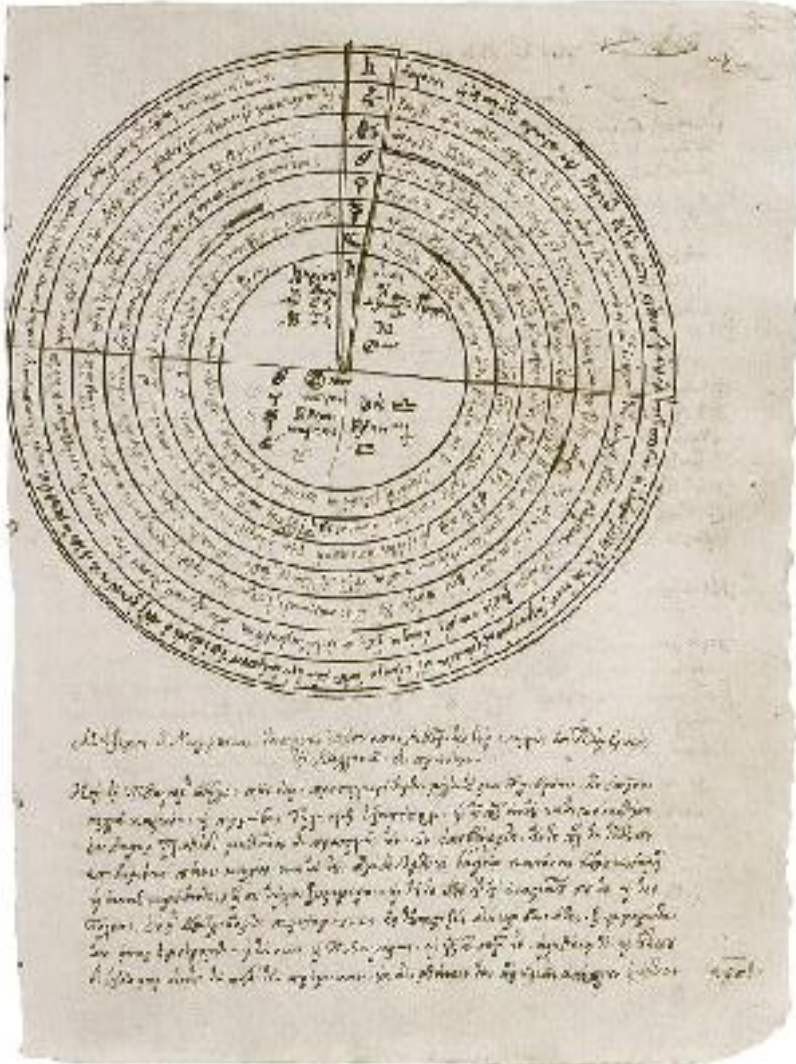



93 (TA 250) φ. 152 16ος αι.

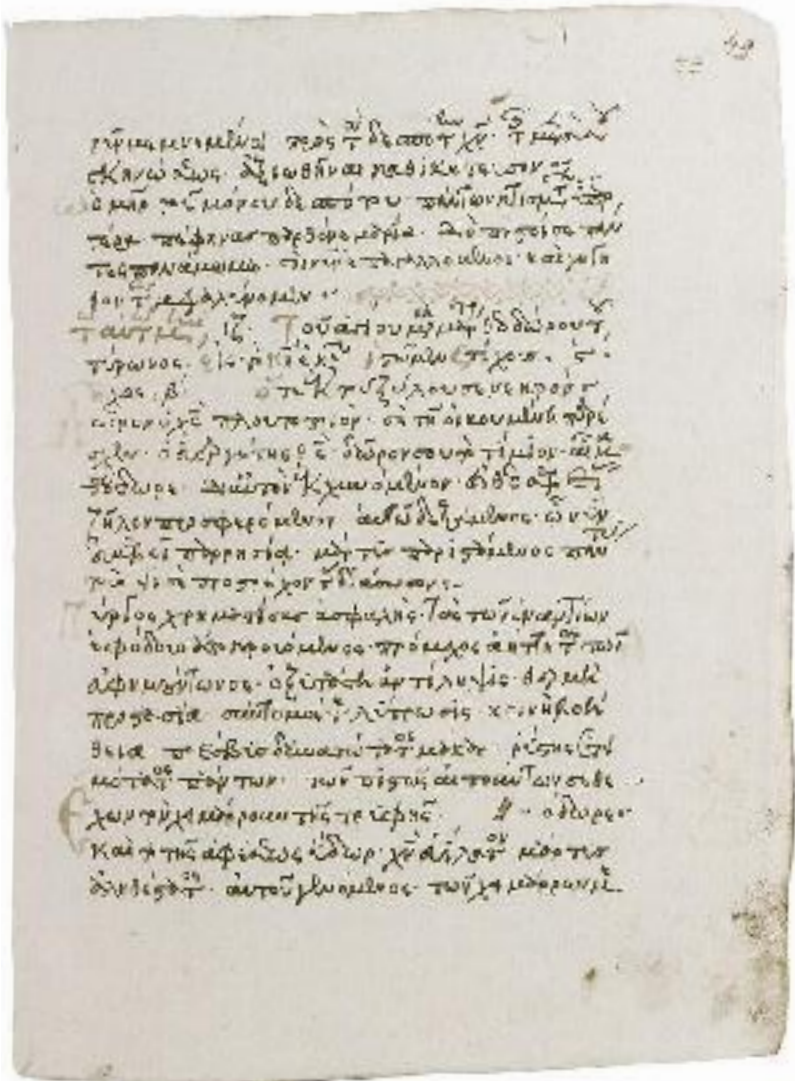

94 (TA 251) φ. 43 16ος αι.

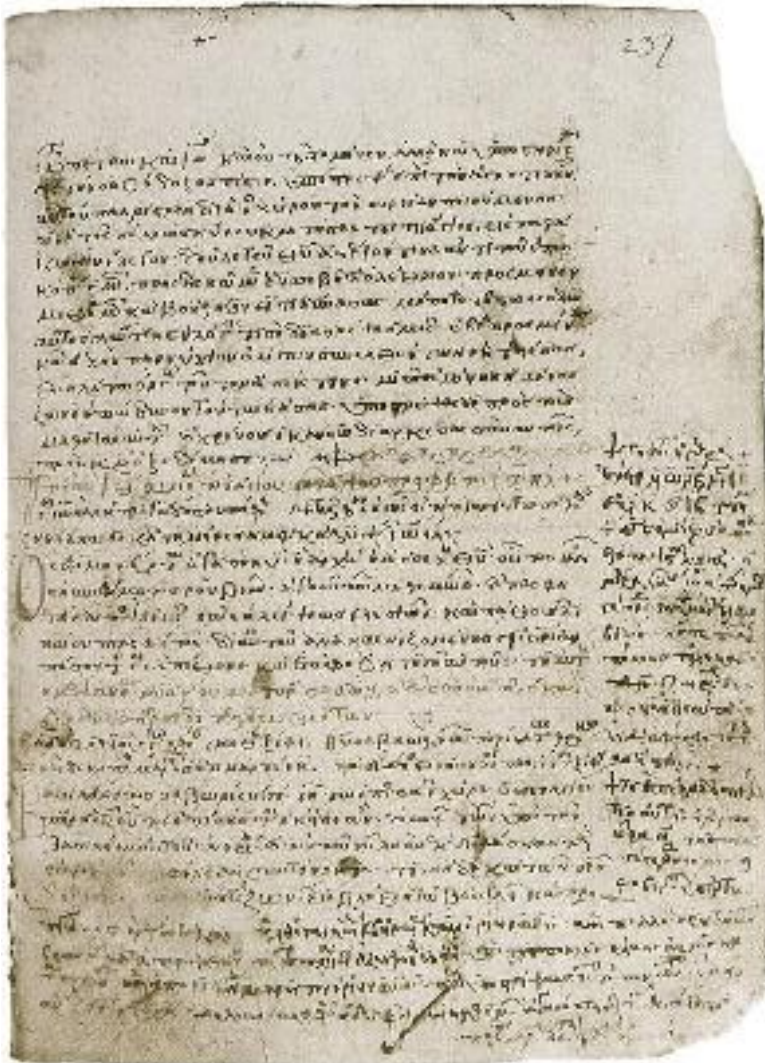

95 (TA 255) φ. 237 14ος αι.



96 (TA 263) φ. 7 15ος αἰ.



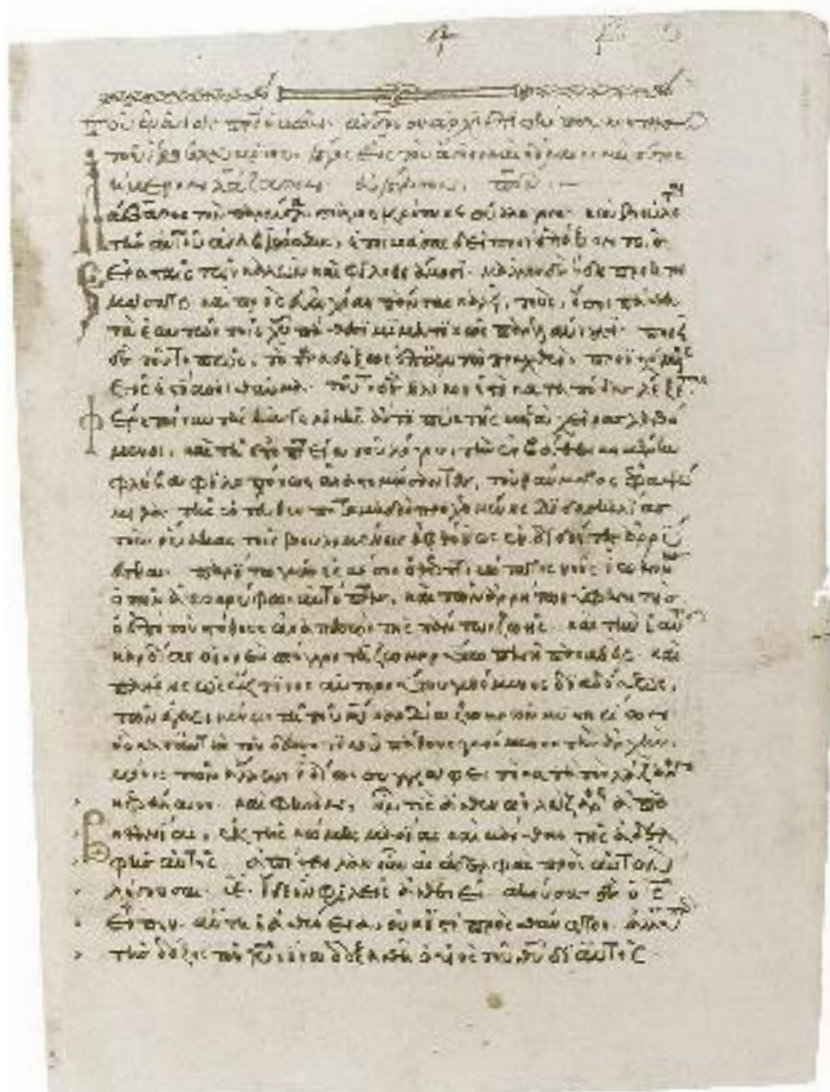

97 (TA 264) φ. 16 14ος/15ος αι.

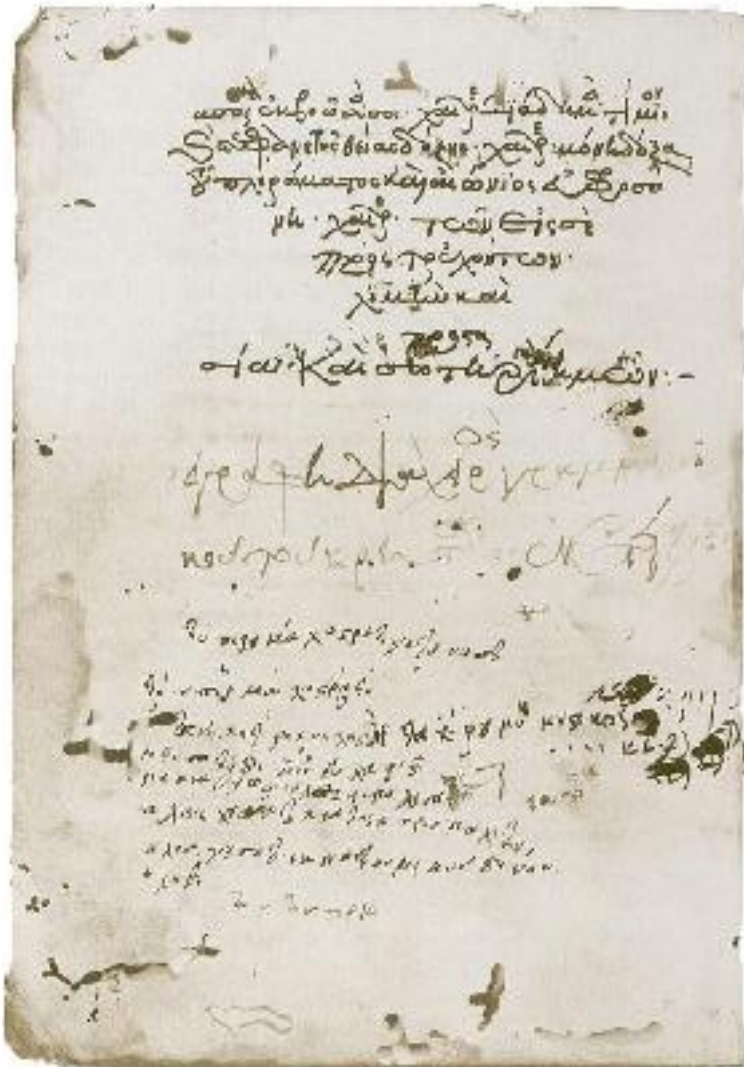

98 (TA 268) φ. 261ν Κωδικογραφικό σημείωμα Γραμματικού του Κρητός έτ. 1544

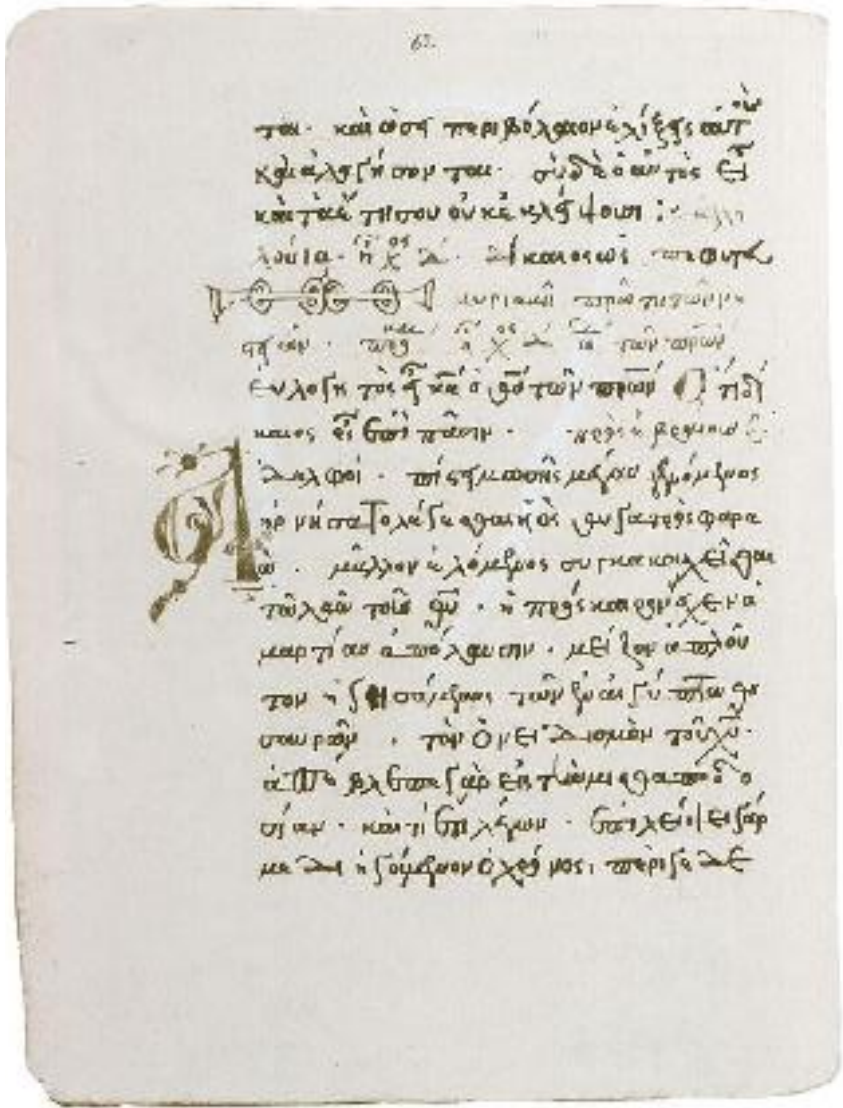

99 (TA 271) φ. 244^v 16ος αι.



101 (TA 285) φ. 203^v Κωδικογραφικὸ σημεῖωμα Νικολάου Θεολογῆτι ἔτ. 1563

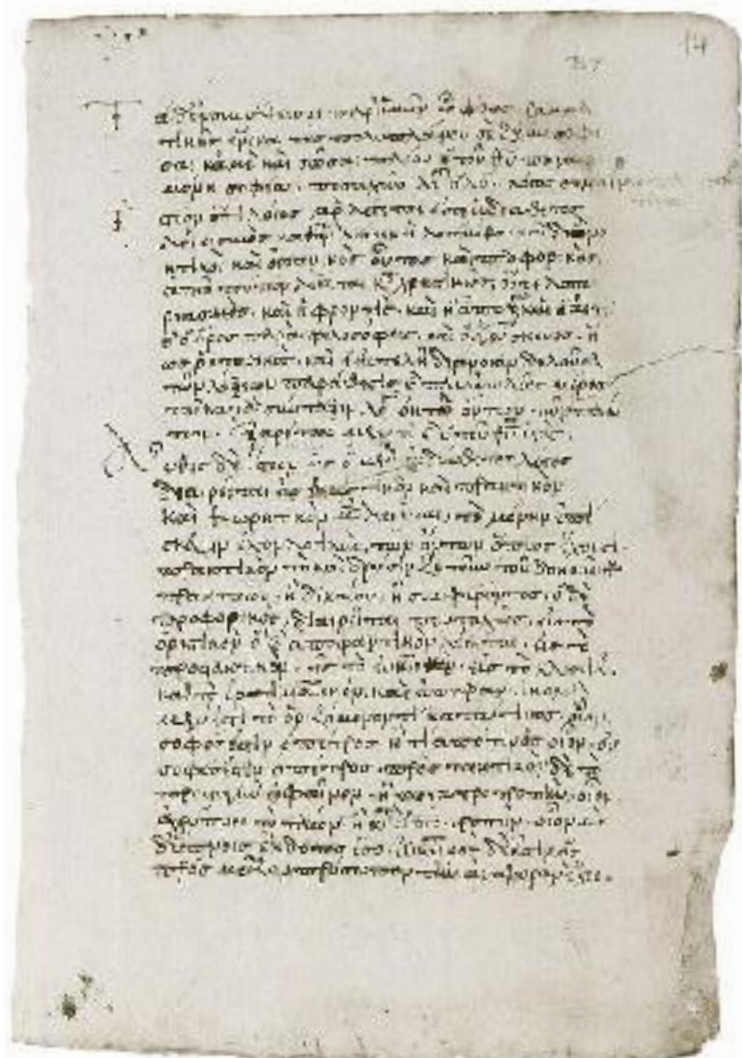

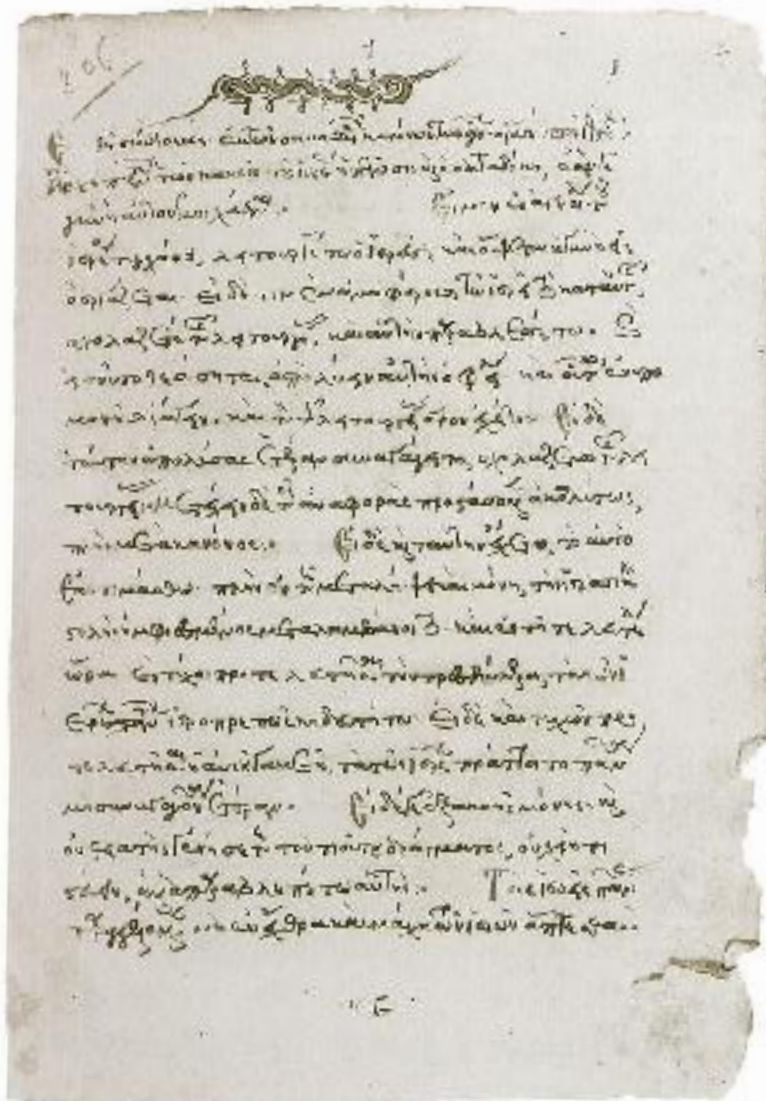

103 (TA 306) φ. 1 14ος/15ος αι.

15

εαμὲν καὶ οὐκ ἐπὶ τῶν τοῦ πατρὸς καὶ κατὰ
 φωνίας, κριματιζομένη τῶν ἁγίων. σὺ δὲ ἀ-
 λυσε βδέλλας ἐξ ἐμοῦ, ὁ κλῆσις μένος
 τοῦ κελίου τῶν πυθῶν, οὐκ ἔστιν ὁ θεὸς πάντων ἔτι
 ἔτι, ἢ τοῦ πατρὸς καὶ τοῦ υἱοῦ. καὶ
 ζωοποιῶν τὰ πάντα καὶ κτιστῶν τῶν
 ῥημάτων, καὶ ἐπιφανῶν τοῦ πνεύματος τῶν
 ἁγίων. Ἰλασθὲν τῶν ἁμαρτιῶν ἡμῶν τῶν
 ὀφθῶν ἁμῶν, ἵνα ἡμῶν ὁ θεὸς τοῦ κα-
 τὰ τὸν αἴθερα. καὶ πρὸς ὁ θῆρας τῶν ἐξ-
 ἠοικῶν ἡμῶν τῶν κινῶν ἡμῶν, ἁμῶν. τοῦ
 κατὰ τὸν αἴθερα καὶ τῶν ἐπιφανῶν τῶν
 ἁγίων.

Ἰὸ τὸν αἴθερα καὶ τῶν ἐπιφανῶν τῶν
 ἁγίων. κατὰ τὸν αἴθερα καὶ τῶν ἐπιφανῶν τῶν
 ἁγίων. κατὰ τὸν αἴθερα καὶ τῶν ἐπιφανῶν τῶν
 ἁγίων. κατὰ τὸν αἴθερα καὶ τῶν ἐπιφανῶν τῶν
 ἁγίων.

104 (TA 310) φ. 16 16ος αἰ.

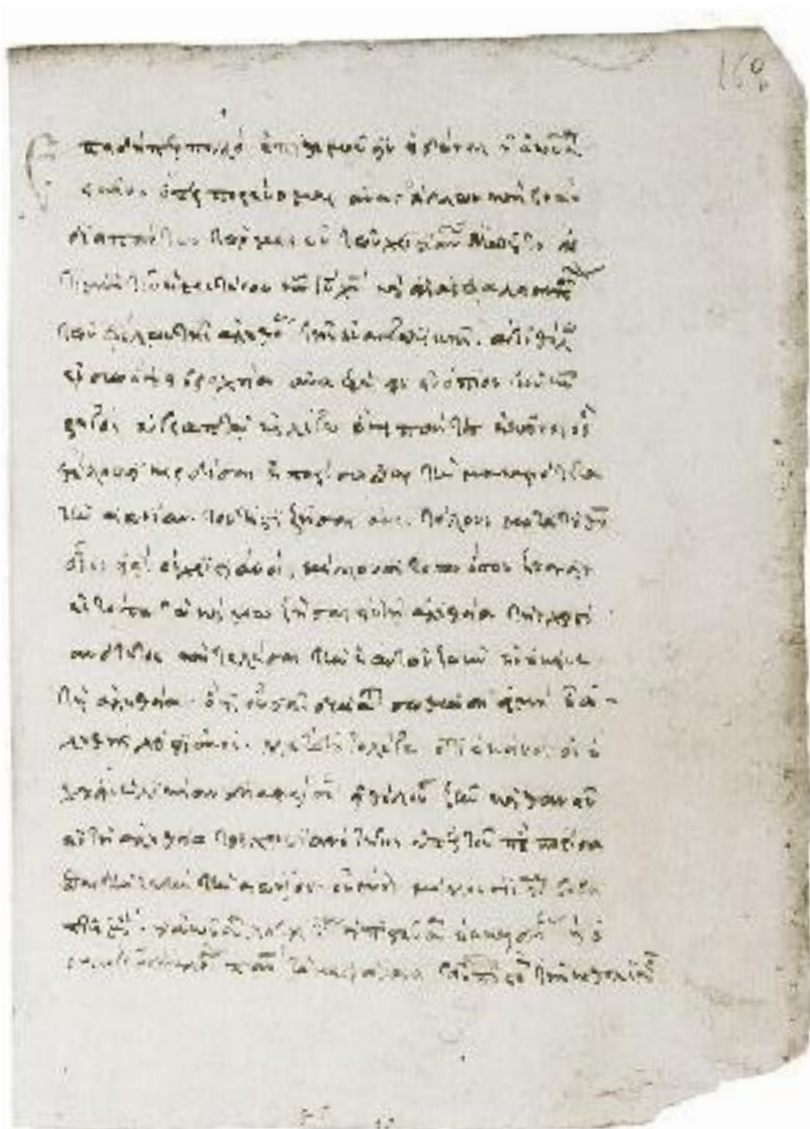



105 (TA 314) φ. 47^ν Γραφέας Χριστόδουλος έτ. 1127



105 (TA 314) φ. 159^ν Κωδικογραφικό σημείωμα Χριστοδούλου έτ. 1127



106 (TA 315) Προθήκη 30, 2 φ. 1 11ος αί.



107 (TA 316) Προθήκη 30, 3 φ. 1 11ος αἰ.



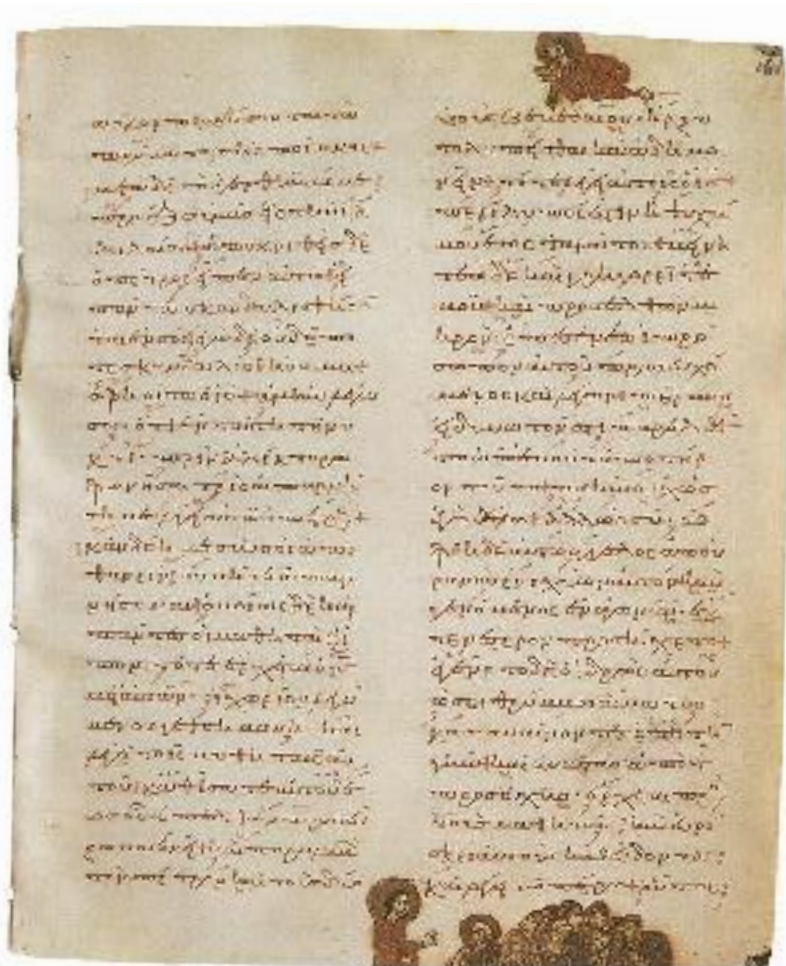



109 (TA 318) Προθήκη 30, 5 φ. 1 έτ. 1300



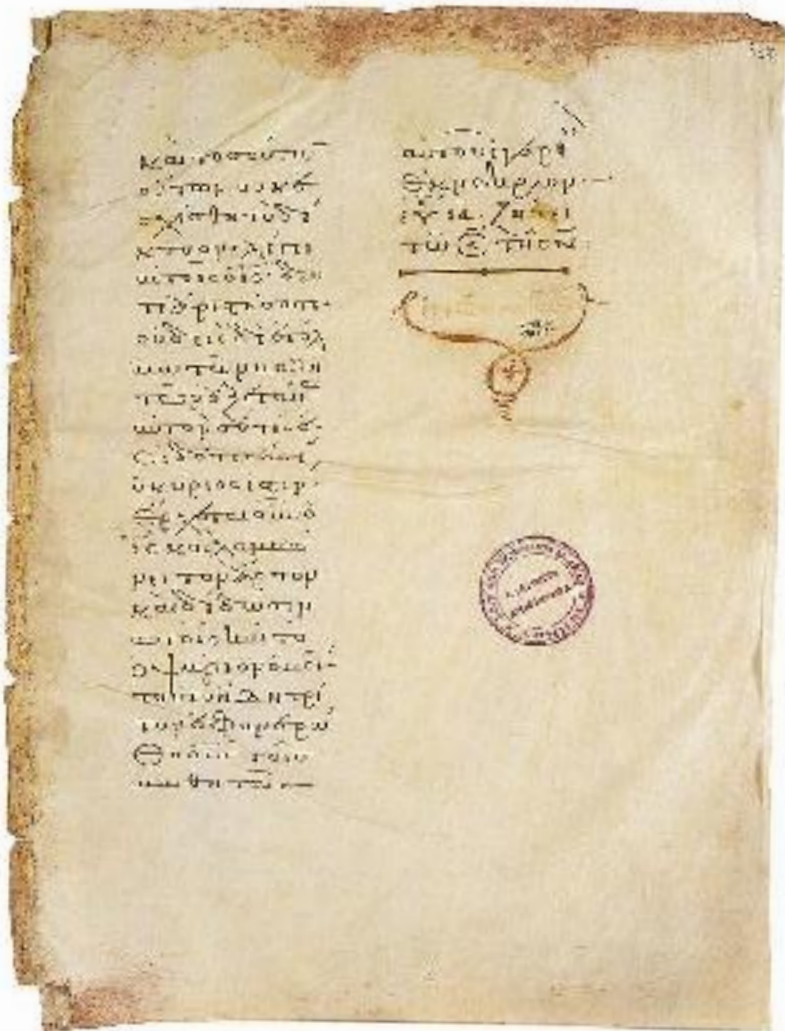



110 (TA 319) Προθήκη 30, 6 φ. 63 10ος αι.



111 (TA 320) Προθήκη 30, 7 φ. 16 Γραφέας Θεοδοσίος μοναχός 13ος αἰ.

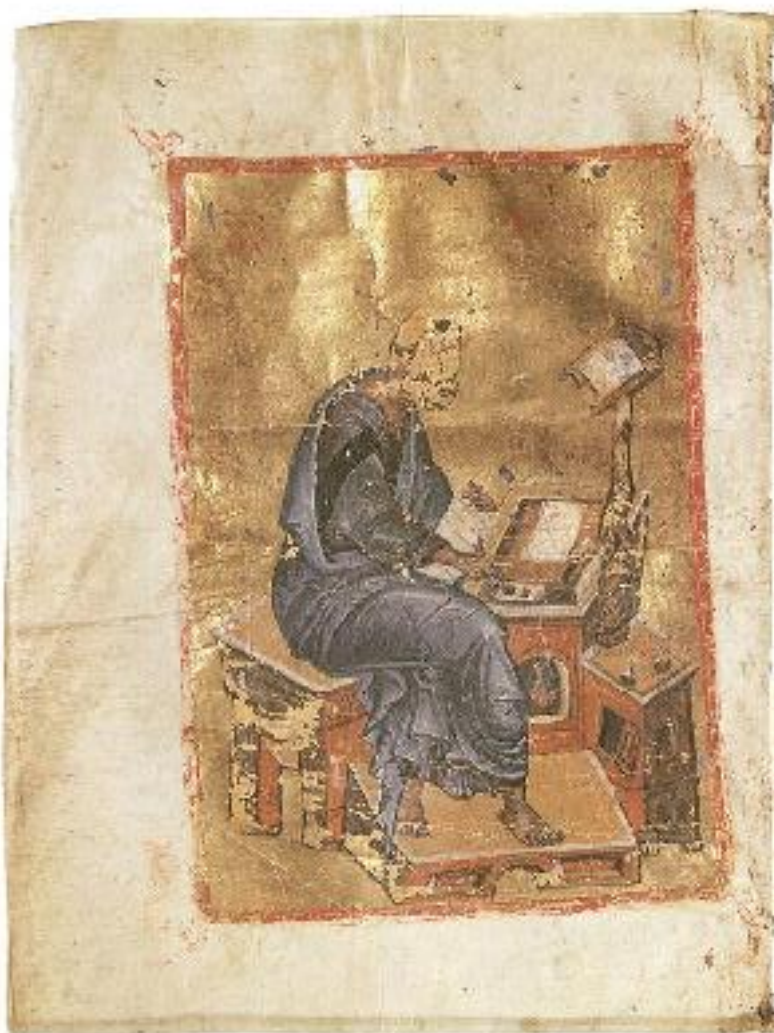

111 (TA 320) Προθήκη 30, 7 φ. 73^v Γραφέας Θεοδόσιος μοναχός 13ος αι.



111 (TA 320) Προθήκη 30, 7 φ. 74 Γραφέας Θεοδοσίος μοναχός 13ος αί.

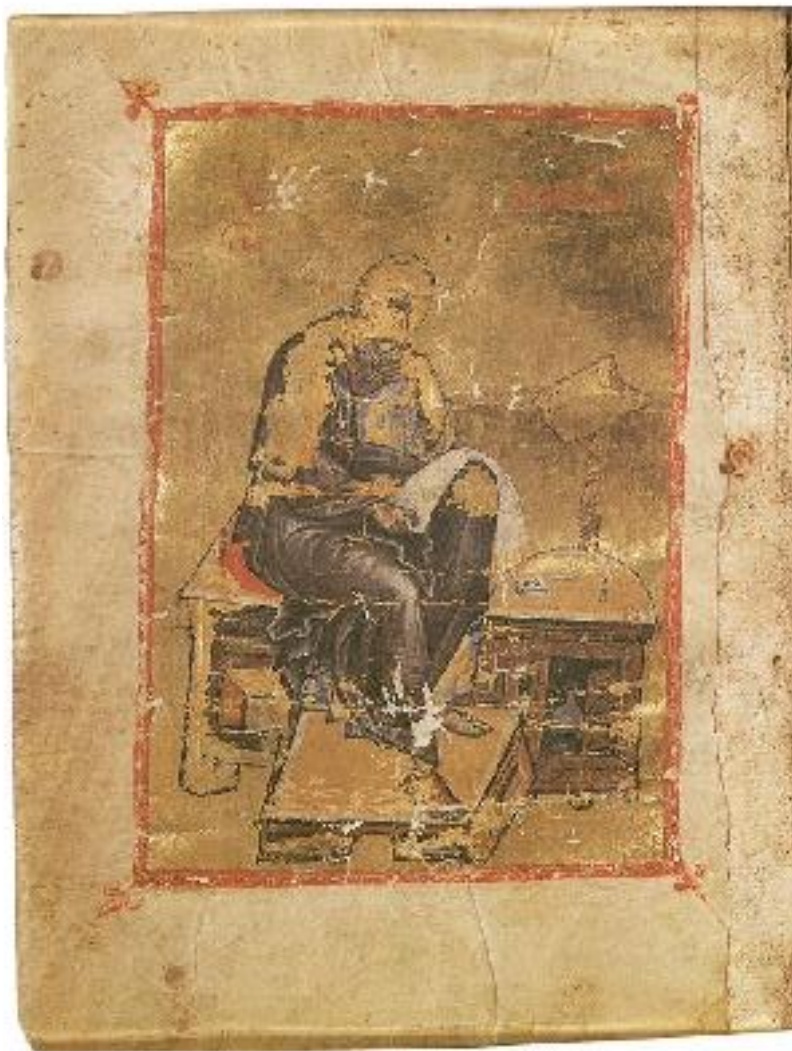

111 (TA 320) Προθήκη 30, 7 φ. 173^v Γραφέας Θεοδοσίος μοναχός 13ος αι.

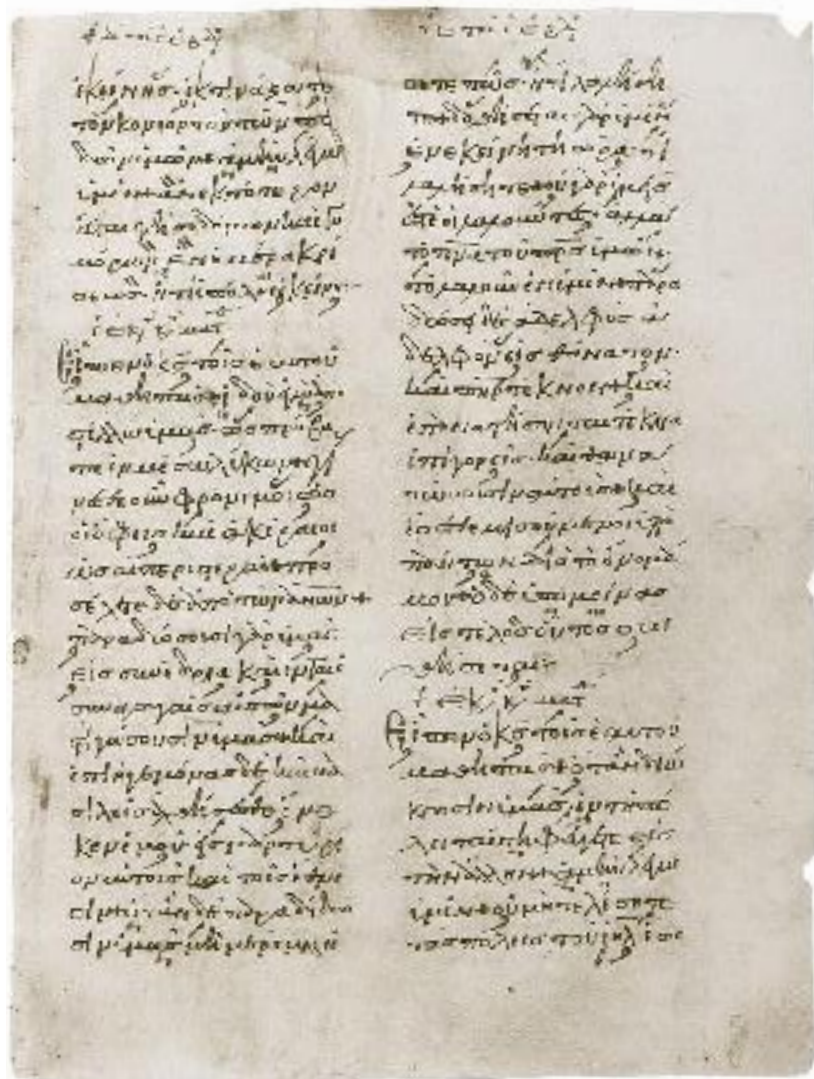

113 (TA 322) φ. 34 12ος/13ος αι.

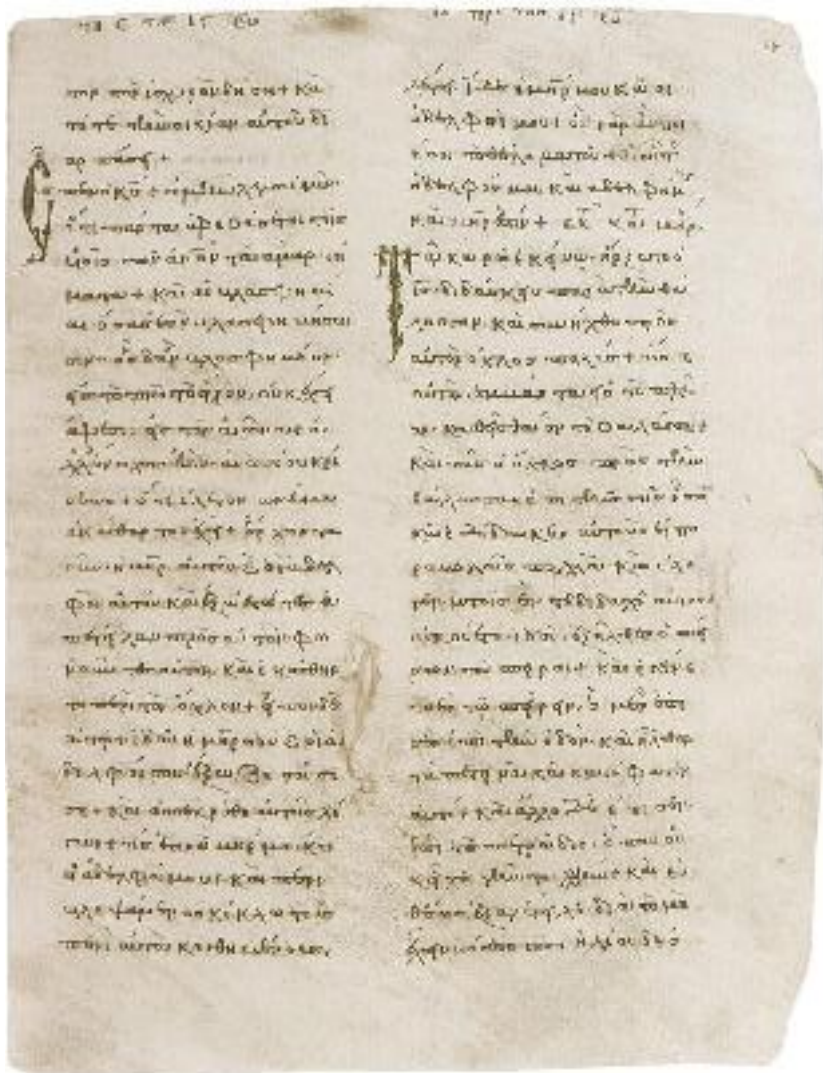

113 (TA 322) φ. 64 12ος/13ος αι.

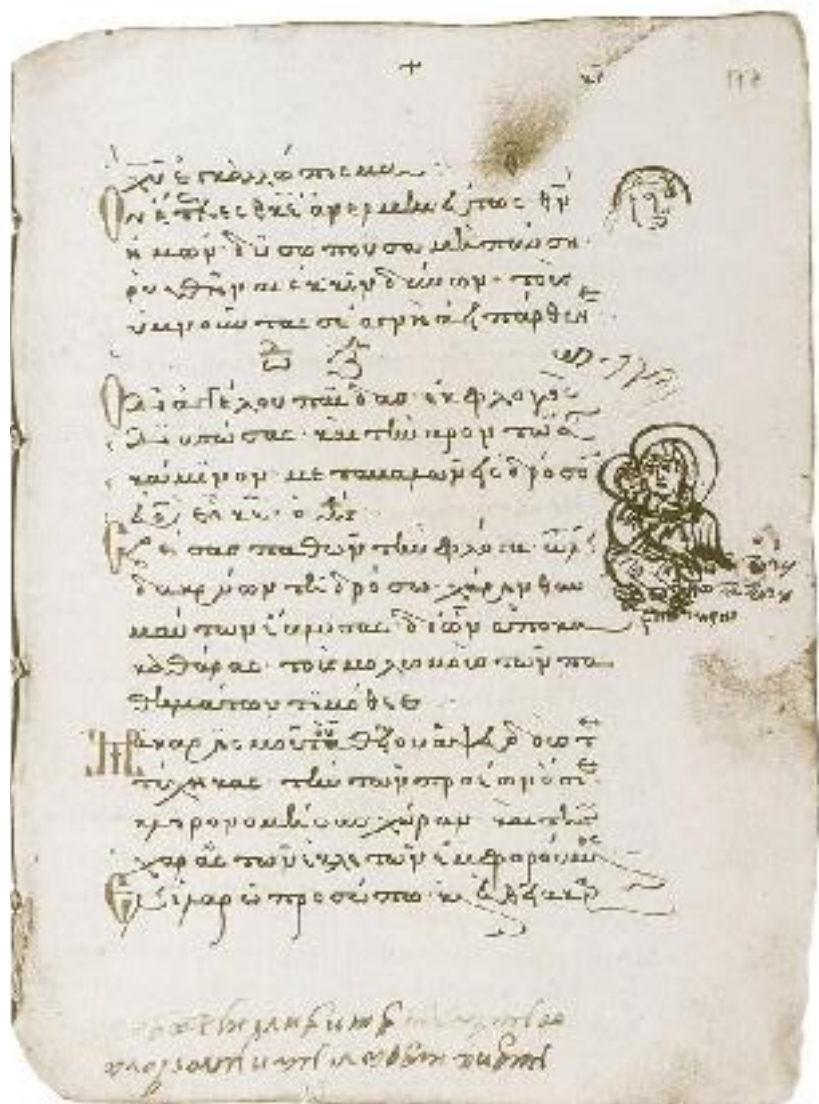

114 (Μπ. 73) φ. 177 16ος αἰ.

ΕΙΚΟΝΟΓΡΑΦΙΑ

1 (Μπ. 1)	<i>Είχ. 1</i>	41 (ΤΑ 10)	<i>Είχ. 41</i>
2 (Μπ. 2)	» 2	42 (ΤΑ 13)	» 42
3 (Μπ. 4)	» 3	43 (ΤΑ 14)	» 43
4 (Μπ. 7)	» 4	44 (ΤΑ 15)	» 44
5 (Μπ. 7)	» 5	45 (ΤΑ 16)	» 45
6 (Μπ. 8)	» 6	46 (ΤΑ 30)	» 46α, β
7 (Μπ. 10)	» 7	47 (ΤΑ 34)	» 47
8 (Μπ. 11)	» 8	48 (ΤΑ 44)	» 48α-γ
9 (Μπ. 14)	» 9α, β	49 (ΤΑ 56)	» 49
10 (Μπ. 16)	» 10	50 (ΤΑ 60)	» 50
11 (Μπ. 19)	» 11α-γ	51 (ΤΑ 63)	» 51
12 (Μπ. 20)	» 12α, β	52 (ΤΑ 66)	» 52α-στ
13 (Μπ. 24)	» 13	53 (ΤΑ 72)	» 53α, β
14 (Μπ. 29)	» 14α, β	54 (ΤΑ 87)	» 54
15 (Μπ. 32)	» 15	55 (ΤΑ 109)	» 55α, β
16 (Μπ. 42)	» 16α, β	56 (ΤΑ 123)	» 56
17 (Μπ. 43)	» 17	57 (ΤΑ 127)	» 57
18 (Μπ. 44)	» 18	58 (ΤΑ 131)	» 58α, β
19 (Μπ. 45)	» 19α, β	59 (ΤΑ 133)	» 59
20 (Μπ. 46)	» 20α, β	60 (ΤΑ 135)	» 60
21 (Μπ. 47)	» 21α, β	61 (ΤΑ 136)	» 61
22 (Μπ. 48)	» 22	62 (ΤΑ 137)	» 62α, β
23 (Μπ. 49)	» 23	63 (ΤΑ 138)	» 63
24 (Μπ. 51)	» 24	64 (ΤΑ 139)	» 64α, β
25 (Μπ. 52)	» 25	65 (ΤΑ 140)	» 65
26 (Μπ. 53)	» 26α, β	66 (ΤΑ 141)	» 66
27 (Μπ. 56)	» 27	67 (ΤΑ 142)	» 67
28 (Μπ. 63)	» 28	68 (ΤΑ 143)	» 68
29 (Μπ. 64)	» 29	69 (ΤΑ 144)	» 69α, β
30 (Μπ. 65)	» 30	70 (ΤΑ 145)	» 70
31 (Μπ. 66) Προθήκη 34, 1	» 31α, β	71 (ΤΑ 146)	» 71
32 (Μπ. 67) Προθήκη 34, 2	» 32	72 (ΤΑ 147)	» 72
33 (Μπ. 68) Προθήκη 34, 3	» 33α-γ	73 (ΤΑ 148)	» 73
34 (Μπ. 69) Προθήκη 34, 4	» 34α-γ	74 (ΤΑ 150)	» 74
35 (Μπ. 70) Προθήκη 34, 5	» 35	75 (ΤΑ 152)	» 75
36 (Μπ. 71) Προθήκη 34, 6	» 36α, β	76 (ΤΑ 153)	» 76
37 (Μπ. 72)	» 37α, β	77 (ΤΑ 175)	» 77α-γ
38 (Κυριαζή 13)	» 38α, β	78 (ΤΑ 176)	» 78
39 (ΤΑ 1)	» 39	79 (ΤΑ 177)	» 79
40 (ΤΑ 3)	» 40	80 (ΤΑ 186)	» 80

81 (TA 190)	<i>Eix. 81</i>	98 (TA 268)	<i>Eix. 98α, β</i>
82 (TA 194)	» 82	99 (TA 271)	» 99
83 (TA 197)	» 83	100 (TA 278)	» 100
84 (TA 198)	» 84	101 (TA 285)	» 101
85 (TA 221)	» 85	102 (TA 304)	» 102
86 (TA 222)	» 86	103 (TA 306)	» 103
87 (TA 226)	» 87α, β	104 (TA 310)	» 104α-γ
88 (TA 232)	» 88	105 (TA 314)	» 105α, β
89 (TA 239)	» 89α, β	106 (TA 315) Προθήκη 30, 2	» 106
90 (TA 246)	» 90	107 (TA 316) Προθήκη 30, 3	» 107α, β
91 (TA 247)	» 91	108 (TA 317) Προθήκη 30, 4	» 108α-γ
92 (TA 248)	» 92	109 (TA 318) Προθήκη 30, 5	» 109α-γ
93 (TA 250)	» 93α, β	110 (TA 319) Προθήκη 30, 6	» 110
94 (TA 251)	» 94	111 (TA 320) Προθήκη 30, 7	» 111α-στ
95 (TA 255)	» 95α, β	112 (TA 321) Προθήκη 30, 8	» 112
96 (TA 263)	» 96	113 (TA 322)	» 113α, β
97 (TA 264)	» 97α, β	114 (Μπ. 73)	» 114

ΠΕΡΙΕΧΟΜΕΝΑ

Πρόλογος, Άγγελου Δεληβορριά	7
Préface, Joseph Paramelle	9
Εισαγωγή, Εύρυδικης Λάππα-Ζίζηρα	13
Συντομογραφίες	17
Κατάλογος	21
Εύρετήρια.	427
Τὰ εικονογραφημένα χειρόγραφα τοῦ Μουσείου Μπενάκη, Στέλλας Παπαδάκη- Oekland	571
Φωτογραφίες χειρογράφων.	575

Η ΠΡΩΤΗ ΕΚΔΟΣΗ ΤΟΥ ΚΑΤΑΛΟΓΟΥ ΕΛΛΗΝΙΚΩΝ ΧΕΙΡΟΓΡΑΦΩΝ ΤΟΥ ΜΟΥΣΕΙΟΥ ΜΠΕΝΑΚΗ (10ος-16ος ΑΙ.) ΤΗΣ ΕΥΡΥΔΙΚΗΣ ΛΑΠΠΑ-ΖΙΖΗΚΑ ΚΑΙ ΤΗΣ ΜΑΤΟΥΛΑΣ ΡΙΖΟΥ-ΚΟΥΡΟΥΠΟΥ ΤΥΠΩΘΗΚΕ ΣΤΟ ΤΥΠΟΓΡΑΦΕΙΟ ΤΟΥ ΣΠΥΡΟΥ ΛΕΝΗ ΤΟΝ ΙΟΥΛΙΟ 1991 ΜΕ ΕΠΙΜΕΛΕΙΑ ΣΤΕΦΑΝΟΥ Δ. ΣΤΕΦΑΝΟΥ Η ΕΠΕΞΕΡΓΑΣΙΑ ΤΩΝ ΕΙΚΟΝΩΝ ΕΓΙΝΕ ΣΤΟ ΕΡΓΑΣΤΗΡΙΟ ΤΟΥ Κ. ΑΔΑΜ Η ΕΚΤΥΠΩΣΗ ΤΟΥΣ ΣΤΟ ΤΥΠΟΓΡΑΦΕΙΟ ΕΠΙΚΟΙΝΩΝΙΑ ΕΠΕ ΚΑΙ ΤΟ ΕΞΩΦΥΛΛΟ ΦΙΛΟΤΕΧΝΗΘΗΚΕ ΑΠΟ ΤΟΝ ΝΙΚΟ ΚΩΣΤΟΠΟΥΛΟ

Η ΗΛΕΚΤΡΟΝΙΚΗ ΕΠΑΝΕΚΔΟΣΗ ΤΗΣ ΠΡΩΤΗΣ ΕΚΔΟΣΗΣ ΤΟΥ ΒΙΒΛΙΟΥ ΚΑΤΑΛΟΓΟΣ ΕΛΛΗΝΙΚΩΝ ΧΕΙΡΟΓΡΑΦΩΝ ΤΟΥ ΜΟΥΣΕΙΟΥ ΜΠΕΝΑΚΗ (10ος-16ος ΑΙ.) ΤΗΣ ΕΥΡΥΔΙΚΗΣ ΛΑΠΠΑ-ΖΙΖΗΚΑ ΚΑΙ ΤΗΣ ΜΑΤΟΥΛΑΣ ΡΙΖΟΥ-ΚΟΥΡΟΥΠΟΥ ΠΡΑΓΜΑΤΟΠΟΙΗΘΗΚΕ ΑΠΟ ΤΗΝ ΕΤΑΙΡΕΙΑ ΗΟ ΝΕΣΤ PARTNERS ΣΤΟ ΠΛΑΙΣΙΟ ΤΟΥ ΕΡΓΟΥ «ΠΡΟΒΟΛΗ ΣΥΛΛΟΓΩΝ ΚΑΙ ΔΡΑΣΕΩΝ ΤΟΥ ΜΟΥΣΕΙΟΥ ΜΠΕΝΑΚΗ ΣΤΟΝ ΠΑΓΚΟΣΜΙΟ ΙΣΤΟ» ΠΟΥ ΣΥΓΧΡΗΜΑΤΟΔΟΤΗΘΗΚΕ ΑΠΟ ΤΟ ΕΥΡΩΠΑΪΚΟ ΤΑΜΕΙΟ ΠΕΡΙΦΕΡΕΙΑΚΗΣ ΑΝΑΠΤΥΞΗΣ (Ε.Π. ΨΗΦΙΑΚΗ ΣΥΓΚΛΙΣΗ, ΕΣΠΑ 2007-2013) ΜΟΡΦΟΠΟΙΗΘΗΚΕ ΜΕ GFS DIDOT ΣΕΛΙΔΟΠΟΙΗΘΗΚΕ ΑΠΟ ΤΗΝ ΕΤΑΙΡΕΙΑ Γ. ΑΡΓΥΡΟΠΟΥΛΟΣ ΕΠΕ ΣΕ ΕΚΔΟΤΙΚΗ ΕΠΙΜΕΛΕΙΑ ΤΗΣ ΑΝΝΑΣ ΚΑΡΑΠΑΝΟΥ ΚΑΙ ΚΥΚΛΟΦΟΡΗΣΕ ΤΟΝ ΦΕΒΡΟΥΑΡΙΟ ΤΟΥ 2017 ΓΙΑ ΛΟΓΑΡΙΑΣΜΟ ΤΟΥ ΜΟΥΣΕΙΟΥ ΜΠΕΝΑΚΗ



Ευρωπαϊκή Ένωση
Ευρωπαϊκό Ταμείο
Περιφερειακής
Ανάπτυξης



Υπουργείο Πολιτισμού
και Αθλητισμού
Εθνική Επιτροπή
Προγραμματισμού
και Διαχείρισης
Επιχειρησιακών
Προγραμμάτων



Με τη συγχρηματοδότηση της Ελλάδας και της Ευρωπαϊκής Ένωσης

